



Online conference

ITTA
International Technology
Transfer Association

AG
GR University



ТЕЗИ ДОПОВІДЕЙ

Першої Міжнародної наукової-практичної
онлайн-конференції

«АКТУАЛЬНІ ПРОБЛЕМИ, ПРІОРИТЕТНІ НАПРЯМКИ ТА СТРАТЕГІЇ РОЗВИТКУ УКРАЇНИ»

15 березня 2021 р

Київ-2021

Актуальні проблеми, пріоритетні напрямки та стратегії розвитку України: тези доповідей I Міжнародної науково-практичної онлайн-конференції, м. Київ, 15 березня 2021 року/ редкол. О.С. Волошкіна та ін. – К.: ІТТА, 2021. – 695 с.

Збірник містить тези доповідей учасників Міжнародної науково-практичної конференції з широкого кола питань, пов'язаних із актуальними проблемами, пріоритетні напрямки та стратегіями розвитку України.

Були охоплені наступні напрямки:

- екологія;
- економіка підприємства та управління;
- освіта;
- право;
- соціальні комунікації, медіа;
- сучасні інформаційні технології;
- технічні науки.

Редакційна колегія: О.С. Волошкіна, д-р техн. наук, професор, (головний редактор); А.В. Гончаренко, аспірант (заступник головного редактора); О.Г. Жукова, канд. техн. наук, (відповідальний секретар)

ЗМІСТ

Розділ 1. ЕКОЛОГІЯ

Алфімова В. ЕКОЛОГІЧНА НЕБЕЗПЕКА ПРОМИСЛОВИХ МІСТ.....	20
Бєлаш Е. ПЕРЕОСМИСЛЕННЯ ЕКОЛОГІЧНИХ ЦІННОСТЕЙ ТА ЗАХОДИ ОЗДОРОВЛЕННЯ НАВКОЛИШНЬОГО ПРИРОДНОГО СЕРЕДОВИЩА М. МАРІУПОЛЯ.....	21
Бородич К. ВПРОВАДЖЕННЯ НОВИХ ТЕХНОЛОГІЙ АВТОМОБІЛІВ У СУЧАСНОМУ СВІТІ.....	24
Панова О., Бірук Я. ТЕХНОГЕННІ ЕЛЕКТРОМАГНІТНІ ПОЛЯ ТА ВИПРОМІНЮВАННЯ ЯК ФАКТОР НЕГАТИВНОЇ ДІЇ НА ПРАЦЮЮЧИХ	25
Москаленко Р., Ткаченко Т. ОЦІНКА СТАНУ АТМОСФЕРНОГО ПОВІТРЯ ЗА РАХУНОК ЕКСПЛУАТАЦІЇ ЕЛЕКТРОМОБІЛІВ.....	27
Мачишин Г., Жукова О. ОЦІНКА ВПЛИВУ ФАКТОРІВ НАВКОЛИШНЬОГО СЕРЕДОВИЩА НА ЗМІНУ ВЛАСТИВОСТЕЙ АБРАЗИВНИХ АРМОВАНИХ КРУГІВ.....	29
Філоненко Т. ОХОРОНА ПРИРОДНИХ КОМПЛЕКСІВ.....	31
Ткаченко А., Марценюк Н. ВПЛИВ ЗМІНИ КЛІМАТУ НА ПОПУЛЯЦІЇ РИБ ТА РОЗПОДІЛ РИБНИХ ЗАПАСІВ.....	32
Лабур Н., Волошкіна О. ОЦІНКА ВИКИДІВ ПАРНИКОВИХ ГАЗІВ В АТМОСФЕРНЕ ПОВІТРЯ ОБ'ЄКТАМИ БУДІВНИЦТВА.....	34
Байбак Д. РОЛЬ СПОРТИВНО-ДОЗВІЛЛЄВИХ КОМПЛЕКСІВ В ПІДВИЩЕННІ ФІЗИЧНОЇ АКТИВНОСТІ ТА ЗДОРОВ'Я УКРАЇНЦІВ.....	36
Вовк К. ВАЖКІ МЕТАЛИ У ГРУНТАХ ЗОНИ ВПЛИВУ ОБ'ЄКТІВ ЕНЕРГЕТИКИ М. КИСВА.....	38
Костенко Є. ЗБЕРЕЖЕННЯ І ОХОРОНА РІДКІСНИХ ВИДІВ РИБ РІЧКИ ДНІСТЕР.....	40
Курепін В. ЗБЕРЕЖЕННЯ БІОРІЗНОМАНІТТЯ ГРАНІТНО-СТЕПОВОГО ПОБУЖЖЯ.....	42
Курепін В. ЗБЕРЕЖЕННЯ ПРИРОДНО-АРХИТЕКТУРНОГО КОМПЛЕКСУ У ЗОНІ ВПЛИВУ ЮЖНОУКРАЇНСЬКОЇ АТОМНОЇ ЕЛЕКТРОСТАНЦІЇ.....	44
Бакумова К. ЕКОЛОГІЧНА БЕЗПЕКА	46
Прокопенко І., Ткаченко Т. ТЕХНОЛОГІЯ ОЗДОРОВЛЕННЯ ПОВІТРЯНОГО СЕРЕДОВИЩА ЗАКРИТИХ ПРИМІЩЕНЬ.....	47
Жук О. МОНІТОРИНГОВІ ДОСЛІДЖЕННЯ РЕКРЕАЦІЙНИХ ЗОН М. КИЇВ.....	49
Глушенко Р., Ткаченко Т. ЗЕЛЕНІ ТЕХНОЛОГІЇ ДЛЯ РЕГУЛЮВАННЯ ДОЩОВИХ СТОКІВ.....	51
Гамоцький Р., Гончаренко А., Завальнюк В., Купінський І. ОСОБЛИВОСТІ ЕКОЛОГІЧНОГО КЕРУВАННЯ ПРОЦЕСАМИ В РОЗУМНОМУ МІСТІ.....	53
Сіпаков Р., Волошкіна О. ЗАБРУДНЕННЯ АТМОСФЕРНОГО ПОВІТРЯ ВІД АВТОТРАНСПОРТНИХ ЗАСОБІВ НА ФОНІ ГЛОБАЛЬНИХ КЛІМАТИЧНИХ ЗМІН.....	55

Гончаренко А., Волошкіна О. ОСОБЛИВОСТІ СУЧАСНОГО УПРАВЛІННЯ ЕКОЛОГІЧНИМИ ПРОЕКТАМИ.....	56
Ткачук Т. ЕКОЛОГІЧНІ ПРОБЛЕМИ АЗОВСЬКОГО МОРЯ.....	59
Югненко А. КОМПЛЕКСНА ОЦІНКА СТАНУ ЕКОСИСТЕМИ ВІЙСЬКОВОЇ ТЕРИТОРІЇ.....	60
Dan O. ПЕРСПЕКТИВЫ ИСПОЛЬЗОВАНИЯ ГЕОИНФОРМАЦИОННЫХ СИСТЕМ В ЭКОЛОГИИ.....	62
Душкін С. ПІДВИЩЕННЯ ЕКОЛОГІЧНОЇ БЕЗПЕКИ РОБОТИ ОЧИСНИХ СПОРУД ПРИ ПІДГОТОВЦІ ПИТНОЇ ВОДИ.....	64
Ковальова А. ЕКОЛОГІЧНІ ПРОБЛЕМИ СУЧАСНОГО ТУРИЗМУ.....	66
Пустовий В. ЗБЕРЕЖЕННЯ І ОХОРОНА РІДКІСНИХ ВИДІВ РИБ РІЧКИ ДНІПРО.....	68
Мальченко Т., Джурич М. МІНЕРАЛІЗАЦІЯ ПИТНИХ ВОД ЖИТОМИРСЬКОЇ ОБЛАСТІ.....	69
Фастовська О., Ратайчук П. СУЧАСНІ ГАДЖЕТИ І БІОЛОГІЧНА НЕБЕЗПЕКА.....	71
Нестер А. СТАН ЕКОЛОГІЇ ТА ЗАВДАННЯ ПОЛІПШЕННЯ ОСВІТИ.....	73
Гребенюк А. ВПЛИВ СТРАТЕГІЇ СТЕРИЛІЗАЦІЇ БЕЗПРИТУЛЬНИХ СОБАК НА ЧИСЕЛЬНІСТЬ ЇХ ПОПУЛЯЦІЇ У М.НЕТІШИН.....	75
Жукова О., Макаревська Ю., Щербина Т. ОЦІНКА ВПЛИВУ ДІЯЛЬНОСТІ АГРОПІДПРИЄМСТВ НА НАВКОЛИШНЄ СЕРЕДОВИЩЕ.....	77
Жукова О., Алексеєнко А., Щербина Т. ОЦІНКА СТАНУ ПИТНОЇ ВОДИ У ЖИТОМИРСЬКІЙ ОБЛАСТІ.....	79
Артемчук В., Юрченко Є. АЛЬТЕРНАТИВНІ (ВІДНОВЛЮВАНІ) ДЖЕРЕЛА ЕНЕРГІЇ.....	82
Шиденко О. ГЛОБАЛЬНІ ТА РЕГІОНАЛЬНІ ЕКОЛОГІЧНІ ПРОБЛЕМИ.....	84
Крюченко Н., Жовинський Е., Дмитренко К. ВИЗНАЧЕННЯ ТЕРИТОРІЙ ЕКОЛОГІЧНОГО РИЗИКУ ЗА РУХОМИМИ ФОРМАМИ ХІМІЧНИХ ЕЛЕМЕНТІВ.....	86
Волошина О., Родінова І. ДОСЛІДЖЕННЯ УМОВ ФОРМУВАННЯ ТУМАНІВ НА ТЕРИТОРІЇ АМСЦ ХЕРСОН.....	87
Гільов В. ВИЗНАЧЕННЯ ЗОН ШУМОВОГО ЗАБРУДНЕННЯ МАЙБУТНЬОГО АЕРОПОРТУ.....	89
Клевцова Н. УСПІШНІСТЬ УПРАВЛІННЯ ЕКОЛОГІЧНО БЕЗПЕЧНИМ ПРИРОДОКОРИСТУВАННЯМ.....	92
Власенко Д. ЕКОЛОГІЧНІ ПРОБЛЕМИ ВІД НАФТОВОГО ЗАБРУДНЕННЯ ЧОРНОГО МОРЯ.....	93
Кочкодан О., Письменюк А. ЕКОЛОГІЧНЕ ВИХОВАННЯ СТУДЕНТІВ ПРИ ВИВЧЕННІ ДИСЦИПЛІНИ «ХІМІЯ».....	95
Кухар М. ОСОБЛИВОСТІ ЯКОСТІ ВОДНИХ ОБ'ЄКТІВ БАСЕЙНУ ДНІПРА (НА ПРИКЛАДІ Р.СЛУЧ).....	96
Бондаренко Ю. ШКОДА ВІД МАГІСТРАЛЬНОГО АМІАКОПРОВОДУ НА НАВКОЛИШНЄ СЕРЕДОВИЩЕ.....	98
Розділ 2. ЕКОНОМІКА ПІДПРИЄМСТВА ТА УПРАВЛІННЯ	

Avanesova N., Serhiienko Y. FACTORS OF ECONOMIC SECURITY OF THE ENTERPRISE.....	100
Казьмір Л. ПРОБЛЕМИ ТА СТРАТЕГІЧНІ ОРІЄНТИРИ РЕФОРМУВАННЯ СИСТЕМИ УПРАВЛІННЯ РОЗВИТКОМ ПРОМИСЛОВОСТІ В УКРАЇНІ.....	102
Сіденко Н. ОСОБЛИВОСТІ УПРАВЛІННЯ СУЧАСНИМ ПІДПРИЄМСТВОМ ПІД ЧАС ПАНДЕМІЇ COVID-19.....	104
Tarasenko A. LOGISTICS DEVELOPMENT PROSPECTS IN UKRAINIAN ENTERPRISES.....	106
Аблова О. СУТНІСТЬ ТА ВИЗНАЧЕННЯ ПОНЯТТЯ «ЕКОЛОГІЧНА ЕКОНОМІКА».....	108
Ігнат А. НАПРЯМИ ВДОСКОНАЛЕННЯ ПОЛІТИКИ ЗАЛУЧЕННЯ ІНОЗЕМНИХ ІНВЕСТОРІВ.....	109
Бабець І. ОЦІНКА ЕФЕКТИВНОСТІ ВИКОРИСТАННЯ ПОТЕНЦІАЛУ ТРАНСПОРТНИХ ПОСЛУГ РЕГІОНІВ УКРАЇНИ.....	111
Беззубко Ю. АГРОКЛАСТЕРИ- ЕФЕКТИВНА ФОРМА ВИРОБНИЦТВА І РЕАЛІЗАЦІЇ ПРОДУКЦІЇ.....	113
Богашко О. РОЗВИТОК ІННОВАЦІЙНОЇ ДІЯЛЬНОСТІ НА РЕГІОНАЛЬНОМУ РІВНІ – ВАЖЛИВИЙ ПРІОРИТЕТ ДЕРЖАВНОЇ ПОЛІТИКИ.....	114
Буйвал Д., Зайко Ю. ТЕОРЕТИЧНІ ОСНОВИ МАРКЕТИНГОВИХ СТРАТЕГІЙ ЦІНОУТВОРЕННЯ.....	116
Волійко В. ВИТРАТНИЙ ПІДХІД В ОЦІНЦІ ВАРТОСТІ ПОТЕНЦІАЛУ МАШИН ТА ОБЛАДНАННЯ.....	118
Волосна К. ВДОСКОНАЛЕННЯ РОБОТИ МОРСЬКОГО ТРАНСПОРТУ В СУЧАСНИХ УМОВАХ ВИРОБНИЦТВА.....	120
Ганзюк С. ЗАЛУЧЕННЯ ІНВЕСТИЦІЙ В ДНІПРОПЕТРОВСЬКИЙ РЕГІОН.....	122
Ганзюк К. РОЗВИТОК СТРАХОВОГО РИНКУ УКРАЇНИ.....	
Глушенко Т. ТЕНДЕНЦІЇ ВЕДЕННЯ БІЗНЕСУ В УМОВАХ ІНФОРМАЦІЙНОЇ ЕКОНОМІКИ.....	124
Гора А. МОДЕЛІ РЕГУЛЮВАННЯ ЗАЙНЯТОСТІ ТА РИНКУ ПРАЦІ.....	125
Грипіч О. ФОРМУВАННЯ СОЦІАЛЬНИХ СТАНДАРТІВ ЯКОСТІ ЖИТТЯ НАСЕЛЕННЯ.....	129
Громоздова Л. ГЕОГРАФІЧНА СУТНІСТЬ ТУРИСТИЧНОЇ ДІЯЛЬНОСТІ.....	130
Gurova D., Tsviliy S. FEATURES OF MARKETING MANAGEMENT OF MICROENTERPRISES IN THE HOSPITALITY INDUSTRY IN THE ERA OF CORONAVIRUS.....	132
Дзюбанчук Я. ТОРГОВІ ЦЕНТРИ ТА ОСОБЛИВОСТІ ЇХ ОЦІНКИ.....	134
Довгенко Я. СИСТЕМНЕ МОДЕЛЮВАННЯ РЕГІОНАЛЬНИХ ПРОЦЕСІВ.....	136
Дроботя Я. БАНКІВСЬКИЙ БІЗНЕС В УМОВАХ ЦИФРОВОГО СУСПІЛЬСТВА.....	138
Дудко О. СТАЛИЙ РОЗВИТОК РЕГІОНУ ЗА УЧАСТІ МІСЦЕВИХ ГРОМАД.....	139

Галай Н., Костяк К. ЗАРОБІТНА ПЛАТА ЯК ЕЛЕМЕНТ МАТЕРІАЛЬНОЇ МОТИВАЦІЇ.....	141
Заяць А. ОСОБЛИВОСТІ ЗАСТОСУВАННЯ ПОРІВНЯЛЬНОГО ПІДХОДУ В ОЦІНЮВАННІ ВАРТОСТІ МАЙНА.....	143
Довгаль А., Косминський І. ЕФЕКТИВНІСТЬ ОБ'ЄДНАНОЇ ЛОГІСТИКИ. Kudria Y. THE USE OF CLUSTER ANALYSIS IN ECONOMIC EVALUATION OF DEVELOPMENT OF INDUSTRIAL ENTERPRISE.....	145
Лаврухіна К. АНАЛІЗ СВІТОВОЇ ПРАКТИКИ УПРАВЛІННЯ ПОТЕНЦІАЛОМ РОЗВИТКУ ПІДПРИЄМСТВ ЖКГ, ЯКІ ВПРОВАДЖУЮТЬ ІННОВАЦІЙНУ ДІЯЛЬНІСТЬ В КОНТЕКСТІ АДАПТАЦІЇ СФЕРИ ЖКГ В УКРАЇНІ.....	145
Лещух І. ВПРОВАДЖЕННЯ КОНЦЕПЦІЇ «SMART CITY» В УПРАВЛІННЯ РОЗВИТКОМ МІСТА.....	151
Лупак В. МАЛИЙ БІЗНЕС В УКРАЇНІ. СТАБІЛІЗАЦІЯ ЕКОНОМІЧНИХ ПОКАЗНИКІВ МАЛОГО БІЗНЕСУ ПІД ЧАС ПАНДЕМІЇ COVID-19 ОПИРАЮЧИСЬ НА ПОЛІТИЧНИЙ ДОСВІД УРЯДУ КРАЇН ЄВРОПЕЙСЬКОГО СОЮЗУ.....	153
Марущак Т., Українець Н. ПРАКТИКА ОЦІНКИ МАЙНА В КРАЇНАХ ЄВРОПИ: РОЛЬ ПРОФЕСІЙНИХ ОБ'ЄДНАНЬ ОЦІНЮВАЧІВ.....	155
Мельник Л. ОСОБЛИВОСТІ ОЦІНКИ ЗЕМЛІ В УКРАЇНІ.....	157
Писаренко Н. СТРАХОВИЙ РИНОК УКРАЇНИ: ОСНОВНІ ТРЕНДИ.....	158
Пугачевська К. ВПЛИВ ІНФОРМАЦІЙНИХ КАСКАДІВ НА СПОЖИВЧИЙ ВИБІР	160
Сало І. РОЗВИТОК РИНКУ ОВОЧІВ В УКРАЇНІ.....	162
Юрик Н. ШЛЯХИ ПІДВИЩЕННЯ ЕФЕКТИВНОСТІ УПРАВЛІНСЬКОЇ ЕТИКИ В СУЧАСНОМУ ДІЛОВОМУ СВІТІ.....	164
Артиш Н. КОНКУРЕНТОСПРОМОЖНІСТЬ ВІТЧИЗНЯНОЇ АГРАРНОЇ ПРОДУКЦІЇ НА СВІТОВОМУ РИНКУ	166
Українець Н. ТУРИСТИЧНИЙ ЗБІР. ЗАРУБІЖНИЙ ДОСВІД ТА УКРАЇНСЬКІ РЕАЛІЇ.....	168
Кузьменко В., Рогоза Н. РОЛЬ ЛЮДСЬКИХ ІНТЕРЕСІВ І ТРАНСАКЦІЙНИХ ВИТРАТ В ЕКОНОМІЧНІЙ СТРАТЕГІЇ ПІДПРИЄМСТВ УКРАЇНИ	170
Бугрім Д. ВПЛИВ МІЖНАРОДНОЇ ЕКОНОМІЧНОЇ ІНТЕГРАЦІЇ НА МІГРАЦІЙНІ ПРОЦЕСИ.....	172
Бітюкова Ю. ЯКІСНЕ ОЦІНЮВАННЯ ЕКОНОМІЧНОЇ БЕЗПЕКИ ПІДПРИЄМСТВА.....	174
Денисовець Н. РЕГУЛЮВАННЯ ПРОФЕСІЙНОЇ ЕТИКИ БУХГАЛТЕРА В УКРАЇНІ	176
Денисовець Н. МОНІТОРИНГ ВІДПЛИВУ ФІНАНСОВИХ КАПІТАЛІВ З УКРАЇНИ	178
Катранжи Л. СУТНІСТЬ І ОСОБЛИВОСТІ ФІНАНСОВО-ЕКОНОМІЧНОЇ БЕЗПЕКИ ТОРГОВЕЛЬНОГО ПІДПРИЄМСТВА.....	181

Клименко К., Савостьяненко М. АКТУАЛІЗАЦІЯ ПРІОРИТЕТІВ ФІНАНСОВОЇ ПІДТРИМКИ СВІТОВИМ БАНКОМ УКРАЇНИ В УМОВАХ COVID-19.....	183
Химич І. ПОЗИЦІЯ УКРАЇНИ В РЕЙТИНГУ DOING BUSINESS.....	184
Чередниченко Е. ЦЕНОВАЯ КОНКУРЕНТОСПОСОБНОСТЬ ОРГАНИЧЕСКОЙ ПРОДУКЦИИ.....	186
Худавердієва В. ПЕРЕДУМОВИ ЕФЕКТИВНОГО ДЕРЖАВНОГО РЕГУЛЮВАННЯ ЕКОНОМІКИ.....	188
Чкан А. МІСЦЕ ТА РОЛЬ ПРОДУКТОВОГО РІТЕЙЛУ В СТРУКТУРІ РОЗДРІБНОЇ ТОРГІВЛІ УКРАЇНИ.....	190
Яременко Л. ФІНАНСОВА БЕЗПЕКА ПІДПРИЄМСТВ ЯК ОБ'ЄКТ УПРАВЛІННЯ.....	192
Герасимчук М., Сеник Л. СУЧАСНІ КОНЦЕПЦІЇ УПРАВЛІННЯ ЛОГІСТИЧНИМИ ПРОЦЕСАМИ.....	194
Антоненко В., Альохін В. УПРАВЛІННЯ ІНВЕСТИЦІЯМИ У ВИРОБНИЧУ ПОТУЖНІСТЬ МЕТАЛУРГІЙНОГО ПІДПРИЄМСТВА.....	197
Климчук О. СУЧАСНІ ПРОЦЕСИ РОЗВИТКУ В УКРАЇНІ ІНФОРМАЦІЙНИХ СИСТЕМ І ТЕХНОЛОГІЙ В УПРАВЛІННІ ПІДПРИЄМСТВАМИ.....	199
Бартош І. ОСОБЛИВОСТІ УПРАВЛІННЯ ОРГАНІЗАЦІЙНИМИ ЗМІНАМИ В СФЕРІ МЕДИЦИНИ.....	201
Ільїна М., Шпильова Ю. СТРАТЕГІЇ РОЗВИТКУ ТЕРИТОРІАЛЬНИХ ГРОМАД.....	203
Шіrpал Ю. СОЦІАЛЬНО-ЕКОНОМІЧНА ПРИРОДА ТІНЬОВОЇ ЕКОНОМІКИ.....	205
Турчик О. АНТИКРИЗОВІ СТРАТЕГІЇ ПРИ УПРАВЛІННІ ПІДПРИЄМСТВАМИ.....	207
Богатирьова М. МАЖОРИТАРНІ ВИБОРЧІ СИСТЕМИ: СВІТОВИЙ ДОСВІД.....	208
Ворона А. ФОРМУВАННЯ ІННОВАЦІЙНОЇ СТРАТЕГІЇ РОЗВИТКУ СІЛЬСЬКОГОСПОДАРСЬКИХ ПІДПРИЄМСТВ.....	210
Дербеньова Я. ЗОВНІШНЬОЕКОНОМІЧНА ПОЛІТИКА: ЗНАЧЕННЯ ТА ВПЛИВ.....	212
Кіріченко Н. ПРОГРАМА АНТИКРИЗОВИХ ЗАХОДІВ ДІЯЛЬНОСТІ ПІДПРИЄМСТВА.....	214
Лубенець Д. НАПРЯМКИ РОЗВИТКУ ФІНАНСОВОГО СЕКТОРУ УКРАЇНИ ДО 2025 РОКУ.....	216
Маляревський В. СВІТОВИЙ РИНОК СІЛЬСЬКОГОСПОДАРСЬКОЇ ТЕХНІКИ: ТЕОРІЯ, АНАЛІЗ.....	218
Ступак А. МЕТОДИЧНІ ПІДХОДИ ДО ФОРМУВАННЯ ПРОФЕСІЙНИХ КОМПЕТЕНТНОСТЕЙ ПРИ ВИКЛАДАННІ ОСВІТНОЇ КОМПОНЕНТИ «ЕКОНОМІКА ПІДПРИЄМСТВА».....	220
Клочко Т. ШЛЯХИ ПІДВИЩЕННЯ ЕФЕКТИВНОСТІ ДІЯЛЬНОСТІ ПІДПРИЄМСТВА.....	221

Синюра-Ростун Н. ОСНОВНІ ЗАВДАННЯ СТРУКТУРНОЇ ПОЛІТИКИ РОЗВИТКУ МІСТ	223
Тітенко З. ЗОВНІШНЯ ЗАБОРГОВАНІСТЬ ДЕРЖАВИ ТА ЇЇ ВПЛИВ НА ФІНАНСОВУ БЕЗПЕКУ КРАЇНИ	225
Тюхтій М. ФУНКЦІОНУВАННЯ РИНКОВОЇ ЕКОНОМІКИ.....	227
Халіцький Д. ФОРМУВАННЯ ДОХОДІВ СІЛЬСЬКОГОСПОДАРСЬКИХ ПІДПРИЄМСТВ	229
Чумак В., Бражник Л. БЮДЖЕТУВАННЯ ЯК ЕЛЕМЕНТ ФІНАНСОВОГО УПРАВЛІННЯ	231
Сорокіна А. БЕНЧМАРКІНГ В СИСТЕМІ СУЧАСНОГО МЕНЕДЖМЕНТУ	233
Кулік А., Самойленко А., Юдічева О. ЧИННИКИ МАРКЕТИНГОВОГО ВПЛИВУ НА ПОВЕДІНКУ СПОЖИВАЧІВ.....	234
Мельник І. ВПЛИВ ПАНДЕМІЇ COVID-19 НА МАЛИЙ ТА СЕРЕДНІЙ БІЗНЕС В УКРАЇНІ	237
Курносенко А. ВПЛИВ СОЦІАЛЬНОГО КАПІТАЛУ НА РОЗВИТОК ПІДПРИЄМНИЦЬКОЇ ДІЯЛЬНОСТІ	239
Некрасов Є. СТАН ПРОБЛЕМ БОРГОВОЇ ПОЛІТИКИ УКРАЇНИ НА РИНКУ ЗОВНІШНІХ ЗАПОЗИЧЕНЬ ТА ШЛЯХИ ЇХ ВИРІШЕННЯ	241
Бончева К. ОСОБЛИВОСТІ ПОРЯДКУ ВИЗНАЧЕННЯ ФІНАНСОВИХ РЕЗУЛЬТАТІВ ПІДПРИЄМСТВА ЗА ВИДАМИ ДІЯЛЬНОСТІ.....	243
Прокопенко А. ЛОГІСТИЧНИЙ ПІДХІД ДО ПИТАННЯ РОЗПОДІЛУ ВАНТАЖІВ У СКЛАДСЬКИХ ПРИМІЩЕННЯХ	245
Слотіна К. ФОРМУВАННЯ ПРОФЕСІЙНОГО СУДЖЕННЯ БУХГАЛТЕРА ТА ЙОГО ВПЛИВ НА ПРИЙНЯТТЯ УПРАВЛІНСЬКИХ РІШЕНЬ	246
Волошин В. СУЧАСНИЙ СТАН ІННОВАЦІЙНОЇ ДІЯЛЬНОСТІ ПІДПРИЄМСТВ УКРАЇНИ	248
Артемчук В., Ерзак М. ВПЛИВ COVID-19 НА ЗОНІШНЬОЕКОНОМІЧНУ ДІЯЛЬНІСТЬ.....	250
Ус А. АУДИТУ В ЗАБЕЗПЕЧЕННЯ СТАЛОГО РОЗВИТКУ ПІДПРИЄМСТВ ТОРГІВЛІ В УКРАЇНІ.....	252
Степасюк Л. КОНЦЕНТРАЦІЯ ВИРОБНИКІВ НА РИНКУ ЯЛОВИЧИНИ..	254
Іщенко В. ПРОБЛЕМИ ДЕФЦИТУ ДЕРЖАВНОГО БЮДЖЕТУ В КОНТЕКСТІ РОЗВИТКУ РЕГІОНІВ	256
Чорна Л. ІННОВАЦІЙНІСТЬ РОЗВИТКУ СКЛАДОВИХ РЕГІОНАЛЬНОЇ ЕКОНОМІКИ	258
Кушнір Т. МЕТОДОЛОГІЧНІ ЗАСАДИ ТЛУМАЧЕННЯ КАТЕГОРІЇ «ПОЛІТИЧНИЙ ТОВАР»	260
Бевз А. ОСОБЛИВОСТІ ДІЯЛЬНОСТІ СІЛЬСЬКОГОСПОДАРСЬКИХ ПІДПРИЄМСТВ В УКРАЇНІ	262
Гук О., Кучер Д. МІЖНАРОДНІ ГРОШОВІ ПЕРЕКАЗИ В УКРАЇНІ.....	264
Гюнель Д. БАНКІВСЬКА СИСТЕМА УКРАЇНИ.....	266
Сакун М. ЗОВНІШНЯ ТОРГІВЛЯ ЯК ДЕТЕРМІНАНТА РОЗВИТКУ ПІДПРИЄМСТВА.....	267

Скнарна І. РОЗВИТОК АУДИТУ В УКРАЇНІ: ПРОБЛЕМИ ТА ШЛЯХИ ЇХ ВИРІШЕННЯ	269
Довженко К. МАРКЕТИНГОВІ СТАРТЕГІЇ	271
Присяжнюк О. ІННОВАЦІЙНІ ТРЕНДИ ПРИЙНЯТТЯ УПРАВЛІНСЬКИХ РІШЕНЬ У АГРОБІЗНЕСІ	272
Галяс Д. ЗОВНІШНЬОЕКОНОМІЧНА ДІЯЛЬНІСТЬ ТА ЇЇ ОСНОВНІ ЦІЛІ...	274
Український М. РОЛЬ АНТИКРИЗОВОЇ СТРАТЕГІЇ В УПРАВЛІННІ ПІДПРИЄМСТВОМ В УМОВАХ ГЛОБАЛІЗАЦІЇ ЕКОНОМІКИ	276
Шавлак М. ІНВЕСТИЦІЙНА ПРИВАБЛИВІСТЬ ЗЕМЕЛЬ СІЛЬСЬКОГОСПОДАРСЬКОГО ПРИЗНАЧЕННЯ УКРАЇНИ: ПРАВОВИЙ АСПЕКТ	278
Паламаренко Д. ТЕНДЕНЦІЇ ТА ПЕРСПЕКТИВИ РОЗВИТКУ МАЛОГО ТА СЕРЕДНЬОГО БІЗНЕСУ В УКРАЇНІ ПІД ЧАС COVID-19	279
Литвишко Л., Турчик О. АНТИКРИЗОВІ СТРАТЕГІЇ ПРИ УПРАВЛІННІ ПІДПРИЄМСТВАМИ	281
Гарват О. АКТУАЛЬНІ ПРОБЛЕМИ ІННОВАЦІЙНО АКТИВНИХ ПРОМИСЛОВИХ ПІДПРИЄМСТВ	283
Бай С., Дроздова Ю. РОЗВИТОК КРЕАТИВНОСТІ У МЕНЕДЖЕРІВ	284
Підгорна І. РОЛЬ МЕНЕДЖМЕНТУ В РОЗВИТКУ СУЧАСНОГО СУСПІЛЬСТВА	286
Ковальська Л., Чорна Л., Михайлюк В. ПЕРСПЕКТИВИ РОЗВИТКУ ТУРИЗМУ У МЕЖАХ ГАЛИЦЬКОГО НАЦІОНАЛЬНОГО ПРИРОДНОГО ПАРКУ	288
Прокопенко Н. РОЛЬ ІНВЕНТАРИЗАЦІЇ ЗЕМЕЛЬ В УПРАВЛІННІ ЗЕМЕЛЬНИМИ РЕСУРСАМИ	290
Пушкар О. МЕХАНІЗМ УПРАВЛІННЯ КАПІТАЛОМ ПІДПРИЄМСТВА...	292
Сало Ф. СУЧАСНІ ТЕХНОЛОГІЇ УПРАВЛІННЯ	294
Артемчук В., Рибіцька Є. ТЕНДЕНЦІЇ РОЗВИТКУ ЗОВНІШНЬОЕКОНОМІЧНОЇ ДІЯЛЬНОСТІ ПІДПРИЄМСТВ В УКРАЇНІ...	296
Желіба А. ТАЙМ МЕНЕДЖМЕНТ ЯК СПОСІБ ЕФЕКТИВНОЇ ОРГАНІЗАЦІЇ РОБОЧОГО ЧАСУ	297
Фісюк Е. ВПЛИВ ДЕРЖАВНОГО БОРГУ НА ЕКОНОМІКУ УКРАЇНИ	299
Фісюк Е. ГОЛОВНІ ПРОБЛЕМИ УКРАЇНИ В ГЛОБАЛЬНОМУ ЕКОНОМІЧНОМУ ПРОСТОРІ ТА ШЛЯХИ ЇХ ПОДОЛАННЯ	301
Чепелюк Ю. ПРОДОВОЛЬЧА БЕЗПЕКА ЯК ФАКТОР ФОРМУВАННЯ НАЦІОНАЛЬНОЇ БЕЗПЕКИ	303
Коваль А. ОСОБЛИВОСТІ ФОРМУВАННЯ ФІНАНСОВОГО ПОТЕНЦІАЛУ ПІДПРИЄМСТВ АВІАБУДІВНОЇ ГАЛУЗІ	305
Угрюмова К. РОЗВИТОК ФІНАНСОВОГО МЕНЕДЖМЕНТУ В БАНКАХ..	307
Новосьолова О., Шумова О. ОСОБЛИВОСТІ ФОРМУВАННЯ КРЕДИТНОГО ПОРТФЕЛЯ БАНКІВ УКРАЇНИ	309
Марусіна Л. ПІДВИЩЕННЯ ЕФЕКТИВНОСТІ ВЗАЄМОДІЇ ОРГАНІВ ВИКОНАВЧОЇ ВЛАДИ І МІСЦЕВОГО САМОВРЯДУВАННЯ НА РЕГІОНАЛЬНОМУ (ЛОКАЛЬНОМУ) РІВНІ	311
Розділ 3. ОСВІТА	

Троценко О. ОСОБЛИВОСТІ РЕФОРМУВАННЯ СИСТЕМИ ПРОСУВАННЯ ВІЙСЬКОВОСЛУЖБОВЦІВ ПО СЛУЖБИ З УРАХУВАННЯМ РЕЙТИНГОВОГО ПРИНЦИПУ ВІДБОРУ КАНДИДАТІВ	314
Радзіковський С. ВПЛИВ ІНФОРМАЦІЙНИХ ТЕХНОЛОГІЙ НА СУЧАСНІ МЕТОДИ ВИКЛАДАННЯ У ВІЙСЬКОВИХ ВИШАХ	316
Воденнікова Л. ВИКОРИСТАННЯ ДЕМОНСТРАЦІЙНОГО МАТЕРІАЛУ ПРИ ВИВЧЕННІ СТАТИСТИЧНИХ ЗАКОНОМІРНОСТЕЙ РОЗПОДІЛУ МОЛЕКУЛ	318
Воденнікова Л., Гайдук Л., Буялауї О. ЗАСТОСУВАННЯ ДЕМОНСТРАЦІЙНИХ МАТЕРІАЛІВ ПРИ ВИВЧЕННІ «МАГНЕТИЗМУ» ІНОЗЕМНИМИ СТУДЕНТАМИ	320
Вороновська Л. ФОРМУВАННЯ ДОСЛІДНИЦЬКИХ УМІНЬ У МАЙБУТНІХ ФАХІВЦІВ ДСНС УКРАЇНИ	322
Сайко М. ДИСТАНЦІЙНЕ НАВЧАННЯ - ВИКЛИК ЧАСУ	324
Константинова Е. ПРОБЛЕМИ НАБУТТЯ КОМПЕТЕНТНОСТЕЙ СТУДЕНТАМИ ПРИ ПРОХОДЖЕННІ ПРАКТИКИ	326
Артеменко Л., Чмельова Л. ДОСВІД ВИКОРИСТАННЯ КОМПЕТЕНТІСНОГО ПІДХОДУ ПРИ ВИКЛАДАННІ ФАРМАЦЕВТИЧНОЇ ХІМІЇ	328
Іващенко О. ОРГАНІЗАЦІЯ ПСИХОЛОГІЧНОЇ ПІДГОТОВКИ ФАХІВЦІВ ДО ДІЙ У НАДЗВИЧАЙНИХ СИТУАЦІЯХ.....	330
Кіш Н., Канюк О., Кіш В. ДО ПРОБЛЕМИ ІНШОМОВНОЇ ПІДГОТОВКИ МАЙБУТНІХ ІТ-ФАХІВЦІВ ВНЗ.....	331
Кравченко О. РОЛЬ КУРАТОРА АКАДЕМІЧНОЇ ГРУПИ У ВИЩОМУ ЗАКЛАДІ ОСВІТИ.....	333
Лосєва Н., Пузирьов В., Терменжи Д. ПИТАННЯ ПРОЕКТУВАННЯ СИСТЕМИ ПІДГОТОВКИ ФАХІВЦІВ У ЗАКЛАДАХ ВИЩОЇ ОСВІТИ	335
Мірошніченко Ю. МАЙСТЕР-КЛАС ЯК ФОРМА ЕФЕКТИВНОГО НАВЧАННЯ	337
Мельничук І. ПРОБЛЕМИ ФАХОВОЇ ПІДГОТОВКИ ПРАКТИЧНИХ ПСИХОЛОГІВ ДО КОРЕКЦІЙНО-РОЗВИВАЛЬНОЇ РОБОТИ	339
Немченко Ю., Кучменко О., Компанець Е. БЕЗПЕКОВІ КОМПЕТЕНТНОСТІ ФАХІВЦЯ В КОНТЕКСТІ ВПРОВАДЖЕННЯ СТАНДАРТУ ISO 45001:2018	341
Самойленко Л. НЕОЦІНЕННЕ БАГАТСТВО НАЦІЇ – ГАРНА ОСВІТА ТА ЗДОРОВ'Я	343
Шурхаленко Т. ОНЛАЙН - ЗАНЯТТЯ: ПРОБЛЕМИ ТА МОЖЛИВОСТІ	345
Польова Л. ФАХОВА ПРАКТИКА ЯК ВАЖЛИВА СКЛАДОВА У ПІДГОТОВЦІ ФАХІВЦІВ ГОТЕЛЬНО-РЕСТОРАННОЇ СФЕРИ	347
Рубінська Б. ПРО ДЕЯКІ МОЖЛИВОСТІ ПОКРАЩАННЯ ПРИ ФОРМУВАННІ МЕТОДОЛОГІЧНОЇ КОМПЕТЕНТНОСТІ ФІЛОЛОГІВ	348
Самогулова О., Гаращенко О. СУЧАСНІ ПЕДАГОГІЧНІ ПІДХОДИ ПРИ ВИКЛАДАННІ БІОЛОГІЇ І ЕКОЛОГІЇ: ВИКОРИСТАННЯ ПРОЄКТНОГО НАВЧАННЯ	350

Сафронова О. ВПРОВАДЖЕННЯ У НАВЧАЛЬНИЙ ПРОЦЕС ІННОВАЦІЙНИХ ФОРМ РОБОТИ ПРИ ВИКЛАДАННІ ДИСЦИПЛІН	352
Спіркіна О. ОНЛАЙН НАВЧАННЯ У ЗВО: ПЕРЕВАГИ ТА НЕДОЛІКИ	354
Федорова А. ВИКОРИСТАННЯ МЕДІАРЕСУРСІВ НА ЗАНЯТТЯХ ОБРАЗОТВОРЧОГО МИСТЕЦТВА	356
Ненько Ю. CRITERIA OF A TEACHER'S READINESS FOR PROFESSIONAL SELF-DEVELOPMENT	357
Бойко В. БАГАТОГРАННІСТЬ ІНТЕРЕСІВ ЯК АСПЕКТ СТАНОВЛЕННЯ ОСОБИСТОСТІ	359
Бойко В. КУЛЬТУРА ЯК СОЦІАЛЬНИЙ ФЕНОМЕН	361
Гурик О. ІНФОРМАЦІЙНО-КОМУНІКАЦІЙНІ ТЕХНОЛОГІЇ НА ЗАНЯТТЯХ З ІСТОРІЇ УКРАЇНИ	363
Єрешко А. КОМПЕТЕНЦІЇ БЕЗПЕКИ ЖИТТЄДІЯЛЬНОСТІ	365
Онопрієнко Є. THEORETICAL FOUNDATIONS OF STUDENT TRAINING IN THE FIELD OF LIFE SAFETY	367
Яковець О. DEVELOPMENT OF INTELLECTUAL RESEARCH SKILLS IN THE STUDENT'S PROFESSIONAL COMPETENCE	369
Пашкова Т. УПРОВАДЖЕННЯ ІНФОРМАЦІЙНО-КОМУНІКАЦІЙНИХ ТЕХНОЛОГІЙ НА ЗАНЯТТЯХ ГУРТКА АНГЛІЙСЬКОЇ МОВИ	371
Ніколаєнко Л. УПРОВАДЖЕННЯ СУЧАСНИХ МЕТОДІВ ВИКЛАДАННЯ НА МУЗИЧНИХ ЗАНЯТТЯХ	373
Федоренко Н. «SOFT SKILLS» ЯК СКЛАДОВА ПРОФЕСІЙНИХ КОМПЕТЕНЦІЙ СУЧАСНОГО ФАХІВЦЯ	374
Шевель Б. ПОШУК ШЛЯХІВ МОТИВАЦІЇ ЗДОБУВАЧІВ ОСВІТИ ДО НАВЧАННЯ В УМОВАХ ЛОКДАУНУ	376
Маковецький С. ШЛЯХИ РОЗВИТКУ ОБРАЗНОГО МИСЛЕННЯ ВИХОВАНЦІВ ХОРЕОГРАФІЧНОГО КОЛЕКТИВУ	378
Петришин Л. ІНКЛЮЗИВНА КОМПЕТЕНТНІСТЬ ЯК НЕБХІДНА СКЛАДОВА ПРОФЕСІЙНОГО СТАНОВЛЕННЯ СОЦІАЛЬНОГО ПЕДАГОГА	380
Пйонтковська М. ОСОБЛИВОСТІ СОЦІАЛЬНОЇ АДАПТАЦІЇ ВПО ЗАСОБАМИ ВЕБІНАРУ	382
Середенко М. НАПРЯМИ ТРАНСФОРМУВАННЯ СИСТЕМИ ВІЙСЬКОВОЇ ОСВІТИ УКРАЇНИ НА ШЛЯХУ ДОСЯГНЕННЯ СТАНДАРТІВ НАТО	384
Belova M., Kartashova S., Meish Y. INFORMATION RESOURCES AS A NECESSITY FOR QUALITATIVE CHANGE IN THE TECHNOLOGY OF TEACHING HIGHER MATHEMATICS IN UNIVERSITIES	386
Старик О. ДИСТАНЦІЙНА ФОРМА НАВЧАННЯ ЯК НЕОБХІДНІСТЬ ТА СУЧАСНА ВИМОГА, ЩО ВИКЛИКАНА ПАНДЕМІЄЮ COVID-19.....	388
Боркова С. ВИКОРИСТАННЯ КЕЙСІВ ПРИ ВИКЛАДАННІ ХІМІЧНИХ ДИСЦИПЛІН	390
Іващенко С. ЗБЕРЕЖЕННЯ МЕНТАЛЬНОГО ЗДОРОВ'Я СТУДЕНТІВ В ХОДІ ПРОЦЕСУ ПІДГОТОВКИ ФАХІВЦІВ	392

Мішкулинець О. ВИХОВАННЯ ПРОБЛЕМНОЇ ДИТИНИ ЗА ПОГЛЯДАМИ В. СУХОМЛИНСЬКОГО	394
Прокопенко Л., Рябцева М. СЕКСИЗМ, ЯК ГЕНДЕРНА ДИСКРИМІНАЦІЯ В СУЧАСНОМУ СВІТІ	396
Старовойтова Н. СУЧАСНІ РЕСУРСИ ВІЗУАЛІЗАЦІЇ НАВЧАЛЬНОГО МАТЕРІАЛУ	398
Прокопенко Л. ФОРМУВАННЯ СЕКСУАЛЬНОЇ КУЛЬТУРИ МОЛОДІ, ЯК СКЛАДОВОЇ ЗДОРОВОГО СПОСОБУ ЖИТТЯ В НАВЧАЛЬНО-ВИХОВНОМУ ПРОЦЕСІ ТА ПОЗААУДИТОРНІЙ РОБОТІ	400
Хамець Н., Васьків І. ПЕРЕВАГИ ТА НЕДОЛІКИ ДИСТАНЦІЙНОЇ ОСВІТИ В УКРАЇНІ	402
Феньов Я. ВИКОРИСТАННЯ ЗАСОБІВ ДИСТАНЦІЙНОЇ ОСВІТИ В ПРОЦЕСІ ПІДГОТОВКИ МАЙБУТНІХ ВЧИТЕЛІВ ПОЧАТКОВОЇ ШКОЛИ	404
Лищук С. ФОРМУВАННЯ ЕМПАТІЇ В УМОВАХ ФАХОВОЇ МЕДИЧНОЇ ОСВІТИ	406
Тімофєєва А., Коломієць Е. ON-LINE ТЕСТУВАННЯ ЗНАНЬ ДЛЯ ЗДОБУВАЧІВ ОСВІТИ ЯК ЕФЕКТИВНИЙ ІНСТРУМЕНТ ПІДВИЩЕННЯ ЯКОСТІ ОСВІТИ	408
Садовська Л. СУЧАСНІ ВЕКТОРИ ФОРМУВАННЯ ГРОМАДЯНСЬКОЇ ОСВІТИ В УКРАЇНІ	410
Фай В. ВИКОРИСТАННЯ ОНЛАЙН-СЕРВІСІВ ДЛЯ ТЕСТУВАННЯ СТУДЕНТІВ З МАТЕМАТИКИ	412
Воронова М. КОНТРОЛЬ ЗНАНЬ ЗДОБУВАЧІВ ОСВІТИ ТА ЙОГО ДІАГНОСТИЧНА ФУНКЦІЯ ПІД ЧАС ДИСТАНЦІЙНОГО НАВЧАННЯ ...	414
Цвер Анжей М. НАПРЯМИ ОСВІТНЬО-ВИХОВНОЇ ДІЯЛЬНОСТІ В ПОЛЬСЬКОМУ КОРОЛІВСТВІ ПЕРІОДУ ЛИСТОПАДОВОГО ПОВСТАННЯ	415
Артеменко С., Фляшнікова А. РОЛЬ «ВЕБ-КВЕСТ» ТЕХНОЛОГІЇ У ФОРМУВАННІ МЕДІАКОМПЕТЕНТНОСТІ ФАХІВЦІВ У СФЕРІ МЕДІАОСВІТИ	418
Киричок І. ВИКОРИСТАННЯ КОМІКСІВ НА ЗАНЯТТЯХ З МЕТОДИКИ НАВЧАННЯ ЛІТЕРАТУРНОГО ЧИТАННЯ У ПІДГОТОВЦІ ВЧИТЕЛІВ ПОЧАТКОВОЇ ШКОЛИ	419
Кочкодан О. ВИКОРИСТАННЯ ПЛАТФОРМИ WEBEX MEETINGS ДЛЯ ПРОВЕДЕННЯ ДИСТАНЦІЙНИХ ЗАНЯТЬ.....	421
Кубанов Р. ІНСТРУМЕНТИ ВНУТРІШНЬОЇ СИСТЕМИ КОНТРОЛЮ ЯКОСТІ ОСВІТИ.....	423
Мельничук К. ВИХОВНА РОБОТА З СТУДЕНТАМИ В УМОВАХ ДИСТАНЦІЙНОГО НАВЧАННЯ. З ДОСВІДУ РОБОТИ ФАКУЛЬТЕТУ ІСТОРІЇ ТА ПРАВА ЦДПУ ІМЕНІ ВОЛОДИМИРА ВИННИЧЕНКА.....	425
Мозолюк О. ЗДАТНІСТЬ ДО УПРАВЛІННЯ ЗНАННЯМИ ЯК МЕТАКОМПЕТЕНТНІСТЬ ФАХІВЦЯ	426
Никитина В. ПРОБЛЕМИ ДИСТАНЦІЙНОГО ОБУЧЕННЯ СТУДЕНТІВ. ВІСШЕЙ ШКОЛИ В ПЕРІОД ПАНДЕМІЇ COVID-19.....	429

Прозоровська І. ВИКЛАДАННЯ ІНОЗЕМНОЇ МОВИ СТУДЕНТАМ-ПОЧАТКІВЦЯМ: АКТУАЛЬНІ ПИТАННЯ.....	431
Радзівська І. ВИМОГИ ДО ФОРМУВАННЯ ОСВІТНЬОГО СЕРЕДОВИЩА МЕДИЧНИХ ОСВІТНІХ ЗАКЛАДІВ	433
Рацул О. ВИКОРИСТАННЯ РЕКЛАМНО-ІНФОРМАЦІЙНИХ ТЕНОЛОГІЙ У ДІЯЛЬНОСТІ СОЦІАЛЬНОГО ПЕДАГОГА З УЧНІВСЬКОЮ МОЛОДДЮ	435
Білокузов О. АДАПТАЦІЯ НАВЧАЛЬНО-МЕТОДИЧНИХ МАТЕРІАЛІВ ТРАНСПОРТНИХ СПЕЦІАЛЬНОСТЕЙ ДО РИНКУ ПЕРЕВІЗНИХ ПОСЛУГ М. МАРІУПОЛЯ	437
Пшенична В. ПРОБЛЕМИ НАВЧАЛЬНОЇ МОТИВАЦІЇ У СТУДЕНТІВ.....	439
Жолобак І. ТРЕНІНГ ЯК АКТИВНА ФОРМА НАВЧАННЯ ЗДОБУВАЧІВ ВИЩОЇ ОСВІТИ	441
Поляк Т. ДЕФІНІТИВНА ХАРАКТЕРИСТИКА ПОНЯТТЯ «ДОБРОЗИЧЛИВІСТЬ»	443
Шевченко Т. КОМПЕТЕНТІСНИЙ ПІДХІД ЯК ОСНОВА ПРОФЕСІЙНОГО РОЗВИТКУ ПЕДАГОГА	445
Кізло Л. ПІДГОТОВКА ВІЙСЬКОВОСЛУЖБОВЦІВ ЖІНОК: ДИДАКТИЧНІ АСПЕКТИ ФІЗИЧНОГО ВДОСКОНАЛЕННЯ	446
Андрела Х. ЕТНОКУЛЬТУРНА СОЦІАЛІЗАЦІЯ ОСОБИСТОСТІ: ТЕОРЕТИЧНИЙ АСПЕКТ.....	448
Вошковц А. ЗМІСТ І ЗАВДАННЯ ПОЗАКЛАСНОЇ ВИХОВНОЇ РОБОТИ З МОЛОДШИМИ ШКОЛЯРАМИ.....	450
Розділ 4. СОЦІАЛЬНІ КОМУНІКАЦІЇ. МЕДІА	
Шеломовська О. ФУНКЦІОНАЛЬНІСТЬ РЕГІОНАЛЬНОЇ ПРЕСИ В СУЧАСНОМУ УКРАЇНСЬКОМУ СОЦІУМІ	452
Петкевич С. БІБЛІОТЕКА В СУЧАСНОМУ ІНФОРМАЦІЙНОМУ ПРОСТОРІ	454
Швець А. СОЦІАЛЬНІ МЕДІА І СОЦІАЛЬНІ КОМУНІКАЦІЇ: ОСОБЛИВОСТІ ВПЛИВУ	456
Гірняк Н. РОЗШИРЕННЯ РОЛІ БІБЛІОТЕКИ У СУЧАСНОМУ СОЦІОКУЛЬТУРНОМУ ПРОСТОРІ	458
Швець А. РЕКЛАМА ЯК ВИД КОМУНІКАЦІЙНОЇ ДІЯЛЬНОСТІ В СУЧАСНИХ УМОВАХ	460
Рерго Н., Грозна Ю. ЗАГАЛЬНА ДЕКЛАРАЦІЯ ПРО АРХІВИ: СТИСЛА ІСТОРІЯ ТА ЗНАЧЕННЯ ДЛЯ УКРАЇНИ	462
Стариш І. ОСОБЛИВОСТІ СУЧАСНОЇ РЕКЛАМНОЇ КОМУНІКАЦІЇ	464
Шевченко С. ФУНКЦІЇ ЗАГОЛОВКІВ НІЖИНСЬКИХ ПЕРІОДИЧНИХ ВИДАНЬ ПОЧАТКУ ХХ СТОЛІТТЯ	466
Тепла О. КУЛЬТУРА МОВЛЕННЯ ІНТЕРНЕТ-ВИДАНЬ: СИНТАКСИЧНИЙ РІВЕНЬ.....	468
Розділ 5. ПРАВО	
Варик Г. АКТУАЛЬНІСТЬ ВПРОВАДЖЕННЯ ТА РОЗВИТКУ СУДОВОЇ ІНЖЕНЕРНО-ЕКОЛОГІЧНОЇ ЕКСПЕРТИЗИ	470

Герасимов А., Зеленський Є. ГОСПОДАРСЬКА ДІЯЛЬНІСТЬ У ЗБРОЙНИХ СИЛАХ УКРАЇНИ: АКТУАЛЬНІ ПРОБЛЕМИ	472
Кравченко М. ПОРЯДОК ПОГАШЕННЯ ПОДАТКОВОГО БОРГУ ПЛАТНИКІВ ПОДАТКІВ	474
Мічурін Є. АБСОЛЮТНІ ЦИВІЛЬНІ ПРАВА: ТЕНДЕНЦІЇ ДО ПОДАЛЬШОГО ЗАСТОСУВАННЯ ПРИ ПРАВОВОМУ РЕГУЛЮВАННІ НАЛЕЖНОСТІ ОБ'ЄКТІВ ІТ ПРАВА	476
Зейналян Ж. АДМІНІСТРАТИВНО-ПРАВОВІ ЗАСОБИ ЗАХИСТУ ПРАВ І СВОБОД ГРОМАДЯН В УКРАЇНІ.....	478
Іваничко О. АДМІНІСТРАТИВНА ВІДПОВІДАЛЬНІСТЬ ЗА ПРАВОПОРУШЕННЯ В ГАЛУЗІ ОХОРОНИ ЗДОРОВ'Я ЛЮДИНИ	480
Короленко І. ФАЛЬСИФІКАЦІЯ ЛІКАРСЬКИХ ЗАСОБІВ АБО ОБІГ ФАЛЬСИФІКОВАНИХ ЛІКАРСЬКИХ ЗАСОБІВ У ПРОЄКТІ КРИМІНАЛЬНОГО КОДЕКСУ УКРАЇНИ	482
Кульчицький Т. СОЦІАЛЬНИЙ СУПРОВІД ЯК ОРГАНІЗАЦІЙНО-ПРАВОВА ФОРМА СОЦІАЛЬНОГО ЗАХИСТУ ВПО	484
Івашко А. ПРОБЛЕМИ РЕГУЛЮВАННЯ ДЕРЖАВНОЇ СЛУЖБИ В УКРАЇНІ	486
Некрасов Є. АДМІНІСТРАТИВНО-ПРАВОВА ВІДПОВІДАЛЬНІСТЬ ЗА ЕКОЛОГІЧНІ ПРАВОПОРУШЕННЯ	488
Сенько В. КРИМІНАЛЬНА ВІДПОВІДАЛЬНІСТЬ ЗА ПОСТАНОВЛЕННЯ СУДДЕЮ НЕПРАВОСУДНОГО СУДОВОГО РІШЕННЯ: ЗАКОНОДАВСТВО ІСПАНІЇ.....	489
Батрак Т. СПАДКОВИЙ ДОГОВІР ТА ЙОГО ОСОБЛИВОСТІ У ЦИВІЛЬНОМУ ПРАВІ	491
Калашнік Є., Гузь І. РЕАЛІЗАЦІЯ ПРИНЦИПІВ ГРОМАДЯНСТВА В УКРАЇНІ	493
Ленкова Т. ПРАВОЧИНИ З ДЕФЕКТАМИ ВОЛІ	496
Проценко А. ПРАВОВЕ РЕГУЛЮВАННЯ ПРАВА НА ПРАЦЮ ІНОЗЕМНИХ ГРОМАДЯН В УКРАЇНІ	498
Проценко А. ОСОБЛИВОСТІ ШЛЮБНОГО ДОГОВОРУ ЯК ЦИВІЛЬНО-ПРАВОВОЇ УГОДИ МІЖ ПОДРУЖЖЯМ ТА ПРОБЛЕМНІ АСПЕКТИ ЙОГО УКЛАДАННЯ	499
Гетьман А. ОСОБЛИВОСТІ АДМІНІСТРАТИВНОЇ ВІДПОВІДАЛЬНІСТЬ ЗА ПОДАТКОВІ ПРАВОПОРУШЕННЯ	501
Діордіца І. ПРАВОВА ПРИРОДА АКсіОЛОГІЧНОГО ПОТЕНЦІАЛУ КІБЕРПРОСТОРУ	502
Трегуб О. ТЕНДЕНЦІЇ РОЗВИТКУ ЗАКОНОДАВСТВА У СФЕРІ ВИКОРИСТАННЯ ВІДХОДІВ ЯК ВТОРИННИХ ЕНЕРГЕТИЧНИХ РЕСУРСІВ.....	504
Корчемаха В. ПРОБЛЕМИ БЮДЖЕТНОГО ПРОЦЕСУ В УКРАЇНІ	506
Герасимов А. ОСОБЛИВОСТІ КОНТРАКТУ ЯК ВИДУ ТРОДОВОГО ДОГОВОРУ: ПРОБЛЕМНІ ПИТАННЯ	508

Котковський В. ВЕДЕННЯ ЄДИНОГО ОБЛІКУ В ОРГАНАХ ПОЛІЦІЇ ЗАЯВ І ПОВІДОМЛЕНЬ ПРО КРИМІНАЛЬНІ ПРАВОПОРУШЕННЯ: НОВИЙ ПОРЯДОК	510
Печенюк В. АКТУАЛЬНІ ПРОБЛЕМИ АДМІНІСТРАТИВНОГО ПРОЦЕСУ	512
Білан С. ГРОМАДЯНСЬКЕ СУСПІЛЬСТВО В УКРАЇНІ	515
Перевертайло Є. ВДОСКОНАЛЕННЯ ЗАКОНОДАВСТВА У СФЕРІ ЗАХИСТУ ПРАВ ДИТИНИ	516
Чорна С. ФІНАНСОВІ РОЗСЛІДУВАННЯ ТА РЕГУЛЮВАННЯ ЕКОНОМІЧНОЇ БЕЗПЕКИ В УКРАЇНІ	518
Бразалук В. ПОНЯТТЯ І ЗНАЧЕННЯ ВИНИ	519
Амеліна А. ПРОБЛЕМИ ЗАСТОСУВАННЯ СПАДКОВОГО ДОГОВОРУ...	521
Герасимов А. ПОНЯТТЯ КРИМІНАЛЬНОГО ПРАВОПОРУШЕННЯ.....	523
Демиденко Д. ЛЕГАЛІЗАЦІЯ СМЕРТНОЇ КАРИ В УКРАЇНІ: ПИТАННЯ ТЕОРІЇ ТА ПРАКТИКИ.....	526
Дубовик А. ШТРАФИ ЯК ТИП АДМІНІСТРАТИВНО-ПРАВОВОЇ САНКЦІЇ.....	528
Журавльова Д. ОСОБЛИВОСТІ ВИДІВ НЕОБЕРЕЖНОСТІ ЗА КРИМІНАЛЬНИМ ПРАВОМ УКРАЇНИ	529
Лапенко В. КОНСТИТУЦІЙНІ ПРИНЦИПИ ТА СИСТЕМА МІСЦЕВОГО САМОВРЯДУВАННЯ В УКРАЇНІ	532
Котковський В. ВЕДЕННЯ ЄДИНОГО ОБЛІКУ В ОРГАНАХ ПОЛІЦІЇ ЗАЯВ І ПОВІДОМЛЕНЬ ПРО КРИМІНАЛЬНІ ПРАВОПОРУШЕННЯ: НОВИЙ ПОРЯДОК	533
Глушаченко В. ПОНЯТТЯ СПІВУЧАСТІ У КРИМІНАЛЬНОМУ ПРАВОПОРУШЕННІ	535
Кравцов С. КОНЦЕПЦІЯ ТРЬОХ ПОКОЛІНЬ ПРАВ ЛЮДИНИ	537
Мкртчян К. ІНКВІЗИЦІЙНИЙ ПРИНЦИП В АДМІНІСТРАТИВНОМУ ПРАВІ	539
Луценко Д. КОНСТИТУЦІЯ УКРАЇНИ ЯК ОСНОВА ДЕРЖАВОТВОРЧОГО ПРОЦЕСУ	541
Місюра А. ПРИНЦИПИ ЮРИДИЧНОЇ ДЕОНТОЛОГІЇ	542
Перелигіна Р. ГЕНДЕРНІ РОЗБІЖНОСТІ У СПРИЙНЯТТІ НАСИЛЬСТВА: КРИМІНОЛОГІЧНИЙ ВИМІР.....	544
Печенюк В. АКТУАЛЬНІ ПРОБЛЕМИ АДМІНІСТРАТИВНОГО ПРОЦЕСУ	546
Плахотнюк М. АДМІНІСТРАТИВНО-ПРАВОВЕ РЕГУЛЮВАННЯ ДЕРЖАВНОЇ СЛУЖБИ УКРАЇНИ	548
Радельчук К. КРИМІНАЛЬНА ВІДПОВІДАЛЬНІСТЬ ОРГАНІЗАТОРІВ ТА УЧАСНИКІВ ОРГАНІЗОВАНОЇ ГРУПИ ЧИ ЗЛОЧИННОЇ ОРГАНІЗАЦІЇ	550
Самсонова А. АДВОКАТ – ОСОБА, ЩО ЗДІЙСНЮЄ ПРЕДСТАВНИЦТВО ІНТЕРЕСІВ ОСІБ	552
Сіроштан С. ПРОБЛЕМИ ПРЕЗИДЕНТСЬКОЇ РЕСПУБЛІКИ	554

Слепова Е. АДМІНІСТРАТИВНА ВІДПОВІДАЛЬНІСТЬ НЕПОВНОЛІТНІХ	556
Петриченко К. ЗАПОБІГАННЯ ТА ПРОТИДІЯ ДОМАШНЬОМУ НАСИЛЬСТВУ	557
Кузьменко М. ОРГАНІЗАТОР ЗЛОЧИНУ	559
Науменко О. ДЕЯКІ ПРОБЛЕМИ ОБ'ЄКТІВ ЦИВІЛЬНИХ ПРАВ	561
Кутаєв В. ПРОБЛЕМА ВКЛЮЧЕННЯ ДОДАТКОВИХ ВИДІВ СПІВУЧАСНИКІВ КРИМІНАЛЬНОГО ПРАВОПОРУШЕННЯ	563
Лакєєва Д. МІСЦЕ АДМІНІСТРАТИВНО-ДЕЛІКТНОГО ПРАВА В СИСТЕМІ ПРАВА І ГАЛУЗІ АДМІНІСТРАТИВНОГО ПРАВА	564
Бондар Я., Юрківська В. ACTIVITIES OF THE NATIONAL POLICE AS A MECHANISM FOR ENSURING HUMAN RIGHTS AND FREEDOMS	566
Буличов О. НЕУСТОЙКА ЯК СПОСІБ ЗАБЕЗПЕЧЕННЯ ВИКОНАННЯ ЗОБОВ'ЯЗАНЬ В ЦИВІЛЬНОМУ ПРАВІ.....	567
Білан С. ГРОМАДЯНСЬКЕ СУСПІЛЬСТВО В УКРАЇНІ	569
Перевертайло Є. ВДОСКОНАЛЕННЯ ЗАКОНОДАВСТВА У СФЕРІ ЗАХИСТУ ПРАВ ДИТИНИ	571
Цюприк Л. ДЕРЖАВНИЙ, НАЦІОНАЛЬНИЙ ТА НАРОДНИЙ СУВЕРЕНІТЕТИ	573
Черкас О. ГОТУВАННЯ ДО КРИМІНАЛЬНОГО ПРАВОПОРУШЕННЯ	574
Туманевич К. ПІДСТАВИ ВИНИКНЕННЯ, ЗМІНИ ТА ПРИПИНЕННЯ ЦИВІЛЬНИХ ПРАВОВІДНОСИН	576
Охмак О. ЮРИДИЧНА ОСОБА ЯК СУБ'ЄКТ ЦИВІЛЬНОГО ПРАВА	578
Вербицька А. ЗАХОДИ ЩОДО ЗАПОБІГАННЯ ЗАБРУДНЕННЯ МОРЯ: ПРОБЛЕМИ ТА ШЛЯХИ ЇХ ВИРІШЕННЯ	580
Кравчик К. ОБ'ЄКТИВНА СТОРОНА КРИМІНАЛЬНОГО ПРАВОПОРУШЕННЯ	582
Зіненко Д.Ю. АДМІНІСТРАТИВНІ СТЯГНЕННЯ: ОСОБЛИВОСТІ ТА ВИДИ	583
Шевцова П. ВЛАСНІСТЬ ЯК ЕКОНОМІЧНА ТА ЮРИДИЧНА КАТЕГОРІЯ. ФЕНОМЕН ЕКОНОМІЧНОЇ ВЛАДИ	585
Чумак О. ДЕОНТОЛОГІЧНІ ОСНОВИ ПОЛІЦЕЙСЬКОЇ ДІЯЛЬНОСТІ: ПРАВОВА КУЛЬТУРА	587
Шерстюкова Л. ВЕРХОВЕНСТВО ПРАВА ЯК ОСНОВОПОЛОЖНИЙ ПРИНЦИП СУЧАСНОГО ПРАВОТВОРЕННЯ	589
Шкіль А. ДІЯ НОРМАТИВНО – ПРАВОВОГО АКТУ	591
Кравченко А. ПРАВОВА КУЛЬТУРА ЯК ОДИН ІЗ ЧИННИКІВ ДИНАМІЗАЦІЇ ТРАНСФОРМАЦІЙНИХ ПРОЦЕСІВ ДЕРЖАВОТВОРЕННЯ В УКРАЇНІ	592
Золотар О. СИСТЕМА НАССР ЯК ОДИН ІЗ НАЙБІЛЬШ НАДІЙНИХ ЗАСОБІВ ЗАХИСТУ СПОЖИВАЧІВ ХАРЧОВИХ ПРОДУКТІВ: ЄВРОПЕЙСЬКИЙ ДОСВІД ТА ПРОБЛЕМИ ЗАПРОВАДЖЕННЯ В УКРАЇНІ	594
Кіяшко Р. ОСОБЛИВОСТІ ВИЗНАЧЕННЯ ОБ'ЄКТУ КРИМІНАЛЬНОГО ПРАВОПОРУШЕННЯ	596

Железна О. ДИСЦИПЛІНАРНА ВІДПОВІДАЛЬНІСТЬ ДЕРЖАВНИХ СЛУЖБОВЦІВ	598
Мажара В. ПРИНЦИПИ КРИМІНАЛЬНОГО ПРАВА.....	599
Морозова В. СКЛАД КРИМІНАЛЬНОГО ПРАВОПОРУШЕННЯ: ПОНЯТТЯ, ОЗНАКИ ТА ВИДИ	600
Некрасов Є. ПРАВОВИЙ СТАТУС СУБ'ЄКТА СПАДКОВОГО ПРАВА	603
Новікова М. ЗВІЛЬНЕННЯ ВІД КРИМІНАЛЬНОЇ ВІДПОВІДАЛЬНОСТІ ПРАВОВІ ПІДСТАВИ ТА ПОРЯДОК	605
Пархоменко О. ПРИЧЕТНІСТЬ ДО КРИМІНАЛЬНОГО ПРАВОПОРУШЕННЯ	607
Філімонов В. СУБ'ЄКТИВНА СТОРОНА КРИМІНАЛЬНОГО ПРАВОПОРУШЕННЯ	609
Лопасєва О., Дегтярьова М. УДОСКОНАЛЕННЯ ВОГНЕВОЇ ПІДГОТОВКИ ПОЛІЦЕЙСЬКИХ	611
Омельченко А. МАРКУВАННЯ ХАРЧОВИХ ПРОДУКТІВ: НОРМИ ЄС ТА ПРОБЛЕМИ ІМПЛЕМЕНТАЦІЇ В УКРАЇНІ	612
Шіrpал Ю. КАМЕРАЛІСТИКА ЯК ОСНОВА СУЧАСНОГО АДМІНІСТРАТИВНОГО ПРАВА	614
Кадала В. ПРОБЛЕМИ ТА ПЕРСПЕКТИВИ РОЗВИТКУ ВІТЧИЗНЯНОГО СТРАХОВОГО РИНКУ	616
Зибіна А. ЗАСОБИ ПРОТИДІЇ ТА ЗАПОБІГАННЯ КОРУПЦІЇ	618
Кльова В. АДМІНІСТРАТИВНА ВІДПОВІДАЛЬНІСТЬ: ПОНЯТТЯ ТА ОЗНАКИ	620
Савенко В., Масько І. ОСОБЛИВОСТІ ЗВІЛЬНЕННЯ ВІД КРИМІНАЛЬНОЇ ВІДПОВІДАЛЬНОСТІ	622
Гузенко О. СТРАХОВА ДІЯЛЬНІСТЬ В УКРАЇНІ: ЗАКОНОДАВЧИЙ АСПЕКТ	624
Смаль П. ЩИРЕ (ДІЙОВЕ КАЯТТЯ) У КРИМІНАЛЬНОМУ ПРАВІ	626
Альошина М. КЛАСИФІКАЦІЯ КРИМІНАЛЬНИХ ПРАВОПОРУШЕНЬ ...	628
Рубан А. ПРОБЛЕМИ МІЖНАРОДНОЇ БЕЗПЕКИ В СУЧАСНОМУ СВІТІ..	631
Аксютіна А. ПРИВАТНЕ ТА ПУБЛІЧНЕ РИМСЬКЕ ПРАВО.....	632
Розділ 6. СУЧАСНІ ІНФОРМАЦІЙНІ ТЕХНОЛОГІЇ	
Кіш В. ДО ВИЗНАЧЕННЯ СУТНОСТІ ПОРТАЛУ.....	634
Павлюк Л., Юрова Т. УДОСКОНАЛЕННЯ НАВЧАЛЬНОГО ПРОЦЕСУ ПРИ ВИВЧЕННІ СУЧАСНИХ МІКРО-КОНТРОЛЕРІВ.....	636
Станько А. РОЗУМНЕ МІСТО ЯК РЕАЛІЗАЦІЯ КІБЕРФІЗИЧНОЇ СИСТЕМИ В УМОВАХ УРБАНІЗАЦІЇ	637
Гаврилюк Я. ІДЕНТИФІКАЦІЯ ТА ЗАХИСТ ОБ'ЄКТІВ КРИТИЧНОЇ ІНФОРМАЦІЙНОЇ ІНФРАСТРУКТУРИ	640
Герман І. ІНДУСТРІЯ 4.0	641
Мічурін І. ЗАСТОСУВАННЯ СИСТЕМ ІЗ ШТУЧНИМ ІНТЕЛЕКТОМ В СІЛЬСЬКОМУ ГОСПОДАРСТВІ	643
Пилипчук В. ПРИЛАД ДЛЯ КЕРУВАННЯ НАСОСОМ	645
Василевський Д. ВИКОРИСТАННЯ ТЕСТІВ В ОСВІТНІЙ ПРАКТИЦІ	647
Тромсюк В. ДОСЛІДЖЕННЯ АЦП І ЦАП У MULTISIM 12	649

Харченко О. ВПРОВАДЖЕННЯ МЕТОДІВ КОМП'ЮТЕРНОГО ЗОРУ НА РАННІХ ЕТАПАХ ПРОЦЕСУ ФОТОГРАММЕТРІЇ ДЛЯ ПІДВИЩЕННЯ ДЕТАЛІЗАЦІЇ	651
Харченко П. СУЧАСНІ РОЗРОБКИ УКРАЇНСЬКИХ ПРОГРАМІСТІВ	653
Розділ 7. ТЕХНІЧНІ НАУКИ	
Аджамський С., Кононенко Г., Бадюк С., Подольський Р. ДОСЛІДЖЕННЯ МІКРОСТРУКТУРИ ЗРАЗКІВ ЗІ СТАЛІ AISI 316L З КОНТРОЛЬОВАНИМ ДЕФЕКТОМ ІНТЕРФЕРНЦІЇ	655
Балака М., Ходневич М., Тетерятник О. ПРОБЛЕМИ ВИКОРИСТАННЯ ПАЛИВНО-МАСТИЛЬНИХ МАТЕРІАЛІВ У ДВИГУНАХ ВНУТРІШНЬОГО ЗГОРЯННЯ.....	657
Воденнікова О. ДОСЛІДЖЕННЯ ЗАХИСНО-ЗМІЦНЮЮЧОГО АЛЮМІНІДНОГО ПОКРИТТЯ АРМАТУРНОЇ СТАЛІ	659
Воденнікова О. ВИКОРИСТАННЯ АДИТИВНИХ ТЕХНОЛОГІЙ ПРИ ВИРОБНИЦТВІ СПЛАВУ INCONEL 718	661
Воденнікова О. МОЖЛИВОСТІ ВИГОТОВЛЕННЯ ДЕТАЛЕЙ АВІАЦІЙНОГО ПРИЗНАЧЕННЯ МЕТОДОМ SLS	664
Воденнікова О. СУЧАСНІ АСПЕКТИ РАДІОАКТИВНОСТІ ШИХТИ ТА ПРОДУКТІВ ПЛАВКИ МЕТАЛУРГІЙНОГО ВИРОБНИЦТВА	666
Пальонко М. РЕГІОНАЛЬНЕ БУДІВНИЦТВО: СУЧАСНІ ТЕНДЕНЦІЇ	668
Рязанцев Р. УДОСКОНАЛЕННЯ СИСТЕМИ ТЕХНІЧНОГО ОБСЛУГОВУВАННЯ І РЕМОНТУ МАШИН	670
Герасимик-Чернова Т. СУЧАСНІ ВИКЛИКИ РИНКУ — НАВІСНІ ВЕНТИЛЬОВАНІ ФАСАДИ	672
Богінська Л. УПРАВЛІННЯ БУДІВЕЛЬНИМ ВИРОБНИЦТВОМ	674
Руднєва І. ОСНОВИ ВПРОВАДЖЕННЯ LEAN – ТЕХНОЛОГІЙ, ЯК ІННОВАЦІЙНОГО ПІДХОДУ, ПРИ ПРОЕКТУВАННІ, БУДІВНИЦТВІ ТА РЕКОНСТРУКЦІЇ БУДІВЕЛЬ І СПОРУД	675
Кісельов Є. АНАЛІЗ ВЛАСТИВОСТЕЙ КОМБІНОВАНОГО ТРАНЗИСТОРА З ДВОМА ЗАСЛОНАМИ	677
Дворко О. ОЦІНКА ЕФЕКТИВНОСТІ ФУНКЦІОНУВАННЯ НЕРЕГУЛЬОВАНИХ ПЕРЕТИНІВ НА ВУЛИЧНО-ДОРОЖНІЙ МЕРЕЖІ МІСТА	679
Кузик А. АРХІТЕКТУРА ЯПОНІЇ	680
Буйницький М. ДОСЛІДЖЕННЯ ЦИФРО-АНАЛОГОВИХ ПЕРЕТВОРЮВАЧІВ НА ОСНОВІ ЛІЧИЛЬНИКА І МАТРИЦІ R-2R	683
Костенюк О., Тетерятни О., Довбня Р. ПІДВИЩЕННЯ ЕФЕКТИВНОСТІ РОЗПУШУВАЛЬНОГО ОБЛАДНАННЯ	685
Агафонов О., Нестеренко Т. ТЕХНОЛОГІЧНІ ОСОБЛИВОСТІ ЗНЕВОДНЕННЯ ГІДРОКСИДУ АЛЮМІНІЮ	687
Лотошников О., Нестеренко Т. ТЕХНОЛОГІЧНІ ОСОБЛИВОСТІ ЗГУЩЕННЯ ЧЕРВОНИХ ШЛАМІВ ІЗ ВИКОРИСТАННЯМ ФЛОКУЛЯНТІВ	689

Неженцев О. ВИЗНАЧЕННЯ ВПЛИВУ ШВИДКОСТІ ПЕРЕСУВАННЯ МОСТОВОГО КРАНА НА ДИНАМІЧНІ НАВАНТАЖЕННЯ І ВТРАТИ ЕНЕРГІЇ	691
Шпирко О. МОДЕРНІЗАЦІЯ СТАРИХ МАТРИЦЬ НА ТЕЛЕВІЗОР ФОРМАТУ ТЕЛЕБАЧЕННЯ DVB-T2	693

*Алфімова Вероніка
(Маріуполь, Україна)*

ЕКОЛОГІЯ

(Глобальні та регіональні екологічні проблеми)

ЕКОЛОГІЧНА НЕБЕЗПЕКА ПРОМИСЛОВИХ МІСТ

XX століття вирізняється створенням низки реальних чинників формування екологічної небезпеки, з яких основними є проблеми забруднення навколишнього природного середовища, ірраціонального використання мінеральних та земельних ресурсів, розвиток енергетики, виробництво продуктів харчування, проблема використання водних ресурсів, проблема питної води.

Екологічні проблеми сучасності приводять до погіршення умов життєдіяльності, а подекуди створюють небезпеку існування людини. В будь-якому регіоні України існує ряд загальних та специфічних чинників формування екологічної небезпеки: концентрація промислових виробництв, автотранспортне навантаження, трансформація ландшафтів, неефективне використання природних ресурсів і інше.

Особливої уваги до стану екологічної безпеки вимагають урбанізовані території, які характеризуються високим рівнем забруднення довкілля. Серед компонентів навколишнього середовища атмосферні опади займають особливе місце. Вимиваючись дощами із атмосфери, забруднюючі речовини приводять до виникнення техногенно-трансформованих опадів, які починають відігравати роль чинника екологічної небезпеки.

Характерним для промислових міст є те, що із збільшенням території міста і чисельності його жителів в них невпинно зростає концентрації забруднення в різних районах забудови. Наряду з невисокими рівнями забруднення в районах, далеких від центру промисловості, вона різко збільшується в зонах промислових підприємств та районах з вузькими вулицями. В центральних районах, навіть при відсутності в них промислових підприємств, як правило завжди спостерігається підвищена концентрація забруднювачів, що є наслідком перенасичення транспортом адміністративних служб та власників офісів приватних підприємств. Такі особливості міських територій можуть бути вагомим фактором, що призводить до зміни іонного складу атмосферних опадів на території міст. За таких обставин контроль за впливом на екологічну безпеку урбанізованих територій техногенно трансформованих атмосферних опадів відіграє важливу роль для безпеки всіх живих організмів.

Масштаби змін природного середовища залежать від двох основних факторів: інтенсивності прояву речового складу забруднювачів та здатності природи до самоочищення. Тверді, рідкі й газоподібні викиди забруднюючих речовин поступають у всі компоненти природи: воду, ґрунт, атмосферне повітря. Найбільше викидів здійснюється в атмосферне повітря, через яке небезпечні речовини поширюються в інші компоненти природи, підвищуючи тим самим уже існуючий у них рівень забруднення.

Для кожної територіально-адміністративної області характерна сукупність видів і підвидів різних типів екологічної небезпеки.

Аналіз територіальної структуризації екологічної небезпеки дозволяє базисно розбити територію України на дві близькі за розмірами частини (зокрема, відзначимо, що лінія розподілу між ними добре корелює з межею степу та лісостепу за фізико-географічним районуванням:

- досить високий ступінь концентрації небезпек характерний для східної і південної частини країни;

- відносно низька концентрація небезпек спостерігається в північній, західній і центральній її частинах (виключення складає Київська область).

- зона високої концентрації небезпек займає в основному південну частину, такий ранг регіоналізації характерний також для Київської і Харківської областей;

- зона підвищеної концентрації небезпек переважно представлена західними територіями;

- для помірної і низької концентрації небезпек характерний острівцевий характер зонування.

Для того, щоб суттєво знизити рівень забруднення довкілля, необхідно докорінно змінити технології промислового і сільськогосподарського виробництва. Відходи не повинні перевищувати обсяги, які може засвоїти та переробити біосфера без шкоди для себе. Слід ефективно використовувати енергію Сонця та Землі. Тоді знизиться теплове забруднення шкідливими речовинами, різко зменшиться електромагнітне, хімічне та інші види забруднень.

Література:

1. Бахарєв В.С., Солошич І.О., Шмандій О.В. Регіональні проблеми екологічної безпеки, техногенні і соціогенні аспекти їх вирішення. Вісник КДПУ. – 2006. — Вип.5.(40) – Ч.1. – С. 116—119.

2. Шмандій В.М. Екологічна безпека – одна з основних складових національної безпеки держави [Текст] /В.М. Шмандій, О. В. Шмандій //Екологічна безпека. – 2008. – № 1. – С. 9–15.

***Науковий керівник:** викладач кваліфікаційної категорії «Спеціаліст першої категорії» Сафронова Олена Віталіївна*

***Белаш Егор**
(Маріуполь, Україна)*

ЕКОЛОГІЯ

(Глобальні та регіональні екологічні проблеми)

**ПЕРЕОСМИСЛЕННЯ ЕКОЛОГІЧНИХ ЦІННОСТЕЙ ТА ЗАХОДИ
ОЗДОРОВЛЕННЯ НАВКОЛИШНЬОГО ПРИРОДНОГО СЕРЕДОВИЩА
М. МАРІУПОЛЯ**

Значення екології в сучасних умовах незмірно зростає. Екологія стала для всього людства не лише наукою, а й способом мислення, поведінки, реальністю дій, основою гуманізму, духовності і розуміння єдності людини з природою.

Сталося переосмислення екологічних цінностей в сукупній системі суспільних цінностей. Екологічні цінності, включають природні ресурси (чисте повітря, незабруднену, багату живими мешканцями водне середовище, родючий ґрунт, великі лісові простори, різноманітний тваринний світ) тісно переплітаються з господарським життям, економічними, біологічними, естетичними і іншими потребами людства. При цьому збереження природних багатств є першочерговим завданням.

Сьогодні Маріуполь є першим в Європі населеним пунктом за обсягом забруднення повітря від стаціонарних джерел. Жителі 450-тисячного міста десятиліттями страждають від їдкого смогу, високої концентрації в повітрі аміаку, діоксиду азоту та сірки, фенолу і формальдегіду, яка в рази перевищує максимально допустимі норми, а також від пилу з численних промислових відвалів.

Чисте довкілля – це мета, яку вважають основною практично всі жителі міста. Основну роль у досягненні цієї мети мають відіграти промислові підприємства, в першу чергу, металургійні комбінати. Міська влада разом з громадськістю також має зробити свій внесок у поліпшення стану навколишнього середовища.

З метою поліпшення екологічної ситуації в місті і послідовного вирішення екологічних проблем впроваджується ряд програм і заходів. Для забезпечення екологічної безпеки виконуються Закон України «Про основні засади (стратегію) державної екологічної політики України на період до 2022 року», Стратегія розвитку Донецької області до 2022 року, «Програма охорони та оздоровлення навколишнього середовища м. Маріуполя на 2018 - 2022 роки».

Основні напрямки екологічної програми повинні орієнтуватися на досягнення екологічно безпечного та комфортного для мешканців міста стану довкілля, забезпечення екологічно збалансованого природокористування, збереження біологічного та ландшафтного різноманіття. Такі стратегічні цілі визначають механізми та інструменти реалізації міської екологічної програми, які передбачають розвиток муніципальної системи управління у сфері довкілля, моніторинг навколишнього середовища; екологічний менеджмент; економічні та фінансові інструменти забезпечення охорони довкілля; контроль громадськості у сфері охорони довкілля; екологічне виховання і освіти.

Необхідною є екологізація виробництва та споживання, розвиток партнерства та залучення зацікавлених сторін, активізація міжнародного співробітництва у галузі охорони довкілля, громадської оцінки екологічної програми.

Сучасний рівень розвитку технологій, техніки, засобів технічного контролю дозволяють вирішити завдання і забезпечити екологізацію промислової виробничої діяльності.

За всіма напрямками діяльності - капітальні, поточні ремонти, обслуговування устаткування і агрегатів, реконструкція і модернізація металургійного, енергетичного та іншого обладнання, капітального будівництва необхідно виконувати комплекс робіт, спрямованих на зниження негативного впливу на навколишнє середовище.

Пріоритетними питаннями й надалі залишаються: зменшення навантаження автотранспорту на найбільш забруднену центральну частину міста через завершення реалізації нової транспортної стратегії; розширення використання електротранспорту (трамвай, тролейбус) для сполучення з центральною частиною міста; подальша модернізація теплоенергетичного господарства міста й використання альтернативних джерел енергії.

Впровадження екологічно ефективного виробництва, стимулювання підприємств промислового та комунального секторів запроваджувати ресурсозберігаючі та енергоефективні технології, широке використання еколого-економічних інструментів, активне застосування екологічного управління, аудиту та сертифікації.

Запровадження оцінки екологічних ризиків з метою забезпечення принципу запобігання забрудненню довкілля.

Оптимізація стандартів якості довкілля за рахунок управління ризиками, зокрема, їх попередження і визнаних міжнародних норм.

Координація різних суб'єктів моніторингу довкілля як основи для прийняття управлінських рішень.

Розвиток міжнародного співробітництва, залучення іноземних інвестицій, позитивного досвіду та найкращих практик у галузі реалізації ефективної природоохоронної політики міського середовища.

Формування корпоративної екологічної відповідальності бізнесових структур за рахунок прийняття довготермінових зобов'язань компаній з поліпшення якості довкілля.

Метою екологічної політики міста є поліпшення стану навколишнього середовища на території міста способом формування та реалізації екологічної стратегії як інтегрованого напрямку гармонійного поєднання соціально-економічного розвитку та забезпечення комфортних умов для проживання та відпочинку мешканців та гостей міста.

Література

1. Кухарь В. В. Основы экологии : учебное пособие / В. В. Кухарь, В. Л. Монин. – . Мариуполь : ПГТУ, 2016. – 159 с.
2. Програма охорони навколишнього середовища міста Маріуполь на 2018-2022 роки. Режим доступу: <https://mariupolrada.gov.ua/uploads/2/10520>
3. Програма засідання круглого столу. Режим доступу: <http://www.ecoleague.net>

Науковий керівник: викладач кваліфікаційної категорії «Спеціаліст першої категорії» Сафронова Олена Віталіївна

*Бородич Кирило
(Маріуполь, Україна)*

ЕКОЛОГІЯ

(Проблеми надійності та енергозбереження)

ВПРОВАДЖЕННЯ НОВИХ ТЕХНОЛОГІЙ АВТОМОБІЛІВ У СУЧАСНОМУ СВІТІ

Інформаційні технології на автомобільному транспорті є потужним джерелом удосконалення автомобілів, підвищення їх техніко-економічних характеристик, безпеки руху, надійності виконання графіків руху та доставки товарів. Сучасні автомобілі мають елементи автоматизації, а більшість іноземних — обладнуються комп'ютерами.

Нині вже створені технології, що з'єднують комп'ютерні чіпи у транспортних засобах із системами керування дорожнім рухом. Автомобілі починають обмінюватись інформацією щодо стану дорожнього покриття, маневру, який буде виконувати той чи інший автомобіль.

Незабаром на європейських дорогах можуть з'явитися дорожні потяги з автомобілів, які взаємодіятимуть через безпроводний зв'язок. Фінансований ЄС проект спрямований на пошук недорогого способу залучення водіїв до поїздок групами.

Потреба в мобільності збільшується, що обумовлено соціально - економічними факторами. Результатом цього є цілий ряд проблем, з якими ми вже зіткнулися і будемо також змушені мати справу в майбутньому. Це проблеми пробок, безпеки дорожнього руху та забруднення атмосфери.

Дані проблеми вимагають інноваційних рішень. Інновації - це реакція на запити, що виникають у суспільства, а задоволенням цих запитів займається промисловість.

Дві найбільш актуальних теми, пов'язані з інноваціями, - це «подключаємості» і автоматизоване керування. Автомобілі з функцією «подключаємості» обмінюються один з одним і з дорожньою інфраструктурою інформацією про те, що відбувається на дорозі, передають один одному дані і т.д.

Уже зараз існує досить багато автомобільних додатків, що використовують вихід в Інтернет, і в майбутньому таких додатків стане ще більше.

Сучасні автомобілі вже зараз оснащуються системами допомоги водія, які до тій чи іншій міри здатні працювати в автономному режимі. Я не стану зараз вдаватися в подробиці, і лише підкреслю наступний факт: при наявності всіх цих систем водій зберігає повний контроль над автомобілем. Інакше кажучи, ці системи на сьогоднішній день розглядаються виключно як допоміжні.

Світові вимоги споживання товарів реалізуються через систему управління потоковими процесами, де на транспорт покладається реалізація матеріальних, людських, частково енергетичних потоків. Ідеологія майбутнього світового розвитку як сталого вимагає глобального узгодження цих процесів з

метою мінімізації витрат енергії, коштів, екологічного навантаження на навколишнє середовище.

Література:

1. Єдина транспортна система/ Под ред. В.Г. Галабуради. - М.: Транспорт, 2016.
2. Парунакян В.Е. Загальний курс транспорту. – Маріуполь, 2000. - 135с.
3. Парунакян В.Е., Губенко В.К. Загальний курс промислового транспорту. – Київ, 1992. - 265 с.

***Науковий керівник:** викладач кваліфікаційної категорії «Спеціаліст першої категорії» Сафронава Олена Віталіївна*

Панова Олена

Бірук Яна

Київ, Україна

ЕКОЛОГІЯ

(Екологічна безпека)

**ТЕХНОГЕННІ ЕЛЕКТРОМАГНІТНІ ПОЛЯ ТА ВИПРОМІНЮВАННЯ
ЯК ФАКТОР НЕГАТИВНОЇ ДІЇ НА ПРАЦЮЮЧИХ**

Кожен день працюючі та коштовні чутливі технічні прилади піддаються впливу від джерел техногенного навантаження на виробництві.

Проаналізовано, що найчастіше – це електронне або електричне обладнання, яке оточує людину: радіотехнічні станції та системи, з яких складаються електроживлення на підприємстві; мобільні, телевізійні та навігаційні технічні обладнання тощо [1, 2]. Враховано і зовнішнє електромагнітне навантаження, яке оточує підприємство (яким неможливо керувати). **Встановлено**, що загальний техногенний електромагнітний фон – це спільний внутрішній та зовнішній техногенний фон, а також природний електромагнітний фон Землі [3, 4], до якого звикла людина.

Дослідження щодо негативної дії на живі організми у медичній сфері засновані на використанні дії техногенних електромагнітних полів різної природи та малої інтенсивності. В результаті не стабільного електромагнітного навантаження на виробництві та перенасичення технічних засобів встановлено, що дія негативного впливу на живі організми досліджується на постійній основі науковцями різних напрямків діяльності: в охороні праці, екології, безпеці життєдіяльності та медицині [4-7]. Цього вимагає стрімкий технічний прогрес науки та техніки та новітні технології лікування у медицині.

На сьогоднішній день не існує єдиної концепції, яка б описувала біологічні зміни у живому організмі, але залежність таких факторів від параметрів джерел відома. **Досліджено**, що техногенна дія на працюючих залежить від:

– параметрів електромагнітного поля, а саме: параметрів оточуючого середовища: частоти, та амплітуди (доведено, зі збільшенням частоти і

зменшенням довжини хвилі, біологічна дія від електромагнітного поля стає сильнішою, тобто дія електромагнітних полів радіочастот на виробництві залежить від частоти коливань хвилі) [7, 8];

– електромагнітних характеристик біологічного організму, які неоднорідні на клітинному і тканинному рівнях. Наприклад, під дією постійного струму різні складові біооб'єкту мають різну питому електропровідність: від $1,8 \text{ (Ом.м)}^{-1}$ до $10^{-11} \text{ (Ом.м)}^{-1}$, а глибина проникнення надвисоких частот від 1 м до 1 см електромагнітного випромінювання в різних тканинах людини при збільшенні частоти електромагнітного поля, зменшується [2, 5];

– широкого діапазону дії електромагнітних полів на рівні усього організму (або на рівні клітини і навіть молекули) має різноманітний механізм впливу. Слід враховувати, що сам організм є джерелом випромінювання з відповідними частотами, які можуть призвести до генетичних змін [9].

Висновок. Підтверджено, що під дією нестабільного електромагнітного навантаження у сучасному середовищі людські організми піддаються впливу техногенного походження [8, 9]. Дія негативного електромагнітного поля і випромінювання не помітна щодня, але вкрай негативно впливає на здоров'я людини і є небезпечним фактором на виробництві. Це потребує розроблення концепції по індефікації джерел [3] та нормалізація електромагнітної обстановки - встановлення мінімально низького-допустимого рівня [6, 9] техногенного навантаження для кожного конкретного випадку з урахуванням економічного фактору.

Література:

1. Гордиенко В.А. 2006. Физические поля и безопасность жизнедеятельности. Москва. АСТ: Астрель: Профиздат, – 316 с.
2. William Ralph Bennett, Jr. Health and magnetic fields. 1996. Yale University, – 189 p.
3. Панова О.В. Дослідження захисних властивостей металевих електромагнітних екранів та визначення умов їх максимальної ефективності. 2020. Системи управління навігації та зв'язку 2(60), с. 127-130.
4. Панова О. В. Захист працюючих від впливу електромагнітних полів екрануванням: дис. канд. техн. наук: 05.26.01 / Панова Олена Василівна – К., 2014. – 151 с.
5. David O. Carpenter. Sinerik Ayrapetyan. 1994. «Biological Effects of Electric and Magnetic Fields» Academic press. 369 p.
6. Новак П. 2004. Электромагнитные поля в биологии и медицине: Монография. Днепропетровск: Пороги, 2004. 392 с.
7. Куклев Ю.И., Ромоданова Э.А., Животова Е.Н. 2001. Физическая экология. Москва. Высшая школа. 323с.
8. Тиманюк В.А. Живой организм и электромагнитные поля. Монография. Х.: Изд-во НФаУ Золотые страницы. 260с.

9. Панова О.В. 2010. Техногенное воздействие и составляющие экосистемы. Зб. наук. праць Екологічна безпека та природокористування. Київ. КНУБА. Ін-т телекомунікацій і глобал. інформ. простору. Вип. 6. С. 66-76.: іл.

10. Establishing a dialogue on risks from electromagnetic fields. 2004. Geneva: World Health Organization. 67 p.

*Науковий керівник: кандидат технічних наук,
доцент Панова Олена Василівна*

Москаленко Руслана

Ткаченко Тетяна

(Київ, Україна)

ЕКОЛОГІЯ

(Екологічна безпека)

ОЦІНКА СТАНУ АТМОСФЕРНОГО ПОВІТРЯ ЗА РАХУНОК ЕКСПЛУАТАЦІЇ ЕЛЕКТРОМОБІЛІВ

Загальні викиди парникових газів CO₂ в Україні складають 73,5% від усіх видів транспорту, що утворюються внаслідок дорожнього руху на дорогах загального користування. У найближчому майбутньому дорожній рух передбачатиме умови для значного збільшення викидів парникових газів в Україні та збільшення його відносної частки викидів порівняно з іншими галузями країни.

Метою цього дослідження є структурування та аналіз даних про вплив електротранспорту на навколишнє середовище та систематизація інструментів для поліпшення екологічної стійкості міст.

У 2009 році Світовий форум розглянув можливі перспективи розвитку автомобільної промисловості у напрямку зменшення викидів CO₂ і розробив стратегію одним із завдань якої було впровадження гібридних автомобілів [1].

Ця стратегія повинна перевести автомобільний транспорт з палива на нафтовій основі на водень та електроенергію. У цьому контексті зміна пасажирського транспорту сьогодні є однією з найбільш обговорюваних тем у світі. На конференції з клімату в Парижі 2015 року, яка проходила під егідою ООН, було оголошено про експлуатації автомобілів з двигунами внутрішнього згоряння (ДВЗ) до 2050 року в Норвегії, Німеччині, Великобританії, Нідерландах та США [2].

Для електромобіля екологічна ефективність є одним з найважливіших критеріїв просування на транспортному ринку, оскільки вплив транспорту на навколишнє середовище збільшується кожні 15 років через викиди вуглекислого газу [3].

Вихлопні гази автомобілів виділяють сполуки сірки та азоту, вуглеводні, СО та формальдегід, які призводять до різних захворювань. Крім того, викиди парникових газів призводять до збільшення глобального потепління.

У роботі було розглянуто екологічні показники електромобіля порівняно з екологічними показниками двигуна внутрішнього згорання (ДВЗ) та гібридних автомобілів з точки зору викидів парникових газів.

За приклад було обрано електромобіль Tesla Roadster з акумулятором LiON, Honda CNG на природному газі, Honda FCX з водневими паливними елементами, Honda Civic VX з бензиновим двигуном і гібридний автомобіль Honda Insight з бензиновим і електродвигунами. Всі автомобілі спеціально підібрані, оскільки вони мають схожі експлуатаційні характеристики [4].

Таблиця 1 [4]

Порівняння екологічних показників різних типів

Технологія	Автомобіль	Джерело енергії	Вміст CO ₂ в паливі, г/МДж	Повна енергетична ефективність, км/МДж	Екологічна ефективність CO ₂ , г/км
Двигун на природному газі	Honda CNG	Природний газ	14.4	0.32	45.0
Водородні паливні елементи	Honda FCX	Природний газ	14.4	0.35	41.1
Бензиновий двигун	Honda Civic VX	Нафта	19.9	0.51	39.0
Гібридний автомобіль	Honda Insight	Нафта	19.9	0.64	31.1
Електро	Tesla Roadster	Природний газ	14.4	1.14	12.6

Для розрахунків було обрано екологічну ефективність як кількість CO₂, в грамах, що виділяється протягом усього циклу перетворення палива від моменту його спалення до моменту, коли відповідний транспорт рухається на один кілометр. Для водневих паливних елементів джерелом водню буде природний газ, оскільки на даний момент це найдешевша, наймасовіша та найефективніша технологія.

Порівняльні властивості екологічних показників, наведені в таблиці 1, показали, що електромобіль має явну перевагу. Найближчим часом це буде екологічно чистою альтернативою звичайним автомобілям. У світі існує близько мільярда автомобілів, і аналітики прогнозують, що автомобілі зростуть до 1,5 мільярда до 2030 року. У зв'язку з цим проблема забруднення навколишнього середовища призводить до розвитку більш чистих видів транспорту.

Література:

1. Worldwide number of battery electric vehicles in use from 2012 to 2017. URL: <https://www.statista.com/statistics/270603/worldwide-number-of-hybrid-and-electricvehicles-since-2009>.

2. Автомобілі з електричним серцем. URL: <https://www.unian.ua/longrids/electriccars>.

3. Трескова Ю. В. Электромобили и экология. Перспективы использования электромобилей// Молодой ученый. 2016. № 12. С.563-565.

4. Блохин А.Н. Результаты исследования электромобиля// Наука и образование, 2012, №12. С.7-12

*Науковий керівник: доктор технічних наук,
професор Ткаченко Тетяна Миколаївна*

Мачишин Григорій

Жукова Олена

(Київ, Україна)

ЕКОЛОГІЯ

(Екологічна безпека)

ОЦІНКА ВПЛИВУ ФАКТОРІВ НАВКОЛИШНЬОГО СЕРЕДОВИЩА НА ЗМІНУ ВЛАСТИВОСТЕЙ АБРАЗИВНИХ АРМОВАНИХ КРУГІВ

Стрімке глобальне потепління клімату за останні 150 років стало результатом антропогенного підсилення глобального атмосферного парникового ефекту, спричиненого, головним чином, викидами вуглекислого газу [1].

Експлуатація будівельного обладнання на відкритому просторі ставить його в умови активної та, як правило, вельми несприятливій дії кліматичних факторів, до найголовніших із яких належать низькі та високі температури повітря, добові та річні амплітуди цих температур, сонячна радіація, вологість повітря, опади та вітер, а також тумани, завірюхи, іній, ожеледиця, пилові та піщані буревії та ін. У результаті несприятливого впливу кліматичних факторів властивості конструкційних і експлуатаційних матеріалів різко погіршуються. Зміна властивостей матеріалів, які використовуються, та пряма дія деяких атмосферних явищ знижують надійність обладнання та ефективність його використання. Згідно з дослідженнями в осінньо-зимовий період, зносостійкість його у процесі транспортування зменшується на 20...25 %. Крім того, трапляються розриви кругів, які призводять до нещасних випадків.

Дослідженням наукової літератури [2–3] встановлено, що основні фактори, які впливають на робочі характеристики абразивних армованих кругів, – це температура навколишнього середовища, відносна вологість, сонячна радіація та термін зберігання на монтажних площадках. Їх вплив на характеристики абразивних армованих кругів визначали в лабораторних умовах, які імітують природні.

За впливу сонячного проміння в абразивних кругах, які складаються з полімерних композицій, можуть відбуватися реакції деструкції та структурування макромолекул. Розпад полімерних зв'язків викликає зменшення молекулярної маси та погіршення механічних характеристик матеріалу. В основі

структурування полімерів лежить створення поперечних хімічних зв'язків між макромолекулами, що так само, як і деструкція, спричинює підвищення крихкості композиції. Дуже часто деструкція та структурування відбуваються одночасно та на одному з етапів взаємно компенсуються, завдяки чому виникає видимість стабільності полімеру.

Проте дослідження механічних характеристик показали, що ультрафіолетове випромінювання практично не впливає на міцність та зносостійкість абразивних армованих кругів.

Дослідженням впливу температури на якість кругів установлено, що температура вище 278 К практично не впливає на зносостійкість та міцність, а величини цих параметрів перебувають у межах допустимих значень.

Встановлено, що погіршення показників спостерігається в зоні температур нижче нуля. Так, за температури 263 К зносостійкість абразивного круга зменшується більше ніж на 20 %. Це пояснюється тим, що вода, яка міститься в порах абразивної композиції, під час замерзання розширюється, порушуючи структуру круга та утворюючи нові мікротріщини. До того ж, у процесі транспортування та зберігання в осінньо-зимовий період абразивні круги можуть перебувати в умовах значних добових перепадів температури.

Також проводились дослідження впливу на зносостійкість та міцність абразивних армованих кругів добових циклічних перепадів температури (заморожування-розморожування). Результати досліджень показали, що зі збільшенням числа циклів показники міцності та зносостійкості лінійно погіршуються. Це пояснюється тим, що після розморожування в зоні температур вище 0°C утворені мікротріщини заповнюються водою, яка замерзає за температур нижче 0°C, внаслідок чого утворюються нові пошкодження у структурі композиції. Так, після п'яти циклів заморожування-розморожування механічна міцність зменшується на 30, а зносостійкість – на 20 %.

У процесі досліджень установлено, що негативний вплив температурних факторів можна зменшити, якщо одразу після виготовлення круги вкладати в герметичний поліетиленовий пакет.

Характер несприятливого впливу вологості повітря на матеріали залежить від відсоткового вмісту вологи в повітрі. За великого вмісту вологи в повітрі (понад 90 %) вона знижує технічні властивості матеріалів, проникаючи всередину цих матеріалів або утворюючи на їх поверхні плівки рідини.

За малого вмісту вологи в повітрі (нижче 50 %), волога, що міститься в матеріалах, випаровується в повітря, що також змінює властивості матеріалів. Вони стають крихкими, в них з'являються тріщини. Швидкість проникнення вологи в матеріал збільшується у випадку підвищення температури навколишнього повітря. Волога, поглинута матеріалом або та, що проникла в нього іншими шляхами, різко знижує його об'ємний опір.

Аналіз результатів свідчить про необхідність захисту кругів від прямого потрапляння вологи. Враховуючи специфіку монтажних робіт найбільш дієвим

методом вважають зберігання їх у приміщеннях із вологістю не більше ніж 85 % і в герметичній поліетиленовій упаковці.

Література:

1. Стецюк Н. О., Шевченко Р. В., Канюка О. Ю. Проблема зміни клімату та перспектива вирішення на локальному рівні : збір. матер. II Всеукр. з'їзду екологів з міжнародною участю. С. 45–48.
2. Абрашкевич Ю. Д., Мачишин Г. М., Тишковець В. П. Вплив зовнішніх факторів на ефективне використання абразивного інструмента. Промислове будівництво та інженерні споруди. 2018. № 2. С. 44–47.
3. Абрашкевич Ю., Мачишин Г., Тишковець В. Вимоги до технології виготовлення, зберігання та безпечної експлуатації абразивних армованих кругів. Гірничі, будівельні, дорожні та меліоративні машини. 2017. Вип. 89. С. 48–55.

Філоненко Тетяна

(Боярка, Україна)

ЕКОЛОГІЯ

(Охорона природних комплексів)

ОХОРОНА ПРИРОДНИХ КОМПЛЕКСІВ

Природний комплекс та система окремих природних об'єктів у їх екологічних взаємозв'язках. До природних комплексів в цілому природа (довкілля), урочища, ландшафти, екосистеми, біогеоценози також штучно створені об'єкти - ботанічні сади, дендрологічні парки, зоологічні парки, пам'ятки природи, парки-пам'ятки садово-паркового мистецтва.

Географічна оболонка є ще одним компонентом природного комплексу.

Географічні оболонки поділяються на менші природні комплекси - материки та океани. В середині материків і океанів видаляють менші природні комплекси - природні зони (наприклад, пустеля Сахара на материку Африка). Найменший природний комплекс за розмірів є горб, заплава річки, яр тощо.

Розрізняють природні комплекси рівнинного, лісолучного, передгірного, горського типів [1].

Природоохоронні території України – це території які мають за метою охорони природних ландшафтів від надмірних змін внаслідок господарської діяльності людини на території України. Найважливішими з таких об'єктів є заповідники, національні парки, заказники. Загальна площа природно-заповідного фонду України становить 2,8 млн га.

Крім біосферних, на території України є присутні ще 19 природних заповідників загальною площею понад 160000 га. Найбільшими з них це такі як: Розточчя, Медозбори, Канівський, Казантипський тощо [2].

В Україні налічується понад 49 національних природних парків. Найбільше їх у Карпатах: Карпатський, Синевир, Сколівський Бескиди, Яворівський, Гуцульщина. Великі території площин займає національний

природний парк Подільські Товтри в Хмельницькій області. Шацький природний заповідник створений на Поліссі. Коса Бриючий острів і східна частина Сиваської затоки належить до території Азово-Сиваського національного природного парку. На Лівобережній Україні створено національні природні парки -Деснянсько-Старогутський, Ічнянський, Гомільшанські ліси, Святі гори.

Законодавство України видало основи правових організацій охорони, ефективного використання природно-заповідного фонду України, відтворення його природних комплексів та об'єктів. В ці розділи входять природно-заповідний фонд територія яких є суша також водойми та природні комплекси та об'єкти яких мають особливу природоохоронну, наукову, естетичну, рекреаційну та іншу цінність які видаленні з метою збереження природної різноманітності ландшафтів, генофонду тваринного і рослинного світу, підтримання загального екологічного балансу та забезпечення фонового моніторингу навколишнього природного середовища. [3].

Вимоги до охорони природних комплексів та об'єктів природних заповідників.

На території заповідника забороняється будь яка діяльність яка може нашкодити природним комплексам для їх процесів та явищ а також яка може нести подальший поганий вплив на природні комплекси. На території може знаходитись пам'ятки природи поділяються на комплексні, пролісові, ботанічні, зоологічні, гідрологічні та геологічні. Пам'ятки природи можуть розташовуватися на території інших об'єктів природно-заповідного фонду.[1].

Література:

1. Андрієнко Т.Л. Наукові дослідження територій та об'єктів природно-заповідного фонду. Літопис природи/ Т.Л. Андрієнко// Заповідна справа Україні. – К.: Географіка, 2003. – С. 183-188.

2. Гринчишин Н.М. Природно-заповідна справа : навч. посіб./ Н.М. Гринчишин. – Львів: ЛДУБЖД, 2008. – 224 с.

3. Природний комплекс// Словник-довідник з екології : навч.-метод. посіб. / уклад. О. Г. Лановенко, О. О. Остапшина. - Херсон: ПП Вишемирський В. С., 2013. -С. 147.

***Науковий керівник:** викладач екологічних дисциплін
Суїнова Діана Михайлівна*

***Ткаченко Анна
Марценюк Наталія
(Київ, Україна)***

ЕКОЛОГІЯ

(Глобальні та регіональні екологічні проблеми)

**ВПЛИВ ЗМІНИ КЛІМАТУ НА ПОПУЛЯЦІЇ РИБ ТА РОЗПОДІЛ
РИБНИХ ЗАПАСІВ**

Найпродуктивнішими екосистемами є океани, які займають 70% поверхні Землі, в них мешкають 75% усіх відомих видів. Температура є найважливішим кліматичним фактором, що часто лімітує існування та географічне поширення організмів [1]. Зміна клімату становить загрозу для океанів та прісноводних ресурсів. Підвищена температура ризикує змінити розподіл рибних запасів і негативно вплинути на виробництво аквакультури. Ці зміни можуть мати серйозні наслідки для продовольчої безпеки.

Підвищення температури океану та підвищена кислотність ускладнюють морським організмам, таким як креветки, устриці або корали, формувати свої черепашки – процес, відомий як кальцифікація. У багатьох важливих тварин, таких як зоопланктон, який складає основу морського харчового ланцюга, також є кальцієві оболонки. Змінюється вся морська харчова мережа, що може призвести до «тріщин» у харчовому ланцюзі. Як результат, розподіл, продуктивність та видовий склад світового виробництва риби змінюється, створюючи складні та взаємопов'язані впливи на океани, лимани та русла морської трави, які забезпечують місця проживання та розмноження риб [2].

Запаси пелагічної риби демонструють унікальні просторові та часові схеми розподілу, пов'язані з їх біокліматичною нішею. Зміни клімату впливають на ареал поширення, міграційні звички та розмір запасів багатьох морських видів риб. Однак мало хто страждає настільки різко, як широкі пелагічні запаси – наприклад, оселедець, скумбрія, мойва, путасу, кілька, анчоус та сардина. Вони представляють цікаву демонстрацію екстремальних змін, коли коливання, спричинені кліматом, впливають на такі важливі біологічні процеси, як репродуктивний стан, динаміка популяцій, моделі міграції та взаємодії між популяціями риб [3]. Найбільш помітним наслідком зміни клімату буде полюсна експансія, тобто розширення території панування. Деякі види також відійдуть від мілководних прибережних вод та напівзакритих районів, де температура найшвидше зростатиме, у глибші прохолодніші води. Наприклад, в Японському морі в ході глобального потепління деградує популяції таких холодолюбних риб, як минтай і навага, але росте чисельність субтропічних видів – тихоокеанського кальмара, скумбрії, лакедри, тунців, тощо [4].

Ще у 1947 р. академік Л. С. Берг у книзі «Клімат і життя» вказував, що в 30-ті роки ХХ століття у Баренцовому морі з'явилися теплолюбні риби, що раніше туди не заходили [5]. Протягом останніх сорока років, у Баренцовому морі відбулося значне потепління, температура дна підвищилася приблизно на 1^oC лише за останнє десятиліття. Морський лід у цьому регіоні відступає, і в кінці літа водні маси, мінусові, майже зникли. В результаті бореальні (споріднені з теплою водою) види, такі як тріска, перемістилися на північ, потрапивши в райони, де раніше переважали арктичні види риб. У процесі цього місцева полярна тріска може бути витіснена назавжди. Також проблемою є поширення скумбрії в Атлантиці, що відбулося стрімкими змінами з 2007 року. Запаси перемістилися на північ із підвищенням температури моря. Зміна руху скумбрії призвела до суперечок між прибережними державами щодо способу розподілу

рибних ресурсів. Оскільки риба рухається через геополітичні межі, бракує згоди щодо того, як найкраще керувати запасом.

Загалом наслідками глобального потепління для гідробіонтів є зміщення термінів сезонних явищ, тепловий стрес, негативний вплив на репродуктивну функцію, стимуляція зараження паразитами інвазійної та інфекційної природи, зміна співвідношення самців і самок, розмірів риб, шляхів міграцій, перебудова видового складу, структури і характеру функціонування екосистем, внаслідок чого порушуються раніше відкриті закономірності і руйнується система раціонального управління морськими промислами.

Література:

1. Юрченко В.В. Водні організми в умовах глобального потепління/ В. В. Юрченко, М. О. Додашьянц// Вісник аграрної науки Причорномор'я. Частина 2. Водні організми в умовах глобального потепління. Миколаїв – 2016. – С.179-186.
2. Climate change and impacts on fisheries// Режим доступу: <https://climefish.eu/climate-change-and-impacts-on-fisheries/>
3. Изменение климата, рыбное хозяйство и аквакультура/ Комитет по рыбному хозяйству// Двадцать восьмая сессия Рим, Италия, 2 – 6 марта 2009 года.
4. Влияние изменений климата на морские биоресурсы: Материалы международного симпозиума «Влияние климатических изменений на морские биоресурсы и рыболовство», г. Сендай, Япония, 2010// Тихоокеанський науково-дослідницький центр.
5. Берг Л.С. Климат и жизнь/ Л. С. Берг. 2 перераб. и допол. изд. – М.: ОГИЗ, Гос. изд-во геогр. лит., 1947. – 356.

*Науковий керівник: кандидат сільськогосподарських наук,
Марценюк Наталія Олександрівна*

*Лабур Наталія
Волошкіна Олена
(Київ, Україна)*

ЕКОЛОГІЯ

(Проблеми надійності та енергозбереження)

ОЦІНКА ВИКИДІВ ПАРНИКОВИХ ГАЗІВ В АТМОСФЕРНЕ ПОВІТРЯ ОБ'ЄКТАМИ БУДІВНИЦТВА

Останнім часом будівельна галузь стає одним із найвпливовіших факторів на навколишнє середовище з позицій енергоємності та викидів парникових газів. Хоча будівельний сектор відповідає за майже 28% загальносвітових викидів CO₂, що пов'язано, перш за все, з енергоємністю, будівництво будівель вимагає ще 11% загальних викидів CO₂. Ретроспективний прогноз періоду між 2010 та 2017 роками показав, що загальне споживання енергії зросло більше ніж на 5%, що дорівнює 6 ЕД [1-3].

Результати досліджень, які проведені за вітчизняною та міжнародною нормативною базою, виявили залежності між збільшенням екологічності будівельних матеріалів та зменшенням впливу будівельної споруди на довкілля, насамперед з точки зору CO₂ еквівалент. Оцінка викидів парникових газів (ПГ) потребує розгляду життєвого циклу на всіх етапах спорудження будівлі, починаючи з виробництва будівельних матеріалів.

В даних дослідженнях зроблена спроба зробити аналізу викидів ПГ при зміні технологічного процесу на стадії виробництва цементу. Для порівняння було взято за основу дві технології виробництва – мокрого та сухого та дано порівняння викидів ПГ при зміні стандартної технології та більш сучасну.

Кожен зі способів виробництва цементу має свої переваги і недоліки. При традиційному мокрому способі полегшується подрібнення матеріалів, простіше досягаємо однорідність суміші, безпечніше здійснюється транспорт шламу та кращі санітарно-гігієнічні умови праці. Але витрата теплоти на випал суміші збільшується на 30 – 40% порівняно зі сухим способом, завдяки більш великій робочій ємкості печі, в якій відбувається випаровування води зі шламу.

Останнім часом на території України було розроблено за допомогою міжнародних спонсорів ряд проектів спільного впровадження, які націлені на зміну технологій виробництва цементу. Для приклада можемо привести проект реконструкції Івано-Франківського цементного виробництва. Перехід з мокрого на сухий спосіб виробництва цементу на даному підприємстві (включаючи приріст потужності) забезпечить значну економію палива та використання відпрацьованого тепла для сушки вугілля. Внаслідок впровадження більш сучасної технології очікуване середньорічне скорочення викидів ПГ буде становити більш як 168 000 т CO₂ еквіваленту протягом 10-річного періоду [4].

На прикладі ВАТ «Подільський цемент» авторами роботи [5] проаналізовано еколого-економічні переваги виготовлення цементу сухим способом порівняно з мокрим. На даному підприємстві за підрахунками авторів вдалося скоротити валові потенційні викиди забруднювальних елементів з 30398,1 до 15865,1 т/рік. Зменшення викидів забруднювальних елементів у атмосферу в даному випадку вдалося досягти також завдяки одночасному запровадженню сучасного пило-газоуловлювального обладнання, ефективність роботи якого становить 99%. Споживання енергії при даній реконструкції скоротилося на 53%.

Таким чином, оцінка впливу на довкілля споруд різного призначення з врахуванням життєвого циклу будівлі, вже на стадії виробництва матеріалів дозволяє оцінити переваги впроваджувальних технологій порівняно з традиційними та досягнути скорочення викидів парникових газів і суттєвого зниження енергоємності цих споруд, а також зниження рівня забрудненості основних життєзабезпечуючих ресурсів.

Література:

1.Fay,R.;Treloar, G.: Lyer-Raniga,U.Life-Cycle Energy Analysis of Building: A Case Study. Build.Res.Inf.2000, 28, 31-41[CrossRef].

2. Manich K. Dix. Embodied energy and cost of building materials: correlation analysis Building Research & Information. Volume 45, 2017 - Issue 5 Pages 508-523 [CrossRef].

3. Ramech, T.; Prakach, R.; Shukla, K. K. Life Cycle Energy Analysis of Buildings. An Overview. Energy Build. 2010, 42, 1592-1600 [CrossRef].

4. Проект спільного впровадження «ВАТ «Івано-Франківськцемент» - перехід з мокрого на сухий спосіб виробництва цементу та економія палива для сушки вугілля, Україна», 2009. - 89с.

5. Савіцька І.О.; Грицюк Ю.І. Еколого-економічні переваги виготовлення цементу сухим способом порівняно з мокрим/ Науковий вісник НЛТУ України. – 2013. – Вип. 23.15. - с.71-79.

*Науковий керівник: доктор технічних наук,
професор Волошкіна Олена Семенівна*

*Байбак Діана
(Харків, Україна)*

ЕКОЛОГІЯ

(Глобальні та регіональні екологічні проблеми)

РОЛЬ СПОРТИВНО-ДОЗВІЛЛЄВИХ КОМПЛЕКСІВ В ПІДВИЩЕННІ ФІЗИЧНОЇ АКТИВНОСТІ ТА ЗДОРОВ'Я УКРАЇНЦІВ

Питання підвищення фізичної активності та здоров'я населення міст сьогодні привертають увагу спеціалістів різних науково-практичних сфер. Не обходить ця важлива проблема і містобудування, де міські відкриті озеленені простори розглядаються як важливий ресурс оздоровлення мешканців урбанізованого середовища. Так, якісна ландшафтна організація містобудівного простору вважається одним з головних ефективних факторів зниження психічних розладів в міському суспільстві [5].

В кінці ХХ століття дослідники архітектури та міського планування прагнули оцінити й виміряти фізичну активність і її зв'язок з архітектурним середовищем [3]. Кожна людина хоче жити в здоровому та орієнтованому на здоров'я районі й місті [2]; проте в сучасну епоху райони й міста України збільшують залежність від автомобілів, замість ходьби [7]. Тобто вони спроектовані та побудовані таким чином, щоб забезпечити кращий і швидший доступ до транспортних засобів. Таким чином, люди в міських умовах не надто фізично активні та значною мірою залежать від особистих транспортних засобів. В цілому, в порівнянні з попередніми десятиліттями, обсяг фізичної активності помітно знизився. Очевидно, що міський розвиток і планування повинні сприяти зміцненню психічного і фізичного здоров'я громадян; і, поліпшення повсякденної діяльності було визнано основним пріоритетом в проектуванні міського простору в усьому світі [6].

Мета даної роботи - висвітлити вплив на здоров'я українців фізичної активності та важливість організації спортивно-дозвіллевих комплексів для його

поліпшення. Формування відкритих громадських просторів з елементами фізкультурно-оздоровчих тренажерів, що називаються «спортивно-дозвіллеві комплекси», велодоріжок, прогулянкових алей вельми сприяє процесу оздоровлення мешканців міст. Якісна ландшафтна організація таких об'єктів позитивно впливає не тільки на зниження стресу, а й на покращення санітарно-гігієнічних характеристик довкілля. Так, результати дослідження Американської кардіологічної асоціації та інституту спортивної медицини показали, що людям необхідно 500-1000 хвилин фізичної активності на тиждень, щоб підтримувати здоров'я свого тіла [4]. Крім того, 30-хвилинна фізична активність низької інтенсивності протягом п'яти днів в тиждень або як мінімум 20-хвилинна фізична активність високої інтенсивності протягом трьох днів в тиждень вважаються необхідними для поліпшення фізичного здоров'я всіх людей у віці від 18 до 65 років. Розуміння взаємозв'язку між фізичною активністю і здоров'ям призводить до заняття фітнесом, що знижує ризик захворювань серед міського населення. За даними вчених щоденна ходьба протягом 17 хвилин, яка можлива завдяки продуманій ландшафтній організації простору житлових районів, може знизити серцево-судинні захворювання, діабет, ожиріння і гіпертонію до 5% [1]. Тому сьогодні стратегії формування мережі ландшафтних об'єктів, що включають спортивно-дозвіллеві комплекси, розглядаються як ефективний інструмент для профілактики й боротьби із захворюваннями, а екологічний дизайн вважається надійним способом створення здорового суспільства.

Для успішного впровадження таких комплексів до міського середовища необхідно спиратися на науково обґрунтовані принципи та прийоми їх архітектурно-містобудівного формування. Сучасна містобудівна практика розвинутих країн надає змогу дослідити різноманітні приклади успішного впровадження спортивно-дозвіллевих комплексів в ландшафтно-рекреаційний простір міст. Для імплементації цього досвіду в міста України необхідне його опрацювання шляхом створення спеціальних типологічних матриць, які узагальнюють функціонально-планувальне різноманіття можливих рішень. Для вибору кращого варіанту проектного рішення важливо визначити критерії ефективності міських спортивно-дозвіллевих комплексів в різних містобудівних та соціально-демографічних умовах.

Література:

1. Макдональд Гібсон Ж., Родрігес Д., Деннерлейн Т., і ін. Прогнозування впливу міського дизайну на фізичну активність і здоров'я населення: тематичне дослідження// *Health & Place*. 2015. (35). С. 79–84.
2. Ніувенхойзен М.Д., Хрейс Х. Міста без автомобілів: шлях до здорового міського способу життя// *Environment International*. 2016. (94). С. 251–262.
3. Салліс Д.Ф. Вимірювання умов фізичної активності: коротка історія// *American Journal of Preventive Medicine*. 2009. № 4 (36). С. 86–92.
4. Хаскелл В.Л. Фізична активність і громадське здоров'я: оновлені рекомендації для дорослих Американського коледжу спортивної медицини та

Американської кардіологічної асоціації// *Medicine and Science in Sports and Exercise*. 2007. № 8 (39). С. 1423–1434.

5. Хельбих М. До питання динамічної оцінки впливу міського довкілля в дослідженнях психічного здоров'я// *Environmental Research*. 2018. (161). С. 129–135.

6. Хонольд Д., Лейкс Т., Бейер Р., і ін. Реставрація в міських просторах: види на природу з дому, зелені насадження і громадські парки// *Environment and Behavior*. 2016. № 6 (48). С. 796–825.

7. Чжу С., Лу Ч., Юй Ч.-Ю., і ін. Пішохідні спільноти: вплив на фізичне і соціальне здоров'я жителів// *World Health Design*. 2013. (7).

*Науковий керівник: доктор архітектури, доцент,
Древаль Ірина Владиславівна*

Вовк Катерина

(Київ, Україна)

ЕКОЛОГІЯ

(Глобальні та регіональні екологічні проблеми)

ВАЖКІ МЕТАЛИ У ГРУНТАХ ЗОНИ ВПЛИВУ ОБ'ЄКТІВ ЕНЕРГЕТИКИ М. КИЄВА

З усіх типів електростанцій найбільший негативний вплив на довкілля мають теплові електростанції [1]. Це пов'язане, головним чином, з процесами згоряння органічного палива. В залежності від вихідного складу палива, продукти згорання, що викидаються в атмосферу, містять оксиди азоту, вуглецю, сірки, вуглеводні, пари води та інші речовини у твердому, рідкому і газоподібному стані. Забруднення атмосфери дрібними твердими частинками пов'язане, головним чином, з використанням у якості палива вугілля. Під час спалювання рідкого палива (мазут) з викидами в атмосферу потрапляють: оксиди сірки та азоту, газоподібні та тверді продукти неповного згорання палива; в мазутній золі міститься 6-12 % V, 3-4 % Ni, концентрація інших елементів близька до їх вмісту у вугільній золі [2]. Під час спалювання природного газу в атмосферу також потрапляють оксиди азоту, але суттєво менше, ніж при спалюванні мазуту, та в 10 разів менше твердих продуктів. Це пояснюється не тільки властивостями самого палива, але і особливостями процесів спалювання. Природний газ на даний час найбільш екологічно чистим видом палива для ТЕС.

В даній роботі було розглянуто вплив електростанцій м. Києва на мікроелементний склад ґрунтів. Досліджувалися зона впливу Дарницької ТЕЦ, що працює на вугіллі та ТЕЦ-5, яка використовує природний газ, у якості резервного джерела енергії - мазут. Вміст мікроелементів у ґрунтах визначався за допомогою атомно-абсорбційного аналізу та методу мас-спектрометрії з індуктивно зв'язаною плазмою (ICP-MS).

В геоструктурному плані Дарницька ТЕЦ знаходиться в межах Придніпровської низовини. Природні ґрунти даного району дерново-оглеєні з різним ступенем оглеєння, слабо задерновані, малогумусні. Значні площі навколо електростанції вкриті асфальтом, що знижує можливості ґрунтів до самоочищення. ТЕЦ-5 розташовується на східній межі Придніпровської пластової височини. Вона побудована на наливних ґрунтах. Електроцентрально знаходиться в межах розвитку лугових ґрунтів. Обом територіям властивий супераквальний тип геохімічного режиму ландшафту зі значною можливістю проникнення забруднення в ґрунтові води. За умовами водної міграції типоморфних елементів вони належать до кислого глеєвого типу ($H^+ + Fe^{2+}$). Переважний тип міграції речовини – латерально-висхідний з виносом і акумуляцією речовини в заплаві річки (ТЕЦ-5) та озера (Дарницька ТЕЦ).

Оцінка результатів дослідження показала комплексний характер забруднення, так як значно підвищується вміст не одного, а групи хімічних елементів (табл. 1). Інтенсивність накопичення мікроелементів порівняно з фоновими значеннями зменшується в наступних рядах: Дарницька ТЕЦ - $Hg > Zn > Cu > Pb > Ni > Se$, ТЕЦ-5 - $Hg > Pb > Cu > Zn > Se > Ni$. Ґрунти Дарницької ТЕЦ мають вищі вмісти важких металів, бо станція працює частково на вугіллі, а його продукти згоряння містять підвищені концентрації багатьох мікроелементів.

Таблиця 1

Вміст мікроелементів у ґрунтах поблизу об'єктів енергетики м. Києва, мг/кг [3]

Назва	Cu	Pb	Zn	Ni	As	Cd	Hg	Se	Zc
ТЕЦ-5	86 ±44	67 ±36	127 ±69	24 ±13	2,31 ±1,1	0,29 ±0,15	0,27 ±0,1	0,54 ±0,38	26
Дарницька ТЕЦ	112 ±71	64 ±14	334 ±120	25 ±15	4,62 ±2,22	0,45 ±0,11	0,6 ±0,28	0,41 ±0,31	46

Примітка: Zc – сумарний показник забруднення, розрахований згідно [2]

Таблиця 2

Кореляційні взаємозв'язки вмісту важких металів у ґрунтах поблизу об'єктів енергетики м. Києва

ТЕЦ-5								Дарницька ТЕЦ							
Еле-мент	Ni	Co	V	Cr	Cu	Pb	Zn	Еле-мент	Ni	Co	V	Cr	Cu	Pb	Zn
Ni	1							Ni	1						
Co	0,70	1						Co	0,51	1					
V	0,74	0,49	1					V	0,76	0,34	1				
Cr	0,74	0,75	0,75	1				Cr	0,67	0,72	0,60	1			
Cu	0,13	0,23	0,16	0,54	1			Cu	0,60	0,10	0,50	0,24	1		
Pb	0,38	0,21	0,19	0,53	0,86	1		Pb	0,03	-0,4	0,06	-0,2	0,18	1	
Zn	0,63	0,29	-0,1	0,48	0,33	0,60	1	Zn	0,20	-0,1	0,15	0,23	-0,1	-0,1	1

Комплексність забруднення від теплових електростанцій гарно проявляється при застосуванні кореляційного аналізу (табл. 2). Для ґрунтів досліджуваних об'єктів спостерігається чітка асоціація Ni-Co-V-Cr. Найбільш

ймовірно, вони є елементами викидів електростанцій, що не вловлюються димоочисними фільтрами. В ґрунтах ТЕЦ-5 виявлено також сильні взаємозв'язки Cu-Pb (коефіцієнт кореляції - 0,86). На думку автора, ця кореляція з'явилася за рахунок впливу автотранспорту, бо поблизу ТЕЦ-5 знаходиться велика транспортна розв'язка.

Отже, теплові електростанції мають суттєвий вплив на погіршення екологічної ситуації м. Києва. Київські ТЕЦ характеризуються помірно-небезпечним (ТЕЦ-5) та сильним (Дарницька ТЕЦ) рівнем забруднення, залежно від виду палива, що використовується. Вугільні електростанції є найбільш екологічно небезпечними серед інших видів електростанцій. Головний вклад в забруднення ґрунтів поблизу них наступних мікроелементів (мг/кг): ртуть – 0,27-0,6; цинк – 127-134; кадмій – 0,29-0,45; мідь – 86-112. Для ґрунтів досліджуваних електростанцій спостерігається чітка асоціація Ni-Co-V-Cr (за даними кореляційного аналізу).

Література:

1. Мотузова Г. В., Безуглова О. С. Экологический мониторинг почв. М.: Академический проект; Гаудеамус, 2007. 237 с.
2. Геохимия окружающей среды / Саєт Ю.Е.[и др.]. М.: Недра, 1990. 325с.
3. Вовк К.В. Геохімія мікроелементів в об'єктах довкілля Київської агломерації: автореф. дис. ... канд. геол. наук. Київ, 2018. 20 с.

Костенко Євгенія

(Київ, Україна)

ЕКОЛОГІЯ

(Охорона природних комплексів)

ЗБЕРЕЖЕННЯ І ОХОРОНА РІДКІСНИХ ВИДІВ РИБ РІЧКИ ДНІСТЕР

Іхтіофауна річки Дністер налічує близько 67 видів риб та міног. До третього видання Червоної книги України входить близько 16 видів риб басейну верхнього Дністра. В досліджуваному регіоні частка червонокнижних риб та міног складає 23,9%. Серед яких під природоохоронним статусом «вразливі» — 56,2% (9 видів), «зникаючі» -31,3% (5 видів), та «рідкісні» -12,5% (2 види) [1].

Погіршення гідрохімічних умов річки, вилов риби, швидкі темпи урбанізації та чутливість умов розведення призвели до виснаження рибних запасів Дністра [2].

Такі види риб як, наприклад, йорж носар, чоп звичайний, карась звичайний (золотистий), марена дунайсько-дністровська, марена звичайна, ялець звичайний, стерлядь прісноводна, мінога українська віднесені до Червоної книги України [3, 5]. Штрафи за вилов однієї особини складають 74– 48000 грн [4].

У річці Дністер збереглись популяції вирезуба, стерляді, рибиця, та інших рідкісних видів риб, які підлягають охороні, тому що вони занесені Червоної

книги України, охороняються Бернською конвенцією, та включені до Європейського червоного списку [5].

Для збереження та охорони рідкісних та зникаючих популяцій риб потрібно вжити наступні заходи: встановити заповідний режим для річки Дністер, заборонити їх вилов, виявити місця їх перебування, вивчити сучасне поширення та біологію, організувати штучне розведення, поліпшення гідроекологічних умов Дністра [6].

Також на Дністрі необхідно створити заказник, збудувати рибоводний завод, на якому здійснювати реакліматизацію видута штучне відтворення риб.

У лютому 2020 року в рамках будівництва Дністровської ГАЕС Укргідроенерго за ініціативою Державного агентства рибного господарства України було прийнято резолюцію, щодо будівництва рибного заводу, яке спрямоване на відтворення аборигенних видів риб, для подальшого їх вселення на Дністровське водосховище.

Для покращення екологічного стану було створено транскордонне співробітництво в басейні річки Дністер між Україною і Молдовою, щоб розв'язати екологічні проблеми на обох сторонах Дністра. Розглядаються питання експлуатації дністровських ГЕС на стан річки, проект Правил експлуатації водосховищ Дністровського каскаду, розробляється План управління водними ресурсами Дністра, створюються звіти впливу водосховищ Дністра на іхтіофауну.

Література:

1. Звіт відділу зоології Національний науково-природничий музей НАН України. Проведення оцінки стану довкілля та прогнозу впливу планованої діяльності будівництва каскаду Верхньодністровських ГЕС по напрямку фауна, сучасний стан наземних популяцій раритетних та фонових видів тварин. – К. – 2017. 72 с.
2. Днестр без границь результати проекту. Трансграничное сотрудничество и устойчивое управление в бассейне реки Днестр. – К. – 2013. – 176 с.
3. Звіт Інститут гідробіології НАНУ. Проведення оцінки стану довкілля та прогнозу впливу планованої діяльності будівництва каскаду Верхньодністровських ГЕС по напрямку стан водної екосистеми. – К. – 2017. – 76 с.
4. Постанови Кабінету Міністрів України від 07.11.2012р. №1030. «Про розмір компенсації за незаконне добування, знищення або пошкодження видів тваринного і рослинного світу, занесених до Червоної книги України, а також за знищення чи погіршення середовища їх перебування (зростання)».
5. Червона книга України. Тваринний світ/ за ред. І.А. Акімова — К.: Глобалконсалтинг, 2009.— 600 с.
6. Проект Глобального екологічного фонду «Содействие трансграничному сотрудничеству и комплексному управлению водными ресурсами в бассейне реки Днестр» Анализ влияния водохранилищ

Днестровских ГЭС на состояние Днестра. – ПРООН. – ОБСЕ – ЕЭК ООН.– К.– 64 с

Науковий керівник: кандидат сільськогосподарських наук,
Марценюк Наталія Олександрівна

Курепін Вячеслав
(Миколаїв, Україна)

ЕКОЛОГІЯ

(Охорона природних комплексів)

ЗБЕРЕЖЕННЯ БІОРІЗНОМАНІТТЯ ГРАНІТНО-СТЕПОВОГО ПОБУЖЖЯ

Каньйони р. Південний Буг, з їх давньою геологічною історією, характеризуються різноманітністю форм рельєфу та екотопів, відзначаються самобутністю, з високим ступенем таксономічного екотопологічного, флорокомплексного, екоценоморфного і біоморфотипного багатства флорою. Національний ландшафтний парк «Гранітно-степове Побужжя» – особливий флористичний район, що знаходиться в межах каньйоноподібної долини р. Південний Буг. Величній своїми різноманітними скелями каньйони річки Мертвовід, прозвані «Долиною привидів», вважаються одним з найдавніших ділянок суші Євразії та не має аналогів у світі [1]. Особа унікальна фітосистема налічує більш 900 судинних рослин. У формуванні його фітоландшафтів велике значення мають відслонення кристалічних порід, що сприяли формуванню тут своєрідного флористичного комплексу, який об'єднує рослини різного походження і віку, містить у своєму складі широкий спектр елементів.

Але це унікальне місце знаходиться в межах зони впливу Олександрівського водоймища Южноукраїнської атомної електростанції. Флора досліджуваних каньйонів характеризується багатством раритетної компоненти (49 видів судинних рослин), занесених до «Червоної книги України», «Європейського червоного списку», «Світової червоної книги» та «Бернської конвенції».

На території НПП «Бузький Гард» зберігся різноманітний тваринний світ. На сьогодні на території парку мешкає 27 видів хребетних тварин, що занесені до Червоної книги України, 5 – до Європейського червоного списку, 5 - до Червоного списку Міжнародного союзу охорони природи, 176 - до Бернської конвенції. Серед переліку рідкісних видів - полоз лісовий, видра річкова, марена дніпровська, орел-карлик, підорлик малий, ящірка зелена та багато інших. Чисельність безхребетних за оцінкою фахівців сягає понад 11000 видів. Серед них на території парку відмічено 23 види, що занесені до Червоної книги України, 10 – до Європейського червоного списку, 4 – до Червоного списку Міжнародного союзу охорони природи, 7 – до Бернської конвенції.

Територія каньйонів входить до складу заповідних об'єктів НПП «Бузький Гард» і РЛП «Гранітно-степове Побужжя», але у зв'язку з розбудовою

Южноукраїнської АЕС в комплексі з Ташлицької ГАЕС та Олександрівським водосховищем процеси антропопресії тут не лише не зменшуються, але й зростають. Тому питання збереження тут флористичного комплексу мають особливу актуальність.

У зв'язку з розбудовою Південноукраїнського енергетичного комплексу з метою збереження раритетного біорізноманіття природних флористичних комплексів впродовж ряду років розроблялась регіональна концепція моніторингу популяцій флоротопологічних комплексів [2]. Фітомоніторинг необхідне для вирішення проблем охорони рідкісних, зникаючих та господарсько-цінних видів рослин, стійкості біологічних систем. Саме тому вивчення популяцій належить до класу найважливіших питань сучасної біології. Програма досліджень фітомоніторингу включає в себе вивчення основних параметрів популяційної структури, а саме: чисельність і щільність, вікова структура, способи самопідтримання, життєвість, просторова структура.

Одним з найскладніших етапів моніторингових досліджень є дуже важливий інтегральний етап [3] - визначення життєвості популяцій. Розробка ефективного режиму охорони кожного раритетного виду повинна ґрунтуватися на аналізі даних про його поширення, екологічну приуроченість та стан популяцій. Такі дослідження дозволяють виявити біологічний потенціал виду в конкретних умовах, розкривають невідповідність його морфологофізіологічних особливостей сучасним умовам функціонування екологічних ніш, сприяють встановленню природних та антропогенних чинників їх зникнення.

Отже, проблеми динаміки і регуляції популяцій, збереження раритетного біорізноманіття природних флористичних комплексів, розробка дієвих заходів зі збереження та охорони рослинного світу регіону є важливими для збереження особливого флористичного району заповідних об'єктів НПП «Бузький Гард» і РЛП «Гранітно-степове Побужжя».

Література:

1. Регіональна доповідь про стан навколишнього природного середовища в Миколаївській області у 2019 р. / Управління екології та природних ресурсів Миколаївської обласної державної адміністрації. Миколаїв, 2020. 175 с.

2. Курепін В. М., Курепін Д. В. Державне управління у сфері цивільного захисту та безпеки життєдіяльності в умовах реформування місцевого самоврядування та децентралізації влади. *Modern Economics*. 2020. № 19(2020). С. 94-100.

3. Курепін В. М. Екологічні виклики регіону/ В. М. Курепін, В. С. Іваненко // День Землі - Earth Day [Електронний ресурс] : тези доповідей здобувачів вищої освіти спеціальностей 071 «Облік і оподаткування», 072 «Фінанси, банківська справа та страхування» та інших учасників освітнього процесу за результатами тематичного «круглого столу» на обліково-фінансовому факультеті, м. Миколаїв, 22 квітня 2020 року. - Миколаїв: МНАУ, 2020. – С. 28-31. URL: <http://dspace.mnau.edu.ua/jspui/handle/123456789/7041>.

*Курепін Вячеслав
(Миколаїв, Україна)*

ЕКОЛОГІЯ

(Інтегроване управління природокористуванням)

ЗБЕРЕЖЕННЯ ПРИРОДНО-АРХИТЕКТУРНОГО КОМПЛЕКСУ У ЗОНІ ВПЛИВУ ЮЖНОУКРАЇНСЬКОЇ АТОМНОЇ ЕЛЕКТРОСТАНЦІЇ

Місцевість, на якій розташована Миколаївська область, має сприятливий клімат та фізико-географічне розміщення, достатньо хорошу інфраструктуру та економічно доцільні умови для рекреації. Річка Південний Буг й каньйони Південного Бугу, це унікальний рекреаційно-оздоровчий потенціал. На території зони впливу Южноукраїнської атомної електростанції (ЮУ АЕС) та Олександрівського водосховища зосереджено значні запаси лікувальних радонових вод, а Бузькі пороги вже багато років є Меккою водних туристів. Дивовижно мальовничі краєвиди приваблюють багатьох відвідувачів із різних куточків нашої країни, дарують незабутні враження від спілкування з храмом природи.

Територія зони впливу ЮУ АЕС та Олександрівського водосховища є об'єктом наукових досліджень, місцем пізнавальних і навчальних екскурсій, базою для проведення польових практик студентів багатьох закладів вищої освіти (ЗВО) України, зокрема Миколаївської області. За гідротехнічними, гідробіологічними і санітарно-гігієнічними умовами водосховища Ташлицької ГАЕС можуть бути використані для організації короткотривалого і подовженого відпочинку: ґрунти, які дають змогу звести будівлі без облаштування складних фундаментів; ґрунтові води, які уможливають будівництво без проведення робіт зниження їх рівня; заболоченість і затоплення паводками, оповзні, селі і карсти відсутні.

Район розміщення ЮУ АЕС багатий на археологічні пласти: палеоліт, мезоліт, неоліт, мідний і залізний віки, епоха бронзи, черняхівська і трипільська культури, свідoctва поселень киммерійців, савроматів, скіфів, ольвіополітів, давніх слов'ян, римлян. Всього у долині Південного Бугу між с. Мигія і смт Олександрівка виявлено 98 археологічних пам'яток. У зоні впливу ЮУ АЕС в результаті археологічних розкопок виявлено унікальні об'єкти майстерень пізнього палеоліту (XII тисячоліття до н. е. Шуцьке IV), а також поселення бронзового віку (Шуцьке I – III), інші унікальні знахідки.

Територія зони впливу Ташлицької ГАЕС та Олександрівського водосховища тісно пов'язана з останнім у Європі світським лицарським орденом – Військом Запорізьким Низовим і його державою, знаменитою на весь світ Запорізькою Січчю. Архівні матеріали засвідчують, що у районі сучасного розміщення ЮУ АЕС і Ташлицької ГАЕС з 1734 до 1775 р. в межах Нової (Покровської) Січі існувала, Бугогардівська паланка, найбільша за розмірами серед восьми територіальних одиниць Запорізької республіки.

Без перебільшення ці історичні місця стали однією з найбільших святинь українського народу. Пороги, що донині збереглись на Південному Бузі, мають

місцеву назву – брояки. З ними, як і з багатьма островами і скелями, пов'язана значна кількість запорізько-гайдамацьких легенд, переказів. Вони бережуть пам'ять про козацьку старовину й бувальщини. Про минуле нам говорять їх назви: Запорізька брояка, острів козака Мамая, скелі Турецький стіл і Пугач, Гайдамацька балка. Отже, Гард утворює цілісний, єдиний, ще повністю не порушений історичний ландшафт, пов'язаний з історією Запорізької Січі.

На виконання договору ЮУ АЕС з інститутом археології НАН України у зоні її впливу (у зв'язку з постійним розвитком м. Южноукраїнськ, розширенням таких населених пунктів, як смт Олександрівка і с. Богданівка) спеціалісти атомної станції разом з науковцями інститутом археології НАН України постійно проводять моніторинг ступеня сприятливості інженерно-будівельних робіт для створення об'єктів відпочинку на прибережних ділянках та у місцях проведення архітектурно-археологічних досліджень.

Щорічно ЮУ АЕС забезпечує археологічні заходи Миколаївської експедиції автотранспортом, механізмами, фінансує археологічні дослідження, направляє додаткові експедиції спеціальних профільних інститутів насамперед в зону впливу Олександрівського водосховища. На виконання договору з ЮУ АЕС експедиція державної інспекції з охорони пам'яток культури в Миколаївській області здійснила архітектурно-археологічні дослідження і розвідувальну археологічну шурфовку на острові Великий, розташованому навпроти м. Южноукраїнськ поруч з малою Костянтинівською ГЕС. На острові знайдено археологічний матеріал, який дає змогу чітко ідентифікувати його з історичним островом Гард Бугогардівської паланки війська Запорізького. На острові виявлено архітектурно-будівельні залишки культової споруди, які з високою ймовірністю можна кваліфікувати як залишки видатної пам'ятки української історії – знаменитої козацької церкви Покрова Пресвятої Богородиці.

Підтримка необхідних робіт щодо збереження природної та історичної спадщини з боку ЮУ АЕС за рахунок кошторису Ташлицької ГАЕС є позитивним чинником у забезпеченні охорони довкілля й історичних пам'яток. Результати багаторічних досліджень археологів знайдуть гідне відображення в експозиції музейного комплексу, створення якого також передбачене в м. Южноукраїнськ за рахунок кошторису Ташлицької ГАЕС.

Література:

1. Регіональна доповідь про стан навколишнього природного середовища в Миколаївській області у 2019 р./ Управління екології та природних ресурсів Миколаївської обласної державної адміністрації. Миколаїв, 2020. 175 с.

2. Курепін В. М. Механізм управління екологічною безпекою об'єктами господарювання на засадах маркетингу/ В. М. Курепін, В. С. Іваненко// Обліково-аналітичне і фінансове забезпечення діяльності суб'єктів господарювання: національні, глобалізаційні, євроінтеграційні аспекти : матеріали IV міжнародної науково-практичної інтернет-конференції, м. Миколаїв, 20-21 листопада 2019р. – Миколаїв : МНАУ, 2019. – С. 169 – 172.

Бакумова Катерина
(Боярка, Україна)
ЕКОЛОГІЯ
(Екологічна безпека)

ЕКОЛОГІЧНА БЕЗПЕКА

Екологічна безпека - це такий стан та умови навколишнього природного середовища, при якому забезпечується екологічна рівновага та гарантується захист навколишнього середовища: біосфери, атмосфери, гідросфери, літосфери, видового складу тваринного і рослинного світу, природних ресурсів, збереження здоров'я і життєдіяльності людей .

Це сукупність дій, станів і процесів, що прямо або побічно не приводять до життєво важливих втрат (або погроз таких втрат), що наноситься природному середовищу, окремим людям і людству; комплекс станів, явищ і дій, що забезпечує екологічний баланс на Землі і в будь-яких її регіонах на рівні, до якого фізично, соціально-економічно, технологічно і політично готове (може без серйозних втрат адаптуватися) людство .

Екологічна безпека визначається по відношенню до територій держави, регіону, адміністративних областей і районів, населених пунктів (міст і сіл) або до народногосподарських об'єктів - нафтогазопромислових районів, промвузлів, заводів, фабрик і інших об'єктів промисловості, транспорту, енергетики, хімії, гірництва, зв'язку тощо [1].

Екологічна безпека ґрунтується на:

- усвідомленні того, що людство - невід'ємна частина природи, повністю залежна від навколишнього його середовища;
- визнанні обмеженості і кінечності природно-ресурсного (екологічного) потенціалу Землі і окремих її регіонів, необхідності його якісної та кількісної інвентаризації;
- неможливості штучного розширення природно-ресурсного (екологічного) потенціалу понад природно-системні обмеження;
- визначенні допустимого максимуму вилучення природних ресурсів і зміни екосистем як середовища життя;
- необхідності вироблення превентивних екологічних заборон задовго до економічного вичерпання природних ресурсів або їх непрямого руйнування;
- нагальної і обов'язкової необхідності регулювання чисельності людей, їх тиску на природне середовище на локальному, регіональному та глобальному рівнях;
- розумінні, що без адекватного середовища життя (цілісності екосистем) неможливе збереження нічого живого, в тому числі його видів (включаючи людину) і природних систем більш низького рівня ієрархії [2].

Викид забруднюючих речовин в атмосферне повітря – це надходження речовин в атмосферу від джерел забруднення. Джерело викиду - об'єкт (підприємство, цех, агрегат, установка, транспортний засіб), з якого надходить в атмосферне повітря забруднююча речовина або суміш таких речовин .

Для забезпечення екологічної безпеки, створення сприятливого середовища життєдіяльності, запобігання шкідливому впливу атмосферного повітря на здоров'я людей та навколишнє природне середовище здійснюється регулювання викидів найбільш поширених і небезпечних забруднюючих речовин, перелік яких встановлюється Кабінетом Міністрів України [3].

Забруднююча речовина – це речовина хімічного або біологічного походження, що присутня або надходить в атмосферне повітря і може прямо або опосередковано справляти негативний вплив на здоров'я людини та стан навколишнього природного середовища. До основних забруднюючих речовин, що надходять в атмосферу в результаті діяльності підприємства, відносяться оксиди азоту, оксид і діоксид вуглецю, пил неорганічна і діоксид сірки .

Однією з основних причин забруднення атмосферного повітря є низький рівень оснащення джерел викидів пилогазоочисним обладнанням. Значно впливає на забруднення атмосфери відсутність установок по вловлюванню газоподібних сполук, а саме: діоксиду сірки, діоксиду азоту, оксиду вуглецю, летючих органічних сполук та інших. Зазначені речовини надходять в повітря від котелень, які працюють на кам'яному вугіллі, асфальтобетонних заводів, тощо .

Шкідливі викиди потрапляють в навколишнє середовище щодня і практично постійно, що пов'язано зі стрімкими темпами розвитку цивілізації. Якщо ситуація не зміниться, це може загрожувати найсерйознішими наслідками [2].

Література:

1. Качинський А. Б. Методологія математичного моделювання ризиків загроз екологічній безпеці України [Текст] : Дис. д-ра техн. наук: 05.13.02 / Качинський Анатолій Броніславович; Національний ін-т стратегічних досліджень. - К., 1995. - 265 с.
2. Агаркова Н. В., Качинський А. Б., Степаненко А. В. Регіональний вимір екологічної безпеки України з урахуванням загроз виникнення техногенних і природних катастроф. К., 1996.
3. Качинський А. Б., Хміль Г. А. Екологічна безпека України: аналіз, оцінка та державна політика. К., 1997.

*Науковий керівник: викладач екологічних дисциплін
Суїнова Діана Михайлівна*

*Прокопенко Іван
Ткаченко Тетяна
(Київ, Україна)*

ЕКОЛОГІЯ
(Екологічна безпека)

**ТЕХНОЛОГІЯ ОЗДОРОВЛЕННЯ ПОВІТРЯНОГО СЕРЕДОВИЩА
ЗАКРИТИХ ПРИМІЩЕНЬ**

В основі технології лежить новий біологічний метод - екологічний фітодизайн, який полягає у використанні рослин з вираженими фітонцидними та газопоглинальними властивостями для санації й оздоровлення повітряного середовища приміщень [1].

Проблема закритих приміщень полягає у високому бактеріальному обміненні повітря при тривалому перебуванні людей, що сприяє поширенню різного роду інфекцій. Ситуація ускладнюється наявністю у повітряному середовищі токсичних газоподібних речовин, що виділяються будівельними, оздоблювальними матеріалами, меблями або надходять ззовні в екологічно несприятливих районах. Летючі виділення (фітонциди) рослин мають бактерицидну, бактериостатичну, фунгіцидну дію відносно патогенної та умовно-патогенної для людини мікрофлори. Багато видів рослин поглинають з повітря приміщень токсичні для людини газоподібні з'єднання, очищаючи тим самим повітряне середовище [2].

Нами встановлено, що для ефективного очищення повітря приміщення площею 18 м² необхідно 5-7 рослин висотою від 60 см до 1,0 - 1,5 м. Оптимальний радіус дії фітонцидів рослин становить близько 1,5-2 м, потім ефект їх дії знижується [3].

У експеримент було включено 6 видів рослин з достатньою кількістю листяної маси для виявлення фітонцидної активності (ФА): *Ficus benjamina* L.; *Aglaonema* «Pattaya Beauty»; *Dracaena deremensis* Janet Craig; *Dracena fragrans* «Massangeana» L.; *Crassula portulacaeae*; *Codiaeum variegatum pictum* (табл.1).

Таблиця 1

Тривалість виділення фітонцидів дослідними рослинами

Вид	Фаза розвитку рослини та ТВФ, годин				
	початок вегетації	період активного росту	період цвітіння	період помірнього зростання	спокій
Сімейство Фікусові - Moraceae Link					
<i>Ficus benjamina</i> L.	72	96	не цвіте	72	48
Сімейство Ароїдні – Araceae Juss.					
<i>Aglaonema</i> «Pattaya Beauty»	48	72	96	48	24
Сімейство Драценові – Draceneae L.					
<i>Dracaena deremensis</i> Janet Craig	48	144	-//-	48	24
<i>Dracena fragrans</i> «Massangeana» L.	48	144	-//-	48	24
Сімейство Товстянкові – Crassulaceae A.DC.					
<i>Crassula portulacaeae</i>	24	144	-//-	48	24
Сімейство Молочайні – Euphorbiaceae Juss.					
<i>Codiaeum variegatum pictum</i>	24	96	144	48	24

Основні експериментальні завдання:

1. Перевірка ФА у всіх 6 видів рослин, які включені до експерименту в умовах даного інтер'єру.

2. Перевірка ФА у 2 рослин, про які немає даних у літературі: *Dracena fragrans* «Massangeana» L. (розеткова форма), *Aglaonema* «Pattaya Beauty».

3. Визначення у фітонцидних рослин тривалості виділення фітонцидів (ТВФ) в залежності від фази їх розвитку: початок вегетації; період активного росту; період цвітіння (для аглаонеми); помірно зростання; період спокою.

Для даних досліджень застосовували методику М. Б. Разумовича, С. М. Наумова, В.Т.Атарова, засновану на взаємодії летючих фракцій фітонцидів з емульсією фотопаперу [4].

Встановлено, що всі 6 рослин, які включені до експерименту, проявляють ФА. Фітонцидні властивості виявлені також у двох рослин (*Dracena fragrans* «Massangeana» L. (розеткова форма), *Aglaonema* «Pattaya Beauty»), які ще не відомі в літературі як фітонцидні. ТВФ спостерігається протягом всіх фаз розвитку рослин. При цьому найбільша ТВФ спостерігається у фазу цвітіння (96 год. та 144 год.) у квітучих рослин. Для всіх інших найбільша ТВФ (96-144 год.) спостерігається у період активного росту. У період спокою у всіх дослідних рослин проявляється найменша ТВФ – 48-24 год. Всі 6 рослин рекомендовані нами для фітодизайну сануючих інтер'єрів різних типів.

Література:

1. Экологический фитодизайн. Технология санации воздушной среды помещений с использованием фитонцидных свойств растений. - URL: <http://www.sibai.ru/fitodizajn-i-tekhnologiya-sanaczii-pomeshhenij-s-ispolzovaniem-fitoncizidnyix-svoystv-rastenij.html>. – Дата доступу: 09.03.2021.

2. Ван дер Неер Ян Все о комнатных растениях, очищающих воздух. – СПб: ООО «СЗКЭО «Кристалл», 2005. – 128 с.

3. Горницкая И.П. Действие фитонцидов тропических и субтропических растений на микрофлору палат хирургического отделения (эколого-гигиенический аспект)/ Горницкая И.П., Варенко Ю.С., Ткаченко Т.Н.// Вестник гигиены и эпидемиологии. – 1999. – Т.3. - № 1. – С.121-125.

4. Разумович М.Б. Действие летучих фитонцидов на фотографическую эмульсию/ Разумович М.Б., Наумов С.М., Атаров А.Т.// Природа. – 1953. - № 1. – С.95-96.

Науковий керівник: доктор технічних наук, професор Ткаченко Т. М.

Жук Олена
(Київ, Україна)

ЕКОЛОГІЯ

(Екологічна безпека)

МОНІТОРИНГОВІ ДОСЛІДЖЕННЯ РЕКРЕАЦІЙНИХ ЗОН М. КИЇВ

Антропогенне і техногенне навантаження на навколишнє природне середовище в Україні у кілька разів перевищує відповідні показники у розвинутих країнах світу [5].

Вирішення екологічних проблем міст у рамках концепції сталого розвитку територій є актуальною задачею [6]. Оцінити техногенне навантаження неможливо без оцінки еколого-геохімічного стану ґрунтового покриву. Одна з важливіших характеристик його стану на урбанізованих територіях є рівень техногенного хімічного забруднення. У техногенному забрудненні м. Києва провідне місце належить важким металам (ВМ), продуцентами яких виступають численні підприємства, автотранспорт і теплові електростанції. У більшості випадків одна і та ж сама ділянка ґрунту піддається впливу декількох джерел забруднення, що веде до утворення гетерогенних ореолів забруднення, що мають складну зональну будову та високу контрастність концентрації ВМ.

Мета досліджень – моніторингові спостереження (2004 та 2019 рр.) за еколого-геохімічною ситуацією на рекреаційних ділянках території м. Київ (на прикладі парків Партизанської Слави та Голосіївського).

Об'єкти і методи. Ґрунтовий покрив території ділянок що досліджували віднесено до дерново-підзолистих ґрунтів з легким гранулометричним складом (дерново-слабопідзолисті піщані і глинисто-піщані ґрунти на давньоалювіальних і флювіогляціальних відкладах).

У зразках ґрунту визначали фізико-хімічні властивості (кислотність, значення окисно-відновного потенціалу). Середні показники фізико-хімічних властивостей ґрунтів вибірок 2004 та 2019 р. схожі, і дорівнюють рН – 7,0 Eh – 295,0 але абсолютні значення рН та Eh, у виборці 2019 р., змінюються у ширшому інтервалі порівнюючи ці значеннями за 2004 р. (рН – 6,95–7,2, Eh – 265–340 mV (2004), рН – 5,95–7,4, Eh – 240–355 mV (2019)). Валовий вміст хімічних елементів визначали за допомогою емісійного спектрального аналізу. Вміст рухомих форм пріоритетних металів забруднювачів визначали за допомогою методу атомної абсорбції на спектрофотометрі С-115.

Попередніми дослідженнями [1–2, 4] були виділені пріоритетні метали забруднювачі: Zn, Pb, Cu подекуди Cr, тому наводимо результати досліджень за цими політантами. Для Zn, Pb, Cu, Cr для обох парків спостерігається збільшення максимальних значень валових форм (150, 110, 50, 110 мг/кг, відповідно), значення рухомих форм також збільшилось особливо для свинцю та цинку. Особливістю розподілу рухомих форм досліджуваних металів є строкатий характер розподілу за площиною ділянки. Це може бути пов'язане з елементарними формами рельєфу (схил, горб, яма та ін.) місця відбору зразка та різною густиною насаджень, що виступають природним бар'єром для політантів які надходять повітряним шляхом.

Важливою особливістю іонообмінного поглинання ВМ ґрунтами є підкислення рівноважного розчину, яке посилюється в міру збільшення ВМ в сумі обмінних катіонів. У ході насичення ґрунтового-поглинаючого комплексу

катионами ВМ зсув рН системи в кислу область може сягати 3,5 одиниць [3]. У нашому випадку місцями спостерігаємо такий зсув на одиницю.

Загалом, ми спостерігаємо тенденцію к збільшенню вмісту ВМ у ґрунтах рекреаційних зон м. Київ. Цей факт вказує на необхідність постійних моніторингових спостережень за накопиченням ВМ у ґрунтах та вивчення отклику системи на ці зміни.

Література:

1. Жовинский Э. Я., Маиичев В. Й., Кураева И. В. и др. Эколого-геохимическое исследование природных сред в условиях городской агломерации. – Препр., Киев, 1991. 57 с.
2. Жук Е. А., Жук А. М. Эколого-геохимическое изучение урболандшафтов г. Киев с учетом их типизации. Пошукова та екологічна геохімія. 2004. № 4. С. 40-43.
3. Пинский Д.Л. К вопросу о механизмах ионообменной адсорбции тяжелых металлов почвами. – Почвоведение. – № 2. – С. 1348-1355.
4. Самчук А. И., Егоров О. С., Стадник В. А. и др. Оценка экологического состояния урболандшафтов на примере парковой зоны Киева. – Минерал. журн. – 2002. – 24, № 1. – С. 34-42.
5. Основні засади (стратегію) державної екологічної політики України на період до 2030 року (дата звернення: 4.03.2021). URL: <https://zakon.rada.gov.ua/laws/show/2697-19#n8>
6. Основні засади (стратегія) Державної екологічної політики України на період до 2020 року. URL: <https://zakon.rada.gov.ua/laws/show/2818-17#Text>

*Глуценко Роман
Ткаченко Тетяна
(Київ, Україна)*

ЕКОЛОГІЯ
(Екологічна безпека)

ЗЕЛЕНІ ТЕХНОЛОГІЇ ДЛЯ РЕГУЛЮВАННЯ ДОЩОВИХ СТОКІВ

Затоплення вулиць у містах – явище, яке часто спостерігається не тільки в Україні, а й у багатьох інших країнах світу. Поєтому рішення проблем затоплених ищут во всем мире. Наприклад, після катастрофічної повені в Пекіні в 2012 році, вже в наступному році був прийнятий національний план боротьби з підтопленням китайських міст. У рамках цього плану в Шанхаї повністю змінили район Лінганг. Застосували нове водонепроникне покриття для доріг; організували величезні водно-паркові зелені зони, які поглинають зливу воду; оснастили тротуари сітчастої плиткою, крізь яку росте трава, а вода проникає прямо в ґрунт; створили штучне озеро, яке допомагає акумулювати потоки води під час злив; оснастили будівлі «зеленими» покрівлями (їх загальна площа повинна скласти 400 тис.м²). У Великобританії розробили новий тип дорожнього покриття – Торміх Permeable, в основі якого лежить не пісок, як в звичайному

асфальті, а крихітні шматочки подрібненого граніту. Вони не прилягають одна до одної щільно і створюють пористу поверхню, через яку легко проходить дощова вода з усім сміттям. Такий асфальт здатний пропустити через себе до 36 000 мм води на годину. В Амстердамі для відводу води з вулиць, винайшли новий експериментальний спосіб укладання плитки, який виводить воду з дороги і тротуарів без допомоги зливової каналізації. Дорога прокладена під невеликим ухилом до середини, тому вся вода під час дощу просто стікає до дренажної системи з водопроникних блоків під назвою Granudrain. Концепцію «міста-губки» втілюють також в Берліні та інших німецьких містах. Суть концепції зводиться до кардинального перегляду підходу до дощової води. Традиційно містобудівники намагались максимально швидко відвести водні маси з вулиць у дощову каналізацію. Але, очевидно, каналізація все менше справляється з навантаженням. Концепція «губки», яка народилася в Китаї, передбачає протилежний підхід: збільшення кількості зелених зон і «зелених» конструкцій, які всмоктують дощову воду; архітектурне планування мультифункціональних міських місць, здатних відводити і збирати воду. Зібрана таким чином дощова вода або випаровується на місці, або використовується для охолодження будівель [1, 2].

Проблема затоплення міських вулиць особливо актуальна для міст України. Причин затоплення багато: старі мережі дощової каналізації, які робилися ще 50-100 років тому; невідповідність діючих норм поточним кліматичним змінам у частині опадів; стрімке розростання міст, що приводить до скорочення обсягу зелених зон і збільшення кількості бетонних та асфальтних покриттів, нездатних вбирати воду; висока вартість і тривалість реконструкції зливової каналізації під сучасні обсяги опадів; несвоєчасне і недостатнє очищення мереж від засмічення; відсутність політики або стратегії на рівні міст щодо вирішення даного питання; неправильний підхід до інфраструктури, який не враховує сучасні обсяги опадів і передбачає стік води виключно на проїжджу частину та в злизову каналізацію, ігноруючи природні рішення у вигляді різних типів озеленення.

У рамках сталого розвитку міста необхідна розробка заходів щодо забезпечення екологічної безпеки і санітарії, енергоресурсозбереження, збереження і відновлення природного середовища, а також екологізації будівництва та виховання екологічної свідомості міських жителів. З існуючих на сьогоднішній день заходів зі сталого управління дощовою водою при впорядкуванні суспільних просторів можна виділити наступні:

- створення і використання різних типів «зелених» конструкцій: дощових садів; зелених покрівель, вертикального озеленення, фасадних зелених блоків, зелених схилів, екопарковок. «Зелені конструкції» регулюють швидкість та об'єм стоків завдяки евапотранспірації, накопиченню води в субстраті та дренажній системі; зменшують навантаження на міське дощове водовідведення; покращують якість стоків завдяки фільтрації; сприяють вторинному

використанню стічних вод завдяки чому зберігаються природні водні ресурси; зберігають природну форму рельєфу урбоценозу;

- зменшення площі непроникних поверхонь;
- використання природного рельєфу території;
- збереження рослинності ділянки;
- використання технологій проникних покриттів;
- вдосконалення каналізаційних систем;
- установка резервуарів для акумулювання і повторного використання дощової води.

Таким чином, можна зробити висновок про те, що перегляд ставлення до використання дощової води в міському середовищі здатний змінити вигляд міст, поступово відводячи його від штучної парадності та монументальності в сторону природності та різноманітності. При цьому екологічний сенс освоєння території багаторазово зростає.

Література:

1. Прошел дождь – затопило город: в чем проблема и как это решают в мире. URL: <https://rubryka.com/ru/article/potop-misto/>. – Дата доступу: 09.03.2021.
2. Затоплені вулиці та підземні переходи: чотири «вершники» київського «апокаліпсису». URL: <https://www.radiosvoboda.org/a/29445999.html>. – Дата доступу: 09.03.2021.

*Науковий керівник: доктор технічних наук,
професор Ткаченко Тетяна Миколаївна*

*Гамоцький Роман
Гончаренко Артем
Завальнюк Віталій
Купінський Ігор
(Київ, Україна)*

ЕКОЛОГІЯ

(Інтегроване управління природокористування)

ОСОБЛИВОСТІ ЕКОЛОГІЧНОГО КЕРУВАННЯ ПРОЦЕСАМИ В РОЗУМНОМУ МІСТІ

Використання та доступність розумних об'єктів у наших містах постійно зростає. Такі об'єкти часто є основними будівельними елементами, що використовуються для реалізації розумних середовищ, спрямованих на покращення якості нашого життя, пропонуючи передові послуги та інноваційні програми. Однак ми ще далекі від того, щоб дозволити повністю використати можливості та особливості таких об'єктів. Насправді, як правило, вони виконують різні ролі, і ними зазвичай управляє безліч різних структур/департаментів. Вони виконують окремі цілі ізольовано, і дуже рідко пристрої, що належать різним адміністративним структурам, здатні співпрацювати та/або обмінюватися інформацією, навіть якщо вони співіснують

в одному фізичному просторі та/або видають дуже подібну інформацію. Враховуючи конкретне інтелектуальне середовище, розумні об'єкти можна класифікувати таким чином:

Власні об'єкти - це об'єкти, спеціально розгорнуті для створення програми. Вони спілкуються за допомогою спеціальної інфраструктури, і передбачається, що ними керує одна адміністративна установа, отже, їм явно довіряють.

Сторонні об'єкти - розробляються та розгортаються незалежно від створення певної програми. У будь-якому випадку, вони діляться (або постійно, або зрідка) своїм місцезнаходженням з рідними об'єктами. Прикладом таких об'єктів є камери спостереження за дорожнім рухом, смарт-лічильники, датчики забруднення та інколи автомобілі, що проїжджають повз. Зовнішні об'єкти розробляються та розгортаються незалежно від створення спільного додатку, але ніколи не діляться своїм місцезнаходженням і не вступають у контакт із власними об'єктами. Деякі приклади таких об'єктів: розумні метеостанції, розташовані за містом, компоненти національної системи моніторингу залізниць, станції моніторингу землетрусів. Соціальні відносини можна створити відповідно до характеристик об'єктів, таких як їх модель, розташування, схема руху та призначення за допомогою додаткового Програмоного Забезпечення (ПЗ). [1]

Розвивається консенсус щодо того, що ініціативи, здійснені в рамках створення розумних міст (РМ), повинні використовуватися як можливість для підготовки моделей для екологічно стійких розумних міст (ЕСРМ). Хоча розвинені країни раніше працювали у напрямку сталих міст, а зараз рухаються до розумних сталих міст, умови в країнах, що розвиваються, інші. У своїй нинішній формі керівні принципи РМ наголошують більше на соціальному та економічному розвитку, а також на питаннях управління, використовуючи сучасні інструменти інформаційно-комунікаційних технологій (ІКТ). Щоб забезпечити екологічну стійкість такого масштабного планування розвитку, повинні бути розроблені екологічні показники (включаючи існуючі керівні принципи), які можна використовувати для моніторингу різних екологічно стійких елементів розумних міст. Необхідна розробка та стандартизація показника – Індексу розвитку екологічної стійкості розумних міст. Він може бути використаний як інструмент моніторингу та діагностики для планування та управління послугами, пов'язаними з навколишнім середовищем, що оточує всі сфери життя.

Досвід розвитку розумних міст у всьому світі показав загальний слабкий взаємозв'язок між ініціативами "розумності" та екологічної стійкості. В даний час серед різних програм розвитку міст існують різні рівні акценту на різних секторах/сферах екологічної інфраструктури, наприклад, відповідно до керівних принципів, водопостачання є першочерговим завданням, за ним слідує каналізація, залежно від наявності коштів. У Екологічно стійких розумних міст, в яких усі сфери природокористування, такі як управління твердими відходами,

управління водопостачанням, управління каналізацією, санітарією та скидними водами та умови навколишнього середовища, що охоплюють шум, якість повітря та водні об'єкти, мають однакову увагу з певним контрольним рівнем обслуговування в зонах показників – це повинно використовуватись для відображення екологічної стійкості розумних міст. Крім того, для РМ, може також знадобитися аналіз інших вимірів стійкості, таких як соціальний та економічний.

У майбутньому весь процес галузі зможе об'єднуватись в мережу з конектом в режимі реального часу, забезпечуючи кращу ефективність, витрачаючи менше часу та ресурсів, частково зменшуючи витрати. [2]

Література:

1. Shima Beigi. Mindful Smart Cities: Rethinking Smart Cities with Mindfulness Engineering – Bruxelles: VUBPRESS 2020. – 112 с.
2. Christopher Grant Kirwan, Zhiyong Fu. Smart Cities and Artificial Intelligence: Convergent Systems for Planning, Design, and Operations – Amsterdam: Elsevier 2020. – 284 с.

Сінаков Ростислав

Волошкіна Олена

(Київ, Україна)

ЕКОЛОГІЯ

(Екологічна безпека)

ЗАБРУДНЕННЯ АТМОСФЕРНОГО ПОВІТРЯ ВІД АВТОТРАНСПОРТНИХ ЗАСОБІВ НА ФОНІ ГЛОБАЛЬНИХ КЛІМАТИЧНИХ ЗМІН

Останнім часом все більше уваги приділяється інвентаризації викидів парникових газів від автотранспортних засобів з бензиновими та дизельними двигунами на урбанізованих територіях. Увага до цього питання посилюється сталою тенденцією збільшення особистого транспорту в країнах, що розвивається, зокрема і в Україні. За прогнозами Програми ООН по населеним пунктам, в 2050 році світ буде мати збільшення пересувних приватних засобів на 50% порівняно з 2011 роком. Крім збільшення викидів вуглеводнів СхНу від автомобільного транспорту в великих містах України над автотранспортними перехрестями та автошляхопроводами почастишала поява фотохімічного смогу в повітрі внаслідок фотохімічних перетворень при сталих умовах атмосфери та підвищених температурних показниках. За думкою, багатьох авторів, які займалися дослідженням якості атмосферного повітря в м. Києві, вторинне забруднення формальдегідом може слугувати появою фотохімічного смогу в повітрі. Крім цього, це токсичне з'єднання негативно впливає на здоров'я населення, викликаючи захворювання верхніх дихальних шляхів, а в деяких випадках сприяє розвитку онкозахворювань.

На території Києві на даний час діють 16 пунктів спостережень за станом атмосферного повітря в приземному шарі атмосфери, де ведуться спостереження за концентраціями формальдегіду. І хоча більшість з них знаходяться поблизу великих автомобільних розв'язок та автошляхопроводів, цього зовсім недостатньо, враховуючи появу на дорогах міста наявність автомобільних заторів і так званих «тягнучек», де транспорт рухається з невеликою швидкістю. Для прийняття концепцій та планів сталого розвитку міста постала необхідність в створенні дієвого інструментарія для оцінки та прогнозу вторинного забруднення атмосферного повітря формальдегідом для підтримки прийняття управлінських рішень.

На основі математичного апарату теорії конвективного струменя з теплою поверхні та рівнянь хімічної кінетики, авторами була створена модель, яка дозволяє визначати викиди вуглеводнів над теплою поверхнею шляхопровода в залежності від кількості автомобілей, які перебувають одночасно на цій території та температурних умов місцевості. Модель пройшла апробацію на великих автошляхопроводах та перехрестях м. Києва та результати розрахунку показали задовільну похибку (до 20%) з даними моніторингових спостережень по стаціонарних постах міста. Похибка між розрахунковими значеннями формальдегіду та максимальними моніторинговими значеннями не перевищує 7%. Була підтверджена гіпотеза багатьох дослідників про переважний вплив підвищених температур на умови сталості атмосферного повітря у умовах щільної забудови міста та отримані кореляційні залежності між концентрацією формальдегіду в повітрі та температурою повітря.

На основі розробленого математичного апарату було створено в середовищі Excel калькулятор, що дозволило оперативно визначати кількість викидів вуглеводнів в забрудненому конвективному струмені над теплою поверхнею автошляхопроводу і може стати дієвим інструментом при інвентаризації викидів парникових газів від пересувних джерел забруднення та визначати концентрацію формальдегідного забруднення при підвищенні температури внаслідок фотохімічних перетворень та прогнозувати появу смогових ситуацій над даними ділянками міста. На базі ArcGIS Hub за результатами досліджень створено веб-портал та створені карти з шарами окремо по пори року або доби і кожен окремий шар для розрахункових і вимірних даних концентрацій формальдегіду.

Науковий керівник: доктор технічних наук, професор Волошкіна О.С.

Гончаренко Артем

Волошкіна Олена

(Київ, Україна)

ЕКОЛОГІЯ

(Екологічна безпека)

**ОСОБЛИВОСТІ СУЧАСНОГО УПРАВЛІННЯ ЕКОЛОГІЧНИМИ
ПРОЕКТАМИ**

Управління проектами в період Covid-19 вважається інновацією, яка спрямована на підвищення ймовірності успіху для певного проекту з прив'язкою до екологічності або екологічного направлення. Остання промислова революція вплинула на засоби, методики та засади виробництва в усьому організаційному середовищі. Зміни змушують організації шукати інструменти, які допомагають в управлінні проектами, щоб покращити свій процес, який може принести більшу спритність та дохідність, не втрачаючи якості. Розглянуте нижче представляє важливість управління проектами в галузі екології, висвітлюючи негативні та позитивні моменти, що призводить до провалу та успіху проекту. Управління проектами, особливо екологічними (наприклад: ОВНС, розрахунки ГДН/ГДК, розрахунок кількості стічних вод підприємства та їх контроль) якщо воно не планується правильно, може призвести до серйозних майбутніх проблем, оскільки воно відповідає за контроль в організації. Організації повинні звертати увагу на те, як розвивається їх робота, завжди аналізуючи всі деталі, щоб перевірити, чи мають вони певні якісні та кількісні показники чи ефективні вони для управління на даний момент.

Використання моделі управління проектами надзвичайно важливо в організації, оскільки за допомогою цієї моделі можна ефективно висувати вимоги, завжди враховуючи витрати та час. Зростання конкуренції між компаніями лише збільшує необхідність впровадження та контролю екологічної складової, особливо при необхідності та наявності сертифікації по серії ISO 14000 (екологічне управління; системи екологічного менеджменту; управління навколишнім середовищем; вимірювання, кількісний вимір і зменшення викидів парникових газів). [2]

Багато авторів визначають управління проектами по-різному, але всі вони ведуть до одного і того ж контексту. Таким чином, воно може слідувати загальному визначенню, де організація, планування, керівництво та контроль над ресурсами здійснюються за короткий проміжок часу для досягнення конкретних цілей та завдань. Управління проектами можна застосовувати до проектів будь-якого різноманіття. Надамо кілька переваг та помилок:

Переваги: підрядник або субпідрядник не дивуються порядкам під час виконання своєї частини; його можна вдосконалити, оскільки методологія структурована; рішення приймаються швидше; має повний контроль над витратами та кошторисом; покращує застосування людей, обладнання та необхідних матеріалів;

Помилки: зміни в організаційній структурі компанії; великі ризики для навколишнього середовища; деякі зміни у доступній технології;

Згідно з РМВОК (2013), існує п'ять етапів для розробки проекту, а саме:

- Ініціація: починається, після визначення потреб організації та оцінки доцільності реалізації проекту, тут з'являються ідеї, які застосовуються на практиці, і формується команда - тут старт життєвого циклу проекту;

- Планування: на цьому етапі збирається необхідна інформація для визначення та вдосконалення цілей проекту, де вона, крім того, враховує вхідні

потреби, ціни, можливі ризики та якість, яку потрібно представити виконання плану дій для сприяння розвитку діяльності та досягненню очікуваної мети;

– Виконання: тут застосовуємо план дій на практиці, відповідальний за проект, виконує запропоновану діяльність, щоб слідувати управлінню проектом;

– Моніторинг та контроль: фаза, паралельна виконанню, де вона відповідає за аналіз, моніторинг та організацію розробки проекту, виявлення, які зміни відбулися та в яких сферах, і, отже, втілення їх на практиці;

– Закриття: на цьому етапі завершені всі заходи, спрямовані на завершення проекту. Після завершення оцінюється, чи всі етапи успішно завершені.

Для мінімізації невдач, керівник проекту повинен завжди контролювати всі заходи, оптимально плануючи, встановлюючи терміни, які є в межах досяжності. Інтегруючи великі зміни в процеси, дозволяючи створювати швидші, гнучкіші та ефективніші процеси. [1] Щоб залишатися конкурентоспроможними та екологічними, організаціям потрібно постійно вдосконалювати свої системи та задовольняти нові потреби, враховуючи екологічні норми та вимоги. Одним з головних рушіїв цих змін є поява нових технологій, що дозволяють забезпечити більш ефективне виробництво з точки зору витрат, ресурсів та більш замкнутого циклу виробництва (в т.ч. безвідходного). Впровадження цих виробничих технологій віщує майбутнє з більш короткими, локалізованими ланцюжками взаємодії, які працюють більш ресурсоефективно, що забезпечує значні переваги в галузі стійкості. Новітні інструменти та технічні методи - це, як приклад, автоматизовані роботи, моделювання, горизонтальна та вертикальна інтеграція систем, промисловий IoT, кібербезпека, хмарні сервіси, доповнена реальність та аналіз великих даних. Новий підхід веде до промислового ланцюжка створення результату, який не тільки автоматизований, головним чином на окремих засадах, але й взаємопов'язаний між об'єктами, продуктами, людьми та навколишнім середовищем. Структура організації залежить від реалізації стратегії та корпоративних цілей, однією з яких і є екологічна стратегія підприємства, яку необхідно розглядати як підхід до поєднання технологій з розробкою результату, що забезпечує зв'язок між машинами та людьми, що призводить до кращої ефективності та збільшення продуктивності, що є ресурсоефективним, більш цілісним та менше впливає на забруднення навколишнього середовища. Новітні технології забезпечують прогрес в організації та допомагають оптимізувати управління проектами, що призводить до прийняття рішень у режимі реального часу та кращого контролю за діяльністю в сфері екології, що виконується за проектом. [3]

Література:

1. Project Management Institute. A Guide to the Project Management Body of Knowledge (PMBOK® Guide) - Sixth Edition – USA: Project Management Institute 2020. – 250 с.

2. Alan S. Morris. ISO 14000 Environmental Management Standards: Engineering and Financial Aspects 1st Edition – USA: Wiley, 2003. – 286 с.

3. Harold Kerzner. Project Management: A Systems Approach to Planning, Scheduling, and Controlling 11th Edition – USA: Wiley, 2013. – 1296 с.

*Науковий керівник: доктор технічних наук,
професор Волошкіна Олена Семенівна*

*Ткачук Таїса
(Київ, Україна)*

ЕКОЛОГІЯ
(Екологічна безпека)

ЕКОЛОГІЧНІ ПРОБЛЕМИ АЗОВСЬКОГО МОРЯ

З кожним днем екологічна ситуація в світі погіршується і постає питання запобігання екологічної катастрофи.

Визначення факторів і джерел забруднення, а також прогнозу стану Азовського моря є актуальним питанням у вирішенні екологічних проблем.

Сучасне Азовське море – це унікальна водойма планети. Яка зберегла багато давніх видів флори та фауни, оскільки є залишком праокеану Теніс [1]. Проте, через вплив антропогенних факторів і кліматичних змін, якість води та стан водної екосистеми погіршується.

Основні фактори впливу на стан Азовського моря наступні:

- засмічення води і узбережжя пластиком;
- відходи промисловості та сільського господарств, які розташовані у прибережних містах. Так, за даними вчених, щороку близько 900 млн. кубометрів стічних вод із заводів Маріуполя потрапляє у Азовське море [2];
- евтрофікація морської води, що призводить до зменшення концентрації кисню у воді;
- підвищення солоності води, за останніх 5 років показник збільшився з 8 до 16 проміле;
- із підвищенням солоності збільшилась кількість медуз, які в свою чергу небезпечні для людей;
- червоні припливи – це масове розмноження мікроскопічних водоростей, токсини яких є небезпечними як для людей, так і для гідробіонтів;
- висихання лиманів, яке є наслідком парникового ефекту і порушення водообміну з Чорним морем;
- види-вселенці, зокрема рапана, яка поїдає промислово цінні види риб і підриває біорізноманіття моря [1, 2].

Шляхи усунення існуючих проблем:

- зменшення використання пластику, контроль за станом узбережжя і запровадження системи штрафів за розповсюдження сміття;
- правильна утилізація відходів, постійні перевірки підприємств і моніторинг за станом водойми;

- впровадити заходи для зменшення викиду азот- і фосформістких речовин на регіональному рівні та здійснювати контроль за цим процесом;
- дотримуватися заходів, які сприяють уповільненню глобального потепління;
- контролювати вилов гідробіонтів і відстежувати концентрації токсичних речовин;
- технічно здійснювати вплив на водообмін та міграції деяких видів риб;
- виловлювати гідробіонтів, які шкодять водній екосистемі [3].

Стан Азовського моря з кожним роком погіршується, це безпосередньо впливає на суспільство і його забезпечення їжею. А в майбутньому призведе до кризи, як екологічної так і суспільної, оскільки промисловий вилов гідробіонтів Азовського моря більший, ніж Чорного моря.

З метою запобігання критичної ситуації, нашій державі потрібно запровадити закони, постанови, які б чітко контролювали викиди відходів у середовище. А нашому суспільству, нарешті звернути увагу на цю проблему і змінити ставлення до нашої планети.

Література:

1. Мягченко О.П. Основи екології: Підручник. —К.: Центр навчальної літератури. – 2019. – 312 с.
2. Хільчевський ВЖ., Дубняк С.С. Основи океанології: Підручник. — К.: ВПЦ "Київ, ун-т", 2001. — 242 с.
3. Закон України "Про затвердження Загальнодержавної програми охорони та відтворення довкілля Азовського і Чорного морів" від 22 березня 2001 р. № 2333-ІІІ // ВВР. — 2001. — №28. — Ст. 135.

*Науковий керівник: кандидат сільськогосподарських наук,
Марценюк Наталія Олександрівна*

*Югненко Анна
(Київ, Україна)*

ЕКОЛОГІЯ

(Екологічна безпека)

КОМПЛЕКСНА ОЦІНКА СТАНУ ЕКОСИСТЕМИ ВІЙСЬКОВОЇ ТЕРИТОРІЇ

Актуальність роботи. Загальна площа військових полігонів в Україні на 1991 р. становила близько 18% усієї площі України. В той час як у країнах-членах НАТО загальна площа земель, відчужених для повсякденної діяльності військ становить 1-3 % їх земельного фонду, а в Україні наразі - близько 7% загальної території країни (для порівняння лісистість України становить 15,9%). В Україні екологічний стан територій розташування військових об'єктів практично не вивчався, не проводилось жодних широкомасштабних досліджень щодо забруднення довкілля на військових об'єктах. Тому наразі гостро відчувається потреба у цілісному вирішенні питань екобезпеки у військовій

сфері (запровадження відповідного законодавства, створення ефективної системи екологічного управління та контролю).

Функціонування об'єктів Збройних сил часто порушують природну рівновагу екосистем, що зумовлює необхідність комплексного оцінювання техногенного забруднення територій, зокрема їх експлуатації, випробувань, утилізації різних видів зброї, боєприпасів, вибухових речовин. Ліквідація наслідків їх діяльності та збереження екологічного стану територій розміщення навчально-військових, випробувальних полігонів ЗС України та прилеглих територій від негативного впливу на довкілля є однією із найбільш актуальних екологічних проблем сьогодення.

Враховуючи вищенаведене, особливої актуальності набувають наукові дослідження, присвячені комплексному оцінюванню техногенного забруднення екосистем військових територій, розроблення заходів з реабілітації забруднених унаслідок військової діяльності територій та мінімізації впливу діяльності ЗС на довкілля, персонал і населення прилеглих територій.

Мета. Аналіз наукових праць у галузі екологічної оцінки екосистем, розташованих на території військових об'єктів.

Основний матеріал. Військова діяльність завжди ігнорувала проблеми охорони довкілля, засекречувалася будь-яка інформація про вплив військових об'єктів на екологічний стан довкілля. Комітет НАТО з викликів сучасного суспільства (CCMS) опікується питаннями екобезпеки у військовій сфері. Діяльність Комітету, орієнтується на розв'язання проблем негативного впливу на екосистеми. Співпраця між Україною та ЄС і НАТО у природоохоронній сфері має на меті зменшення впливу на довкілля, спричиненого діяльністю складових сектору безпеки та оборони України.

Тому останнім часом і в нашій країні, і за кордоном приходять до розуміння необхідності оцінки і, за потреби, обмеження впливу військової діяльності на природне навколишнє середовище. Одним зі способів запобігання техногенному забрудненню довкілля в ході військової діяльності є екологічний моніторинг, оцінювання, аналіз, надання вірогідної інформації про стан середовища стану природного середовища в процесі впливу техногенного навантаження на військових територіях. Окремі питання оцінювання екологічного стану військової діяльності описані в публікаціях [1, 2]. Система екологічної оцінки військових об'єктів включає такі етапи: 1) екологічний моніторинг військового об'єкта; 2) аналіз і оцінка наслідків впливу військового об'єкта на екосистеми; 3) розробка заходів із забезпечення екологічної безпеки та поліпшення стану екосистем.

Першим етапом при реалізації системи екологічної оцінки є екологічний моніторинг. На цьому етапі здійснюється ідентифікація впливів, якісна та кількісна оцінка стану компонентів довкілля (визначення їх змін природним шляхом і під впливом техногенного навантаження). При отриманні результатів експериментальних досліджень створюються бази даних екологічної інформації, які відображають поточний рівень забруднення. Отримані результати

підлягають інтерпретації з нормативами і стандартами або порівнюються з раніше отриманими величинами. Важливо з'ясувати механізми зв'язку (який був і сформувався), та які це має наслідки для довкілля. Розробка заходів результатів отриманої екологічної інформації передбачає розроблення методів та засобів мінімізації негативного впливу на довкілля. Важливо застосовувати наукове обґрунтування шляхів комплексної реабілітації територій, порушених внаслідок військової діяльності, з метою приведення їх до безпечних для довкілля і здоров'я людей. Визначення шляхів ефективного повторного використання колишніх військових об'єктів, враховуючи їх екологічні і економічні аспекти демілітаризації цих територій, а також можливості їх включення до господарського механізму природокористування з точки зору відповідності визначеним критеріям екологічної безпеки. У рамках цього етапу встановлюється глибина порушення екосистем в межах впливу колишніх військових об'єктів і рівень зниження їх стійкості до навантажень, виробляються еколого-практичні рекомендації до використання таких територій.

Висновок. Екологічна оцінка військових об'єктів потребує комплексного підходу щодо збору, обробки, узагальнення інформації про екологічну ситуацію для прийняття рішень, спрямованих на забезпечення захисту довкілля в процесі проведення військової діяльності. Важливо проводити оцінку впливу діяльності ЗС на природні екосистеми; забезпечення підтримки прийняття обґрунтованих та ефективних управлінських рішень у вирішенні завдань екологічної безпеки, цей напрямок потребує подальшого розвитку з урахуванням міжнародного досвіду, імплементації міжнародних нормативно-правових документів та перехід на стандарти НАТО.

Література:

1. О.І. Бондар, В.П. Гандзюра, С.П. Погурельський Проблеми екобезпеки сектору оборони України та шляхи їх вирішення в умовах європейської та євроатлантичної інтеграції – Вінниця: КВНЗ “Вінницька академія неперервної освіти”, 2019. – С. 18-20.

2. Напрямки вдосконалення природоохоронної діяльності в Збройних Силах України / За ред. О.І. Лисенка, С.М. Чумаченка, Ю.І. Ситника. – К.ННДЦ ОТ і ВБ України, 2006. – 424 с.

*Науковий керівник: доктор біологічних наук; професор
Гандзюра Володимир Петрович,*

*Dan Olena
(Cracow, Poland)*

ЕКОЛОГІЯ

(Інтегроване управління природокористуванням)

**ПЕРСПЕКТИВЫ ИСПОЛЬЗОВАНИЯ ГЕОИНФОРМАЦИОННЫХ
СИСТЕМ В ЭКОЛОГИИ**

Геоинформационные системы ГИС (ang. Geographical Information System, GIS) – это компьютеризированные системы, основанные на географии, картографии, и технологиях дистанционного зондирования, которые позволяют организовать сбор, хранение, управление, вычисление, анализ, отображение и описание пространственной информации и данных о поверхности Земли [1]. С целью возможности реализации указанных функций необходимо наличие соответствующих методик, технического и программного обеспечения, баз данных, а также человеческих ресурсов.

Геоинформационные системы могут быть успешно использованы в транспортных системах и логистике, центрах кризисного реагирования, управлении и администрации, а также охране окружающей среды (ОС) [2]. Благодаря широкому спектру возможностей ГИС находят применение практически в каждой сфере современной жизни.



Рис. 1. Использование ГИС в экологии (разработано на основании [3])

Комплексная обработка и возможность непрерывной актуализации данных о явлениях, происходящих во времени в локальных и глобальных масштабах, инвентаризация ресурсов, пространственное планирование, регистрация выбросов и мониторинг загрязнения элементов ОС и связанных с этим изменений имеет большое значение для решения проблем современной экологии. Наиболее распространенные направления использования ГИС: оценка состояния природных ресурсов ОС; влияние человеческой деятельности на природные ресурсы; базы данных и информация о состоянии ОС; визуализация загрязнения элементов природной среды; моделирование распространения загрязняющих веществ в ОС; оценка угроз человеку со стороны ОС; технические и технологические мероприятия, ведущие к улучшению состояния окружающей природной среды [3].

В связи с тем, что возможности применения технологий ГИС в экологии являются достаточно обширными, удобно разделить области применения таких технологий в решении вопросов окружающей среды на 4 основные группы (рис. 1): общая информация, описывающая состояние ОС в необходимом временном интервале; проблемы ОС; охрана ОС и возможные направления решения проблем; социальные аспекты защиты ОС.

Таким образом, геоинформационные системы предоставляют широкий спектр возможностей для анализа и визуализации данных, относящихся к разным аспектам функционирования и взаимодействия компонентов окружающей среды, а также моделирования и прогнозирования изменений, что может иметь существенное влияние на решение проблем современной экологии.

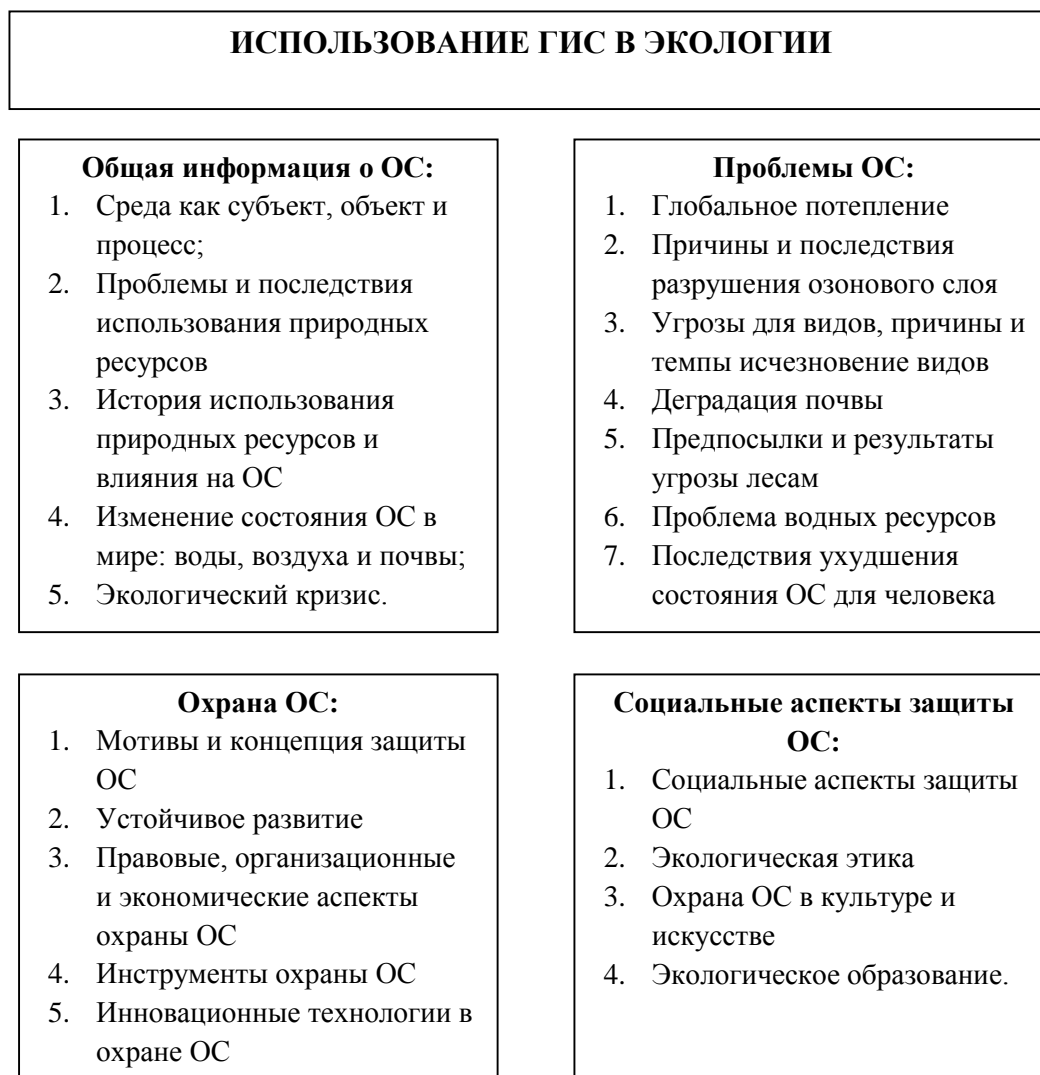
Литература:

1. Hao Wang. Integration of BIM and GIS in sustainable built environment: A review and bibliometric analysis/ Hao Wang, Yisha Pana, Xiaochun Luob// Automation in Construction. – No. 103. – 2019. – P. 41-52.
2. Gotlib D. GIS. Obszary zastosowań/ D. Gotlib, A. Iwaniak, R. Olszewski. – Warszawa: Wydawnictwo Naukowe PWN, 2007. – 250 s.
3. Gajos M. Kierunki badań zastosowania technologii GIS w ochronie środowiska: analiza polskiego czasopiśmiennictwa naukowego/ M. Gajos, E. Sierka// Roczniki Geomatyki. – Tom IX. – Zeszyt 3 (47). – 2011. – S. 61-70.

*Душкін Станіслав
(Харків, Україна)*

ЕКОЛОГІЯ
(Екологічна безпека)

ПІДВИЩЕННЯ ЕКОЛОГІЧНОЇ БЕЗПЕКИ РОБОТИ ОЧИСНИХ СПОРУД ПРИ ПІДГОТОВЦІ ПИТНОЇ ВОДИ

Діяльність людини негативно впливає на навколишнє середовище, в тому числі, і на водні ресурси, що призводить до значного їх забруднення. Раціональне використання водних ресурсів в умовах дефіциту води, погіршення її якості є

складною науково-технічної і економічної проблемою. Вода має виражену соціальну значимість, оскільки наявність достатньої кількості води належної якості є одним з основних факторів безпечних умов життя і сталого розвитку держави.

Специфіка питного водопостачання в Україні полягає в тому, що воно на 75% базується на поверхневих джерелах і залежить від їх екологічної безпеки. Зростання ризику і зниження безпеки систем водопостачання пояснюється, по-перше, значним зменшенням запасів води; а по-друге – різким погіршенням якості природних вод.

До основних заходів, які поліпшують екологічний стан поверхневих джерел водопостачання можна віднести наступні: чищення води, яка утворюється поверхневим стоком з призначених для забудови територій, будівництво систем водовідведення, поліпшення стану зон санітарної охорони, благоустрій водоохоронних та прибережних захисних смуг водних об'єктів, розчищення русел і зміцнення берегів річок та дна водосховищ, державний моніторинг стану водних об'єктів, які використовуються в якості джерела водопостачання.

На підставі досліджень встановлено, що поліпшення фізико-хімічних умов коагуляції домішок при підготовці питної води викликано зниженням агрегативної стійкостю колоїдних систем і збільшенням адсорбційної ємності гідроксиду алюмінію, що дозволяє інтенсифікувати процес коагуляції при підготовці питної води.

Експериментально визначено, що обробку води модифікованим розчином коагулянту доцільно застосовувати при вмісті завислих речовин у воді, що прояснюється, до 100–250 мг/дм³. Забарвленість води, що прояснюється, при обробці модифікованим розчином коагулянту сульфату алюмінію не залежить від вмісту завислих речовин і в 1,5–1,6 рази нижче звичайного розчину коагулянту [1].

Вплив модифікованого розчину сульфату алюмінію на ефективність прояснення води наведено в таблиці 1.

Методом планування повного факторного експерименту розроблено математичну модель для прогнозування ефективності прояснення води при застосуванні активованого розчину коагулянту для наступних варіантів прояснення природних вод:

- маломутні забарвлені води

$$E = 80,96 + 0,58 Z + 0,8795 - 0,709 D \cdot T,$$

- низькозабарвлені води з підвищеним вмістом завислих речовин

$$E = 97,36 - 0,303 M + 0,448 D + 0,348 M \cdot T,$$

де E – ефективність очищення води, %; Z – забарвленість води, що прояснюється, град ПКШ; M – мутність проясненої води, мг/дм³; D – доза коагулянту сульфату алюмінію, мг/дм³; T – температура води, що прояснюється, °C.

Використання модифікованих розчинів коагулянту сульфату алюмінію дозволяє знизити розрахункові дози коагулянту в середньому на 25–30%,

збільшити пропускну спроможність фільтрів в середньому на 40%, зменшити залишковий вміст алюмінію в проясненій воді в середньому на 45-50%, отже, підвищити екологічну безпеку питної води.

Таблиця 1

Вплив модифікованого розчину сульфату алюмінію на ефективність прояснення води

Вміст завислих речовин у воді, що прояснюється, мг/дм ³	Залишковий вміст завислих речовин, мг/дм ³		Ефект прояснення води, %	Примітки
	звичайний розчин коагулянту	модифікований розчин коагулянту		
25	3,3	2,6	126,9	1. Гідравлічна крупність коагульованої зависі 0,2 мм/с. 2. Якісні показники досліджуваної води: завислі речовини, мг/дм ³ – 10,5-14,8; температура, °С – 2,5-6,5; забарвленість, град ПКШ – 35-42; рН – 7,2-7,5%; загальна твердість, моль/дм ³ – 2,95-3,15; лужність, моль/дм ³ – 2,3-2,8
50	3,8	2,9	130,0	
100	3,5	2,5	140,0	
150	3,2	2,0	160,0	
200	3,9	2,6	150,0	
250	4,6	3,1	148,4	
300	5,2	4,1	126,8	

Економічний, соціальний та екологічний ефект при використанні модифікації розчинів коагулянту сульфата алюмінію можна виразити наступним чином [2]: зменшення витрат реагентів на 25–30%, підвищення якості питної води на 25–45%, зниження витрат електроенергії при очищенні води на 12–15%, поліпшення токсикологічних, бактеріологічних та гідробіологічних показників питної води на 25–40%, збільшення тривалості фільтроциклу на 25–30% з отриманням води необхідної якості.

Література:

1. Бабенков Е.Д. Очистка воды коагулянтами/ Е.Д. Бабенков. – М.: Наука, 1977. – 356 с.
2. Dushkin S.S., MartynovS., Dushkin S.S. 2019. Intensification of work of contact clarifiers during the drinking water preparation. |Journal of Water and Development. №41 (IV-VI) p/ 55-60. DOI 10.2478/jwld – 2019 – 0027.

Ковальова Алла
(Запоріжжя, Україна)

ЕКОЛОГІЯ

(Глобальні та регіональні екологічні проблеми)

ЕКОЛОГІЧНІ ПРОБЛЕМИ СУЧАСНОГО ТУРИЗМУ

Ресурсна база України має унікальний туристичний потенціал, спроможний забезпечити розвиток національного туристичного продукту і вихід його на міжнародні ринки. В процесі організації відпочинку туристів використовуються різноманітні ресурси, в тому числі і природні. Якість відпочинку залежить в тому числі і від якості природних ресурсів. В умовах поглиблення екологічної кризи, яка спостерігається зараз, зростання масштабів забруднення та вичерпування природних ресурсів, збільшується загроза загострення проблем із використанням природних ресурсів в туристичній діяльності [2]. Адже вимоги потенційних туристів щодо ексклюзивності відпочинку постійно зростають. Це призводить до дедалі більшого залучення природних ресурсів для організації відпочинку та створення особливих соціально-природних ландшафтів, де рекреаційне використання є основним. Найбільшого навантаження в туризмі зазнають курортні, лікувально-оздоровчі території та рекреаційні зони, де здійснюється досить інтенсивне використання природних ресурсів, багато з яких є вичерпними та не відновлюваними [1].

Особливо небезпечним для екологічної безпеки є створення великих туристичних центрів та використання природних ресурсів в окремому регіоні.

Прояви небезпечного впливу туризму на природне середовище досить різноманітні, серед них виділяються виснаження природних ресурсів, забруднення довкілля транспортними засобами, погіршення екологічної ситуації в цілому. Серйозної шкоди природному середовищу завдають самовільне розміщення баз та центрів відпочинку, розпалювання багать в невстановлених місцях, незаконне полювання та рибальство як вид організації дозвілля тощо [2].

На жаль, негативний вплив туризму на природне середовище часто призводить до порушення екологічної рівноваги, до забруднення природного середовища, до його руйнації. В зв'язку з цим фахівцями виділяються досить серйозні проблеми, які потребують вирішення під час організації туристичної діяльності.

Серед всіх визначених проблем виділяється проблема пошкодження (знищення) природних ресурсів [1]. Ця проблема в контексті організації туризму проявляється в наступному:

1. Пошкодження (знищення) дерев, лісових культур та молодняка.
2. Витоптування насаджень туристами, їх механічне пошкодження.
3. Збирання туристами дикорослих рослин, грибів, ягід з їх механічним пошкодженням.
4. Заготівля соків, що може призвести до загибелі дерев.
5. Самовільне збирання туристами та знищення рослин, що занесені до Червоної книги.
6. Незаконне полювання та рибальство з метою організації дозвілля.
7. Виснаження природних лікувальних ресурсів (мінеральних вод, термальних грязей тощо).

Існуючу проблему необхідно вирішувати в контексті продовження організації туристичної діяльності. Для цього пропонуються наступні шляхи:

1. Контроль за вирубкою лісів
2. Інтенсивне лісорозведення (в тому числі і як складова програми відпочинку екологічного туризму).
3. Еколого-освітня та виховна робота з туристами.
4. Роз'яснювальна робота з місцевим населенням.
5. Створення природно-заповідних територій.
6. Притягнення винних до відповідальності (адміністративний штраф, вилучення об'єкта правопорушення, відшкодування шкоди тощо).

Існуючу на сучасному етапі проблему «туризм – навколишнє середовище» можна вирішити шляхом розвитку екологічного туризму. Екологічний туризм здатен забезпечити реальну фінансову підтримку охорони природи та підвищити значимість тих природних ділянок, які повинні зберігатися в незміненому стані [1]. Екологічно орієнтовані напрямки туризму передбачають обмеження будівництва туристської інфраструктури, використання екологічних видів транспорту, впровадження екологічних технологій для різноманітних видів туризму, підвищення екологічної свідомості туристів та місцевого населення.

Екологічний туризм може стати головним фактором розвитку туризму, при якому замість отримання короткочасної вигоди від спілкування з природою буде запроваджуватися довгострокова екологічна стратегія [2]. Екологічний туризм володіє реальними рекреаційними, пізнавальними, еколого-освітніми та виховними можливостями. Розвиток екологічного туризму спонукатиме до пошуку альтернативних можливостей сталого розвитку територій, раціоналізації природокористування та сприяє формуванню ресурсозберігаючої політики регіону та країни.

Література:

1. Кубай Д.І. Екологічні проблеми сучасного розвитку туризму/ Д.І.Кубай// Вісник Львівського університету. Серія міжнародні відносини. – 2008. – Вип. 24. – С. 142–146
2. Пригара О. Екологічні проблеми туризму та шляхи їх вирішення/ О. Пригара// Актуальні питання гуманітарних наук. – 2014. – Вип.8. – С. 404–408

*Пустовий Владислав
(Київ, Україна)*

ЕКОЛОГІЯ

(Охорона природних комплексів)

ЗБЕРЕЖЕННЯ І ОХОРОНА РІДКІСНИХ ВИДІВ РИБ РІЧКИ ДНІПРО

Дніпро - найбільша ріка України, третя в Європі після Дунаю і Волги. Його довжина 2201 км, в межах України 981, площа водозбірного басейну 504 тис. кв. км. До нього впадає 32 тис. водотоків - великих і малих, з яких 89 - ріки довжиною понад 100 км. Тому все те, що надходить на поверхню землі у вигляді промислових, сільськогосподарських відходів, забруднених атмосферних опадів, обов'язково спливає в Дніпро. Потім всі отруйні речовини по харчових ланцюгах поширюються у довкіллі, потрапляють в організм людини.[1]

Дніпро є важливим природним об'єктом в економіці і транспорті України, все водосховища оснащені великими шлюзами, на річці використовують пасажирські судна. Судноплавство починається від пристані Дорогобуж, Смоленської області, і тягнеться до Дніпровського лиману в Чорному морі.

Риби і ракоподібні. В Дніпрі водяться майже всі з відомих в Україні понад 70 видів риб. Нижня частина річки багатша на рибу -- там водиться 60--65 видів, тоді як біля Києва -- лише 40. Найпоширеніші - коропові, прохідні й напівпрохідні риби (оселедці, осетрові, тараня та інші), які раніше заходили високо по течії, але після спорудження водосховищ затримуються на греблі, а то й взагалі не виходять із нижньої течії.[2]

В верхньому Дніпрі зовсім зникло чимало типових річкових риб, в тому числі прохідні риби -- білуга, чорноморсько-азовський осетр та оселедець, лосось, річковий вугор, а також зменшилась чисельність стерляді, подуста, головня, в'язя, жереха, линка. Їх місце займають озерні форми: лящ (близько 40% вилову), щука, сом, короп (одомашнена форма сазана, потрапила в річку зі ставкових господарств), плітка, окунь. [3]

В цілому за час існування водосховищ видовий склад риби в Каховському водосховищі зменшився від 67 до 56, в решті -- від 58 до 45-50. З існуючих нині 56 видів риб дніпровських водоймищ 13 відносяться до сміттєвої (непромислової) риби, яка через малі розміри не має промислового значення. Корисними є лише 23 види. [1]

В плавнях Дніпра масово нереститься лящ, судак та інші промислові риби. До 70-х років річка давала близько 80% усієї виловленої в річках УРСР риби: 78 000 -- 110 000 центнерів на рік. [2]

Література:

1. Головні екологічні проблеми річки Дніпро [Електроний ресурс]. – Режим доступу: https://knowledge.allbest.ru/ecology/2c0b65625b3bc78a5c43a89421206d37_0.html
2. Екологічний стан Дніпра [Електроний ресурс]. – Режим доступу: https://pidru4niki.com/10560412/ekologiya/ekologichniy_stan_dnipra
3. Річка Дніпро [Електроний ресурс]. – Режим доступу: <https://moysosvita.com.ua/geografija/richka-dnipro/>
4. Червона книга України. Тваринний світ/ за ред. І.А. Акімова — К.: Глобалконсалтинг, 2009.— 600 с.

Науковий керівник: кандидат сільськогосподарських наук Марценюк Н.О.

*Мальченко Таїсія
Джурун Марія
(Київ, Україна)
ЕКОЛОГІЯ*

(Глобальні та регіональні екологічні проблеми)

МІНЕРАЛІЗАЦІЯ ПИТНИХ ВОД ЖИТОМИРСЬКОЇ ОБЛАСТІ

Актуальність даної роботи полягає в тому, що стрімкий розвиток технологій та техногенне навантаження впливають на стан навколишнього середовища в цілому. Питна вода – це важливий ресурс сьогодення. Будь-які зміни у її складі несуть за собою низку проблем.

Беручи до уваги той факт, що Україна розділена на регіони та області, а в кожній області своя промисловість та свій рівень забруднення, в даній роботі розглянемо проблеми вод Житомирської області. Розглядаючи територіальне місцезосташування Житомирської області, можна одразу зробити висновки, що регіон потрапляє у радіус забруднення наслідками аварії на ЧАЕС. Географічна мережа наземних річок Житомирської області налічує близько 221 річку та поділяється на 2 басейни: басейн Прип'яті та басейн Дніпра. Житомирська область повністю розміщена в межах басейну р. Дніпра. Найбільша частина області належить басейну правої притоки Дніпра – р. Прип'ять (54%), в басейні р. Тетерів розміщено 38% її території, в басейні Ірпеня – 3,5%, в басейні р. Рось – 4,5%. За даними Міністерства України з питань надзвичайних ситуацій та у справах захисту населення від наслідків Чорнобильської катастрофи, можна виділити найбільш забруднені райони Житомирської області: Коростенський район, Лугинський район, Народицький район (найбільший показник вмісту цезію в ґрунті - с. Лозниця 547,8), Овруцький район. Через ці райони протікає переважна більшість не тільки надземних річок, а й підземних, саме тому цезій та його складові в більшій мірі потрапляють у воду через ґрунт. Разом з тим, річки Прип'ятського басейну, що беруть витoki поряд з зоною відчуження несуть у собі важкі метали та радіонукліди.

За даними Державного агентства водних ресурсів можна отримати список підприємств, які, за офіційними даними Держводагентства, забруднюють річки у відповідному регіоні. Ці підприємства відповідальні за значну частину забруднення в річках. На жаль, дані про точні координати місць, де вони скидають речовини-забруднювачі, відсутні. Підприємства зобов'язані очищувати всю воду, яку скидають у річки. Проте вони не можуть цього зробити, так як мають застарілі технології, а модернізація коштує надто дорого. Іноді необхідне обладнання взагалі відсутнє. Тому деякі підприємства свідомо економлять на очисних спорудах, щоб отримати додатковий прибуток. В таких випадках держава може надати підприємству право скидати в річки забруднену воду. Проте, кількість речовин, які вони можуть скинути, обмежують. Найбільшим забруднювачем поверхневих вод у Житомирській області є ТОВ "Комплекс екологічних споруд" м. Бердичів з ГДС (0.49 млн.куб.), де 1 куб.м складає 1000л. На другому місці Коростишівське міське комунальне підприємство "Водоканал" з ГДС (0.482 млн. куб.).

В ході роботи будуть розглянуті питання, пов'язані з оцінкою якісних і кількісних показників якості водних басейнів річок Житомирської області, на прикладі річок Тетерів і Рось, які протікають в межах Житомирської та Київської областей. Головним моментом таких досліджень стало визначення наслідків та

чинників забруднень, розвитку та модернізації систем водоочищення, визначення параметрів та обсягів мінералізації питних вод.

Водозабезпечення міст Овруча, Радомишля, Коростишева, Андрушівки, Баранівки, селищ міського типу Чуднів, Попільня, Любар, Ружин та інших населених пунктів і потреб сільськогосподарського виробництва здійснюється в основному з підземних джерел. Сільським господарством забрано 135,4 млн.м³ води, що на 1,2 млн.м³ більше попереднього року.

Переважна кількість азоту, фосфату та калію, більшою мірою надходить у води саме через сільськогосподарські угіддя, які обробляють добривами та пестицидами. Разом з атмосферними опадами та поливом, ця «суміш» потрапляє до підземних та надземних річок, виникає «дифузне забруднення».

За результатами дослідження Житомирської області, можна помітити, що якість природних вод залежить від кліматичних умов та рівня забрудненості навколишнього середовища.

Для покращення якості води в річках та недопущення подальшого забруднення водних екосистем, необхідно впроваджувати нові технології очистки зворотних вод, здійснювати посилений контроль за господарською діяльністю на водних об'єктах та землях водного фонду, не допускати несанкціонованих скидів стічних вод у водоприймачі.

*Науковий керівник: кандидат технічних наук,
доцент Жукова Олена Григорівна*

Фастовська Ольга

Ратайчук Павло

(Черкаси, Україн)

ЕКОЛОГІЯ

(Екологічна безпека)

СУЧАСНІ ГАДЖЕТИ І БІОЛОГІЧНА НЕБЕЗПЕКА

Піклування про здоров'я студентів є одним з важливих завдань викладача. Задля досягнення цієї мети у 1996 р. були затверджені Державні санітарні норми і правила захисту від впливу електромагнітних випромінювань, які забезпечують належні умови охорони праці та безпеки життєдіяльності.[1]

Контроль за додержанням санітарних норм потребує постійної уваги викладача стосовно дії електромагнітного випромінювання сучасних гаджетів при їх використанні задля забезпечення належної охорони здоров'я студентів.

Електромагнітні випромінювання радіодіапазону призводять до значних порушень фізіологічних функцій людей. Частина випромінювання поглинається, частина – відбивається, поглинута енергія поля переходить в теплову енергію. Процес поглинання залежить від довжини хвилі: хвиля міліметрового діапазону поглинається поверхневими шарами шкіри, хвиля сантиметрового діапазону – шкірою і підшкірною клітковиною, хвиля дециметрового діапазону – внутрішніми органами, хвиля метрового діапазону – всім тілом.

Найшкідливішим для людини є випромінювання дециметрового діапазону, використаний в сучасних гаджетах. Він пригнічує електромагнітні імпульси клітин живих організмів, нагріває організм «зсередини» на клітинному рівні, особливо шкідливо впливає на тканини замкнених об'ємів: очі, насінники. Кришталік ока від внутрішнього перегріву руйнується і мутніє, з'являється різь в очах і шум в голові.[2]

Крім теплових дій, електромагнітне випромінювання може поляризувати тканини тіла, переміщувати іони, поляризувати бокові ланцюжки макромолекул і орієнтувати їх паралельно напруженості електричного поля хвилі, резонансно поглинатися макромолекулами і біологічними структурами, викликаючи нервові реакції та інші так звані нетеплові ефекти.

В Україні ГДК значення інтенсивності опромінювання ніг та рук 1 мВт/см².

Під дією електромагнітних хвиль мобільного телефону може відбуватися збій у продукуванні мозком електроімпульсів, які керують роботою всього організму. Варто зазначити, що не всі люди однаково сприймають випромінювання від мобільних телефонів. Є підвищена, знижена і середня радіочутливість. Більшість людей належить до середньої групи.[2]

Електромагнітне поле має сильний вплив на організм, що розвивається. Під час користування мобільним телефоном відбувається вплив електромагнітного поля на головний мозок. Поглинання електромагнітної енергії в голові дитини є набагато вищим, ніж у дорослої людини. У дітей, які живуть поблизу телевізійних і радіовеж, станцій мобільного зв'язку, рівень хронічних хвороб у два рази вищий і в 2,5 рази більше гострих захворювань. [3]

При використанні сучасних гаджетів пропонуємо наступні рекомендації:

- не користуватися мобільним телефоном у громадському транспорті (випромінювання мобільного телефону підсилюється металевим корпусом);
- спілкуватися не більше 15 хвилин на день;
- тривалість розмови не більше 3 хвилин та не менше 5 хвилин пауза між розмовами;
- під час сну мобільний телефон тримати на відстані 1 метра від голови;
- не обирати маленькі моделі телефонів: вони мають потужніше випромінювання, ніж великі;
- набравши номер, не підносьте телефон відразу до вуха – саме під час з'єднання відбувається найпотужніше випромінювання;
- Якщо на екрані мобільного телефону зменшилася кількість «антенки», це означає, що телефон знаходиться у зоні слабкого сигналу, тому інтенсивність електромагнітного випромінювання збільшиться і користуватися приладом небезпечно.[3]

Сучасні гаджети сьогодні ми не зможемо викреслити з свого життя. Але щоб шкода від користування ними була мінімальною, потрібно дотримуватися рекомендацій і вплив на здоров'я дитини буде мінімальним і безпечним.

Література:

1. Зеркалов Д.В. Охорона праці в галузі. Загальні вимоги. Конспект лекцій. Київ, 2011. 156 с.
2. Жидецький В. Ц., Джигирей В. С, Мельников О. В. Основи охорони праці. -- Вид. 2-е, стереотипне. Львів: Афіша, 2000. 348 с.
3. Мурашко М. Б., Наритник Т. Мобільні телефони і біологічна небезпека: Охорона праці. 2018. № 4. С. 46–49.

Нестер Анатолій

(Хмельницький, Україна)

ЕКОЛОГІЯ

*(Екологізація освіти як основа стратегії
збалансованого розвитку)*

СТАН ЕКОЛОГІЇ ТА ЗАВДАННЯ ПОЛІПШЕННЯ ОСВІТИ

Екологічна освіта являє собою процес усвідомлення людиною цінності навколишнього середовища і уточнення основних положень, необхідних для отримання знань і умінь, необхідних для розуміння і визнання взаємної залежності між людиною, його культурою і його біофізичним оточенням. Екологічна освіта також включає в себе прищеплення практичних навичок у вирішенні завдань, що відносяться до взаємодії з навколишнім середовищем, вироблення поведінки, що сприяє поліпшенню якості навколишнього середовища [1]. Екологічна освіта в наш час має стає обов'язковим елементом всього виховного та освітнього процесу, починаючи з дитячого садка, школи. Тут важливо щоб будь-яка людина, яка живе в суспільстві, повинна представляти збиток від своєї діяльності. Але для цього необхідна освіта, яка дасть можливість зрозуміти екологічні закономірності і за цей рахунок зменшити шкоду навколишній природі. Екологічна освіта та виховання в сучасній школі має охоплювати всі віки, вона повинна стати пріоритетним. Екологічними знаннями повинні володіти всі. Екологічна освіта може бути організована наступними моделями:

1. Вивчення конкретної навчальної дисципліни для всіх фахівців.
2. Введенням елементів екологічних знань у більшість навчальних дисциплін.
3. Модель, при якій вивчається курс екології з введенням елементів екології в більшу частину предметів.

При цьому особлива увага повинна бути приділена питанням повторного використання відходів в різних галузях промисловості держави, тобто можна сказати, що повинна «нав'язуватися» умова безвідходного виробництва. При проектуванні і запуску нових виробництв необхідний жорсткий контроль з боку держави з обов'язковим рішенням по утилізації, переробки відходів виробництва, за що повинен нести відповідальність виробник відходів. До

вирішення подібних питань виробництво не повинно запускатися в експлуатацію.

Більшість навчальних організацій України віддають перевагу 1-й моделі, реалізація якої вимагає розробки змісту навчального курсу «Екологія» [1]. Екологічна культура недоступна людині з моменту народження, вона формується протягом життя тривалим, безперервним процесом навчання, який треба вести постійно у всіх сферах діяльності людського суспільства.

Розвиток нових технологічних процесів, матеріалів породять нові екологічні проблеми. І лише заклавши основи екологічного світогляду, виховання можна сподіватися на правильне вирішення виникаючих ситуацій.

Для вирішення поставленого завдання при навчанні молодих людей необхідно віддавати перевагу методам, викладеним нижче:

1. Постійно поповнювати знання про навколишнє середовище і для цього використовувати радіо, телебачення, соціальні мережі, вивішувати плакати екологічного спрямування в громадському транспорті, в школах, ВУЗах.

2. Залучати населення, студентів, учнів в практичну діяльність щодо вирішення проблем навколишнього середовища місцевого і регіонального значення (суботники для очищення берегів річок, ставків, парків).

3. Поширювати знання і практичні навички щодо збереження зелених насаджень, тваринного світу (і пташиного царства), розширенню лісопаркових зон у великих і малих містах, посадкам уздовж шосейних доріг та залізниць.

У сучасному складному, різноманітному, динамічному, повному протиріч світі проблеми навколишнього середовища (екологічні проблеми) набули глобального масштабу. Діяльність людини призвела до утворення озонної діри (це область виснаженого озонного шару в стратосфері Землі). Найбільша на Землі озонна діра розташована над Антарктидою і займає зараз трохи менше 20 млн кв. км). Незважаючи на те, що виробництво більшої частини небезпечних для озонного шару речовин, строго регламентовано, недавно вчені знайшли деякі нові небезпечні речовини, які не входять до Монреальського протоколу, але також можуть призводити до збільшення площі озонних дір. Різне зменшення озонного шару, підвищення температури (глобальне потепління), танення льодовиків можуть і вже приводять до негативних явищ у навколишньому середовищі, порушуючи звичний режим життя і проживання людини і тваринного світу.

В результаті такої складної екологічної ситуації безупинно скорочується населення України: за 10 років - на 4,1 млн чоловік. Тривалість життя чоловіків в Україні на 8-12, а жінок - на 4-7 років менше, ніж в розвинених країнах.

Свою частку негативу в стан навколишнього середовища України вносить і Чорнобиль, який внесений в "чорну" десятку через ураження великої території ізотопами урану, плутонію, стронцію, цезію та інших радіоактивних речовин.

В результаті цієї катастрофи за минулі роки понад 120 тис. людей загинули від прямого або непрямого випромінювання. Після Чорнобиля в сотні разів збільшилася кількість серцево-судинних, онкологічних захворювань,

туберкульозу і багатьох інших. Сьогодні вже доведено, що 80% онкологічних захворювань - це екологічний рак. Але з особливою силою наслідки Чорнобиля виявляються в третьому-четвертому поколінні.

Головна причина стурбованості вчених полягає в тому, що, хоча чимала кількість радіації було викинуто під час аварії, велика частина радіоактивних речовин залишається всередині станції. За оцінкою фахівців, там зберігається до 100 т урану та інших радіоактивних продуктів. У разі повторної аварії вони можуть потрапити в навколишнє середовище [2].

Висновок. Все викладене має стимулювати державні структури, навчальні заклади до розширення вивчення екологічних питань і прийняття рішучих заходів з оздоровлення навколишнього середовища.

Література:

1.Алиева О.А., Логинова М.Н., Муравьева Е.А., Ярославцева Н.А., Ярославцев А.С. Современное экологическое образование// Международный журнал прикладных и фундаментальных исследований. – 2010. – № 1. – С. 63-65.

2.Экология Украины [Электронный ресурс] – Режим доступа: <https://sites.google.com/site/modernecology21age/ekologiaukrainy>.

*Гребенюк Анна
(Нетішин, Україна)*

ЕКОЛОГІЯ

(Глобальні та регіональні екологічні проблеми)

ВПЛИВ СТРАТЕГІЇ СТЕРИЛІЗАЦІЇ БЕЗПРИТУЛЬНИХ СОБАК НА ЧИСЕЛЬНІСТЬ ЇХ ПОПУЛЯЦІЇ У М.НЕТІШИН

Проблема безпритульних собак як для світу в цілому, так і для України конкретно, сьогодні є дуже актуальною. Нажаль, з кожним роком, навіть днем невпинно продовжує зростати чисельність бродячих псів. Це несе великі загрози як для населення, так і для природи. Вони забруднюють міста, нападають, як на мешканців, так і на домашніх собак, є переносниками багатьох небезпечних захворювань. Кожен хоче вберегти себе від нападу неконтрольованої тварини. Кардинальне рішення цієї проблеми - знищення, але воно антигуманне, яке ж рішення цієї проблеми?

Наша гіпотеза: стерилізація безпритульних собак є гуманним шляхом зменшення чисельності їх популяцій у межах міста.

Мета нашої роботи: теоретично обґрунтувати і практично дослідити вплив стерилізації безпритульних собак на зміну чисельності їх популяції у місті Нетішин.

Об'єктом дослідження стала популяція безпритульних собак у м. Нетішині.

Предметом дослідження є стерилізація, як один із найдієвіших та найгуманніших методів регуляції чисельності популяції безпритульних собак.

Методи дослідження: модельний експеримент, евристичний, статистичний, анкетування та інтерв'ювання.

У науковій роботі представлено біологічну характеристику Собаки свійського та популяції безпритульних псів, охарактеризовано стан їх популяції у м. Нетішин та загрози, які несуть безпритульні собаки, методи контролю і регуляції чисельності безпритульних псів, доведено ефективність методу стерилізації на зменшення їх популяції.

Із метою визначення рівня обізнаності й ставлення містян до проблеми бездомних собак, розкриття їх відношення до безпритульних тварин та бачення шляхів вирішення проблеми бродячих собак в містах серед жителів було проведено опитування. Кількість респондентів налічувала 80 осіб.

Результати проведеного анкетування свідчать, що містянам не байдужа доля чотирилапих і вони за гуманний спосіб вирішення проблеми бродячості тварин. Люди здебільшого обізнані в загрозах, які можуть виникати від контактів із безпритульними собаками.

У ході інтерв'ю з працівниками міського притулку було з'ясовано стан популяції не лише на сьогоднішній день, але й за попередні роки: у 2017 році налічувалося більше 270 особин, у 2018 – 250 особин, у 2019 – 114, а у 2020 - 79 безпритульних собак на території міста. Зменшення чисельності популяції вдалося домогтися за рахунок програми стерилізації, котра діє вже 4 роки.

Усього за 2017-2020 рік стерилізовано 477 самок, з них у 2017 р.- 62, у 2018 р. – 116, у 2019 р. – 129, у 2020 – 170 тварин. Кількість стерилізованих самок щороку збільшується, що впливає і на чисельність популяції. Збільшення числа стерилізованих самок призводить до зменшення народжуваності у популяції і, як результат, спостерігаємо зменшення чисельності безпритульних собак.

За умови ідеальності популяції та використання даної стратегії можна очікувати зникнення безпритульних собак у місті, хоча цей процес є довготривалим і потребує 100% стерилізації та нульової імміграції.

Отже, саме стерилізація тварин у м. Нетішині є ефективним та найгуманнішим методом, що впливає на зменшення чисельності безпритульних собак у межах міста. Якщо використовувати дану стратегію, то можна розраховувати і на зменшення популяції бродячих тварин і в інших містах.

Проблема безпритульних собак на сьогодні є дуже актуальною та глобальною проблемою. Підтвердженням цього є велика чисельність собак на вулицях міст та у притулках. Це несе великі загрози як для населення, так і для природи.

Причинами виникнення безпритульних тварин є: існування несанкціонованих місць підгодівлі; безвідповідальність власників.

Робота притулку забезпечує умови для існування великої кількості собак, але не веде до зменшення їх чисельності. Саме стерилізація має суттєвий вплив на число тварин у місті, оскільки робить неможливим їх розмноження. Динаміка чисельності популяції за останні чотири роки у м.Нетішин свідчить про

ефективність цього методу. За ідеальних умов існування можна прогнозувати повне зникнення популяції через 10-15 років.

Література:

1. Дядюшкіна Л.В. Зоопсихологічні аспекти агресивної поведінки безпритульних собак у міських умовах/ Л.В. Дядюшкіна, О.Т. Лагутенко, Т.М.Настека// Збірник наукових праць: Матеріали VIII Всеукраїнської науково-практичної конференції з міжнародною участю «Біологічні дослідження – 2017» (м. Житомир, Житомирський державний університет імені Івана Франка, 14-16 березня 2017 року). – Житомир: ПП «Рута», 2017. – С. 74-76.
2. Жила С. Вовки і дикі собаки: порівняльна екологія, поведінка, менеджмент// Фауна в антропогенному ландшафті/ С. Жила. — Луганськ, 2006. — 80 с.
3. Закон України «Про захист тварин від жорстокого поводження» - режим доступу: www.yurfact.com.ua
4. Зубко В.Н./ Всё о собаке. Сборник/ Под общей редакцией В.Н.Зубко. - М.: Эра,1992.- 145 с.
5. Електронний ресурс. Режим доступу: https://uk.wikipedia.org/wiki/Стерилізація_безпритульних_тварин
6. Електронний ресурс. Режим доступу: <http://avdvca.gov.ua/avdiiivka/zhytlovo-komunalni-pytannia/4272-bezprytulni-tvaryny.html>

*Науковий керівник: учитель біології вищої категорії
Боднар Наталія Олександрівна*

*Жукова Олена
Макаревська Юлія
Щербина Тетяна
(Київ, Україна)*

ЕКОЛОГІЯ
(Екологічний моніторинг)

ОЦІНКА ВПЛИВУ ДІЯЛЬНОСТІ АГРОПІДПРИЄМСТВ НА НАВКОЛИШНЄ СЕРЕДОВИЩЕ

Якісна, екологічно чиста та безпечна продукція, використання зеленої енергії та мінімізація впливу на навколишнє середовище – основні ключові складові для ефективної та нешкідливої роботи агропідприємства для людей і довкілля. Успіх такого бізнесу залежить не тільки від продуктивної діяльності та досягнення високих показників виробництва, а й від раціонального використання природних ресурсів.

Для ефективної вільної торгівлі, особливо з країнами ЄС, встановлюють жорсткі вимоги до екологічності виробництва товару та впливу на довкілля. Але сьогодні вітчизняне виробництво, особливо аграрне, має відносно низький рівень екологічної свідомості та відповідальності. Тому, враховуючи вище

сказане, утримання балансу між ефективним виготовленням продукції та раціональним використанням природних ресурсів слід вважати однією з ключових проблем сучасної моделі агропідприємства.

Ще в 70-х роках ХХ століття на всій території України почали масово запроваджувати інноваційні методи ведення сільського господарства, в результаті чого значно збільшилися обсяги виробництва. Але така індустріалізація аграрного виробництва посилила антропогенний вплив на навколишнє середовище, нераціональне використання природних ресурсів, зменшення родючого шару ґрунту – гумусу, висушування боліт та малих річок, забруднення довкілля токсичними речовинами. До цього додалися проблеми, пов'язані з чорнобильською катастрофою [1].

У процесі нашої наукової роботи виникла необхідність оцінити вплив агровиробництва на стан навколишнього середовища Житомирської області.

Площа Житомирської області складає 2,983 млн. га, з неї на 30,941 тис. га виробляється органічна продукція та сировина [2]. На цих землях вирощують зернові та зернобобові культури (близько 53,4 тис. ц), цукрові буряки (близько 53,4 тис. ц), насіння соняшнику (близько 54,6 тис. ц), картоплю (близько 578,4 тис. ц), овочі (близько 589,7 тис. ц), плоди та ягоди (близько 26 тис. ц).

В сільськогосподарській сфері Житомирщини інвестиційною діяльністю займаються більш ніж 110 компаній, серед яких 15 аграрних підприємств, які працюють у п'яти районах області. Найбільш потужні аграрні інвестори Житомирщини – ПСП “Агрофірма «Світанок»”, ТОВ “А.Т.К.”, ПАТ “ТАКО”, ТОВ “Укр Агро РТ”, ТОВ СП “Нібулон”, ТОВ “Укрзернопром”. 55,5 % ріллі за категорією сільськогосподарських підприємств займають саме інвестори [3].

Таблиця 1

Поширеність процесів деградації землі

Види деградованих земель	Площа земель підданих впливу, тис. га	% від загальної площі території
Дефляційно небезпечні землі (с/г угіддя)	-	-
Землі (с/г угіддя) піддані вологій ерозії	1,9	0,06
Землі (с/г угіддя) піддані сумісній дії водної та вітрової ерозії	17,6	0,59
Землі (с/г угіддя) з кислими ґрунтами	31,1	1,04
Землі (с/г угіддя) із засоленими ґрунтами	-	-
Землі (с/г угіддя) заболочені	7,409	0,25
Землі (с/г угіддя) кам'янисті	0,82	0,03
Забруднені землі (с/г угіддя), що не використовуються у с/г виробництві	30,816	1,03

Через недостатню обізнаність та наукове обґрунтування ведення сільського господарства погіршує стан навколишнього середовища, значно швидше прогресують ерозійні процеси, які розповсюджуються на 105,0 тис. га

сільгоспугідь, що складає 6,5% площ сільськогосподарських угідь та 3,5 % території Житомирщини. За останні декілька років відбулася масова деградація навколишнього середовища, в результаті чого активізувався процес водної ерозії, спричинивши вагомі економічні та екологічні збитки та втрати. Понад 49% складає рівень розораності орної землі Полісся, які придатні для сільськогосподарського використання, це найвищий показник серед країн Європи. Наведені процеси призводять до зменшення родючості та екологічних функцій ґрунтів, зменшення їх цінності та біорізноманіття [4].

Індустріальний розвиток галузі сільськогосподарських підприємств значно вплинув на освоєння нових земель та територій для постійного користування. На сьогодні використання сільськогосподарських угідь на території Полісся не є раціональним та збалансованим, це призводить до розораності агроландшафту (його рівень складає 50–70%), підвищеного антропогенного навантаження на екосистему в цілому, в результаті чого пришвидшується поширення деградації ґрунтового покриву[5].

Література

1. Національна екологічна політика України: стратегічні оцінки і рекомендації/ Голова редакційної групи В. Шевчук / Міністерство охорони навколишнього природного середовища України. Програма Розвитку ООН. Глобальний Екологічний Фонд. – К., 2007. – 57 с.
2. Екологічний паспорт Житомирської області – 2020.- 37 с.
3. Данкевич В. Є. Особливості розвитку органічного землеробства в умовах Українського Полісся В. Є. Данкевич// Науково-практичний журнал «Збалансоване природокористування». – 2013. – № 4. – С. 71–75.
4. Бігдан О. В. Теоретичні аспекти екологізації сільськогосподарського виробництва/ О. В. Бігдан// Економіка АПК. – 2012. – № 10. – С. 46–51.
5. Жукова О.Г., Ротозій А.Ю., Щербина Т.Ф. Аналіз змін екологічного стану Житомирської області/ О.Г. Жукова, Т.Ф. Щербина, А.Ю. Ротозій // Екологія, неоекологія, охорона навколишнього середовища та збалансоване природокористування: матеріали VIII Міжнародної наукової конференції молодих вчених. – Х.: ХНУ імені В. Н. Каразіна, 2020. – с. 173-175.

Жукова Олена
Алексєнко Анна
Щербина Тетяна
(Київ, Україна)

ЕКОЛОГІЯ
(Екологічний моніторинг)

ОЦІНКА СТАНУ ПИТНОЇ ВОДИ У ЖИТОМИРСЬКІЙ ОБЛАСТІ

Найпоширеніша речовина на планеті Земля, без якої не можуть існувати живі організми – вода. Вода життєво необхідна для пиття, санітарно-гігієнічних цілей, промисловості, сільського господарства, виробництва електроенергії,

транспортних перевезень, міського будівництва, відпочинку та інших сфер життєдіяльності людини. Проблема нестачі прісної води характерна як для бідних, так і для багатих країн світу. На жаль, уже сьогодні, кожен третій житель країн, що розвиваються, страждає на жахливий стан питної води та відсутність належних санітарних умов, без яких неможливе нормальне життя. 80% хвороб у світі пов'язано з незадовільною якістю питної води та порушенням санітарно-гігієнічних та екологічних норм водозабезпечення.

В Україні вже давно є гострою проблема питної води, оскільки запаси водних ресурсів доступні для використання, належить до малозабезпечених. Дніпро – основне джерело водопостачання країни, стан якого є жахливим. Критичний стан Дніпра є результатом довгої дії різних факторів. Господарська діяльність, зміна гідрологічного режиму та хімічні й радіаційні забруднення продовж майже 80 років значно погіршили стан екосистем басейну річки.

Водні ресурси вважаються фізично невичерпними, але у розміщенні та режимі стоку вони витримують прямий та опосередкований вплив інших компонентів природного комплексу та антропогенний тиск, внаслідок чого відрізняються значними коливаннями та нерівномірністю розподілу, а також своїми якісними характеристиками.

На сучасному етапі соціально-економічного розвитку України та її окремих регіонів, що характеризується збільшенням антропогенного навантаження на природу, особливо гостро стоїть проблема використання й охорони водних ресурсів країни.

Таблиця 1

Скидання забруднюючих речовин зі зворотними водами у поверхневі водні об'єкти

Скидання забруднюючих речовин за регіоном	2017 рік	2018 рік	2019 рік
	обсяг забруднюючих речовин, тис. т	обсяг забруднюючих речовин, тис. т	обсяг забруднюючих речовин, тис. т
Нафтопродукти	2,043	2,112	2,119
Завислі речовини	266	274	229
Сульфати	2 032	2066	2205
Хлориди	4411	4163	4089
Азот амонійний	90	76	76
Нітрати	834	863	805
СПАР	2,473	2,881	2,801
Залізо загальне	5,498	4,258	4,058
Алюміній	0,096	0	0
Нітрити	59	58	56
Фосфати	119,8	131,4	124,6
БСКп	418	435	379
Сухий залишок	11770	12190	13890
ХСК	1879	1187	1148

Часова і просторова динаміка водних ресурсів знаходиться у безпосередній залежності від багатьох воднобалансових факторів – величини, інтенсивності та розподілу атмосферних опадів по території, випаровування, факторів підстилаючої поверхні, господарської діяльності тощо. Воднобалансові дослідження дають змогу проводити зіставлення об'єктивно існуючих в природі співвідношень і взаємозв'язків між надходженням та витратами вологи на будь-якій території і, насамперед, на річкових водозборах за різні інтервали часу. А взаємна ув'язка окремих компонентів водного балансу дозволяє глибше вивчати умови їх формування, виявляти можливі помилки вимірів та розрахунків і оцінювати вплив господарської діяльності та інших факторів на водні ресурси.

Аналіз сучасного стану поверхневих водних об'єктів Житомирської області свідчить про значне забруднення поверхневих та підводних водних об'єктів нітратами, що вказує на активне ведення сільського господарства в області.

Нами були проведенні дослідження водних екосистем найбільших водних об'єктів Житомирської області для 8 гідропостів за 2020 рік: р. Возня, р. Гнилоп'ять, р. Ірша, р. Случ, р. Тетерів, р. Уборть, р. Уж.

За результатами проведених досліджень відзначається перевищення гранично допустимих концентрацій ряду показників для всіх водотоків. Показник рівня розчиненого кисню свідчить про основні параметри санітарного режиму. Річки з високим показником кисню характеризуються середнім і великим ступенем показників самоочищення, при цьому показник насиченості киснем не повинен бути меншим ніж 4 мг/л. При зменшенні цього показнику до величини менше 2 мг/л проходять активно процеси евтрофікації, відбувається загибель флори та фауни. Мінімальне значення показника розчиненого кисню становило 7,5 мг/дм³ в серпні 2020 року.

У воді чистих водойм БСК₅ менше 2 мгО₂/дм³, у воді умовно чистих водойм БСК₅ становить 2-4 мгО₂/дм³, у воді забруднених водойм БСК₅ більше 4 мгО₂/дм³. Відповідно до наведеної класифікації води річок у 2020 році характеризувались як умовно чисті.

Літератур:

1. Екологічний паспорт Житомирської області 2020 рік. [Електронний ресурс] - Режим доступу: <http://ecology.zt.gov.ua/Екопаспорт%202020.pdf>
2. Жукова О.Г., Ротозій А.Ю., Щербина Т.Ф. Аналіз змін екологічного стану Житомирської області/ Екологія, неоекологія, охорона навколишнього середовища та збалансоване природокористування: матеріали VIII Міжнародної наукової конференції молодих вчених. – Х.: ХНУ імені В. Н. Каразіна, 2020. – с. 173-175
3. Жукова О.Г., Щербина Т.Ф. Влияние изменения климата на структуру водных экосистем (на примере рек Полесья) Матеріали Другої Всеукраїнської науково-практичної конференції «Євроінтеграція екологічної політики України», 22 жовтня 2020 р. Одеса, Одеський державний екологічний університет. – с. 134-138

4. Жукова О.Г., А.І. Авраменко, О.П. Лисько Зміни водних ресурсів України в умовах змін клімату Передумови та перспективи раціонального використання природно-ресурсного потенціалу: матеріали І Всеукр.наук.-практ.конф. (Полтава, 28 травня 2018). – Полтава: ПДАА, 2018. – с.36-38.

*Артемчук Валентина
Юрченко Євген
(Київ, Україна)
ЕКОЛОГІЯ*

(Альтернативні (відновлювані) джерела енергії)

АЛЬТЕРНАТИВНІ (ВІДНОВЛЮВАНІ) ДЖЕРЕЛА ЕНЕРГІЇ

Альтернативні джерела енергії займають провідне місце в питанні ресурсоефективності на підприємстві. Постійний ріст цін на природні ресурси, усвідомлення переваг «зеленої» економіки та боротьба зі зміною клімату змушує уряди багатьох розвинених країн розробляти нові законодавчі ініціативи як на національному, так і на міжнародному рівнях. Саме альтернативні джерела енергії допомагають підприємствам стати більш конкурентоспроможними за рахунок скорочення споживання традиційного палива, відмови від токсичних матеріалів, зменшення обсягів викидів, тому дослідження альтернативних джерел є надзвичайно актуальною темою [1].

Промислові підприємства в Україні є достатньо енергоємними виробництвами, в яких електроенергія та газ виступають вагомими компонентами собівартості продукції. Через це проблема забезпечення підприємств альтернативними джерелами енергії – питання не лише екологічного характеру, а й економічного. До того ж заміна традиційних джерел альтернативними є економічно вигідною і може призвести до підвищення конкурентоспроможності вітчизняних підприємств на міжнародних ринках. Альтернативні джерела енергії, які можна використовувати на українських підприємствах: сонячна енергія, енергія вітру і енергія біомаси. Ці джерела є відновними та безмежно накопиченими на відміну від викопних, це означає, що їх використання не веде до неминучого вичерпання. Сонячні установки не виробляють забруднюючих газів, не створюють шкідливих викидів. Сонячна енергія здатна забезпечувати стійкі та надійні поставки та енергетичну незалежність, що дуже важливо у нинішній ситуації енергетичної кризи [2].

На території України встановлювати сонячні станції потужністю до 30 кВт найбільш доцільно. Це досить потужні системи, але вони дають змогу оформити «зелений» тариф, за яким можна продавати отриману надлишкову електроенергію державі. Термін окупності сонячної електростанції становитиме близько п'яти-семи років [3].

Перевагами виготовлення сонячних панелей за допомогою кремнієвої технології є достатня кількість кремнію у природі і відсутність токсичного впливу на навколишнє середовище і людину. За допомогою поєднання сонячних

батареї формується електростанція, потужність якої залежить від кількості змонтованих сонячних батарей. Сонячні модулі можна монтувати на дахах та фасадах будівель, що задовольнить побутові та виробничі потреби в електроенергії.

Вітроенергетика на даний момент є найбільш розвиненим видом нетрадиційних та відновлюваних джерел енергії в Україні. Країна має власні розробки вітроенергетичних установок (ВЕУ) та власне промислове виробництво. Переваги виробництва вітрової енергії – це абсолютно екологічно чисте виробництво, значна економія, доступність, практична невичерпність.

Біоенергетика – галузь добуття електроенергії з використанням біопалива, що створюється на основі використання біомаси. До біомаси належать біологічно відновлювальні речовини органічного походження, що зазнають біологічного розкладу (відходи сільського господарства, лісового господарства, а також органічна частина промислових та побутових відходів).

До біопалива належать: біогаз, звалищний газ, біодизель, гранули, брикети із біомаси, дрова та відходи деревини, солома та стебла сільськогосподарських культур, тверді побутові відходи, біогаз, який можна виробляти з гною та тваринного посліду тощо. Частка біомаси в загальному споживанні в Україні – менше 1%. Нині використання біомаси як палива в нашій країні становить близько 1 млн. т умовного палива на рік. Головним чином, це дрова та відходи деревини [4].

Отже, використання нетрадиційних та відновлюваних джерел енергії підтверджує їх велику перспективність для задоволення енергетичних потреб промисловості. Для вироблення й утилення у життя стратегії розвитку альтернативної енергетики є всі необхідні складники: сировина, технічні і технологічні напрацювання, підготовка відповідних кваліфікованих кадрів у системі вищої освіти. Альтернативна енергетика покликана сприяти вирішенню, перш за все, двох важливих проблем: енергоефективності та екологічної безпеки, які є одними з найгостріших, особливо на Сході України.

Література:

1. Нетрадиційні та відновлювані джерела енергії: навч. посіб./ І.О. Сінчук та ін.; за ред. д-ра техн. наук, проф. О.М. Сінчука. Кременчук: Щербатих О.В., 2013. 192 с.
2. Кудря С.О. Нетрадиційні та відновлювані джерела енергії: підруч. для студ. вищ. навч. закл., які навчаються за напрямами підготов. «Електротехніка та електротехнології» та «Електромеханіка»; Нац. техн. ун-т України «Київ. політехн. ін-т». К.: НТУУ «КПІ», 2012. 489 с.
3. Особливості застосування сонячних панелей в Україні. URL: <https://alterair.ua/uk/articles/solnechnyie-batarei-fotomoduli-vukraine/>.
4. Жовнір М., Олійник Є., Чаплигін С. Солома обігріє села. Зелена енергетика. 2007. № 5. 28 с.

*Науковий керівник: старший викладач
Артемчук Валентина Олександрівна*

Шиденко Олександр

(Боярка, Україна)

ЕКОЛОГІЯ

(Глобальні та регіональні екологічні проблеми)

ГЛОБАЛЬНІ ТА РЕГІОНАЛЬНІ ЕКОЛОГІЧНІ ПРОБЛЕМИ

Відомо, що природа - єдина і неподільна, а сучасне господарство – результат взаємодії природи і суспільства. Отже, суспільство, господарство і природа - взаємопов'язані, зв'язок цей має глобальний характер, стан і доля кожного із компонентів - взаємозалежні.

Зростання потреб сучасного господарства призводить до великих втрат у природі. Щорічно на земній кулі перетворюються на пустелю 6 млн гектарів родючих земель; 11 млн гектарів лісу вирубується, гине від пожеж або забруднення довкілля; внаслідок проживання в місцях інтенсивного забруднення хворіють десятки тисяч людей. Спостереження за кліматом дають змогу визначити зміни газової структури атмосфери, вивчати явище «парникового» ефекту, що посилюється внаслідок збільшення частки вуглекислого газу, випадання кислотних дощів, виснаження озонового прошарку, який оберігає життя на Землі від жорсткого ультрафіолетового випромінювання Сонця. [1].

Окреслились зміни глобального характеру, які можуть призвести до незворотних порушень у біосфері. Особливо значної гостроти екологічні проблеми досягають в густонаселених та індустриальних районах.

Негативні наслідки антропогенного впливу на географічну оболонку так значні і масштабні, що їх уже визначають як екологічну кризу.

Екологічна криза - це порушення взаємозв'язків в системі географічної оболонки або незворотних явищ у біосфері, що викликані антропогенною діяльністю і загрожують існуванню людини як виду.

Екологічні проблеми в тій або іншій мірі завжди супроводжували становлення і розвиток цивілізації. Однак, те, що було в минулому, не може йти ні в яке порівняння з протиріччями, що виникають при взаємодії суспільства і природи в сучасну епоху. Необмежене використання природних ресурсів і вільне викидання відходів у навколишнє середовище призвело до того, що в багатьох країнах практично не залишилося непорушених природних екосистем, спроможних повною мірою виконувати свої функції збереження стану навколишнього середовища. Стійкий розвиток суспільства все більш стримується глобальними екологічними проблемами.

Можна виділити два аспекти екологічної проблеми: - екологічні кризи, що виникають внаслідок природних процесів; - і кризи, що викликані антропогенною дією і нераціональним природокористуванням.

Наступання льодовиків, виверження вулканів, утворення гір, паводки - все це земні природні фактори. Вони ніби закономірні на нашій динамічній планеті. В середньому щорічно на земній кулі відбувається один катастрофічний землетрус, 18 сильних, 120 середніх і близько мільйону слабких поштовхів.

Те, що людина зробила з навколишньою природою, вже по своїм масштабам катастрофічно. В результаті вода забруднюється вже в повітрі, забруднена і сама атмосфера, знищені мільйони гектарів родючих ґрунтів, ядохімікатами і радіоактивними відходами заражена планета, величезних розмірів досягло обезліснення і опустелювання та багато, багато іншого. [3].

Головні проблеми в можливостях планети справитися з відходами людської діяльності, з функцією самоочищення і ремонту. Руйнується біосфера. Досить великий ризик самознищення людства в результаті власної життєдіяльності.

Основними джерелами антропогенного забруднення середовища є виробники енергії (ТЕС, АЕС, ГРЕС, сотні тисяч котельних), усі помислові об'єкти (в першу чергу металургійні, хімічні, нафтопереробні, цементні і целюлозо-паперові), екстенсивне, перехімізоване с/г виробництво, військова промисловість і військові об'єкти, автотранспорт та інші види транспорту (морський, річковий, залізничний, повітряний), гірниче виробництво. Вони забруднюють довкілля сотнями токсичних речовин, шкідливими фізичними полями, шумами, вібраціями, надмірним теплом.

З розвитком хімії, металургії, енергетики і машинобудування світові почали загрозувати відходи від синтетичних пральних порошоків, нафтопродуктів, важкі метали, нітрати, радіонукліди, пестициди та інші шкідливі речовини, що не засвоюються мікроорганізмами, не розкладаються, а накопичуються тисячами тон у ґрунтах, водоймах, підземних водах.

Необхідно домагатись встановлення міжнародного екологічного порядку, який би передбачав:- введення обов'язкових для всіх країн середніх меж гранично-допустимих концепцій хімічних речовин і міжнародний контроль за їх дотриманням;- міжнародну екологічну експертизу всіх нових крупних проектів природокористування;- форми відповідальності країни за знищення екосистем, які відбуваються навіть в межах власних територій [2].

Таким чином, всі існуючі види забруднень, які б вони не були, залишають свій відбиток на стані здоров'я людей, тварин, на розвитку організмів і цим підкреслюють небезпеку забруднення.

Література:

1. Авраменко Н.Л. Екологія: навч. посіб./ Н.Л. Авраменко, С.Я. Цимбалюк. – Ірпінь: Нац. ун-т ДПС України, 2009. – 252 с.
2. Запольський А.К. Основи екології: підручник/ А.К. Запольський, А.І. Салюк; за ред. К.М. Ситника. – К.: Вища школа, 2003. – 358 с.: іл.
3. Кучерявий В.П. Загальна екологія: [підруч. для студ. вищ. навч. закл.]/ В.П. Кучерявий. – Львів: Світ, 2010. – 518 с.

***Науковий керівник:** викладач екологічних дисциплін
Суїнова Діана Михайлівна*

*Крюченко Наталія
Жовинський Едуард
Дмитренко Костянтин
(Київ, Україна)
ЕКОЛОГІЯ
(Екологічна безпека)*

ВИЗНАЧЕННЯ ТЕРИТОРІЙ ЕКОЛОГІЧНОГО РИЗИКУ ЗА РУХОМИМИ ФОРМАМИ ХІМІЧНИХ ЕЛЕМЕНТІВ

Стан природного середовища України як природних чинників (особливостей геологічної будови, складу породних комплексів, розривної тектоніки, сейсмічності, складу питних вод, тощо), так і антропогенного навантаження може визначатися різними методами, серед яких найбільш ефективними є геохімічні методи. Вони дозволяють вивчати геохімічні особливості об'єктів довкілля (грунти, гірські породи, підземні та поверхневі води, рослинність, гриби), визначати їх стан та зміни, які відбуваються під впливом природних та антропогенних факторів.

Для території України все ще відсутні зведені еколого-геохімічні дані, що дозволяють проводити прогнозування екологічного стану території і можливих ендемічних захворювань населення, а також розробляти заходи по їх уникненню. Такою науковою основою виділення зон екологічного ризику території України може стати розробка геохімічних критеріїв визначення еколого-геохімічного стану територій.

При визначенні вмісту хімічних елементів в об'єктах довкілля використовують різні методи – хімічний, спектральний, атомної абсорбції, іон-селективний та інші. Ці методи дають можливість визначення лише сумарного вмісту хімічних елементів. Так встановлюється екологічний стан територій у більшості країн Світу. Але роботами багатьох дослідників доведено, що найбільш ефективним об'єктом довкілля для визначення ступеню забруднення території є ґрунти, тому що їм притаманно постійне, багаточасове надходження забруднюючих токсичних речовин [1]. Це стало основою проведення спеціального геохімічного картування сільськогосподарських угідь Європейської території (міжнародний проект GEMOS [2]). При виконанні цього проекту були використані сучасні методи досліджень для виявлення сумарного вмісту хімічних елементів у різного типу ґрунтів – ICP-MS, XRF. В той же час, сумарний вміст не дає можливості визначення дійсного характеру забруднення ґрунтів та їх екологічної небезпеки. Виявлені при картуванні аномалії сумарного вмісту хімічних елементів можуть бути по'язані лише з вмістом нерозчинної мінеральної складової ґрунтів і не будуть визначати їх екологічної небезпеки в разі переходу до трофічного ланцюга: ґрунт – рослина – тварина – людина. утворюючи гірські породи-природні води-ґрунт-рослина. В цьому плані дуже важливим є визначення рухомих форм хімічних елементів, що виявляються за результатами термодинамічного аналізу та математичного моделювання, чи експериментальних даних. Під рухомими формами ми розуміємо форми

хімічних елементів, які в певних фізико-хімічних умовах середовища переходять із твердої фази (грунт, мінерал, порода) в ґрунтовий розчин, чи контактуючу природну воду, або безпосередньо у рослину. Тому, аномалії лише рухомих форм хімічних елементів можуть визначати екологічний стан ґрунтів та їх небезпеку для вирощування екологічно небезпечної сільськогосподарської продукції.

Результати досліджень показують, що *основою* для визначення зон *екологічного ризику* повинні бути різномасштабні *еколого-геохімічні карти* ґрунтів України, побудовані *за рухомими формами хімічних елементів*, на яких будуть виявлені аномальні ділянки з різним ступенем забруднення. Але для визначення території екологічного ризику повинні визначатися закономірності розподілу токсичних елементів та їх рухомих форм не лише у ґрунтах, а також у ґрунт утворюючих гірських породах, підземних і поверхневих водах, рослинах, що залежить від фізико-хімічних умов середовища [3].

Це дозволить давати прогноз еколого-геохімічної ситуації території, розробляти принципи і підходи для захисту і реабілітації об'єктів навколишнього середовища за допомогою геохімічних критеріїв, а також виявляти природні та техногенні фактори та визначати їх вплив на виникнення і перебіг ендемічних і соматичних захворювань, а також своєчасно вживати заходи щодо профілактики негативного впливу довкілля на здоров'я населення.

Література:

1. Крюченко Н.О. Рудні та техногенні геохімічні аномалії заповідних територій Українських Карпат/ Н.О. Крюченко, Е.Я. Жовинський, П.С. Папарига. – К. ТОВ НВП «Інтерсервіс», 2018. –146 с.
2. Klos V. Geochemical Characteristics of Ukrainian Soil Using Landscape-Geochemical Regionalisation Based on the GEMAS Data/ V.Klos, M.Birke, G.Akinfiiev, Y.Amashukeli// Chemistry of Europe's Agricultural Soils. – Hannover, 2014. – Part B. – 253-270.
3. Крюченко Н.О. Концепція оцінювання небезпек і ризиків (геохімічний чинник)/ Н.О. Крюченко, Е.Я. Жовинський //Пошукова та екологічна геохімія. №1(16), 2014, – С. 27-31.

Волошина Олена
Родінова Ірина
(Одеса, Україна)

ЕКОЛОГІЯ

(Глобальні та регіональні екологічні проблеми)

ДОСЛІДЖЕННЯ УМОВ ФОРМУВАННЯ ТУМАНІВ НА ТЕРИТОРІЇ АМСЦ ХЕРСОН

Погіршення екологічної обстановки в місті призводить до погіршення мікроклімату міст і як наслідок цього – збільшення числа туманних днів, зменшення прозорості атмосфери, освітленості, надходження ультрафіолетової радіації. Однією з основних причин утворення міського туману є сильне

забруднення повітря газовими викидами промислових підприємств і транспортом, але головним чином вихлопними газами автомобілів.

Актуальність дослідження обумовлена високою повторюваністю обмеження метеорологічної дальності видимості через тумани, що значно впливає на регулярність і безпеку польотів повітряних суден. Детальна характеристика та виявлення закономірностей поширення туману на певній території дають уявлення про регіональні зміни клімату, які відбуваються протягом десятиліть, і можуть бути використаними при прогнозуванні даного явища.

В Україні сприятливі умови для виникнення сильного туману створюються в жовтні (4%), коли активізуються процеси адвекції тепла та вологи над охолодженою земною поверхнею (рис.1).



Рис.1. Повторюваність (%) сильного туману в окремі місяці

Поступово процес туманоутворення посилюється і досягає максимуму в січні (34%), потім він повільно затухає і у березні становить всього 5%. У літній сезон (травень-серпень) сильні тумани бувають лише в Українських Карпатах на північно-східних схилах (Пожежевська), чому сприяють як циркуляційні, так і місцеві умови. [2].

В основу дослідження умов утворення туманів на території АМСЦ Херсон покладено метеорологічну інформацію, яка була отримана за строковими спостереженнями за холодний (листопад-березень) й теплий (квітень-жовтень) періоди. Була досліджена повторюваність туманів по роках з 2009 по 2019 рр. Також розглянуто було період з вересня по грудень 2020 року. Проведений аналіз синоптичних ситуацій при утворенні туману. Для цього були використані приземні карти погоди та карти АТ-850.

За період з 2009 по 2019 рр. на АМСЦ Херсон було зафіксовано 478 випадків з туманом. В середньому припадає 44 випадків на рік. Найбільша кількість туманів за рік була в 2019 році – 76 випадків.

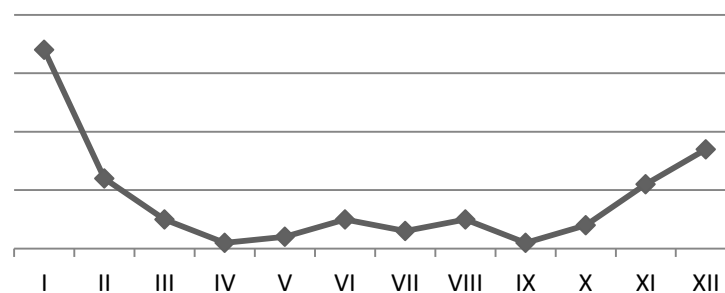
На холодний період року припадає 73% випадків з туманом, а на теплий період – 27% випадків.

Максимальна та мінімальна температури при яких можуть спостерігатися тумани на території АМСЦ Херсон: від $-20,4^{\circ}\text{C}$ до $+18,7^{\circ}\text{C}$.

Напрямок вітру у туманну погоду найчастіше спостерігався східний. Також простежується переважання північно-східних та південно-східних напрямків.

З вересня по грудень у 2020 році найбагатшим на тумани виявився грудень місяць. Переважна кількість туманів в цьому місяці спостерігалась при циклонах. Такі тумани є адвективними – вони зазвичай бувають при похмурій погоді і найчастіше в теплих секторах циклонів. Адвективні тумани більш стійкі, ніж радіаційні, і часто не розсіюються вдень.

Розглянемо випадок зі стійким туманом, що спостерігався з 28 на 29 грудня 2020 р., загальна його тривалість – 18:24 год. 28 грудня погода над Україною була обумовлена активним атмосферним фронтом з Атлантики. Під впливом теплового фронту на АМСЦ Херсон в цей день відмічався облоговий дощ. Вітер був східного напрямку зі швидкостями 6-9 м/с. Мінімальна горизонтальна видимість складала 300 м. Температура на початку явища була +3,4°C. На протязі всього дня температура коливалась від 2 до 3 градусів тепла. 29 грудня 2020 року південна частина України все ще знаходилась під впливом теплового атмосферного фронту Атлантичного циклону. По всій території України відмічалась похмура погода, тумани та серпанки. На момент розсіювання туману вітер був південно-східний, 7 м/с. Після проходження теплового фронту та закінчення туману протягом дня температура збільшилась з +5°C до +12°C.

Був зроблений висновок, що досить тривалі тумани спостерігаються, якщо над територією циклон та в основному при проходженні фронтів.

Для утворення фронтального туману необхідно, щоб швидкість руху фронту не перевищувала декількох метрів в секунду. Зазвичай це теплий фронт або повільний холодний фронт, званий анафронтом. Найчастіше тумани утворюються в холодному повітрі безпосередньо перед теплим фронтом [3].

Так як теплий фронт рухається повільно, такий туман може бути дуже тривалим (існувати одиниці - десятки годин) і займати великі території.

Література:

1. Волошина Ж.В., Волошина О.В. Фізика атмосфери (задачі і вправи): Навчальний посібник/ Київ: "КНТ". 2005. 254 с.

2. Стихійні метеорологічні явища на території України за останнє двадцятиріччя (1986-2005рр.)/ За ред. В.М. Ліпінського, В.І. Осадчого, В.М. Бабіченко./К.: Ніка-Центр. 2006. 312 с.

3. Клімат України/ За ред. Ліпінського В.М. та ін. К.: Видавництво Раєвського. 2003. 343 с.

Науковий керівник: кандидат географічних наук, доцент Волошина О.В.

Гільов Володимир

(Дніпро, Україна)

ЕКОЛОГІЯ

(Екологічна безпека)

ВИЗНАЧЕННЯ ЗОН ШУМОВОГО ЗАБРУДНЕННЯ МАЙБУТНЬОГО АЕРОПОРТУ

Досягнення гармонії у відносинах людини з навколишнім середовищем, створення для людей найкращих умов праці, побуту й відпочинку – одне з

найголовніших завдань сучасності. Основна частина життєдіяльності людини проходить в умовах штучних систем і одним з факторів, що помітно негативно впливають на якість і безпеку життєдіяльності населення є шумове забруднення. Тому у законі України “Про охорону навколишнього середовища” говориться про загальний обов’язок при здійсненні своєї діяльності використати необхідні заходи щодо попередження й недопущення акустичного забруднення та іншого шкідливого фізичного впливу на навколишнє природне середовище і здоров’я людини в населених пунктах.

У 2019 році, для обслуговування Дніпропетровської та Запорізької областей, в Міністерстві інфраструктури України запропонували побудувати новий аеропорт I класу «Придніпров'я» неподалік від селища Солоне на кордоні двох областей. При інтенсивній, цілодобовій експлуатації сучасного аеропорту, еквівалентні рівні звуку на території житлової забудови можуть досягати 80-100 дБА. Авіаційний шум робить істотний вплив на шумовий режим території навколо аеропортів та на сьогоднішній день є одним з найшкідливіших фізичних чинників, які впливають на населення, на його здоров’я. А здоров’я людини є головним критерієм оцінки якості та безпеки життєдіяльності населення та рівня екологічної безпеки.

При розміщенні нового аеропорту, вирішенні питання будівництва в околицях аеропорту, а також при визначенні впливу авіаційного шуму на існуючу міську забудову необхідно визначити зони обмеження забудови. Межі зон визначаються шляхом побудови на плані території відповідних кривих рівнів звуку. Такі контури отримали назву «Шумограф-А». На рисунку 1 наведено приклад «Шумографа-А» для аеропортів I класу, який виконується на прозорій основі (плівка, калька) [1].



Рис. 1. «Шумограф-А» для I класу аеропортів.

Накладений на карту «Шумограф-А» дозволяє «побачити» шумовий режим кожного населеного пункту. Фрагмент карти шумового забруднення території навколо аеропорту „Придніпров'я” за напрямком злітно-посадкової смуги Захід-Схід (зліт на схід) надано на рисунку 2.

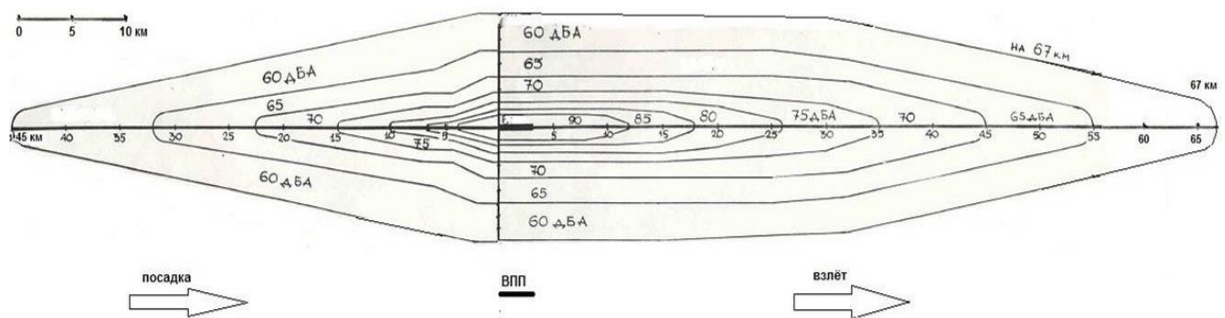

Рис. 2. Фрагмент карти шумового забруднення території навколо аеропорту.

Критерієм для оцінки стану екологічної безпеки за чинниками шумового забруднення житлової території запропоновано показник кількості населення, що мешкає в зоні екологічного дискомфорту. Припустимі значення еквівалентних і максимальних рівнів звуку на житлових територіях встановлюються ДБН Б.2.2-12:2019 «Планування і забудова територій», ДБН В.1.1-31:2013 «Захист території, будинків і споруд від шуму». За розрахунком [2] загальна кількість населення, яке може потрапити в зону шумового забруднення аеропорту „Придніпров’я” складає близько 40 тисяч мешканців.

Висновки. Найбільший вплив авіаційний шум надає на населення, яке проживає поблизу аеропортів, що пояснюється сильним шумом під час зльоту і посадки літаків. В умовах проектування або реконструкції житлових територій, проектувальник зобов'язан прогнозувати очікувані рівні звуку, враховувати основні фактори, що впливають на їх величину, гарантувати акустичний комфорт. При розташуванні нового міжнародного аеропорту в с.м.т. Солоне в зону майбутнього шумового забруднення потрапляють 118 населених пунктів, близько 40 тисяч мешканців

Література:

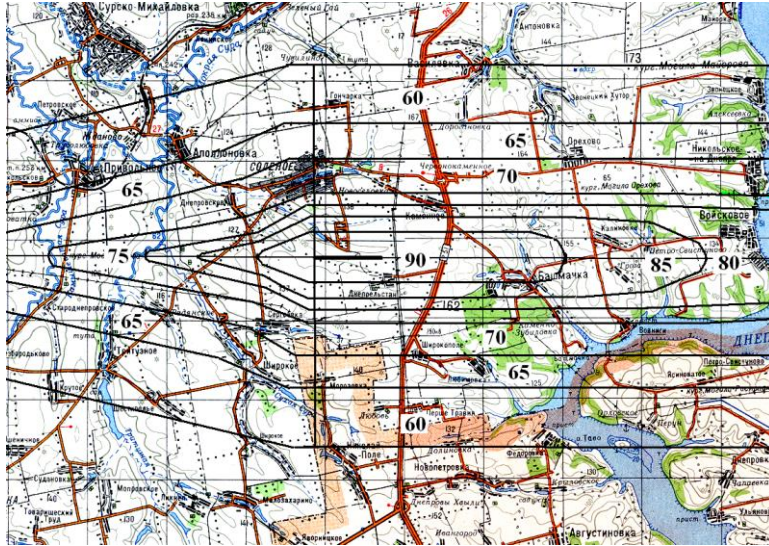
1. Самойлюк Е. П. Основы градостроительной акустики : Учебное пособие для вузов в 3ч / Самойлюк Е. П. — Д. : ПГАСА, 1999. — 438 с.
2. Гільов В.В. Оцінювання шумового забруднення житлових територій в районі проектуемого аеропорту / В.В. Гільов, В.М. Полторацька, І.Б. Прокоф'єв // Тези XVIII міжнародної науково-практичної конференції «Інноваційні технології в будівництві, цивільній інженерії та архітектурі» (м. Дніпро 26 листопада 2020 р.). – Дніпро : ДВНЗ ПДАБА, 2020. – С. 63-64

Клевцова Наталія

(Дніпро, Україна)

ЕКОЛОГІЯ

(Інтегроване управління природокористуванням)

УСПІШНІСТЬ УПРАВЛІННЯ ЕКОЛОГІЧНО БЕЗПЕЧНИМ ПРИРОДОКОРИСТУВАННЯМ

Вступ. Успішність управління екологічно безпечним природокористуванням визначається позитивним зростанням показників соціально - економічного розвитку при одночасному зменшенні забруднення навколишнього природного середовища. Елементами екологічної безпеки є: запровадження заходів, спрямованих на підтримку екологічної рівноваги, розумне задоволення екологічних потреб суспільства у всіх виявах життєдіяльності, реалізація проголошених у Концепції національної безпеки і Доктрині екологічної безпеки положень. Управління екологічно безпечним природокористуванням передбачає визначення стратегічних цілей, завдань, пріоритетів, спрямованих на попередження подолання негативних наслідків використання природних умов і ресурсів, при цьому доцільно використовувати інтегрований підхід [1].

Аналіз публікацій. Проблеми екологічно безпечного використання природних ресурсів і пов'язаних з цим умов існування суспільства висвітлено в роботах передових вчених, в даній роботі розглянуто труди: О. Балацького, Л. Мельника, М. Мальчика, К. Павлова.

Мета статті. Висвітлити риси інтегрованого управління екологічно безпечним природокористуванням, показати взаємозв'язок успішності управління при наявності законодавчої бази в країні. В Україні інтегроване управління екологічно безпечним природокористуванням повинно базуватись на виконанні таких принципів: еколого - природоохоронного, соціально-економічного, інформаційно - наукового. При цьому, на думку автора, наукові досягнення мають мати практичний ефект, тобто бути впровадженими в реальному житті. До таких екологічно - дієвих рис належать: моніторинг, створення бази даних, реалізація програм розвитку, науково-дослідницьких робіт, взаємовигідне міжнародне співробітництво.

Отримані результати. Закон України про Основні засади (стратегію) державної екологічної політики України на період до 2030 року передбачає план дій з охорони навколишнього природного середовища, впровадження екосистемного підходу в галузеву політику та удосконалення системи інтегрованого екологічного управління, інтеграцію екологічної політики. Зокрема передбачено екологічну модернізацію промислових підприємств шляхом зниження ставки екологічного податку у поєднанні з поліпшенням екологічних характеристик продукції [2]. Запорукою успішності є впровадження системи управління екологічними ризиками в усіх сферах національної економіки. До 2030 року метою держави є удосконалення та розвиток державної

системи природоохоронного управління, що можливо при успішній інтеграції оновленої законодавчої бази і відповідно впровадженні екологічної політики.

Висновки. Потрібно перейти на систему комплексного державного моніторингу стану навколишнього природного середовища, автоматизувати систему контролю і відповідальності за нанесену середовищу шкоду. Налагодження таких процесів потребує певних коштів, а значить вимагає розробки системи замкнутого циклу, в якому є прибуток на окремих етапах.

Література.

1. Мальчик М.В., Павлов К.В. Принципи інтегрованого управління екологічно безпечним природокористуванням.- Рівне: Вісник Національного університету водного господарства та природокористування, 2016.- с. 143-149

2. Верховна Рада України. Про Основні засади (стратегію)державної екологічної політики України на період до 2030 року. Київ, 2019. URL://www.zakon.rada.gov.ua (дата звернення: 14.03.2021)

*Науковий керівник: доктор наук з державного управління,
доцент Романенко Катерина Михайлівна*

*Власенко Діана
(Дніпро, Україна)*

ЕКОЛОГІЯ
(Екологічна безпека)

ЕКОЛОГІЧНІ ПРОБЛЕМИ ВІД НАФТОВОГО ЗАБРУДНЕННЯ ЧОРНОГО МОРЯ

Світові держави активно використовують ресурси морів та океанів, як джерело видобутку вуглеводнів, інших корисних копалин, біоресурсів, тощо. Все це призвело до формування кризової екологічної ситуації. Останні десятиліття характеризуються посиленням антропогенного впливу на морські екосистеми в результаті забруднення морів і океанів. Розповсюдження у морському середовищі багатьох забруднюючих речовин придбало локальний, регіональний і навіть глобальний масштаби.[3]

Чорне море - внутрішньоматерикове море, оточене з усіх сторін сушею. Воно має дуже обмежений водообмін з іншими морями, і велика частина того, що в нього поступає, залишається.

До основних джерел забруднення Чорного моря належать:

- безпосередні викиди забруднюючих речовин в океан
- річковий стік;
- прямий стік із суходолу (теригенний стік);
- перенесення забруднюючих речовин через атмосферу;
- підводні викиди нафти та газу;
- аварійні викиди із суден або підводних трубопроводів. [1]

Чорне море є безвідмовним приймачем усякого роду відходів. Скид у нього надто великої кількості шкідливих речовин, зростає забруднення

морського середовища нафтопродуктами - все це робить реальним припущення про те, що може наступити такий момент, коли море перестане служити людині.

Основними причинами забруднення води нафтою є:

1. Техногенні катастрофи.

Техногенні екологічні катастрофи, викликані розливами нафти при аваріях на танкерах, є найбільш поширеними. За даними міжнародної організації ІМСО, загальна кількість нафти і нафтопродуктів, які щорічно потрапляють у води Світового океану, вже зараз досягає 10 млн т.

2. Промислово-побутова діяльність людини.

Великі маси нафти з суші надходять у моря по ріках, з побутовими й зливними стоками. Обсяг забруднення нафтою з цього джерела перевищує 2 млн т нафти на рік.

3. Природний розлив нафтопродуктів.

У протоці Санта-Барбара у Каліфорнії вже багато століть у море просочується з тріщин і ущелин у морському дні щорічно 3000 т нафти. [2]

Нафта - це природна горюча масляниста рідина, що має темно-коричневий колір та володіє слабкою флуоресценцією, поширена в осадовій оболонці Землі; найважливіша корисна копалина.

Основні компоненти нафти – вуглеводні (до 98 %), а також невелика кількість кисневих і сірчастих сполук і зовсім небагато азотистих.

Нафта і нафтопродукти справляють негативний вплив на морські біоценози, тому що їх плівки порушують обмін енергією, теплом, вологою та газами між океаном і атмосферою, викликають загибель живих організмів. Усі компоненти нафти токсичні для морських організмів.

Для водних організмів нафта і нафтопродукти є високотоксичними речовинами і відносяться до групи нервово-паралітичних отрут.

Щодо людини, то всі вуглеводні впливають на серцево-судинну систему і на показники крові, також можливо ураження печінки, порушення діяльності ендокринних залоз.

Сучасний арсенал методів і засобів, наявних у розпорядженні служб по боротьбі з розливами нафти, дуже різноманітний і включає хімічний, механічний та біологічний методи, які, зазвичай, доповнюють один одного.

Отже, нафтове забруднення призводить до загибелі 50 % молодих морських організмів. Нафта погубила б Чорне море, якщо б не було бактерій, морських тварин, які здатні засвоювати розчинену нафту. Боротьба з нафтовим забрудненням – складне і невідкладне завдання.

Чорне море визнане як найбільш забруднене в світі. Дана ситуація повинна послужити прикладом для майбутніх поколінь, людського розуміння щодо необхідності порятунку і захисту спільних міжнародних ресурсів.

Література:

1. Дембович Б.І., Яворська С. В. Національний технічний університет України «КПІ», Київ, Україна «Забруднення океанів нафтою та нафтопродуктами»

2.Максимюк М. Р., Міцкевич Д. І., Міцкевич А. І. «Нафтове забруднення поверхневих вод та шляхи подолання його наслідків»

3.Антонюк І. О., магістерська кваліфікаційна робота, «Використання світового досвіду в охороні морських акваторій України»

*Науковий керівник: кандидат технічних наук,
доцент Гільов Володимир Володимирович*

Кочкодан Ольга
Письменюк Аліна
(Київ, Україна)

ЕКОЛОГІЯ

*(Екологізація освіти як основа
стратегії збалансованого розвитку)*

ЕКОЛОГІЧНЕ ВИХОВАННЯ СТУДЕНТІВ ПРИ ВИВЧЕННІ ДИСЦИПЛІНИ «ХІМІЯ»

Незадовільна екологічна ситуація в сучасному прогресивному суспільстві вимагає поліпшення якості екологічної освіти і виховання, викликає необхідність перегляду методики викладання суспільно-природничих дисциплін з метою поліпшення ставлення людини до природи. Ставлення людини до природи визначається рівнем її екологічної свідомості і культури, який формується в процесі екологічної освіти та виховання.

Автори [1, 2] відзначають, що екологічна свідомість містить три складові:

- 1) екологічні знання - це знання людини про природу і охорону навколишнього середовища;
- 2) особисте ставлення до екологічних проблем, готовність вирішувати екологічні проблеми;
- 3) повсякденна екологічна поведінка.

На сьогодні гостро стоять завдання з вирішення проблем навколишнього середовища, використання природних ресурсів та екологічної безпеки. Знання про речовини, їх структуру, властивості, біологічні функції, знаходження в природі і взаємоперетворення є базовими для формування екологічних знань.

При формуванні навчально-методичного курсу з хімії та його реалізації в навчальному процесі необхідно керуватися принципами науковості, системності, міжпредметних зв'язків, наочності. Особливу увагу ми надаємо принципам екологізації, а також професійної спрямованості.

Принцип екологізації ґрунтується на розгляді процесу навчання хімії як нерозривного процесу хімічної і екологічної освіти та екологічного виховання. Обов'язковою умовою є розкриття в процесі навчання хімічних основ екологічних проблем.

Хімія як фундаментальна наука має основоположне значення для розуміння природи і світу в цілому. Екологічні аспекти в процесі вивчення курсу хімії передбачають формування у студентів такого світорозуміння та

світосприйняття, в якому усвідомлені екологічні цінності. Практика показує, що екологічна спрямованість дисципліни, її професійна орієнтованість підвищує інтерес до вивчення і засвоєння предмета.

Щоб сформувати у студентів екологічні знання, ми використовуємо наступне:

- 1) розгляд на лекціях питань екологічної спрямованості;
- 2) введення в тестовий контроль питань екологічного характеру, підбір завдань з екологічним змістом;
- 3) проведення в лабораторії хімічних експериментів екологічного профілю;
- 4) науково-дослідна робота студентів на хіміко-екологічну тематику.

Хімічні знання сприяють засвоєнню студентами інших профілюючих дисциплін, дозволяють всебічно, в тому числі і з хімічних позицій, досліджувати стан навколишнього середовища та вплив на нього антропогенної діяльності, допомагають вирішувати екологічні проблеми сьогодення.

Основними об'єктами, які вивчає хімія, є речовини різних рівнів структурної організації - атомного, молекулярного і полімерного. Структурна організація речовин визначає їх властивості та біологічні функції, знаходження в природі, застосування і вплив на навколишнє середовище.

У кожному навчальному закладі важливе місце повинна зайняти екологізація курсу хімії. Це означає, що необхідно значно підвищити обсяг розглянутих екологічних аспектів хімії, передбачених навчальною програмою, і більш детально їх вивчати.

Основне завдання - домогтися того, щоб екологічні знання і екологічна культура стали нерозривні з активною життєвою позицією кожної людини.

Література:

1. Порєва В.О. До питання екологізації освіти в Україні як фактору екологічної свідомості [Електронний ресурс]/ Порєва В.О.// Збірник наукових статей "III-го Всеукраїнського з'їзду екологів з міжнародною участю". – Вінниця, 2011. – Том.2. – С.646–648.

2. Моисеев, Н.Н. Экологическое образование и экологизация образования// Экология и жизнь. – 2010. – № 8. – С. 4-6.

Кухар Михайло
(Київ, Україна)

ЕКОЛОГІЯ
(Екологічна безпека)

ОСОБЛИВОСТІ ЯКОСТІ ВОДНИХ ОБ'ЄКТІВ БАСЕЙНУ ДНІПРА (НА ПРИКЛАДІ Р.СЛУЧ)

Представлені результати досліджень хімічного складу води (хлориди, сульфати, рН) р. Случ (басейн р. Дніпро) в осінню межень у період з 1991 по 2006 рр. (щорічно) [1], а також в 2020 р.

Річка Случ (права притока р. Горинь) протікає в межах Хмельницької, Житомирської та Рівненської областей. Починається на Подільській височині; витікає з невеликого озера поблизу села Червоний Случ Хмельницької області. Спочатку тече на схід, далі поступово повертає на північ, згодом на північний захід, а від міста Сарни – знову на північ. Впадає до Горині на південь від села Велюнь (де було відібрано проби). Великі населені пункти на Случі: Красилів, Старокостянтинів, Любар, Миропіль, Першотравенськ, Баранівка, Рогачів, Новоград-Волинський, Березне, Сарни.

Живлення р. Случ переважно снігове і дощове. Замерзає в грудні, скресає в березні. Мінералізація води р. Случ в середньому становить: весняна повінь – 313 мг/дм³; літньо-осінній межень – 321 мг/дм³; зимова межень – 349 мг/дм³.

Територія досліджень відноситься до урбанізованої, де хімічний склад річкової води формується як результат природних та антропогенних чинників. В результаті дослідження динамічної зміни величини рН а також вмісту сульфатних та хлоридних іонів, було отримано наступне.

Середній вміст рН 7–8, однак у 2000 році було найбільше коливання значень рН – від 7 до 9. У цьому році фіксувалася мала кількість атмосферних опадів, що призвело до зменшення водомісткості річки і як наслідок підвищенню значення рН.



Рис.1. Динаміка зміни значень рН води річки Случ. Цифрами на графіку показано: 1 – максимальне значення, 2 – середнє значення, 3 – мінімальне значення



Рис. 2. Динаміка зміни значень вмісту сульфатних іонів води річки Случ. Цифрами на графіку показано: 1 – максимальне значення; 2 – середнє значення; 3 – мінімальне значення;

Щодо сульфат-іонів, то середній вміст рівномірний (30-40 мг/дм³), тільки у 1995 році зафіксовано максимально-аномальний вміст – 100 мг/дм³. Це показує на можливе техногенне забруднення стічними водами. Річ у тому, що при вмісті сульфат-іонів 100 мг/дм³ деякі види водоростей можуть зникнути, що призводить до зміни трофічного ланцюгу.

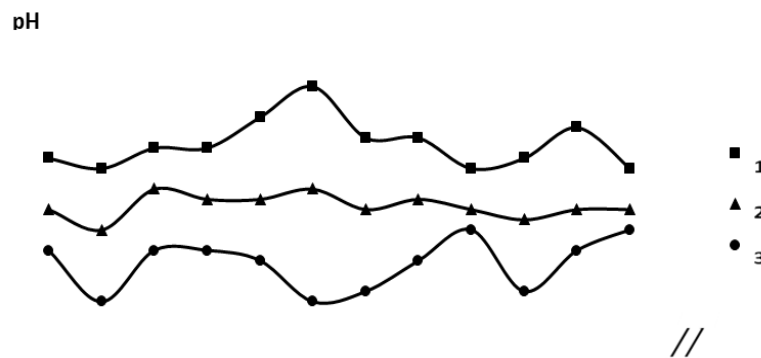
Щодо вмісту хлоридів – середній вміст складає 20–30 мг/дм³, тоді як найбільші коливання зафіксовано у 1999 році – від 10 до 65 мг/дм³.

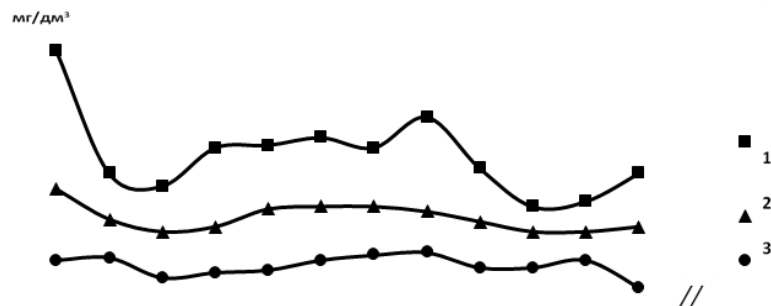

Рис. 3. Динаміка зміни значень вмісту хлоридних іонів води річки Случ. Цифрами на графіку показано: 1 – максимальне значення; 2 – середнє значення; 3 – мінімальне значення.

Відомо, що при характеристиці якості поверхневих вод їх порівнюють з гранично-допустимими значеннями для рибного господарства. Для хлоридів – це 300 мг/дм³, а для сульфатів – 100 мг/дм³. Станом на 2020 рік у водах р.Случ значення рН складало 7,2, сульфатів – 60 мг/дм³, хлоридів – 30 мг/дм³. Це показує безпечність вод за цими показниками.

Література:

1. Осадчий В.І. Гідрохімічний довідник: Поверхневі води України. Гідрохімічні розрахунки. Методи аналізу/ Осадчий В.І., Набиванець Б.Й., Осадча Н.М., Набиванець Ю.Б. – К.: Ніка-Центр, 2008 – 656 с.

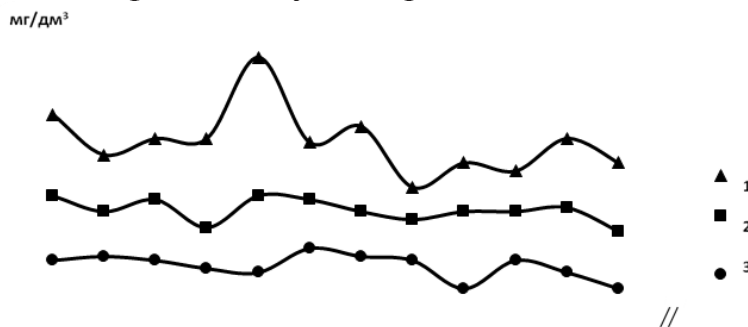
Бондаренко Юлія
(Миколаїв, Україна)
ЕКОЛОГІЯ
(Екологічна безпека)

ШКОДА ВІД МАГІСТРАЛЬНОГО АМІАКОПРОВОДУ НА НАВКОЛИШНЄ СЕРЕДОВИЩЕ

На сьогоднішній день транспортування та зберігання аміаку належать до числа найбільш екологічно небезпечних процесів хімічної промисловості. Витоки аміаку, виробничі неполадки, пошкодження трубопроводів та арматури можуть завдати суттєвої шкоди довкіллю та призвести до виникнення загрози життю та здоров'ю людей.

Магістральний аміакопровід є окремим трубопроводом з усіма об'єктами і спорудами: трубопроводи, що підводять, головна і проміжні насосні станції, кінцева станція, роздавальні станції і інші інженерні споруди.

Трубопровідний транспорт є екологічно безпечним, але існують специфічні аспекти негативного впливу на довкілля – перш за все, значна смуга землі, по якій проходить траса, відчужується на користь цього виду транспорту. Іноді на магістральних трубопроводах можуть виникнути аварійні ситуації, котрі супроводжуються відчутними матеріальними збитками та знаним забрудненням навколишнього середовища.

Недоліком трубопровідного транспорту можна вважати його вузьку спеціалізацію: по трубах можна транспортувати тільки певний вид продукції.

Магістральний аміакопровід має багато переваг. Він економічний, легко автоматизується, надійний в експлуатації, має незначний вплив на екологію, не залежить від погодних умов.

Для будівництва магістральних трубопроводів надаються землі несільськогосподарського призначення чи непридатних для сільського господарства, або сільгоспугіддя гіршої якості.

Вплив будівельного періоду на ґрунтово-рослинний покрив (ГРП) визначається конструктивною схемою прокладки трубопроводу, типом будівельних машин і механізмів, технологією спорудження й умовами місцевості. Основні впливи на ГРП зв'язані з виробництвом підготовчих робіт: розчищення траси від рослинності, видалення пнів, валунів, планування смуги, спорудження тимчасових під'їзних доріг, зрізання подовжніх схилів, знищення навислих скель і каменів, підготовка будівельних майданчиків для будови підводних переходів [1].

Значна шкода ГРП наноситься при пересуванні будівельної техніки і транспортних засобів особливо за межами будівельної полоси і тимчасових доріг, пунктів складування труб і матеріалів, пально-мастильними матеріалами, відходами будівельного виробництва. Такі ділянки тривалий час є непридатними для використання їх по призначенню після закінчення будівництва.

У зв'язку з цим при перетинанні трубопроводом сільськогосподарських земель і лісових угідь проектом впровадження робіт передбачається зняття родючого шару, збереження і наступне нанесення його на рекультивовану смугу.

Підготовчі роботи, що виконуються при прокладанні магістрального трубопроводу на пересіченій місцевості, є частою причиною активізації ерозійних і зсувних явищ, що обумовлює необхідність проведення превентивних і захисних заходів щодо підвищення стійкості схилів. Такі заходи здійснюються також при перетинанні трубопроводом ділянок, підданих і зсувним процесам до початку будівництва. Протиерозійні заходи включають закріплення ґрунтів і облаштування споруджень для організованого стоку поверхневих вод [2].

Закріплення схилів здійснюють посівом трав, посадкою чагарників, нанесенням спеціальних матеріалів.

Заходи щодо підвищення стійкості схилів при прокладці магістрального трубопроводу ставлять метою запобігання виникнення зсуву на ще не рухливому схилі. На практиці знаходять застосування наступні способи:

- перебудова схилів і скосів – зрізання верхньої частини, зменшення потужності зсуву;
- механічне утримання мас, що зсуваються – пристрій підпірних стінок;
- регулювання поверхневого стоку – перехоплення нагірними канавами поверхневих вод до їхнього надходження на зсув, організація стоку по лотках і швидкостокам, скорочення інфільтрації закладенням тріщин.

Зміцнення схилів і скосів здійснюється посівом трав, посадкою чагарників і дерев.

Вибір конкретного заходу чи їхня комбінація залежить від сукупності факторів: типу схилу і зсувного процесу, стадії його розвитку і характеристики порід, виду і стану рослинного покриву, розташування і потужності водоносних об'єктів, інтенсивності і періодичності поверхневого водостоку.

Література:

1. Наказ Міністерства соціальної політики України від 05.03.2018 №333 «Про затвердження Правил охорони праці під час експлуатації обладнання, що працює під тиском».

2. ВБН В.2.3-00013741-10:2009 «Магістарльні трубопроводи. Будівництво. Лінійна частини. Надземні переходи».

Науковий керівник: Душкін Станіслав Сергійович

*Avanesova Nina
Serhiienko Yuliia
(Kharkiv, Ukraine)*

ECONOMICS OF ENTERPRISE AND MANAGEMENT
(Economics of enterprise)

FACTORS OF ECONOMIC SECURITY OF THE ENTERPRISE

At today's stage of Ukraine's development in the context of globalization, the problem of ensuring the economic security of enterprises in terms of sustainable development remains one of the more urgent.

Many Ukrainian and foreign scientists were engaged in the study of economic security of the enterprise such as: I. Blank, M. Bayeux, S. Bir, E. Grandry, E. Gottelmann, S. Glazyev, R. Datskiv, Z. Zhivko, O. Zakharov, E. Kamyshnikova, G. Kozachenko, O. Kirichenko, A. Laptev, T. Logutova, O. Lyashenko, V. Ortynsky, I. Stratan, V. Tambovtsev [1]. In modern literature, there are many definitions of the term “economic security”, different principles of economic security are formulated, but researchers did not come to a common opinion. Each author tries to put forward his own, most accurate version of the concepts.

In the process of ensuring economic security, various methods and approaches are used to achieve the balance of the economic system and obtain the maximum possible income. Economics, financial analysis, jurisprudence, mathematical statistics in terms of threat prediction, computer science, probability theory, etc. are met there. All factors that influence or may affect the life of the enterprise or economic system are investigated [2].

Economic security factors are determined directly by the sphere of economic activity of the enterprise. The goals and objectives of a particular enterprise create priority areas for ensuring the economic security of the enterprise [1].

The main factors of economic security include: exogenous factors - economic and political situation, fiscal policy of the state, labor resources, means of production, saturation of sales markets; endogenous factors – personnel policy of the enterprise and personnel, economic policy of the enterprise, ensuring financial independence and sustainability, management of competitiveness of the enterprise, product quality management, marketing, innovative activities, force majeure circumstances, etc.

The resource-functional approach determines economic security with the help of the temporary framework of the enterprise's functioning, and also takes into account the state of its resource base, deserves attention. This approach is the most comprehensive, but at the same time, its capacity is its drawback, as it allows you to identify the process of ensuring the economic security of the enterprise with the life of the enterprise.

It is possible to distinguish the factors of economic security of the enterprise based on the resource approach [3]: organizational structure of the enterprise; personnel; technologies; innovations; information environment; management; the property of the enterprise; enterprise finance, etc.

Each of the factors is involved in the process of ensuring the economic security of the enterprise and at the same time is a source of potential threats.

It is important to note that the human resources of the enterprise determine the qualitative component of each factor. Work with the personnel of the enterprise and potential employees should be carried out everywhere and constantly. It is on the consciousness and qualifications of employees that sustainable growth, prospects for development and economic security of the enterprise depend [4].

Therefore, summing up the above, we can determine that the problem of ensuring the economic security of the enterprise is multifaceted and multifaceted. Its decision depends on the availability of resources, on the state of factors of the enterprise, the level of management and motivation of employees to effective work. Ensuring the economic security of the enterprise is one of the most important and urgent problems of prosperity of the country's economy.

References:

1. Avanesova, N.E., Mordovtsev O.S. & Serhienko, Y.I. (2020). Teoretyko-metodychni zasady identyfikatsii ta vzaïmozv'язku vplyvu destabilizuiuchykh faktoriv na ekonomichnu bezpeku promyslovoho pidpryemstva. [The Theoretical-Methodical Principles of Identification and Interrelation of the Influence of

Destabilizing Factors on the Economic Security of an Industrial Enterprise.] *Business Inform*, 9, pp. 20–28. <https://doi.org/10.32983/2222-4459-2020-9-20-28>[in Ukrainian]

2. Avanesova N., Serhienko Y. (2020) Theoretical Basis of the Influence of Destabilizing Factors on the Economic Security of the Enterprise. The 3 rd International scientific and practical conference “Actual trends of modern scientific research” (September 13-15, 2020) MDPC Publishing, Munich, Germany. pp.173-176. ISBN 978-3-954753-02-4

3. Pазієєва Н.М. (2017) Комплексна діагностика в забезпеченні економічної безпеки підприємств (на матеріалах транспортно–експедитських підприємств України). [Comprehensive diagnostics in ensuring the economic security of enterprises (on the materials of transport and forwarding enterprises of Ukraine)]. (PhD Thesis) К.: Університет економіки та права "КРОК".

4. Yefimov V. V. (2014) Udoskonalennia mekhanizmiv zabezpechennia ekonomichnoi bezpeky derzhavy i biznesu [Improving mechanisms for ensuring the economic security of the state and business]. (PhD Thesis): Lviv: pp.191.

Казьмір Любомир

(Львів, Україна)

ЕКОНОМІКА ПІДПРИЄМСТВА ТА УПРАВЛІННЯ

(Економіка промисловості)

ПРОБЛЕМИ ТА СТРАТЕГІЧНІ ОРІЄНТИРИ РЕФОРМУВАННЯ СИСТЕМИ УПРАВЛІННЯ РОЗВИТКОМ ПРОМИСЛОВОСТІ В УКРАЇНІ

Посилення уваги до проблем і перспектив розвитку промисловості в умовах глобалізації та революційних технологічних змін стало одним із домінуючих трендів сучасності. Останнім часом ці питання все тісніше пов'язують із феноменом четвертої промислової революції й становленням "нової (розумної) промисловості" (Індустрія 4.0), що характеризується злиттям фізичного і віртуального світу в "розумні" кіберфізичні системи (детальніше про це і бібліографію основних ідей на цю тему див. в [1, 2]).

Варто також зазначити, що за оцінками експертів Всесвітнього економічного форуму, зараз глобалізація економіки набуває ознак нової фази свого розвитку – Глобалізації 4.0 – фази, яка не обмежується рухом товарів, послуг і капіталу, а й охоплює нематеріальні потоки даних [3].

За прогнозами фахівців, пік четвертої промислової революції (масштабне впровадження цифрових технологій) припаде на 2020-2030 рр., а це суттєво актуалізує потребу реформування системи управління промисловим розвитком на всіх рівнях. Однією з основних цілей економічної політики України на період до 2035 р. вважається здійснення "структурного маневру" в соціально-економічній системі загалом і в промисловій політиці зокрема: Україна має перейти на нову модель розвитку, фундаментом якої повинні стати високотехнологічні індустрії, засновані на наукових знаннях і інноваційних технологіях [1].

У цьому контексті важливого значення набуває систематизація та зміцнення теоретичних засад реформування системи управління промисловим розвитком і формування нової промислової політики. Її головною метою повинно стати стимулювання економічного зростання шляхом модернізації, раціоналізації та інтенсифікації промислового виробництва. Нова промислова політика повинна якнайширше враховувати сучасний інструментарій як структурної, регуляторної, бюджетної, кредитної, торговельної, регіональної, інфраструктурної, так і науково-освітньої й інноваційної політик.

Відтак сучасні проблеми реформування системи управління промисловим розвитком в Україні потребують глибокого теоретичного переосмислення й оновленого методичного забезпечення щодо їх вирішення [2]. Поряд з теоретико-методологічними проблемами на особливу увагу заслуговують ще й проблеми нормативно-правового, організаційно-економічного, інформаційно-технічного та кадрового забезпечення процесу реформування. При цьому основним стратегічним орієнтиром реформування вітчизняної системи управління промисловим розвитком повинна стати адаптація до сучасних та потенційних викликів четвертої промислової революції та нової фази глобалізації.

Для узгодженого вирішення виокремлених вище проблем доцільно розробити Національну доктрину розвитку промисловості (далі – НДРП) України як основоположний політико-правовий документ держави, що детермінує зміст нової промислової політики, конкретизує її основні ціннісні орієнтири, напрями та пріоритети, а також визначає ключові механізми та засоби їх досягнення у коротко-, середньо- та довготерміновій перспективі.

Необхідність прийняття такого документа диктується недостатньою системністю і послідовністю сучасної промислової політики України. У НДРП України слід окреслити перелік першочергових завдань і алгоритмів для їх вирішення на загальнодержавному й регіональному рівнях.

НДРП України повинна не лише базуватись на ідеях, здатних забезпечити розв'язання конкретних проблем, а й бути привабливою для політичної підтримки та придатною для практичного впровадження й подальшого адміністративно-інституційного супроводу.

Для успішного вирішення подібних завдань при формуванні НДРП слід передбачити можливість якнайширшого використання новітніх управлінських технологій. Зокрема, тих, що базуються на концепті чотирикомпонентної спіралі (або як її ще називають тетра- чи квадро-спіралі), сутність якого зводиться до організації мережевої взаємодії держави, науки, бізнесу та громадськості.

Література:

1. Давимука С.А. Соціальний імператив нової промислової революції / С.А. Давимука, Л.І. Федулова// *Соціально-економічні проблеми сучасного періоду України.* – 2018. – Вип. 5(133). – С. 3-13.

2. Казьмір Л.П. Концептуальні аспекти модернізації системи управління розвитком промисловості в Україні / Л.П. Казьмір // *Регіональна економіка*. – 2020. – № 4. – С. 115-124.

3. Globalization 4.0. Shaping a New Global Architecture in the Age of the Fourth Industrial Revolution. – Geneva: World Economic Forum, 2019. – 40 p.

Сіденко Наталія

Черкаси, Україна

ЕКОНОМІКА ПІДПРИЄМСТВА ТА УПРАВЛІННЯ

(Сучасні технології управління)

ОСОБЛИВОСТІ УПРАВЛІННЯ СУЧАСНИМ ПІДПРИЄМСТВОМ ПІД ЧАС ПАНДЕМІЇ COVID-19

Пандемія COVID-19 – перший у новітній історії досвід, коли суто біологічний чинник виявив надпотужну дієвість у впливі на політико-правову та соціально-економічну сфери. З початку 2020 року економіка України опинилась на шляху рецесії, що було зумовлено поширенням коронавірусного захворювання (COVID-19), спричиненого вірусом SARS-CoV-2 і впровадженням загальнонаціонального карантину. А отже, наразі постають нові проблеми в управлінні сучасними підприємствами в умовах кризи.

Макроекономічні наслідки карантинних заходів в Україні на початку пандемії COVID-19, можна представити наступними показниками: різке гальмування темпів економічного розвитку та скорочення ВВП на 1,3%, 11,4% та 3,5% відповідно у I, II та III кварталах 2020 року; скорочення обсягів національного виробництва у січні-квітні на 8,7%, ніж у 2019 році; спад у будівництві на 8,77 % у січні-квітні 2020 року; скорочення обсягів виробництва сільськогосподарської продукції на 2,0% у січні-травні 2020 року; зменшення обсягів вантажоперевезень на 14,8% та пасажироперевезень на 43,7% за січень-травень порівняно з аналогічним періодом 2019 року, авіаперевезень на 98,3% за II квартал 2020 року, на який припав пік обмежувальних заходів [1]; зниження інвестиційної активності та скорочення капітальних інвестицій на 35,5% до аналогічного періоду попереднього року; припинення позитивної динаміки експорту товарів, що за підсумками січня-травня 2020 року становив -6,6% порівняно з аналогічним періодом 2019 року на 6,6%. [2]

Активні кроки щодо протидії поширенню захворюваності на COVID-19 здійснюються в Україні з 12 березня 2020 року. Під час запровадження весняного локдауну було накладено такі санкції на ведення бізнесу: заборона роботи кафе, ресторанів і барів, окрім доставки та замовлень на виніс; закриття торгово-розважальних центрів, непродовольчих ринків; скасування будь-яких масових заходів. Результатом таких заходів став непропорційний розподіл тягаря карантинних обмежень на мікропідприємців та поглиблення розриву між малим, середнім та великим бізнесом і набуття останнім додаткових переваг.

Протягом березня-квітня 2020 року здійснювалися заходи щодо пом'якшення негативних наслідків карантину для економіки. Урядом було запроваджено систему підтримки бізнесу: податкові пільги, преференції для малого бізнесу та ФОП, послаблення регуляторного навантаження; кредитні канікули; підтримку роботодавців і працівників сфери малого та середнього бізнесу; підтримку агробізнесу; інформаційну підтримку бізнесу.

Окрім державного сприяння, власники підприємств вимушені були швидко створювати власні стратегії й тактики «виживання», а саме: тотальна оптимізація витрат; перемовини щодо зменшення оренди, відстрочення виплат по кредитах; намагання зберегти ключових працівників шляхом переорієнтації бізнесу та дотацій із власних кишень; вимушене часткове звільнення або зменшення зарплати; переведення бізнесу в онлайн-формати. [3] В цілому ж система антикризових заходів щодо управління підприємствами в умовах пандемії залежить від сектора економіки до якого воно належить та розмірів. Незалежно від ступеня впливу коронакризи на фірму, антикризовий менеджмент має включати такі етапи: превентивні заходи та реагування на епідемію; відновлення ефективної роботи бізнесу; адаптація до нової реальності. [4] Подальшими кроками в перебудові системи управління підприємствами внаслідок пандемії COVID-19 має стати: моніторинг критичних залежностей та оцінка головних ризиків для бізнесу; забезпечення безпеки співробітників і достатньої комунікації для збереження цілісності команди; надання необхідного обсягу засобів віртуальної взаємодії; розробка каналів зворотного зв'язку; забезпечення високого рівня ІТ підтримки; розгляд ініціативи зі скорочення витрат; аналіз впливу вірусу на обсяги продажу, політику підприємства, обов'язки персоналу; визначення коротко- та довгострокових планів з пом'якшення наслідків для бізнесу; підготовка гнучких операційних моделей на періоди кризи. [5] Отже, лише забезпечення планування майбутнього впливу кризи COVID-19 на бізнес, дозволить організаціям надавати послуги під час тривалої неясності та підтримувати стійкий фінансовий стан на основі чіткого письмового плану дій.

Література:

1. Підсумки діяльності авіаційної галузі України за 2020 рік. *Державна авіаційна служба*: URL: <https://avia.gov.ua/pro-nas/statistika>
2. Україна після коронакризи – шляхи одужання. *Національний інститут стратегічних досліджень* URL: <https://niss.gov.ua/publikacii/analitichni-dopovidy>
3. «Вижити у карантин»: як рятується малий і середній бізнес і чого очікує від держави. *Радіо Свобода: веб-сайт*. URL: <https://www.radiosvoboda.org/a/karantyn-biznes-zbytky-dergava/30523993.html>
4. COVID-19. Наслідки для бізнесу та дії за умов кризи. *Ernst & Young Global Limited: веб-сайт*. URL: https://eba.com.ua/wp-content/uploads/2020/04/EY_Survey_results_COVID_19_2.0.pdf

5. Ризик-менеджмент в умовах високої невизначеності. Глобальна мережа фірм «Делойт»: веб-сайт. URL: <https://www2.deloitte.com/ua/uk/pages/press-room/webinars/tea-with-deloitte-webinars/14-042020.html>

Науковий керівник: викладач кафедри економіки, підприємництва та маркетингу Цибань Анжела Олександрівна

*Tarasenko Anna
(Kharkiv, Ukraine)*

ЕКОНОМІКА ПІДПРИЄМСТВА ТА УПРАВЛІННЯ
(Логістика)

LOGISTICS DEVELOPMENT PROSPECTS IN UKRAINIAN ENTERPRISES

The economic development of Ukraine, which has been observed in recent years, causes a change in priorities in the activity of business entities. It is necessary for enterprises to justify and put into practice the management of the latest approaches to optimize the functioning of their economic mechanism. Logistics is one of these approaches, which is beginning to develop rapidly in Ukraine.

Logistics is the process of organizing, managing, planning, implementation of plans and control over efficient, economical storage and movement of raw materials, production stocks, finished products; management of transportation, warehousing and other and as a result, bringing the finished product to the consumer, as well as the transmission of relevant information in order to improve service [1].

It is important to accelerate the development of logistics in Ukraine to find out the reasons that hinder its practical application. First, it is the absence of a proper state approach to logistics problems. Secondly, general economic crisis, incompleteness of the solution of the property issue, inflation hinders any innovations. Thirdly, there is no comprehensive cost accounting whereby its growth in the transport economy is overridden. Fourth, the logistical approach involves dramatic changes in the structure of the enterprise, the transition to more flexible organizational structures, the creation of specialized workshops. Fifth, development of logistics ideas is hampered by the shortcomings in training. [2].

The prospects for the development of logistics can be summarized in directions: integration of organizations into the global logistics network; introduction of the latest technologies and equipment; development of integrated logistics.

The biggest problem for Ukraine is integration into the global logistics network, as there is a lag in the development of logistics technologies compared to the leading countries. In order to accelerate the integration into the global logistics network, it is necessary to bring the level of development of Ukraine's logistics system closer to the world level by introducing the latest technologies and equipment.

Modern logistics theory uses a large number of economic tools when planning and organizing the logistics of the enterprise. But in the practical activity of Ukrainian

enterprises only a small part is used. This is because businesses have not yet sufficiently aware of the need to use logistics tools. The big push to development can be the use of e-commerce elements in the logistics system, using the Internet and through the formation logistics chain: manufacturer –site – order processing department – consumer. These innovations can increase sales, provide higher level of customer service, reduce inventory levels and expand market segments.

Integrated logistics is based on the use of a «value chain», targeted at all participants. Value chains have areas of performance: contact with suppliers; consumer relations; technological processes within one unit; logistic processes between units within the enterprise. Integrated logistics enables the combined efforts of the management staff of an industrial firm, its structural divisions and logistics partners in the through-line management of material and related flows in a complete logistics chain «purchase – distribution – sale». Utilizing the logistics capabilities, entrepreneurs can achieve reducing production costs, managing efficiently inventory, quality customer service, flexible response to market needs. Reduction of all types of costs associated with material flow management, transportation, order management, procurement and inventory, packaging, allows the company to release funds for additional investment in warehouse equipment, information and computer systems, advertising, marketing research and more. Therefore, the best companies in the world are those that use the concept of integrated logistics. Companies such as Toyota Motors, IBM, Procter & Gamble and others have been using the logistics approach.

The effectiveness of logistics management is confirmed by the data obtained from a survey of 1450 businessmen and reported in the work of logistics specialist H. Peters «Trade, production and service industry»: inventory volume decreases by 30-70%; labor productivity increases by 20 - 30%; the cost of production is reduced by 30%; turnover in the sphere of turnover is reduced by 20%. According to logistics specialist H. Stabenau, if transport and warehousing costs in production are now up to 15% and in trade - up to 25% of total costs, then the cost can be reduced by 1/3 when applying a logistic approach to management enables to increase the profit [3].

The integrated function of logistics in the process of commodity traffic management is realized through the system of forms and methods of practical activity: integrated function of formation of economic relations with determining the needs for transportation; coordination of operational management; optimizing the total cost of goods; development of specific functions of commodity traffic management [4].

To summarize, it should be noted that the main task of logistics is to consider all stages as a single and continuous process of transformation and movement of the product and related information. Integrated logistics supports the systemic sustainability of an industrial company, optimizes inter-organizational relationships with logistic intermediaries to ensure high competitiveness of enterprises.

References:

1. Krykavs'kyi YE.V. Lohistyka pidpryyemstva: Navch. pos. – L'viv: L'vivs'ka politekhnikha», 2005. – 160 p.
2. Kal'chenko A. H. Lohistyka: Pidruchnyk. – K.: KNEU, 2003. –284 p.

3. Moskvitina T.D. Torhovel'na lohistyka: Navch. posib. – K.: Kyuiv. nats. torh.-ekon. unt, 2007. –161 p.

4. Hadzhyns'kyu A.M. Lohistyka: Navch.pos. – 5-e vyd. pererob. i dop. – M.: Marketynh, 2004. – 408 p.

Research advisor: Ph.D., Associate Professor, Vasylyk Sergey

Аблова Олена

(Київ, Україна)

ЕКОНОМІКА ПІДПРИЄМСТВА ТА УПРАВЛІННЯ

(Фінансові відносини)

СУТНІСТЬ ТА ВИЗНАЧЕННЯ ПОНЯТТЯ «ЕКОЛОГІЧНА ЕКОНОМІКА»

Одним із головних напрямів модернізації сучасної економіки є реалізація її екологічних норм. Одним із найважливіших завдань світової спільноти залишаються ефективні заходи щодо захисту довкілля в процесі господарської діяльності, які відповідають концепції поступового економічного зростання. Стан навколишнього середовища безпосередньо впливає на ефективність виробництва товарів і послуг та потенційні можливості здійснення відтворення суспільного продукту в довгостроковій перспективі.

Для визначення поняття «екологічна економіка» потрібно розкрити сутність та взаємозв'язок таких понять, як економіка та екологія. Близькість зв'язку економіки та екології видно вже в назві цих сфер знання. Економіка (від грецького *oikonomike*, буквально – мистецтво ведення домашнього господарства) – сукупність виробничих відносин певного суспільства, його економічний базис; народне господарство країни або його частина, що включає певні галузі і види виробництва. Екологія (від грецького *oikos* – будинок, житло, місцеперебування) – наука про відносини живих організмів між собою і навколишнім середовищем [1].

Основним завданням еколого-економічного напрямку є пошук шляхів забезпечення стійкості економічного розвитку поряд із підтриманням стійкості біосфери як середовища життя і діяльності людини. З огляду на вищезазначене, ми вважаємо корисним та потрібним визначити проблеми економіки та екології, наук, що на перший погляд абсолютно різні, через взаємозв'язок між собою.

Також економіку стосовно до екології можна розглядати з двох альтернативних позицій:

– негативний вплив економіки на природу полягає у створенні сучасних екологічних проблем та загрози глобальної екологічної кризи;

– позитивний вплив економіки на природу полягає в необхідності достатньої величини внеску інвестицій в охорону навколишнього середовища.

На думку фахівців, екологічна економіка – нова галузь досліджень, що має справу з відносинами між природними екосистемами та соціально-економічними системами у найширшому сенсі, відносинами, вирішальними для багатьох проблем людства і для побудови сталого майбутнього [2].

Таким чином, екологічна економіка – це формування нових напрямів економічної діяльності, пов'язаних зі збереженням довкілля, раціональним використанням природних, енергетичних ресурсів, зниженням викидів парникових газів, впровадженням еко-технологій, переробкою та утилізацією відходів, виробництвом екологічно сприятливої продукції, підприємництвом у сфері охорони довкілля, що створює умови і передумови для нових видів зайнятості на ринку праці і створення нових робочих місць. Під екологічною зайнятістю нами пропонується розуміти діяльність, яка приносить дохід і не суперечить законодавству, яка знижує негативний вплив на навколишнє середовище.

Екологічна економіка має забезпечити різні варіанти поступового економічного зростання, спираючись на соціальні інтеграції, поліпшення благополуччя людини та створення можливостей для зайнятості та гідної роботи для всіх, що забезпечує нормальне функціонування еко-систем планети. Отже, екологічна економіка – це формування нових напрямів економічної діяльності, пов'язаних зі збереженням довкілля, раціональним використанням природних, енергетичних ресурсів, зниженням викидів парникових газів, впровадженням еко-технологій, переробкою та утилізацією відходів, виробництвом екологічно сприятливої продукції, підприємництвом у сфері охорони довкілля, що створює умови і передумови для нових видів зайнятості на ринку праці і створення нових робочих місць.

Література:

1. Василенко В. А. Устойчивое развитие регионов: подходы и принципы. /под ред. А. С. Новоселова. Новосибирск: ИЭОПП СО РАН, 2008. 207 с.
2. Ernst Haeckel. Generale Morphologie der Organismen. Berlin: Reimer, 2014. Bd 2. 462 p.
3. Економіка довкілля і природних ресурсів: навчальний посібник/ за заг. ред. П. Т. Бубенка Харк. нац. ун-т міськ. госп-ва ім. О. М. Бекетова. Х.: ХНУМГ, 2014. 280 с.

Ігнат Аліна

(Хмельницький, Україна)

ЕКОНОМІКА ПІДПРИЄМСТВА ТА УПРАВЛІННЯ

(Інвестиційна діяльність та фондові ринки)

НАПРЯМИ ВДОСКОНАЛЕННЯ ПОЛІТИКИ ЗАЛУЧЕННЯ ІНОЗЕМНИХ ІНВЕСТИТОРІВ

Якщо ви інвестуєте 1000 \$ і на виході отримуєте 2000 \$, то ваш дохід становить 1000 \$. Якщо ви витрачаєте 1000 \$ на годинник, то вони вийшли вам в 2000 \$. Ця теза яскраво виражає думку інвестора, яка вимагає часу на роздуми. Її автором є великий інвестор Уоррен Баффет.

Адже не можливо зрозуміти, як покращувати політику залучення іноземних інвестицій, не знаючи того, як мислять інвестори. Так само не можливо стати інвестором та сформувати сприятливе середовище для них.

Розглянувши процес інвестування, кожен розуміє, що ця сфера вздовж і впоперек перетнута ризиками. Особливістю цих ризиків є те, що лише страхові компанії не здатні забезпечити повний захист, в той час як повинне мати місце диверсифікація ризику, як один із інструментів перестраховування залежно від різних випадків. Його суть полягає у розподілі інвестицій в різні «кошики».

Тобто у разі зниження ставки чи ціни одного товару виробника, це можна перекрити завдяки стабільній чи підвищеній ціні іншого.

Для цього має бути забезпечено стабільний ринок, перш за все декриміналізація економіки і державних органів. Останнє було виражено у вимогах Адміністрації Вашингтону щодо підтримки України у декількох напрямках.

Так як вартість гривні залежить від багатьох факторів, основним залишається портфель нерезидентів та їх інвестицій. Спостерігалась така ситуація протягом 2020 року, коли курс гривні щодо долару США повторював динаміку вкладів нерезидентів: чим вони менші, тим дешевше ставала національна валюта.

Менше ніж на 10 місяців, з лютого до початку грудня того ж року, інвестиції нерезидентів в українські облігації внутрішньої державної позички зменшились на суму, що еквівалентна 54 млрд грн або на 42 % [2].

Також останні тенденції виходу країн із кризи та стану стагнації після пандемії, демонструють значний вплив інвестицій у екологічні проекти. Але не просто в ідеї заміни альтернативним джерелами енергії чи переробки вторинної сировини, а в ті підприємства та виробників, що містять велику частку викидів вуглекислого газу в атмосферу. А зараз активно розробляють механізми та проекти щодо його скорочення та переходу на так званий «зелений курс».

Отже, для інвестора є низка обставин, якими він може себе перестраховувати, це і законодавча база та її дотримання, стан розвитку країни та економіки, здатність підприємств та виробників країни бути пристосованими до змін та бути гнучкими. Це яскраво було помічено під час карантинних обмежень, коли масштабні виробництва за можливості змінювали напрям свого продукту чи послуги. Так українська компанія «Венето» динамічно розвиває новий напрям ВенетоМед. Інноваційне виробництво в Черкасах може виробляти за одну зміну близько 5 тисяч комплектів одягу для захисту лікарів, яка відповідає всім європейським стандартам і вимогам якості [2].

В Україні дедалі більше створюється різних механізмів, програм та ініціатив залучення інвестицій. Але найбільш яскравим досягненням є закріплення на законодавчому рівні менеджера для інвестора, так звана «інвест-няня».

Це висококваліфікований фахівець у сфері біржі, фінансових ринків, економіки та управління, що веде інвестора від початку до кінця та забезпечує

реалізацію усіх вище описаних гарантій та потреб інвестування. Основним обов'язком менеджера є підбір програм та проектів в яких зацікавлений інвестор, підбирає інструменти, ф'ючерсні угоди чи опціони, а також здійснює хеджування.

Хоча варто зауважити, що з метою реалізації діяльності менеджера для інвестора всі вище описані чинники покращення політики в сфері інвестицій повинні бути реалізовані у найближчі терміни.

Література:

1. Базилевич В.Д. Економічна теорія: Політекономія: підруч. за ред. В.Д. Базилевича. К.: Знання, 2014. 710 с.
2. Всеукраїнський діловий щомісячник «Влада грошей». січень – лютий 2021. № 1-2 (408-409). – К.: ООО «ПАЛП МІЛЛ ПРИНТ». 2021. 78 с.
3. Топчієв О.Г., Мальчикова Д.С., Яворська В.В. Регіоналістика: географічні основи регіонального розвитку і регіональної політики. Навч. посіб. О. Г. Топчієв, Д. С. Мальчикова, В. В. Яворська. – Херсон: ОЛДІ-ПЛЮС, 2015. 372с.

Науковий керівник: викладач кафедри публічного управління та адміністрування Юрчина Ірина Анатоліївна

Бабець Ірина

(Кропивницький, Україна)

ЕКОНОМІКА ПІДПРИЄМСТВА ТА УПРАВЛІННЯ

(Регіональна економіка)

ОЦІНКА ЕФЕКТИВНОСТІ ВИКОРИСТАННЯ ПОТЕНЦІАЛУ ТРАНСПОРТНИХ ПОСЛУГ РЕГІОНІВ УКРАЇНИ

Потенціал транспортних послуг регіону, який характеризує сукупність наявних матеріальних, людських і фінансових ресурсів та можливостей подальшого розвитку транспортної системи, визначається станом розвитку підприємницької діяльності, забезпеченістю кваліфікованими кадрами, обсягом наданих послуг та інвестиційною привабливістю. З точки зору сталого регіонального розвитку важливим є не лише факт наявності транспортного потенціалу, але і його ефективне використання. В кризових умовах, коли розвиток транспортної сфери стримується нестачею інвестиційних ресурсів та карантинними обмеженнями для запобігання поширенню пандемії, активізується пошук додаткових джерел зростання. Тому актуальними є оцінка та визначення ключових чинників ефективності використання потенціалу транспортних послуг на регіональному рівні.

З метою оцінки ефективності використання потенціалу транспортних послуг доцільно використовувати систему показників, що дозволяють оцінити рівень віддачі від задіяних чи використаних в процесі надання послуг ресурсів:

- загальні показники, що характеризують внесок транспортних послуг у створення суспільного блага (частка послуг у загальних обсягах ВДВ регіону,

частка послуг у загальному обсязі випуску в регіоні) та їх роль у формуванні ринку праці (частка зайнятих у сфері транспортних послуг у загальній кількості зайнятих в регіоні);

- показники ефективності діяльності суб'єктів господарювання (рентабельність операційної діяльності підприємств, частка прибуткових підприємств у загальній кількості підприємств);

- показники ефективності використання інвестиційного потенціалу (частка транспортних послуг в загальних обсягах ПІІ регіону, відношення капітальних інвестицій до ВДВ транспортних послуг);

- показники бюджетної ефективності (рівень тінізації, частка податку на прибуток в загальному обсязі податків, сплачених підприємствами досліджуваного виду економічної діяльності (ВЕД), частка податку на доходи фізичних осіб в загальному обсязі сплачених податків підприємствами ВЕД).

Порівняння регіонів за ефективністю використання потенціалу транспортних послуг здійснюється на основі результатів розрахунку інтегрального показника як суми добутків нормалізованих значень показників, що характеризують ступінь реалізації потенціалу досліджуваного виду послуг на відповідні вагові коефіцієнти. Вагові коефіцієнти визначаються для показників кожного регіону окремо із застосуванням методу головних компонент.

За результатами наших розрахунків [1] у більшості регіонів України відбулося збільшення інтегрального показника ефективності використання потенціалу транспортних послуг у 2018 р. порівняно з 2013 р. Винятком були Донецька, Кіровоградська та Сумська області, в яких спостерігалось зменшення інтегрального показника, та Дніпропетровська область, де, після незначного зростання у 2017 р., інтегральний показник знизився до рівня 2013 р.

Найвища ефективність використання потенціалу транспортних послуг спостерігалась в Миколаївській області, де інтегральний показник збільшився з 0,522 у 2013 р. до 0,603 у 2018 р., що обумовлене зростанням коефіцієнта покриття експортом імпорту, частки транспортних послуг в загальних обсягах ПІІ, рентабельності операційної діяльності підприємств, частки прибуткових підприємств у загальній кількості підприємств ВЕД.

Найнижче значення інтегрального показника ефективності використання потенціалу транспортних послуг у 2018 р. спостерігалось в Житомирській області, хоча й при позитивній його динаміці. Збільшення інтегрального показника з 0,265 (2013 р.) до 0,298 (2018 р.) відбулося за рахунок зростання частки прибуткових підприємств в загальній кількості підприємств ВЕД, частки послуг у загальних обсягах ВДВ регіону та частки ПДФО в загальному обсязі податків, сплачених ВЕД. Низькими залишаються значення таких показників: рентабельність операційної діяльності підприємств, коефіцієнт покриття експортом імпорту, частка транспортних послуг в загальних обсягах ПІІ регіону.

Для виявлення чинників, які найбільше впливають на рівень ефективності використання потенціалу транспортних послуг, доцільно визначати коефіцієнт

чутливості інтегрального показника до зміни показників сфери транспортних послуг. Цей коефіцієнт характеризує процентну зміну інтегрального показника в результаті зміни на 1% кожного показника діяльності сфери транспортних послуг за інших рівних умов. За результатами наших розрахунків основними чинниками підвищення ефективності використання потенціалу транспортних послуг є: детінізація діяльності підприємств; збільшення частки прибуткових підприємств в загальній кількості підприємств ВЕД; збільшення частки податку на доходи фізичних осіб в загальних обсягах сплачених податків підприємствами ВЕД; частка зайнятих на підприємствах ВЕД в загальній чисельності зайнятих.

Література:

1. Бабець І. Г. Ефективність використання потенціалу транспортних послуг регіонів України: роль «тіньової» складової. *Проблеми економіки*. 2020. №3. С. 86-93.

Беззубко Юлія

(Харків, Україна)

ЕКОНОМІКА ПІДПРИЄМСТВА ТА УПРАВЛІННЯ

(Економіка АПК)

АГРОКЛАСТЕРИ- ЕФЕКТИВНА ФОРМА ВИРОБНИЦТВА І РЕАЛІЗАЦІЇ ПРОДУКЦІЇ

Аграрний сектор економіки України характеризується динамічним розвитком, здійснює вагомий внесок у функціонування національної економіки, зокрема в частині задоволення потреб населення у продуктах харчування, забезпечення галузей переробної промисловості сировиною, формування продовольчої безпеки й експортного потенціалу держави. В агропромисловому комплексі формується близько 17 % ВВП, він є одним з основних бюджетоутворюючих та експорто-орієнтованих секторів національної економіки.

Ефективною формою виробництва і реалізації продукції є агропромислові кластери. Кластеризація аграрної економіки – це системний інноваційний процес територіально-галузево-мережевого об'єднання взаємопов'язаних спільними інтересами підприємств і організацій у конкретній діяльності для забезпечення раціонального використання їх ресурсного потенціалу, збільшення обсягів виробництва кінцевої продукції і підвищення її конкурентності на ринку та сприяння сталому розвитку агропромислового виробництва і сільських територій [1].

Агропромисловий кластер розуміється як територіальне поєднання різних за галузевою спрямованістю підприємств, організацій, закладів, які можуть бути задіяні в процесі агропромислового виробництва та розташованих в географічній близькості один від одного. Серед них можна виділити: сільськогосподарські,

переробні підприємства, науково-дослідницькі та освітні заклади, ринкову інфраструктуру тощо [2].

Упровадженню кластерів у вітчизняному аграрному секторі сприяють певні передумови: наявність кваліфікованої робочої сили; територіальна близькість до європейських продовольчих ринків; можливість комбінування потужного ресурсного потенціалу з європейськими технологіями; євроінтеграційний курс української економіки; інвестиційна привабливість вітчизняних підприємств; наявність підприємницьких здібностей [3].

В якості прикладу ефективної діяльності можливо навести Херсонський аграрно-промисловий кластер, який поєднує підприємства різних галузей. Слід зазначити, що діяльність агропромислових кластерів потребує постійної підтримки зі сторони державних та регіональних органів. В якості рекомендацій стосовно подальшого розвитку кластерів рекомендуються наступні:

- здійснювати розвиток соціальної та виробничої інфраструктури регіону, в якому функціонує кластер, створення комфортних умов для проживання та відпочинку працівників;
- розробка веб-сайтів, створення єдиної інформаційної бази щодо існуючих і перспективних для створення кластерів;
- залучення вітчизняного та іноземного капіталу для розвитку кластерів, розвиток основі державно-приватного партнерства для вирішення актуальних проблем агро-промислового виробництва;
- впроваджувати на місцевому рівні процедури видачі дозволів у сфері будівництва і землевідведення за принципом «єдиного вікна».

Література:

1. Головня Ю.І. Формування агропромислових кластерів як фактор інноваційного розвитку в посткризових умовах/ Ю.І.Головня // Ефективна економіка. 2013. № 4. URL: <http://www.economy.nauka.com.ua/?op=1&z=1921>.
3. Саркісов А. Особливості розвитку агропромислової інтеграції в ринкових умовах/ А.Саркісов // Часопис соціально-економічної географії. 2014. Вип. 17 (2). С. 149-153.
3. Кропивко М.Ф. Концептуальний підхід до кластерної організації та управління розвитком агропромислового виробництва/ М.Ф.Кропивко// Економіка АПК. 2010. №11. С. 3-13.

*Науковий керівник: доктор наук з державного управління,
професор Беззубко Лариса Володимирівна*

*Богашко Олександр
(Умань, Україна)*

ЕКОНОМІКА ПІДПРИЄМСТВА ТА УПРАВЛІННЯ
(Державне регулювання економікою)

**РОЗВИТОК ІННОВАЦІЙНОЇ ДІЯЛЬНОСТІ НА РЕГІОНАЛЬНОМУ
РІВНІ – ВАЖЛИВИЙ ПРІОРИТЕТ ДЕРЖАВНОЇ ПОЛІТИКИ**

Стимулювання інноваційної діяльності належить до пріоритетів державної політики та виступає важливим завданням в діяльності урядів багатьох країн світу. В останні роки все більше уваги приділяється інноваційному розвитку в межах регіонального рівня. Просторова близькість і локальні чинники відіграють істотну роль у продукуванні знань і їх перетворенні в інноваційний продукт.

Однак інноваційні процеси відрізняються регіональною специфікою. Так, інноваційна активність регіонів характеризується значною нерівномірністю в розміщенні наукового потенціалу. Інноваційна активність характеризується виключним різноманіттям, а наукове лідерство служить далеко не єдиним її джерелом. Інновації, пов'язані з соціальними процесами, культурою і креативними індустріями, дизайном і розробкою нових бізнес-моделей, мають не менше значення для розвитку територій. Кожен регіон відрізняється власним шляхом розвитку, а універсальні підходи щодо підтримки інновацій далеко не завжди виявляються ефективними [1].

Відсутність координації між відомствами різного рівня посилює перераховані проблеми, породжуючи дублювання заходів підтримки та розпорошення обмежених ресурсів, що в кінцевому підсумку знижує ефективність державного регулювання. На політичному рівні ця проблема була вперше розглянута в Європейському Союзі (ЄС), з метою пошуку балансу між рівнями прийняття рішень. Здавалося б, дублювання компетенцій та фрагментарність заходів підтримки було б логічно виключити шляхом визначення пріоритетів розвитку для кожного з регіонів ЄС. Однак складність і різноманітність сучасних технологій і способів їх економічної експлуатації роблять централізацію в цій сфері надзвичайно ризикованою. Саме тому Європейською комісією була профінансована розробка регіональних інноваційних стратегій, перш за все в унітарних державах – нових членах ЄС, які не мають досвіду і традицій децентралізації.

З 1995 року були підтримані понад 100 проектів, проте загальна ефективність цих зусиль виявилася недостатньою через низьку якість регіонального стратегічного управління. Альтернативою підходам, що не виправдали передбачених сподівань, стали стратегії розумної спеціалізації.

Розумна спеціалізація являє собою набір правил по вибору пріоритетів в рамках стратегії інноваційного розвитку. Ці правила зібрані в єдиному методичному документі ЄС – «Керівництві по розробці дослідницьких та інноваційних стратегій розумної спеціалізації». Розумна спеціалізація передбачає розподіл функцій за рівнями управління: на наднаціональному задаються загальні умови розробки та реалізації стратегій, верифікації пріоритетів, формуються єдині бази даних для аналітичних зіставлень; на регіональному рівні здійснюється безпосередній вибір пріоритетів інноваційного розвитку, розробка стратегій та їх реалізація, створюються відповідні координаційні структури. На спеціалізованому сайті Платформи розумної спеціалізації понад 170 зареєстрованих регіонів представляють свої

інноваційні пріоритети, розроблені відповідно до загальноєвропейської методології [2].

Розумна спеціалізація набула поширення і за межами ЄС і сьогодні використовується в розробках ОЕСР і ООН. Ряд принципів цієї концепції отримали відображення в стратегіях інноваційного розвитку Австралії і Південної Кореї. Активне використання відповідних принципів і методик різними країнами унеможливорює розробку розумної стратегії інноваційного розвитку в окремо взятому регіоні без відкритої наднаціональної системи зіставлень і уніфікованих вимог до якості документів, яка поки існує тільки в ЄС.

Розумна спеціалізація є науковою концепцією і одночасно методологічним підходом до розробки регіональних інноваційних стратегій, прийнятим в ЄС. Такий підхід передбачає визначення єдиних умов відбору інноваційних пріоритетів на наднаціональному рівні. Тим самим вирішується проблема дублювання компетенцій та заходів підтримки регіонів різних країн. Делегування повноважень по розробці і впровадженню стратегій з наднаціонального рівня управління на регіональний знижує ризики помилкового вибору спеціалізації. Вона забезпечує синхронізацію регіональних інноваційних стратегій, задає рамки для визначення унікальних конкурентних переваг регіонів, надає їм методичну та інструментальну підтримку.

Аналіз практики розробки стратегій інноваційного розвитку, прийнятої в Україні виявив, що окремі елементи розумної спеціалізації – вибір галузевих пріоритетів для впровадження інновацій, їх моніторинг з використанням показників ефективності, створення рамкових умов – присутні в багатьох документах. У той же час варто визнати, що поки підготовка регіональних стратегій інноваційного розвитку в Україні не має сильної аналітичної бази, зберігається виборче залучення стейкхолдерів до процесів визначення пріоритетів, а інновації розглядаються без урахування соціально-економічного контексту.

Література:

1. Богашко О.Л. Теоретичні аспекти дослідження конкурентоспроможності національної економіки в умовах глобалізації. Вісник Бердянського університету менеджменту і бізнесу. Випуск 1 (25). Донецьк, 2014. С. 32–37.
2. European Commission (2016). Smart Specialisation Platform. Brussels: European Commission. URL: <https://s3platform.jrc.ec.europa.eu/>

Буйвал Дарина

Зайко Юлія

(Конотоп, Україна)

ЕКОНОМІКА ПІДПРИЄМСТВА ТА УПРАВЛІННЯ

(Маркетинг та менеджмент)

**ТЕОРЕТИЧНІ ОСНОВИ МАРКЕТИНГОВИХ СТРАТЕГІЙ
ЦІНОУТВОРЕННЯ**

Цінова політика – найбільш гнучкий із усіх елементів комплексу маркетингу. Уникнути потрясінь і хаоса в бізнесі при впровадженні нововведень та змін легше за все саме у сфері цінової політики на відміну від змін у дизайні, виробничому процесі, в рекламній стратегії, або від зміни каналів збуту товару, які потребують системного підходу та довготривалого періоду.

Однак, при всій своїй гнучкості, цінова політика найбільш прозора, оскільки фірми з легкістю копіюють дії своїх конкурентів, вивчаючи їх прайслисти, рекламні оголошення чи відвідуючи точки роздрібної торгівлі. Тому, успішні фірми проводять відповідну цінову політику, що компенсує всі переваги та недоліки цінової прозорості, та за допомогою якої успішно витримується зниження цін конкурентів без зниження своїх цін у відповідь.

Формування маркетингових стратегій – один з найсуттєвіших та найскладніших етапів процесу маркетингу. Адже маркетингова стратегія – це основа дій фірми в конкретних ринкових умовах, яка визначає способи застосування маркетингу задля розширення цільових ринків з метою досягнення ефективних результатів [1].

Класик стратегічного планування А. Чандлер стверджує, що стратегія – це визначені основні довготермінові цілі та задачі, згідно з якими приймаються управлінські рішення щодо розподілу ресурсів та організації діяльності підприємства, спрямованої на досягнення поставлених цілей [2].

У процесі формування маркетингової стратегії можна виділити вхідні та вихідні елементи (рис. 1)[3].

Основне призначення маркетингової стратегії полягає в тому, щоб взаємоузгодити маркетингові цілі фірми з її можливостями, вимогами споживачів, використати слабкі позиції конкурентів та свої конкурентні переваги.

Основні види маркетингових цінових стратегій та їх характеристика:

- Стратегія «зняття вершків» – встановлення високих цін на нові товари, що мають інноваційний характер. Товари, які пропонує фірма, мають суттєві переваги відносно до товарів конкурентів і окремі сегменти цільових ринків отримують економію витрат від застосування цієї нової продукції навіть за такими високими цінами, тому покупці погоджуються з ними.

- Стратегія послідовного проходу по сегментах ринку. В цьому випадку товари спочатку пропонуються покупцям-новаторам та суперноваторам, а потім, коли збут продукції починає скорочуватись, фірма знижує ціну для того, щоб привернути увагу наступного прошарку клієнтів.

- Стратегія відкритої цінової війни. Мета цієї стратегії – захистити позиції на ринку і зберегти певну його частку. Дії фірми полягають у тому, що вона різко знижує ціни на товари, які давно та успішно продаються на ринку.

- Стратегія виходу на новий ринок. Застосовується тоді, коли фірма прагне залучити покупців до своєї продукції та закріпитись на новому ринку. Для цього фірма встановлює занижені ціни порівняно з конкурентами, або у

порівняні із власними цінами, за якими вона продає товар на вже освоєних ринках.

- Стратегія швидкого повернення витрат. Застосовується, коли фірма не впевнена в тривалому комерційному успіху свого товару та прагне досягти продажу великих обсягів продукції і швидко повернути витрати, що пов'язані із розробкою товарів, їх виробництвом та збутом. Встановлюють невисокі ціни.

- Стратегія цільових цін або задовільного повернення витрат. Дана стратегія розраховується на певний сегмент ринку або певне замовлення. Цільові ціни діють протягом короткого терміну. Метою є забезпечення витрат на розробку конкретного замовлення і досягнення певного рівня прибутку на вкладений капітал.

- Стратегія цінової дискримінації, застосовується тоді, коли один і той же товар продається за різною ціною в залежності від місця, часу продажу, покупців. Для практичних застосувань цього методу необхідно, щоб виріб можна було продати різним групам споживачів на різних сегментах ринку.

- Цінова стратегія "слідування за лідером". Цей варіант стратегії організації базується на формальній або неформальній домовленості між виробниками продукції (характерні для олігополій).

Складні умови господарювання, зміни в техніці та технологіях, зростаючі вимоги споживачів змушують підприємства застосовувати маркетингові стратегії для ефективної боротьби у сучасному складному світі бізнесу.

Література:

1. Ефективність використання маркетингових стратегій. Режим доступу: <http://www.directmarketing.com/ua/dir/art/6/259>.

2. Chandler A.D. Strategy and Structure Chapters in the History of the American Industrial Enterprises. Cambridge. MA: MIT Press, 1962. 457 p.

3. Белова Т.Г. Стратегічний маркетинг: Конспект лекцій для студентів спеціальностей 7.03050701, 8.03050701 «Маркетинг», 8.03051001 «Товарознавство і комерційна діяльність» усіх форм навчання. – К.: НУХТ, 2012. – 127 с.

4. Вартанян В.М. Методи ціноутворення: теорія і практикум навч. посіб./ В.М.Вартанян, М.А. Голованова, С.М. Мельніков; Нац. аерокосм. ун-т ім. М. С. Жуковського "Харк. авіац. ін-т". - Х.: ХАІ, 2010. - 224 с.

*Науковий керівник: кандидат економічних наук,
викладач Рябченко Ірина Михайлівна*

*Волійко Вячеслав
(Вінниця, Україна)*

ЕКОНОМІКА ПІДПРИЄМСТВА ТА УПРАВЛІННЯ
(Фінансові відносини)

**ВИТРАТНИЙ ПІДХІД В ОЦІНЦІ ВАРТОСТІ ПОТЕНЦІАЛУ
МАШИН ТА ОБЛАДНАННЯ**

У міру розвитку ринкових відносин у країні зростає і різноманіття супутніх послуг, що забезпечують рух майна на вільному ринку. Оцінка вартості машин і обладнання є однією з них і виконується з метою сприяння проведенню комерційних операцій з даним видом майна. Під поняттям «оцінка машин і обладнання» міститься визначення вартості практично всього спектру об'єктів рухомого майна - це оцінна експертиза верстатів, приладів, автомобілів, технологічних комплексів і поточкових ліній, силових агрегатів, оргтехніки та інших об'єктів, які відносяться до рухомого майна.

Машини і обладнання – вид майна, що може перебувати у власності як фізичних, так і юридичних осіб. В оціночній практиці найбільш характерно розглядаються об'єкти, що належить юридичним особам, а саме підприємствам, так як найчастіше машини і обладнання є істотною частиною майнового комплексу і складають його технологічну основу.[1]

Об'єктами оцінки можуть бути:

- функціонально самостійні машини, агрегати і установки;
- технологічні комплекси;
- поточні і автоматичні лінії;
- машинний або верстатний парк.

Специфічною рисою машин та обладнання є їх різноманітність за функціональним призначенням, типам, маркам, моделям, технічними характеристикам та конструкторським рішенням. Машини та обладнання є найбільшим за обсягом видом активів і потреба у їхній вартісній оцінці постійно зростає.

Оцінка машин і обладнання, як правило, проводиться для наступних цілей:

- для постановки на баланс;
- для внесення в статутний фонд підприємства;
- для угод купівлі-продажу;
- страхування обладнання з метою визначення страхової суми;
- отримання кредиту в банку;
- виконання рішення суду, тощо.

Для оцінки машин і обладнання, так само як і для оцінки інших елементів основних фондів, застосовуються методи які ґрунтуються на основі витратного підходу.

Витратний підхід – це сукупність методів оцінки, що ґрунтуються на врахуванні принципів корисності і заміщення і засновані на визначенні поточної вартості витрат на відтворення або заміщення об'єкта оцінки з подальшим коригуванням їх на суму зносу (знецінення). [2]

Витратний підхід до оцінки вартості ґрунтується на врахуванні тієї обставини, що при всіх розбіжностях між ціною, вартістю і собівартістю учасники ринку співвідносять вартість і ціну з витратами виробництва і реалізації.

Тому при використанні витратного підходу ринкова вартість визначається шляхом прямого або непрямого підрахунку всієї сукупності витрат, необхідних для виробництва (відтворення) відповідного об'єкту, його доставки і установки по місцю використання.

Алгоритм застосування витратного підходу в оцінці вартості потенціалу машин та обладнання:

1. Ідентифікація об'єкта оцінки;
2. Підбір об'єкта заміщення;
3. Визначення вартості відтворення (заміщення) нового об'єкта;
4. Визначення характеристик, які підлягають коригуванню;
5. Внесення відповідних поправок;
6. Визначення фізичного зносу;
7. Визначення функціонального зносу;
8. Визначення економічного зносу;
9. Визначення залишкової вартості заміщення об'єкта оцінки.[2]

Основним недоліком витратного підходу є те, що він не показує, як працюють вкладені гроші, тобто як об'єкт оцінки генерує грошовий потік і наскільки дане обладнання цікаве для покупця, а також для поточного або потенційного власника.

Отже, оцінка вартості машин і обладнання, як елемента рухомого майна, є важливою в сучасних умовах ринкових відносин. Визначення вартості машин і обладнання в Україні є неможливим без застосування витратного підходу, який дозволяє отримати прийнятні результати оцінки у випадку, якщо відома собівартість відтворення майна (виготовлення, побудови, придбання або здобуття у власність будь-якими іншими способами об'єкту, подібного до об'єкту оцінки), ідентичного об'єкту оцінки або заміщення об'єкту оцінки подібним об'єктом і є можливість розрахувати всі види зносу.

Література:

1. Гохберг И. И. Некоторые аспекты оценки оборудования. Практика оценки. Журнал.- Киев, 2008. – с.12
2. Гохберг І.І. Оцінка машин і обладнання: навч.-практ. посібник. – К., 2014. – 96 с.

*Науковий керівник: викладач фінансових дисциплін
Українець Наталя Василівна*

*Волосна Крістіна
(Маріуполь, Україна)*

ЕКОНОМІКА ПІДПРИЄМСТВ ТА УПРАВЛІННЯ
(Логістика)

**ВДОСКОНАЛЕННЯ РОБОТИ МОРСЬКОГО ТРАНСПОРТУ В
СУЧАСНИХ УМОВАХ ВИРОБНИЦТВА**

Морський транспортний комплекс є багатофункціональною структурою, що задовольняє потреби національної економіки у транспортному забезпеченні. Морські порти є складовою частиною транспортної і виробничої інфраструктури держави з огляду на їх розташування на напрямках міжнародних транспортних коридорів. Від ефективності функціонування морських портів, рівня їх технологічного та технічного оснащення, відповідності системи управління та розвитку інфраструктури сучасним міжнародним вимогам залежить конкурентоспроможність вітчизняного транспортного комплексу на світовому ринку.

На сьогодні портова система України налічує 18 морських портів, 13 з яких знаходяться на континентальній території України, і 5 портів – на тимчасово окупованій території АР Крим. Загальна потужність континентальних портів та терміналів становить 313,3 млн. т.

Завантаженість потужностей українських портів у 2018 році склала 43 % (перевалка 135,2 млн. т.), а у 2019 році – 51 % (перевалка 160 млн. т.) (Додаток 4). Основний морський порт річкової логістики - Херсонський морський порт, в 2018 році був завантажений всього на 41%, а у 2019 році – на 51%.

В Україні, як і в усьому світі, нині зростає попит на перевезення внутрішнім водним транспортом. Вантажовласники, насамперед металовиробники і зернотрейдери, в умовах економічної нестабільності, зростання цін на паливо, збільшення випадків перебоїв у роботі залізничного та автомобільного транспорту через конфлікт на сході країни намагаються скоротити транспортні витрати та покращити логістику перевезень.

Річкове судноплавство стає все більш актуальним і затребуваним в Україні. Внутрішній водний транспорт вже в найближчій перспективі може відновити втрачені позиції і скласти серйозну конкуренцію залізничному та автомобільному транспорту.

Перевезення внутрішніми водними шляхами розглядаються Урядом України як вид транспорту, який необхідно розвивати для підтримки української економіки через збільшення кількості транспортних та логістичних альтернатив з метою створення більш ефективної та стійкої логістичної системи. Розвиток річкового транспорту, що забезпечує «зелені» перевезення, може мати значний вплив також на соціальний розвиток та навколишнє середовище України.

Останніми роками обсяг вантажопотоку на внутрішніх водних шляхах (далі – ВВП) падав, і тільки в 2018 показав позитивний результат, за 2019 рік зріс на 19,1 % в порівнянні з 2018 роком (11,79 млн т вантажів), хоча при тенденції падіння суднопроходів (- 27,16 %).

Вищезазначена мета та зазначені потенційні потреби ринку вимагають ефективних та технологічно вдосконалених внутрішніх водних шляхів (в т.ч. модернізації шлюзів) та навігаційних засобів на річках, ефективної сучасної річкової інформаційної служби, утворення багатофункціональних портових хабів, а також наявності сучасного, енергоефективного та екологічного «зеленого» вантажного флоту.

Необхідно зазначити, що річковий транспорт має низку переваг перед автомобільним та залізничним, що створює передумови зміни логістичних маршрутів на користь перевезень ВВТ:

1) вантажопідйомність: 2 баржі та буксир замінюють 250 вантажівок, або 100 залізничних вагонів та 2 локомотиви; можливість перевезень великогабаритних вантажів;

2) економія на ремонті доріг: 1 млн. тон вантажів перевезених річкою (перенаправлених з наземного транспорту) зменшує витрати на ремонт доріг на суму до 1 млрд. грн. протягом 4 років;

3) екологічність: сучасний річковий транспорт є найбільш екологічним нарівні із залізничним та автомобільним, що значно підвищує його конкурентоспроможність з огляду на останні тенденції екологізації ЄС та впровадження відповідних стандартів.

Література:

1. Єдина транспортна система/ Под ред. В.Г. Галабуради. - М.: Транспорт, 2016.

2. Парунакян В.Е. Загальний курс транспорту. – Маріуполь, 2000. - 135с.

3. Державна служба автомобільних доріг України «Укравтодор». Режим доступу: <http://www.ukravtodor.gov.ua/>

4. Мережа міжнародних транспортних коридорів. Режим доступу: <http://www.mintrans.gov.ua/uk/transport/print/42.html>

***Науковий керівник:** викладач кваліфікаційної категорії «Спеціаліст першої категорії» Сафронова Олена Віталіївна*

***Ганзюк Світлана**
(Кам'янське, Україна)*

ЕКОНОМІКА ПІДПРИЄМСТВА ТА УПРАВЛІННЯ (Інвестиційна діяльність та фондові ринки)

ЗАЛУЧЕННЯ ІНВЕСТИЦІЙ В ДНІПРОПЕТРОВСЬКИЙ РЕГІОН

Згідно зі офіційними даними Державної служби статистики України, без врахування тимчасово окупованої території АР Крим, м. Севастополя та частини тимчасово окупованих територій у Донецькій та Луганських областях, Дніпропетровська область знаходиться на першому місці по обсягах обороту роздрібною торгівлі з часткою 9,41 %, з питомою вагою 10,6 % за обсягом залучення капітальних інвестицій в регіон [1]. Дані показники підтверджують інвестиційну привабливість Дніпровщини, адже це є перевагою у створенні нових робочих місць, розвитку та обміні новітніми технологіями, підвищенні конкурентоспроможності торговельних підприємств регіону, поліпшенні платіжного балансу, досягненні соціально-економічного ефекту, розвитку всіх галузей за видами економічної діяльності. На рисунку 1 розглянемо динаміку

зміни обсягу залучених інвестицій в Дніпропетровську область та прямих інвестицій з області.

Як видно з рисунку, впродовж 2009-2011 рр. обсяг залучених коштів інвесторів в область зростав з 6,8 млрд. дол. до 10,6 млрд. дол. США, але на протязі 2011-2016 рр., незважаючи на лідируючі позиції у порівнянні з іншими областями, інвестори вилучили свого капіталу на суму 7,1 млрд. дол. США., особливо у 2015 р. (3,2 млрд. дол.). Починаючи з 2011 року обсяг інвестицій з області постійно скорочується і станом на 01.01.2019 року становив 19,0 млн. дол.



Рис. 1. Динаміка зміни обсягу прямих інвестицій в Дніпропетровську область (синій колір) та з області (зелений колір) станом на 01.01 кожного року, млн. дол., розроблено на основі [2]

У 2020 році лідером з інвестування в область був Кіпр, на долю якого припадало 30 % або 1,2 млрд. дол., далі йде Німеччина – 15,4% або 603 млн. дол. США; 14,6% інвестиційних коштів належать Віргінським островам тощо. На долю РФ припадає лише 1,8% всіх залучених коштів або 69 млн. дол. До подій на Сході країни основною країною – інвестором в Дніпропетровському регіоні була Німеччина (у 2015 р. 50,6% від загального обсягу залучених коштів або 7,3 млрд. дол.). Проте, за два роки обережні німецькі інвестори вивезли майже 5 млрд. дол. інвестиційного капіталу. Найбільший обсяг інвестицій в області котрий рік поспіль припадає на промисловість – 58,5% або 2,2 млрд. дол. (переробна (33,6%), розроблення кар'єрів (21,3%); далі йде оптова та роздрібна торгівля - 16% або 614 млн. дол. та операції з нерухомістю – 12% або 413 млн. дол. Найменший обсяг інвестиційних коштів, як і в попередні роки, припадає на сільське господарство (0,7%), будівництво (0,9%), охорона здоров'я (0,1%).

Ефективність інвестиційної політики на рівні регіону, як і на державному рівні, залежить від стану інвестиційного клімату, що впливає на інтенсивність інвестиційного процесу та обсяги інвестицій. Проведений аналіз залучення інвестицій до Дніпропетровського регіону може бути підставою для уточнення концепції регіональної державної інвестиційної політики, виділення її сильних і

слабких сторін, що у подальшому може бути втілене в розв'язання проблемних питань щодо інвестування коштів в економіку регіону.

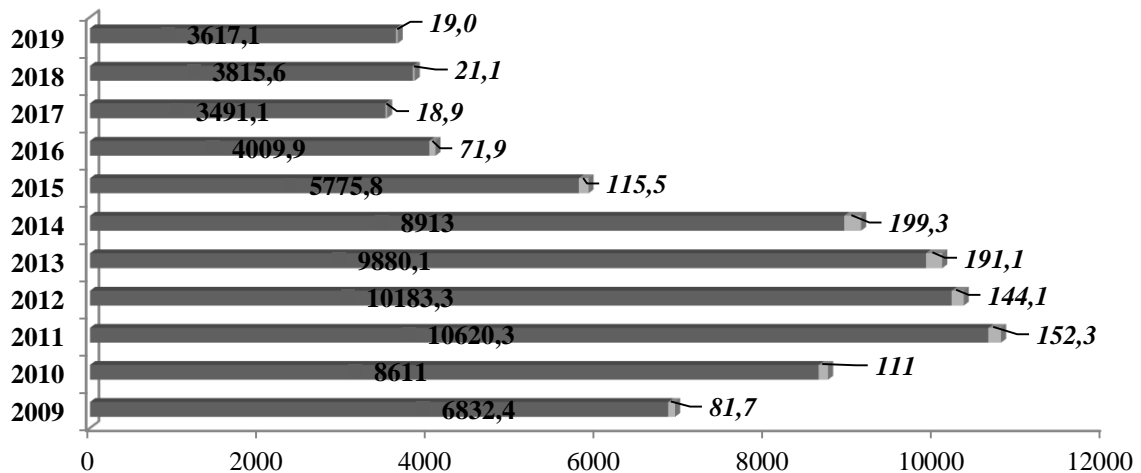
Література:

1. Офіційний сайт Державної служби статистики України. [Електронний ресурс]. – Режим доступу: <http://www.ukrstat.gov.ua/> (Дата звернення 10 січня 2020 р.)
2. Офіційний сайт Головного управління статистики у Дніпропетровській області. - [Електронний ресурс]. – Режим доступу: <http://www.dnprstat.gov.ua/statinfo%202015/zed/zed9.htm> (Дата звернення 12 грудня 2020 р.)

*Ганзюк Катерина
(Дніпро, Україна)*

ЕКОНОМІКА ПІДПРИЄМСТВА ТА УПРАВЛІННЯ (Фінансові відносини)

РОЗВИТОК СТРАХОВОГО РИНКУ УКРАЇНИ

Вітчизняний страховий ринок перебуває сьогодні на етапі поступового інтегрування у світову систему страхування. За останні роки в Україні відбулося скорочення кількості страхових компаній в цілому. Так, на початку 2020 року порівняно з 2018 роком на 51 страховика в Україні стало менше (порівняно з 2016 роком кількість скоротилася на 89 страхових компаній) [1].

Серед головних причин, що призвели до скорочення кількості страховиків в Україні виділимо: недостатній рівень капіталізації страхових компаній, що призводить до анулювання ліцензій на надання страхових послуг; недостатня пропозиція якісних страхових продуктів; жорсткість політики регулятора щодо несумлінних компаній та ін. На фоні зменшення загальної кількості діючих страхових компаній, капіталізація існуючих страховиків збільшилася. Так, величина активів станом на 30.06.2019 року порівняно з відповідним показником минулого року збільшилася на 8,04 млрд грн., або на 14,0%, страхових резервів – на 5,04 млрд грн., або на 21% [1]. За даними Нацкомфінпослуг України на протязі останніх трьох років на 3,9% збільшилася до 60,930 млн кількість укладених договорів страхування. Крім того, на 1,8% (до 56,015 млн) збільшилась кількість договорів страхування із фізичними особами. Страхові компанії України в січні-вересні 2019 року зібрали чисті премії на суму 30,149 млрд грн., що на 18,8% більше, ніж за аналогічний період 2018 року. Обсяг валових страхових премій становив 40,562 млрд грн. (на 16,3% більше) [1].

Збільшення валових страхових премій відбулося майже за всіма видами страхування. Зокрема, в автострахованні КАСКО, ОСЦПВ, «Зелена карта» – на 1,7 млрд грн. (18%), в медичному страхуванні – на 1,028 млрд грн. (40,3%), страхуванні від пожежних ризиків та ризиків стихійних явищ – на 776,6 млн грн. (25,4%), страхуванні майна – на 618,1 млн грн. (13,7%), у страхуванні життя – на 552,6 млн грн. (20,2%) [1].

Сьогодні рівень страхового покриття в Україні залишається досить низьким – 5–10%, тоді як у розвинутих країнах Європи цей показник становить понад 94%. Структура страхових премій за видами страхування станом на перше півріччя 2019 р. свідчить про розвиток в Україні лише класичних видів страхування [2].

За оцінками багатьох експертів страховий ринок України має недостатню капіталізацію і фінансову стійкість страхових компаній, незбалансованість розвитку окремих видів страхування та низьку зацікавленість населення у страхових послугах [2]. Проте, європейська інтеграція України включає запровадження правил регулювання страхування ЄС, які мають посилити конкурентоспроможність та зменшити ризик неплатоспроможності. У свою чергу, зменшення ризиків неплатоспроможності сприятиме збільшенню довіри споживачів та стабільності страхового сектору, який є не лише частиною фінансового ринку, але й суттєвим чинником економічного розвитку країн та інструментом вирішення багатьох соціальних проблем.

Література:

1. Інформація про стан і розвиток страхового ринку України. URL: <https://www.nfp.gov.ua/ua/Informatsiiapro-stan-i-rozvytok-strakhovoho-ryнку-Ukrainy.html> (дата звернення: 15.01.2021)

2. Мілошевич Н.В Сучасні реалії та тенденції розвитку страхових компаній в Україні. *Інфраструктура ринку*. № 38. 2019. С. 360-366

*Науковий керівник: кандидат економічних наук,
Ганзюк Світлана Михайлівна*

Глушенко Тетяна

(Харків, Україна)

ЕКОНОМІКА ПІДПРИЄМСТВА ТА УПРАВЛІННЯ

(Маркетинг та менеджмент)

ТЕНДЕНЦІЇ ВЕДЕННЯ БІЗНЕСУ В УМОВАХ ІНФОРМАЦІЙНОЇ ЕКОНОМІКИ

Вплив сучасних інформаційних технологій на менеджмент, культуру управління, суспільство важко переоцінити. Стрімкий розвиток обчислювальної техніки, комунікаційних технологій, накопичення колосальних обсягів інформації, висока швидкість інформаційного обміну заклали основу до формування інформаційного суспільства і економіки.

Головними особливостями інформаційної економіки є її глобальний характер і переважаючі нових немаєриальних цінностей: ідей, інформації, взаємовідносин, мережевих принципів в координації ринків і суспільства. У час цифрової економіки віртуальний світ змінює поведінку реального. Саме ці риси створюють нові типи ринку і суспільства.

В основі інформаційної економіки лежать відкриття четвертої промислової революції. Серед них - штучний інтелект, інтернет речей, блокчейн, великі обсяги даних, хмарне зберігання, цифрові платформи, 3D та 4D-друк.

На базі економіки інформаційної виростає цифрова економіка, як її продовження в новій якості, яка відрізняється швидкістю поширення інновацій, глибиною і масштабом проникнення цифрових технологій, силою впливу цифрових комплексів і систем. Їх застосування багато що змінює в способі мислення, в процесах мотивації і прийняття рішень, тобто не тільки в продуктивності, але і в економічній поведінці, в принципах організації і роботи компаній і всього економічного механізму.

Технологічні досягнення четвертої промислової революції серйозно вплинули на ділове середовище і його учасників, які перейшли на використання цифрових технологій, з'єднавши їх з промисловими. Тож, «цифровізація» вплинула:

- на способи організації та ведення бізнесу, його маркетингові стратегії;
- на забезпечення бізнесу ресурсами;
- на витрати (організаційні, управлінські, комунікаційні, витрати на отримання, обробку та зберігання інформації), які в цифровій сфері різко знижуються або взагалі зникають;
- на мережевий ефект і ефект масштабу, які стають глобальними.

Застосування цифрових технологій, включаючи штучний інтелект, і загострення конкуренції породжують такі тенденції, як поглиблення відносин з покупцем, спілкування з ним в цифровому середовищі і чуйна реакція на зміни його уподобань. Сучасні електронні пристрої вивчають і прогнозують потреби, допомагають зробити вибір і реалізувати його, формуючи особисту екосистему людини. Так, на основі інформаційних слідів, які покупці залишають в цифровому полі, наприклад, перебуваючи в соціальних мережах, переглядаючи сайти компаній або іншу інформацію, інтелектуальне цифрове інтерактивне середовище оточує користувача автоматизованими особистими консультантами.

Культура бізнесу, культура компанії змінюється в бік необхідності лідерства і сприйняття себе в структурі своєї організації. Необхідна організаційно-лідерська здатність до навчання і фундаментальних змін, швидкість яких буде тільки наростати. Звідси впливає необхідність інноваційної культури компанії, здатності створювати і реалізовувати ефективні проекти з високою швидкістю.

Конкуренція переміщається в сферу креативності. Розширюються можливості і прискорюється фінансування проектів. В умовах цифрової трансформації і цифрової економіки вже не достатньо вдосконалення людського капіталу для отримання надприбутку. Важливим фактором стає формування креативного капіталу (трудові ресурси), володіння яким приносить надприбутки при реалізації креативних ідей.

Таким чином, в статті окреслено основні тренди нової сучасної економіки. Підкреслено, що інформаційно - цифрова економіка характеризується

зростанням частки знань, інновацій, сфери послуг. Ділове середовище все активніше буде вдосконалюватися при переході підприємства на цифрові технології ведення бізнесу і поєднанні з виробництвом. А їх використання відкриває нові можливості в бізнесі через створення додаткових джерел прибутку і конкурентних переваг.

Література:

1. Ивин Л.Н., Куклин В.М. Информационная экономика. – Харьков: изд-во Кроссроуд, 2005. – 436 с.
2. Сафрончук М. В. Влияние информационной экономики и глобализации на факторы экономического роста// Вестник Академии. 2014 г. № 4. С. 31–34.
3. Сафрончук М. В. Глобализация и экономический рост// Экономика и управление: проблемы, решения. 2017. № 4. С. 26–32.

Гора Альона

(Кропивницький, Україна)

ЕКОНОМІКА ПІДПРИЄМСТВА ТА УПРАВЛІННЯ

(Фінансові відносини)

МОДЕЛІ РЕГУЛЮВАННЯ ЗАЙНЯТОСТІ ТА РИНКУ ПРАЦІ

За сучасних умов інтеграції Української економіки до Європейського Союзу, коли одним із ключових напрямів орієнтації глобальної політики держави є досягнення високого рівня зайнятості населення, вагомою перешкодою постає зростання рівня безробіття в країні.

Щодо характеру зайнятості населення у сфері економічної діяльності, то визначальною для неї є категорія праці як свідома, доцільна, соціально корисна діяльність, спрямована на виробництво матеріальних і духовних благ, надання різноманітних послуг. Саме стосовно такої зайнятості і розглядаються такі її характеристики: повна, продуктивна, ефективна, раціональна, де суб'єктом є економічно активне населення. У зв'язку з цим зайнятість можна визначити як сукупність соціально-економічних відносин щодо участі економічно активного населення в суспільно корисній діяльності та забезпеченні розширеного відтворення людських ресурсів.

Результати вивчення світового досвіду становлення ринкового господарства в економічно розвинутих ринкових країнах свідчать, що єдиної моделі регулювання зайнятості та ринку праці немає. Кожній з них притаманні специфічні національні особливості. Проте існують загальні підходи щодо побудови цих моделей, оцінка яких дала змогу виокремити такі типи моделей.

Перша – американська – зорієнтована на максимальну зайнятість економічно активного населення. Для США характерний невисокий відсоток витрат на фінансування громадських робіт, перепідготовку незайнятих тощо. Проте тут найбільш ефективна політику захисту інтересів власного товаровиробника, формує найсприятливіші правові та економічні умови для розвитку підприємництва та створення робочих місць у різних секторах

економіки, заохочує підвищення мобільності незайнятих громадян на ринку праці. Таку політику зайнятості, безперечно, слід уважати активною, оскільки вона стимулює сукупний попит на робочу силу та забезпечує активне повернення незайнятих громадян до складу функціонуючої робочої сили.

Для другої моделі (скандинавська), яку застосовують в основному скандинавські країни, характерний високий рівень активності соціальної політики, згідно з якою соціальний добробут визнається метою економічної діяльності держави, а рівень перерозподілу національного багатства через бюджет становить 50–60% ВВП.

Третя модель політики зайнятості – англосаксонська – реалізована у Канаді, Великобританії та Ірландії. Вона передбачає нижчий рівень перерозподілу ВВП – не більше, ніж 40%, переважно пасивний характер державної політики зайнятості, високий відсоток приватних компаній та громадських організацій у наданні соціальних послуг. В англосаксонській моделі працівники підприємства, якщо вони не є акціонерами, обмежені у правах, а вплив держави в такій системі незначний [2].

Континентальна, або німецька, застосовується у Німеччині, Австрії, Бельгії, Нідерландах, Швейцарії, частково у Франції. Для неї характерний високий (близько 50%) рівень перерозподілу ВВП через бюджет; формування страхових фондів за рахунок роботодавців; прагнення до підтримки високого рівня зайнятості населення; скорочення чисельності зайнятих при підвищенні продуктивності праці та відповідно зростанні доходів працюючої частини населення. Така політика вимагає створення системи допомоги для збільшення чисельності безробітних [3].

Японська модель спирається на систему так званого довічного найму, що передбачає гарантії зайнятості працівникам протягом усього трудового життя, збільшення усіх видів виплат залежно від стажу роботи, віку, складу родини. Орієнтація на довготривалу зайнятість найманих кадрів зумовлює прагнення підприємців вирішувати проблеми надлишкової робочої сили не за рахунок звільнень, а за рахунок зменшення робочого часу (неповної зайнятості) або переводу працівників за взаємною згодою на дочірнє 164 підприємство чи підприємство іншої фірми [2].

Відзначаючи зміни у сфері зайнятості в розвинутих країнах світу за останні десятиріччя, потрібно визначити чотири фактори, що їх зумовили, а саме:

- зростання ролі профспілок, які багато зробили для врівноваження відносин між роботодавцями і трудящими;
- послаблення найбільш жорстких сторін ринкової економіки через закони соціального страхування; посилення уваги до проблем розвитку житлового будівництва, медичного обслуговування та освіти;
- зростання ролі держави, що взяла на себе відповідальність за рівень виробництва: знижуючи податки або збільшуючи витрати з державного бюджету, чи поєднуючи ці дії, вона підвищувала попит і нарощувала виробництво, повертаючи економіку до повної зайнятості у кризові роки.

Література:

1. Джонстон Дональд Дж. Перспективи процвітання Європи/ Дональд Дж. Джонстон// Проблеми теорії і практики управління. – 1997. – № 4. – С. 15.
2. Зова В. А. Продуктивна зайнятість як основа механізму поєднання економічного зростання і соціального розвитку/ В.А. Зова// Вісник Дніпропетровського національного університету залізничного транспорту імені академіка В. Лазаряна. – 2008. – Вип. 22. – С. 207–211.
3. Ільїн Л. М. Сучасні технології профілювання безробітного населення та можливості їхнього застосування в Україні/ Л.М. Ільїн, Н.С. Якимова// Економіка та держава. – 2015. – № 8. – С. 82–86.

*Грипич Олена
(Харків, Україна)*

ЕКОНОМІКА ПІДПРИЄМСТВА ТА УПРАВЛІННЯ *(Державне регулювання економікою)*

ФОРМУВАННЯ СОЦІАЛЬНИХ СТАНДАРТІВ ЯКОСТІ ЖИТТЯ НАСЕЛЕННЯ

Сукупність негативних тенденцій, що спостерігаються в Україні, погрожують соціальній безпеці держави й посилюють необхідність перегляду існуючих та формування соціальних стандартів нової якості життя.

Якість життя виступає складним, багатокомпонентним явищем, що залежить як від об'єктивних факторів (насамперед, можливості задоволення людських потреб та інтересів у даних соціально-економічних умовах), так і від різноманітних суб'єктивних факторів (соціально-психологічних, соціокультурних та інших) [1].

Якість життя досліджується за допомогою системи статистичних показників – об'єктивна модель, а також через призму відчуття суб'єкта, його задоволеність життям, за допомогою відчуття щастя – суб'єктивна модель [2].

Об'єктивна оцінка якості життя населення здійснюється за допомогою сукупності статистичних показників, а саме: доходи населення (у регіональному розрізі): заробітна плата; соціальні допомоги; витрати домогосподарств (у регіональному розрізі): витрати на продукти харчування та безалкогольні напої; комунальні платежі: житло, вода, електроенергія, газ та інші види палива; депозити, що залучені депозитним корпораціям домашніх господарств; оцінки (у регіональному розрізі): добробут; комфортне життя; товари тривалого користування (у регіональному розрізі): телевізори, пральні машини, холодильники, автомобілі, мобільні телефони, персональні комп'ютери та ноутбуки, мікрохвильові печі; валовий регіональний продукт на 1 особу; прожитковий мінімум; тривалість життя населення; злочинність.

Індивідуальне сприйняття громадянина власного добробуту та добробуту сім'ї відображає суб'єктивний підхід в оцінці якості життя, який складається з раціональних компонентів (ступіть задоволення різними аспектами власної

життєдіяльності) та емоційних компонентів (баланс позитивних і негативних емоцій) [1; 3]. Дослідження суб'єктивності здійснюється за допомогою соціологічних опитувань. Отже, реалізація принципу єдності об'єктивного та суб'єктивного при формуванні соціальних стандартів нової якості життя передбачає максимальне співпадіння об'єктивних та суб'єктивних оцінок.

Для аналізу факторів впливу на якість життя населення та визначення спрямованості соціальної політики держави доцільним є застосування факторного аналізу, він дасть змогу визначити напрями модернізації системи соціальних стандартів. Результати факторного аналізу, що виконується на регулярній основі, дозволяють виявити структурні зрушення у формуванні нової якості життя та ступінь реалізації принципів соціальної політики в контексті забезпечення соціальної безпеки країни.

Формування соціальних стандартів нової якості життя населення України потребує від держави розробки та реалізації виваженої соціально-економічної політики, яка спрямована на здійснення структурних зрушень в економіці в контексті реалізації соціальних пріоритетів суспільства, на формування соціально справедливої та ефективної системи розподілу створених благ, забезпечення соціальної спрямованості видатків державного бюджету країни.

Література:

1. Россошанский А.И. Оценка качества жизни населения: обзор методологических подходов. Молодой ученый. 2013. № 11. С. 440-445.
2. Приступа Є., Кеуриш Н. Якість життя людини: категорії, компоненти та їх вимірювання. Фізична активність, здоров'я і спорт. 2010. №2. С. 54–63
3. Лібанова Е.М., Гладун О.М., Лісогор Л.С. та ін. Вимірювання якості життя в Україні. Аналітична доповідь. К.: 2013. 48 с.

*Громоздова Лариса
(Київ, Україна)*

ЕКОНОМІКА ПІДПРИЄМСТВА ТА УПРАВЛІННЯ
(Фінансові відносини)

ГЕОГРАФІЧНА СУТНІСТЬ ТУРИСТИЧНОЇ ДІЯЛЬНОСТІ

Розвиток туристичної діяльності в умовах транскордонного співробітництва на сучасному етапі розвитку України є важливою складовою загальнодержавної політики та особливою формою зовнішньоекономічної діяльності територій. Для України транскордонне співробітництво стане важливим кроком до інтеграції в Європейське Співтовариство. Окрім того у європейських країнах нагромаджено значний досвід у розвитку туристичної діяльності, що дозволить Україні запозичити його та використати у своїй господарській діяльності.

Туристична діяльність, туризм, галузь туризму вивчаються багатьма науками – національною та регіональною економікою, державним управлінням,

менеджментом підприємств і організацій, маркетингом і т.д. Не заперечуючи по суті таких підходів і визнаючи їх безумовну корисність і для теорії і для практики розвитку галузі туризму, слід наголосити, що туристична діяльність має чітку географічну зумовленість. Це пояснюється її розміщенням в умовах певної території, використанням природних та суспільно-географічних ресурсів для формування туристичних центрів і дестинацій, специфіки територіальної організації та управління. Теоретичний, методологічний та методичний інструментарій саме географічної науки найбільшою мірою сприяє виявленню конкурентних переваг та ризиків у розвитку галузі туризму, туристичної діяльності, дозволяє планувати й прогнозувати їх перспективи. Тому обґрунтування географічного змісту цих понять на регіональному рівні є основоположним, актуальним, теоретично та практично значимим.

Туристична термінологія на сучасному етапі розвитку суспільно-географічної науки й практики господарювання переживає суттєві зміни внаслідок стрімкого розвитку суспільних відносин, туризму й його галузей, форм, видів та напрямів. Однією із наук, що займається вивченням туризму, є географія туризму [3]. Як зазначає О. Топчієв, географія туризму – відносно молода географічна дисципліна, що перебуває у стадії становлення та швидкого розвитку.

Говорячи про туризм, ми маємо на увазі людей, які відвідують друзів і родичів, відпочивають на канікулах і просто добре проводять час. У вільний час вони можуть займатися різними видами спорту, відпочивати на пляжі, кататися на конях, можуть ходити в походи, читати, розмовляти і, нарешті, просто насолоджуватися навколишнім світом. До цієї категорії ми можемо включити людей, які приймають участь у різноманітних міжнародних зібраннях, з'їздах, конференціях чи інших видах ділової та професійної діяльності, їздять в навчальні тури або займаються дослідженнями.

Розуміння категорії «туристична діяльність» є двояким. З одної сторони суб'єкт туристичної діяльності (турист), який потребує товари та послуги, а з іншої сторони - підприємства, що ці товари та послуги надають. Посередниками туристичної діяльності на регіональному рівні виступають органи місцевої влади та місцеве населення. Всі ці суб'єкти мають географічну зумовленість, оскільки будь-яка туристична діяльність має територіальну прив'язаність, що виступає як туристична дестинація. Дестинація (лат. destino – "призначення", "місцезнаходження") – це компактна географічна територія, яка є привабливою для туристів. Вона характеризується специфічними туристично-рекреаційними ресурсами та відповідною інфраструктурою. Це територія або місцевість, де турист реалізовує мету своєї подорожі. Як будь-яка господарська діяльність, туристична діяльність виділяється як галузь. Це галузь сфери послуг (невиробнича сфера), яка здебільшого надає послуги населенню і характеризується сукупністю споріднених підприємств (виробнича база), продукція яких має однакове економічне призначення (товари та послуги), характеризується однотипністю використовуваної сировини (туристичні

ресурси), технологічних процесів, технічної бази, професійного складу кадрів і умов праці.

Виробнича база – сукупність найбільш активних елементів підприємств, видів діяльності й галузей у наданні туристичних послуг чи виробництві продуктів з дотриманням певних технологій. Підприємство — самостійний суб'єкт господарювання, зареєстрований компетентним органом державної влади або органом місцевого самоврядування. Він функціонує для задоволення суспільних та особистих потреб шляхом систематичного здійснення виробничої, науково-дослідної, торгівельної, іншої господарської діяльності в порядку, передбаченому Господарським кодексом України та іншими законами. Головне завдання підприємства полягає в задоволенні потреб ринку в його продукції або послугах з метою одержання прибутку [3].

Визначення специфіки туристичної діяльності на регіональному рівні забезпечить створення високого прибутку від туристичної діяльності, яка в свою чергу задовольнить потреби внутрішнього та міжнародного попиту, з урахуванням природно-кліматичного, рекреаційного, соціально-економічного та історико-культурного потенціалу транскордонних територій та країни в цілому, її національних особливостей та створить умови для удосконалення територіальної організації господарства України та покращення соціально-культурних показників рівня життя населення.

Література:

1. Крачило Н.П. Географія туризму /Н.П.Крачило// - К.: Вища школа, 1987. – 205 с.
2. Любіцева О.О. Ринок туристичних послуг Геопросторіві аспекти /О.О.Любіцева. – К.: «Альтепрес», 2003. – 436 с.
3. О.Г. Основи суспільної географії : підручник для студ. географ. спеціальностей вищих навч. закладів /О. Г. Топчів. — Одеса: Астропринт, 2009. – 544с.

Gurova Darya

Tsviliy Sergiy

(Zaporizhzhya, Ukraine)

ЕКОНОМІКА ПІДПРИЄМСТВА ТА УПРАВЛІННЯ

(Маркетинг та менеджмент)

FEATURES OF MARKETING MANAGEMENT OF MICROENTERPRISES IN THE HOSPITALITY INDUSTRY IN THE ERA OF CORONAVIRUS

Hospitality is the process of receiving and serving guests globally and locally. Referring to the specifics of the sale of tourist products by hospitality enterprises to end consumers, it should be noted that the vast majority of them according to the classification of the division refers to micro-business (book value of assets – up to 350 thousand euros; net income from sales of products (goods, works, services) – up to 700 thousand euros, the average number of employees – up to 10 people) [1]. Under these

conditions, micro-business firms often find themselves at a disadvantage in the market, as larger competitors have much more powerful capital, an attractive brand and more powerful levers of influence. In the conditions of COVID-19, additional organizational, legal and economic burden falls on the hospitality market operators, which are microenterprises. From this point of view, the traditional approach to the use of marketing tools in the fight against competitors for the consumer is already considered ineffective and needs to be improved at the operational, tactical, strategic levels.

Currently, the hospitality industry in Ukraine is undergoing a number of significant changes under the influence of the COVID-19 pandemic. In all subsystems of hospitality there is a search for new forms of cooperation between market counterparties, characterized by division of labor, specialization, cooperation of firms, agencies and operators.

With the transition of the domestic hospitality economy to the adaptive management mechanism in the conditions of COVID-19 there is an acceleration of market deregulation and transformation of business structures of micro-business to a multi-vector policy of building marketing relationships with customers.

Coronavirus realities dictate to micro-business the latest requirements for business organization, which are associated with a decrease in the level of economic security and, at the same time, an increase in the level of financial risk. Also in the area of special attention and responsibility of the management of firms should be issues of entrepreneurial risk, the reduction of which should be achieved only through the development and most accurate use of the concept of coronavirus marketing.

Thus, it is clear that an entrepreneur cannot keep a consumer of services if he does not receive a return on invested capital and if he does not again invest part of the profit in the production of a hospitality product to meet the needs and desires of its customers [2]. That is, marketing in the field of services is not a one-time and unambiguous action, tool, measure, but affects all areas of each microenterprise, its organizational and functional structures, and managing the implementation of coronavirus marketing activities and mechanisms becomes a daily practice of the team and partners.

Marketing departments of microenterprises must constantly expand their functions in the context of the COVID-19 pandemic, with special emphasis on mutually beneficial relationships with consumers. Long-term customer relationships are much cheaper than the marketing costs that are necessary to increase a potential customer's interest in the company's services.

The integrated product of a micro-company in the field of hospitality, first of all, should be a profitable purchase for the consumer, so marketing management should focus on consistent actions that are aimed at achieving this goal. Taking into account the coronavirus priorities in marketing management, the owners, management and staff of the micro-enterprise should pay special attention to understanding such concepts as "marketing position", "marketing process" and "marketing technology".

The initial coronavirus marketing position is the presence of a certain market and sufficient consumer demand for the services of micro-companies in the hospitality industry. Only after confirming reliable data on demand, the firm can actively develop a marketing strategy and plans for its implementation; however, if demand is insufficient, you should look for ways to create or stimulate it, which, in turn, adjusts the profile of the enterprise. In principle, any market measure can be considered justified if it is based on a real assessment of demand and does not pose an additional threat to the firm. Regarding strategic marketing, it should be added that a microenterprise in developing a postcoronavirus vision of its position in the hospitality market should actively generate demand based on forecasting its development.

Marketing technology in the context of the COVID-19 pandemic should be based on management methods in marketing used by entrepreneurs in the process of studying demand, planning production and sales of services.

References:

1. Zakon Ukrainy «Pro bukhholders'kyy oblik ta finansovu zvitnist' v Ukraini» [Law of Ukraine "On Accounting and Financial Reporting in Ukraine"]. URL: <https://zakon.rada.gov.ua/laws/show/1023-12> [in Ukrainian]
2. Strashyns'ka L. V. (2011) Marketynh hotel'noho i restorannoho hospodarstva [Marketing of hotel and restaurant economy]. Kyiv: NUKHT [in Ukrainian]

*Дзюбанчук Ярослав
(Вінниця, Україна)*

ЕКОНОМІКА ПІДПРИЄМСТВА ТА УПРАВЛІННЯ
(Фінансові відносини)

ТОРГОВІ ЦЕНТРИ ТА ОСОБЛИВОСТІ ЇХ ОЦІНКИ

Торговий центр (ТЦ) – це сукупність підприємств торгівлі, послуг, громадського харчування та розваг, підібраних відповідно до концепції і здійснюють свою діяльність в спеціально спланованому будинку (або комплексі таких), що знаходиться в професійному управлінні і підтримуваному у вигляді однієї функціональної одиниці.[2]

У ринковій економіці дуже поширені угоди з продажу успішних компаній, «готового» бізнесу, адміністративних будівель і торгових центрів, а також часткою в них. Для здійснення подібних угод виникає необхідність проведення оцінки бізнесу. Точну оцінку реалізованої власності можуть дати лише кваліфіковані суб'єкти оціночної діяльності.

Ринкова оцінка ТЦ багато в чому залежить від того, які його перспективи в майбутньому. При визначенні ринкової вартості ТЦ, перш за все, береться до уваги прогнозовані доходи, час та форма їх отримання власником. Безумовно враховуються всі ймовірні ризики.

Оцінка комерційної нерухомості є найбільш поширеним видом оцінки нерухомості. Термін «комерційна нерухомість» включає в себе широкий

спектр об'єктів нерухомого майна, призначених для отримання прибутку в процесі експлуатації їх площ як основного елемента отримання прибутку.

В цілому, у сфері нерухомості використовуються три основні методичні підходи оцінки: витратний, порівняльний, дохідний.[2]

Чим вище прибутковий потенціал оцінюваного ТЦ, тим вище його вартість. На цьому принципі ґрунтується один з ключових підходів оцінки ТЦ - дохідний. Він заснований на уявленні про те, що вартість об'єкта нерухомості залежить від можливості отримання доходу, який може бути отриманий власником від володіння об'єктом. Цей підхід полягає у визначенні поточної вартості майбутніх чистих доходів від об'єкта оцінки.

В рамках порівняльного методу використовується метод порівняння продажів, який базується на принципі заміщення. Іншими словами, метод має в своїй основі припущення, що розсудливий покупець за виставлену на продаж нерухомість заплатити не більшу суму, ніж та, за яку можна придбати аналогічний за якістю та придатності об'єкт. Даний метод включає збір даних про ринок продажів і пропозицій по таким самим об'єктам нерухомості. Ціни на зіставні об'єкти потім коригуються з урахуванням параметрів, за якими ці об'єкти відрізняються від об'єкта оцінки.[1]

В основі витратного методу лежить принцип заміщення, згідно з яким інвестор не заплатити за об'єкт нерухомості суму більшу, ніж та, в яку обійдеться будівництво аналогічного за призначенням і якості об'єкта без надмірної затримки. Як правило, витратний підхід застосовується в оцінці окремих будинків.

Коротко оглянувши всі можливі методичні підходи, які оцінювач може використати в процесі визначення вартості ТЦ, можна сказати, що кожен з них є досить об'єктивним і використовується в залежності від вихідних даних щодо оцінюваного об'єкту, а також відносно кінцевої мети оцінки.

В різних випадках доцільно використовувати різні методи, та їх вибір покладається на власне бачення оцінювача, який може визначити прийнятність окремого методичного підходу для кожного окремого випадку.

Література:

1. Які основні поняття та класифікація торгових центрів? Веб-сайт: ZDANIE. URL: <https://zdanie.com.ua/tradecenters/tc-class/> (дата звернення:03.03.2021)

2. Які є нормативно правове забезпечення оцінки ТРЦ, та принципи оцінки ТРЦ? Веб-сайт Вісник.URL: <http://www.visnuk.com.ua/uk/publication/100005531-rozdil-8-metodi-tts> (дата звернення:03.03.2021)

Науковий керівник: викладач фінансових дисциплін
Українець Наталія Василівна,

Довгенко Яна

(Кропивницький, Україна)

ЕКОНОМІКА ПІДПРИЄМСТВА ТА УПРАВЛІННЯ

(Математичні методи в економіці)

СИСТЕМНЕ МОДЕЛЮВАННЯ РЕГІОНАЛЬНИХ ПРОЦЕСІВ

Сучасна наука широко надає уявлення про методи прогнозування та моделювання територіальної соціально-економічної динаміки. Як правило, в якості об'єкта дослідження виступають великі територіальні об'єкти: області, республіки, економічні райони, як складні, комплексні регіональні системи. Методологічною основою моделювання соціально-економічного розвитку регіону є системний аналіз, центральною процедурою якого, як відомо, є побудова узагальненої (єдиної) моделі регіону, що відображає всі фактори і взаємозв'язки реальної системи.

У моделі закладені основні види регуляторів для територіальних систем: адміністративні; нормативні; земельні; бюджетно-податкові; організаційно-правові; договірні.

Загальним принципом системного моделювання є стратифікація, яка може використовуватися при аналізі та синтезі складних систем на основі методів комп'ютерного моделювання. Говорячи про стратифікації складних систем, слід розуміти конструювання баз даних і знань, над якими визначені обчислювальними процесами вирішення локальних завдань системного аналізу. Стратифікований опис модельного комплексу може служити основою для розробки відповідної машинної технології та формування баз даних і знань.

Основним системоутворюючим методом моделювання в задачах соціально-економічного розвитку регіону є метод імітаційного моделювання [1], який:

- дозволяє формувати узагальнену модель системи на основі єдиного масиву даних;
- реалізує ітераційний характер розробки моделі, поетапний характер деталізації модельованих підсистем, що дозволяє поступово збільшувати повноту оцінки прийнятих рішень у міру виявлення нових проблем і отримання нової інформації;
- пропонує нову методологічну основу наукового дослідження – експеримент на імітаційній моделі (що дозволяє оцінювати наслідки прийнятих рішень не на живих людях, а на комп'ютерних моделях). Головною перевагою імітаційного моделювання є те, що експерт може відповісти на питання «що буде, якщо?», тобто з допомогою експерименту на моделі виробляти стратегію розвитку;
- широко застосовується в системах прийняття рішень, оскільки дозволяє аналізувати велику кількість альтернатив, стратегій, проводити сценарні розрахунки, досліджувати стохастичні системи в умовах невизначеності і т. д.;
- дозволяє вивчати динаміку розвитку соціальних систем [3].

На макро-рівні модельного комплексу можуть використовуватися моделі і

методи системної динаміки. Концепція системної динаміки дозволяє моделювати динамічні процеси на високому рівні агрегування, в її основі лежить уявлення про функціонування динамічної системи, як сукупності потоків (грошових, продукції, людських тощо). Зміст базової концепції структуризації в методах системної динаміки може інтерпретуватися як спосіб структуризації диференціальних моделей, яка базується на концепції потокової стратифікації систем. У загальній структурній схемі моделей системної динаміки виділяються дві частини: мережа потоків і мережа інформації.

Загальна проблематика імітаційного моделювання включає ряд аспектів:

- методологічний, пов'язаний зі створенням нових концепцій формалізації і структуризації модельованих систем, розвитком методологічних основ системного моделювання, орієнтованих на математичну та інформаційну підтримку всього циклу системного моделювання;

- математичний, пов'язаний з широким використанням в імітаційному моделюванні взагалі, і в процедурах обчислювального експерименту, зокрема, статистичних методів самого різного призначення, математичних методів оптимізації і прийняття рішення, методів штучного інтелекту;

- технологічний аспект.

Сьогодні імітаційне моделювання стає все більш зрілою комп'ютерною технологією, основними напрямками вдосконалення сучасних систем моделювання є: створення проблемно-орієнтованих систем моделювання в різних областях досліджень; об'єктноорієнтоване моделювання; застосування структурно-функціонального підходу, вдосконалення інструментів для проведення сценарних розрахунків; інформаційна (доступ до баз даних) та математична підтримка процедур аналізу вхідних даних, пов'язаних з плануванням, організацією та проведенням спрямованого обчислювального експерименту на імітаційній моделі; розробки в області взаємодії імітаційного моделювання із Інтернет та ін.

Впровадження сучасних підходів до моделювання соціально-економічних процесів на рівні регіону буде сприяти вдосконаленню всієї системи державного управління регіональним розвитком та може бути одним із напрямків подальших досліджень.

Література:

1. Баканов М. И., Шеремет А. Д. Теория экономического анализа М. : Финансы и статистика, 2012. - 416с.

2.Лексин В. Н., Швецов А. Н. Государство и регионы. Теория и практика государственного регулирования территориального развития. - М. : УРСС, 2007. - 368 с.

3.Стеценко Т. О, Тищенко О. П. Управління регіональною економікою. - 2010. [Електронний ресурс]. - Режим доступу: <http://uchebnik-besplatno.com/uchebnik-natsionalnaya-ekonomika/upravlinnya-regionalnoyuekonomikoyu.html>

Дроботя Яна
(Полтава, Україна)

ЕКОНОМІКА ПІДПРИЄМСТВА ТА УПРАВЛІННЯ (Банки та банківська система)

БАНКІВСЬКИЙ БІЗНЕС В УМОВАХ ЦИФРОВОГО СУСПІЛЬСТВА

Банківські послуги в реаліях сьогодення повністю пронизують життя фізичних та юридичних осіб. Так, фізичні та юридичні особи постійно взаємодіють з банківськими установами здійснюючи різноманітні платежі, формуючи депозити, отримуючи кредити, купуючи цінні папери, отримуючи заробітну плату (для фізичних осіб), сплачуючи заробітну плату власним працівникам (для юридичних осіб), здійснюючи обмін валют, отримуючи різного роду трансферти, сплачуючи податки тощо [2].

Дана тісна взаємодія банківських установ з юридичними та фізичними особами на сьогодні вже просякнута реаліями функціонування в умовах цифрового суспільства. Нині оцифрування даних відбувається не лише в банківській сфері, однак, остання не є виключенням.

Банківські послуги між клієнтом та банком в реаліях диджиталізації – це послуги, що забезпечуються:

- програмним забезпеченням клієнт-банк;
- дистанційним банківським обслуговуванням «Банк в смартфоні»;
- дистанційним банківським обслуговуванням завдяки месенджерам;
- обслуговуванням з використанням POS-терміналів, банкоматів, терміналів самообслуговування.

Оцифрування даних в банківській сфері має власні як переваги так і недоліки. Дані переваги та недоліки властиві як для банківських установ, так і для його клієнтів – юридичних і фізичних осіб.

Визначимо, які ж переваги та недоліки має диджиталізований банківський бізнес для банків:

1) переваги: економія часу; скорочення витрат на утримання персоналу; пришвидшення можливостей реалізації банківських послуг; можливість здійснення додаткових послуг та нетрадиційного банківництва; підтримка конкурентоздатності;

2) недоліки: неможливість здійснення операцій за відсутності світла, інтернет-зв'язку, програмного забезпечення та спеціальних пристроїв; втрата репутації банку внаслідок несанкціонованого витоку інформації щодо персональних банківських даних клієнта; втрати банку внаслідок шахрайських дій та хакерських атак; низьке поширення диджиталізованих банківських послуг серед людей похилого віку, в сільській місцевості; ризик технічних збоїв та помилок; зменшення доходів від розрахунково-касового обслуговування клієнтів; потреба у кваліфікованих спеціалістах; потреба у комп'ютерних програмах; витрати на банкомати, термінали самообслуговування, програмне забезпечення, захист інформації.

Надалі сформуємо переваги та недоліки диджиталізованого банківського бізнесу для клієнтів банку:

1) переваги: економія часу; економія на комісійних платежах; можливість здійснення банківництва 24/7/365 в будь-якій точці світу, дома в дорозі; можливість отримання банківської інформації, інформації про власні рахунки в будь-який час доби, у вихідний день; зручність користування; можливість контролю власних витрат;

2) недоліки: ризик крадіжок коштів та хакерських атак; ризик блокування карток; неможливість здійснення операцій за відсутності світла, інтернет-зв'язку, програмного забезпечення та телефону, годинника, планшета, комп'ютера; можливість незаконного використання персональних банківських даних клієнта; відсутність навичок користування у людей похилого віку, людей, що мешкають в сільській місцевості; ризик технічних збоїв та помилок; витрати на POS-термінали та їх обслуговування (для юридичних осіб) [1; 3-5].

Вважаємо, що цифровий банкінг є точкою відліку нових форм банківництва, нових банківських послуг і повернення банків та платіжних систем в нецифрову сферу є неможливим.

Література:

1. Андрушків І. П., Надієвець Л. М. Діджиталізація в банківському секторі: світовий та вітчизняний досвід. *Проблеми економіки*. 2018. № 4. С. 195-200. URL: http://nbuv.gov.ua/UJRN/PeKon_2018_4_24 (дата звернення: 12.12.2020).

2. Аранчій В.І., Бойко Л.М., Черненко Л.В. Гроші та кредит: навч. посібник. Львів: Магнолія, 2006. 2010. 300 с.

3. Вареник Наталія. Інтернет-банкінг: для людини чи проти неї? *Зеркало недели*. Випуск № 49. 2016. URL: <https://zn.ua/ukr/business/internet-banking-dlya-lyudini-chi-proti-neyi-.html> (дата звернення: 10.12.2020).

4. Дибя М. І., Гарнего Ю. О. Діджиталізація економіки: світовий досвід та можливості розвитку в Україні. *Фінанси України*. 2018. № 7. С. 50–61.

5. Дубина Максим, Шеремет Ольга. Розвиток e-banking: світовий та вітчизняний досвід. *Проблеми і перспективи економіки та управління*. 2019. № 2 (18). С.154-162.

*Дудко Олександр
(Київ, Україна)*

ЕКОНОМІКА ПІДПРИЄМСТВА ТА УПРАВЛІННЯ
(Фінансові відносини)

СТАЛИЙ РОЗВИТОК РЕГІОНУ ЗА УЧАСТІ МІСЦЕВИХ ГРОМАД

Сьогодні на загальноєвропейському рівні присвячується багато часу екологічним питанням, а саме: проводяться форуми, конференції, симпозіуми. На державному рівні розроблено ряд діючих програм, що присвячені збереженню природного навколишнього середовища, а з вересня 2014 року ратифіковано стратегію наближення по збереженню довкілля до норм ЄС.

Таким чином, оцінка й узагальнення пріоритетних напрямів сталості за участі місцевих громад, виявлення можливостей реалізації процесів, у тому числі проекту «Місцевий розвиток, орієнтований на громаду», який є спільною ініціативою ЄС та ПРООН, що направлено на досягнення глобальних цілей сталого розвитку є актуальною тематикою сьогодення.

До глобальних цілей сталого розвитку, за потребою місцевих громад, віднесено низку соціальних й екологічних напрямів, з-поміж яких:

- чиста вода й належні санітарні умови; відновлювальна енергія;
- відповідальне споживання;
- збереження екосистеми;
- боротьба зі зміною клімату (локальні, галузеві, регіональні заходи).

У сучасному світі глобальний характер екологічних проблем спонукає необхідність у запровадженні фінансування заходів з нейтралізації екологічних загроз й збереження навколишнього природного середовища, формуванні передумов до гарантування екологічної безпеки окремих держав й регіонів. Таким чином, запровадження адаптаційного підходу дозволяє використання 26 пріоритетних напрямів з охорони довкілля, враховуючи особливість, масштабність і форми прояву екологічних загроз.

Запровадження адаптаційного підходу обумовлено процесом апроксимації (наближення) законодавства з охорони довкілля до права ЄС, але пріоритетним є забезпечення поступового зниження навантаження на довкілля з метою забезпечення його відновлення. Адаптаційний підхід є необхідною передумовою гарантування екологічної безпеки держави і окремих її регіонів та передбачає посилення ролі інвестування у технологічне оновлення виробництв, підвищення результативності реалізації природоохоронних заходів, їхнього фінансування у повному обсязі, посилення рівня відповідальності усіх учасників процесу [1].

Відповідно до Паризької угоди, країни матимуть можливості використовувати ринкові механізми з метою досягнення своїх цілей зі скорочення викидів, купуючи міжнародні вуглецеві одиниці. Нові ринкові механізми будуть враховувати досвід від використання механізму спільного впровадження, механізму «чистого» розвитку та міжнародної торгівлі вуглецевими одиницями у рамках Кіотського протоколу [2].

ПРООН є глобальною установою Організації Об'єднаних Націй у галузі розвитку, яка підтримує стратегічні ініціативи з розбудови спроможності, спрямовані на сталий людський розвиток та зростання, користь від якого отримають усі. Основна мета ПРООН – підтримати Україну на шляху сталого людського розвитку, спрямованого на досягнення заможної, демократичної та сильної держави, в якій ніхто не залишається осторонь і враховується думка 27 кожного і кожної. Ми керуємося Цілями розвитку тисячоліття та Конвенціями ООН, до яких приєдналася Україна [3].

Євроінтеграційна стратегія України у сфері місцевого самоврядування і розвитку сільських територій повинна базуватися на методологічно глибшому застосуванні положень Європейської Хартії місцевого самоврядування, а саме

на концепті широкої участі громади і різних громадських об'єднань у процесі управління місцевим сталим розвитком регіону, враховуючи адаптаційні підхід. А пріоритетність передумов запровадження заходів екологічного характеру може бути обумовлена інтересами, які отримуються на глобальному і локальному рівнях, а саме збереження й відновлення екосистем світу та формування безпекового середовища особистості.

Підводячи підсумки зазначимо, що під місцевим сталим розвитком розуміється усвідомлена, планомірна діяльність влади, спрямована на розвиток територіальної громади з метою покращення умов та рівня життя мешканців. Такий розвиток включає стратегії та програми, здійснення яких дозволяє громаді адаптуватися до економічних змін задля поліпшення свого конкурентного становища за допомогою людських ресурсів, інформації та технології, капіталу та інфраструктури. Отже, процес розвитку територій вважається сталим за умови економічної і соціальної діяльності міської громади не погіршуючи стан екології, спрямована на раціональне використання ресурсів за видами із метою створення більш сприятливих умов життєдіяльності, у тому числі для майбутніх поколінь.

Вважаємо, що, за умов обмеженості фінансових ресурсів розвиток регіонів, орієнтований на громаду, є важливим підходом, оскільки він зменшує навантаження на урядові установи через оптимізацію використання місцевих фінансів, покращуючи рівень життя населення.

Література:

1. Вишневська О.М. Адаптаційний підхід у гарантуванні екологічної безпеки держави / О.М. Вишневська, Н.В. Бобровська // Вісник аграрної науки Причорномор'я.- 2016. – Вип. 3.- С. 3-12. 28

2. Паризький договір [Електронний ресурс]. – Режим доступу : <http://ecoclubua.com/2016/01/paryzkyj-dohovir/>.

3. Проект ЄС та ПРООН «Місцевий розвиток, орієнтований на громаду»: Офіційний Веб-портал Полтавської обласної державної адміністрації. [Електронний ресурс]. – Режим доступу: <http://www.adm-pl.gov.ua/page/proekties-ta-proon-misceviy-rozvitokoriientovaniy-na-gromadu>.

*Науковий керівник: доктор економічних наук,
академік, Данилишин Богдан Михайлович*

*Галай Наталія
Костяк Катерина
(Київ, Україна)*

ЕКОНОМІКА ПІДПРИЄМСТВА ТА УПРАВЛІННЯ
(Управління трудовими ресурсами)

ЗАРОБІТНА ПЛАТА ЯК ЕЛЕМЕНТ МАТЕРІАЛЬНОЇ МОТИВАЦІЇ

Заробітна плата - це точка перетину інтересів багатьох: підприємств, фірм, керівників, працівників, податкової, фондів тощо. На сьогоднішній день питання підвищення заробітної плати як елемент мотивації працівників на підприємствах

є вкрай актуальним, оскільки під час пандемії COVID-19, багато робітників втратили свій основний дохід, тому для інших працівників основним мотивуючим чинником є бажання мати гарантовану заробітну плату, яка регулярно виплачується, забезпечує гідний рівень життя. При цьому ні інтенсивність, ні якість праці в розрахунок не беруться, переважає бажання мати спокійну роботу з гарантованим заробітком. Сьогодні українське законодавство приділяє значну увагу питанням організації оплати праці. При цьому заробітна плата визначається як винагорода, обчислена, як правило, у грошовому еквіваленті, яку власник або уповноважений ним орган виплачує працівникові за виконану ним роботу. Заробітна плата була, є і ще тривалий час буде важливим якісним показником економічного господарювання. [1].

Визначення заробітної плати, яке дає В.С. Толуб'як поєднує як економічні, так і соціальні аспекти цієї категорії: "заробітна плата - це плата робітнику за виконану роботу, яка дає йому змогу забезпечувати себе та свою сім'ю необхідними засобами до життя, а також заощаджувати на майбутнє, зокрема здійснювати страхування на пенсійне забезпечення" [2].

З метою підвищення мотивації діяльності персоналу, необхідно перейняти зарубіжний досвід і на підприємствах України застосовувати компенсаційний пакет для працівників. До складу компенсаційного пакету входить : заробітна плата та соціальні пільги. Соціальні пільги або бенефіт – це оплата страхування, харчування, медичне страхування, додаткове пенсійне страхування, навчання та підвищення кваліфікації, транспортні витрати та доплата за стаж роботи на підприємстві та ін. Рекомендується у системі оплати праці на підприємствах виключити випадкові й несистемні виплати, а враховувати наступні основні:

- премії за найкращі результати діяльності в колективі, виплачені працівникам за діючими системами преміювання;
- доплати за підвищену інтенсивність праці;
- доплати за умови праці (слід виплачувати працівникам при досягненні або перевиконанні встановленої норми праці).

Вплив високої заробітної плати на мотивацію трудової діяльності та підвищення ефективності виробництва багатоплановий і виявляється насамперед у наступному. По-перше, вищий рівень заробітної плати сприяє зниженню плинності кадрів, а отже забезпечує формування стабільного трудового колективу. Звідси можливість скоротити витрати на його найм і навчання, спрямувавши кошти на розвиток виробництва. По-друге, проведення політики високої заробітної плати дає змогу відібрати на ринку праці найбільш підготовлених, досвідчених, ініціативних, орієнтованих на успіх працівників, що також забезпечує економію коштів на навчання, перекваліфікацію. По-третє, висока заробітна плата є чинником підвищення старанного, відповідального ставлення до праці, її інтенсифікації .

Отже, заробітна плата є найбільш дійовим і мотивуючим інструментом людського фактору і використання трудового потенціалу.

Література:

1. Закон України "Про оплату праці" Відомості Верховної Ради України (ВВР), 1995, N 17, ст.121)

2. Толуб'як В.С. Заробітна плата та її вплив на формування фінансових ресурсів системи пенсійного забезпечення / В.С. Толуб'як // Теорія та практика державного управління. -2010. - Вил. 2 (29). - С. 1-8.

*Науковий керівник: кандидат економічних наук,
доцент Гращенко Ірина Семенівна.*

Заяць Артем

(Вінниця, Україна)

ЕКОНОМІКА ПІДПРИЄМСТВА ТА УПРАВЛІННЯ

(Фінансові відносини)

ОСОБЛИВОСТІ ЗАСТОСУВАННЯ ПОРІВНЯЛЬНОГО ПІДХОДУ В ОЦІНЮВАННІ ВАРТОСТІ МАЙНА

Порівняльний підхід є найлегшим у застосуванні у порівнянні з двома іншими. Він базується на легко доступній для оцінювача ринковій інформації і дозволяє отримати просту, логічно обґрунтовану думку. Порівняльний підхід до оцінки об'єктів рухомого майна є популярним та простим у застосуванні, особливо в містах, де велика пропозиція і можливо підібрати велику кількість аналогів.

За допомогою порівняльного підходу можна розрахувати вартість земельних ділянок, будинків та споруд, квартир та приміщень, цілісних майнових комплексів, машин та обладнання, колісних транспортних засобів, бізнесу підприємств та іншої інтелектуальної власності.[1] Цей підхід застосовується, як правило, для оцінки об'єктів масового і серійного виробництва за наявності достатньої кількості достовірної інформації про операції купівлі-продажу або ціни пропозиції.

Важливе питання при застосуванні порівняльного підходу - правильний вибір об'єкта порівняння - аналога. Основне правило полягає в тому, що об'єкт порівняння повинен володіти не тільки функціональною, але і класифікаційною схожістю з оцінюваним об'єктом.

Забезпеченість інформацією про об'єкти порівняння впливає на вибір методу розрахунку вартості. Якщо є ідентичний об'єкт або близький аналог, то застосовують метод прямого порівняння, якщо є тільки подібні об'єкти, то - метод розрахунку за питомими показниками або кореляційними моделям.

Ціни відібраних аналогічних об'єктів необхідно піддати серйозному аналізу, перш ніж приступити до використання їх в розрахункових процедурах. Ціни формуються під впливом безлічі різноманітних факторів і тому навіть у близьких аналогів вони можуть істотно відрізнятись. Проводячи аналіз ринку та збираючи дані про ціни, оцінювач повинен забезпечувати їх короткими коментарями, які будуть потім враховуватися при внесенні коригувань.

Поправки (коригування) вносяться в ціну продажу аналога в цілому або у ціну його одиниці порівняння, та розраховуються за такими основними методами:

1. Прямий аналіз характеристик
2. Метод амортизації витрат
3. Аналіз парних продажів
4. Регресійний аналіз
5. Експертний метод [2]

Найбільш поширеним при встановленні вартості, наприклад, будівель та споруд – є метод порівняння продажів. Метод порівняння продажів засновано на зіставленні й аналізі інформації про продаж аналогічних об'єктів нерухомості, як правило, за останні декілька місяців. Основним принципом методу порівняльних продажів є принцип заміщення, відповідно до якого за умов наявності на ринку декількох схожих об'єктів нерухомості, раціональний інвестор не заплатить більше суми, у яку обійдеться придбання нерухомості аналогічної корисності.

Метод порівняння продажів найчастіше включає такі етапи :

1. Вивчення стану та тенденцій змін ринку нерухомості за сегментом, до якого належить об'єкт оцінки; виявлення аналогів на дату продажу, що забезпечує спів- ставність об'єктів без корегувань.
2. Збір та систематизація потрібної інформації щодо обраного аналога, перевірка даних щодо умов порівняних угод (мотивація угоди, ступінь інформованості учасників, співставність умов фінансування, достатність часу експозиції об'єкта, наявність спеціальних умов продажу).
3. Виконання процесу порівняння аналогів з об'єктом оцінки та внесення поправок.

Отже, порівняльний підхід є найлегшим у застосуванні в порівнянні з іншими - дохідним і витратним підходами. Він базується на легко доступній для оцінювача ринковій інформації і дозволяє отримати просту, логічно обгрунтовану думку про оцінку об'єкта нерухомості. Такий підхід застосовується для визначення вартості оцінюваного об'єкта шляхом аналізу і порівняння цін недавніх продажів ідентичних чи аналогічних об'єктів на ефективно функціонуючому вільному ринку, де купують і продають зіставну власність добровільні покупці і продавці, приймаючи при цьому незалежні рішення.

Перевагами порівняльного підходу є те, що, по-перше, у підсумковій вартості відбивається думка типових продавців і покупців; по-друге, у цінах продажів відбивається зміна фінансових умов і інфляція; по-третє, даний підхід є статично обгрунтованим; по-четверте, вносяться коректування на відмінності порівнюваних об'єктів; і, звісно, порівняльний підхід є досить простий в застосуванні і дає надійні результати.

Література:

1. Постанова № 1440 від 10 вересня 2003 р. «Про затвердження Національного стандарту № 1 «Загальні засади оцінки майна і майнових прав».

2. Постанова №1891 «Про затвердження Методики оцінки майна» від 10.12.2003р.

*Науковий керівник: викладач фінансових дисциплін
Українець Наталія Василівна*

*Довгаль Андрій
Косминський Ігор
(Київ, Україна)*

ЕКОНОМІКА ПІДПРИЄМСТВА ТА УПРАВЛІННЯ
(Логістика)

ЕФЕКТИВНІСТЬ ОБ'ЄДНАНОЇ ЛОГІСТИКИ

Інтегрований менеджмент, інтегрований керівник, інтегральна концепція логістики - далеко не повний перелік стійких словосполучень, які сьогодні використовують для опису процесів управління організації різного рівня.

Передумовами для інтегрованого логістичного підходу є:

1. Розуміння механізмів ринку і логістики як стратегічного елементу в реалізації і розвитку конкурентних можливостей підприємства.

2. Реальні перспективи і тенденції щодо інтеграції учасників логістичних ланцюжків поміж собою, розвитку нових організаційних форм - логістичних мереж.

3. Технологічні можливості в галузі новітніх інформаційних технологій, які відкривають принципово нові можливості для керування всіма сферами виробничо-комерційної діяльності.

Існуючий економічний механізм на підприємствах [3] зосереджує увагу переважно на процесах, які відбуваються всередині підприємства. Його мета - доведення до максимуму різниці в ціні між закупівлями і реалізацією. Інтегрований (об'єднаний) логістичний підхід, який використовує "ланцюжок цінностей", орієнтований на всіх учасників. До ланцюга цінностей (логістичний ланцюг) входять п'ять областей ефективності:

- зв'язок з постачальниками;
- зв'язок із споживачами та технологічні процеси всередині одного підрозділу;
- логістичні процеси між підрозділами всередині підприємства;
- логістичні зв'язки між підприємствами в логістичному ланцюгу.

Системи підприємств, побудовані за цим типом, націлені на істотне зниження витрат за рахунок прискорення оборотності капіталу, скорочення часу виконання замовлень, координацію роботи з мережею постачальників.

Як правило, серед ключових сфер компетентності логістики виділяють наступні[1,2]:

- управління запасами;
- транспортування;
- логістична інформація;

- логістична інфраструктура;
- складське господарство, переробка вантажа та упаковка.

Класики інтегрованої логістики Д. Бауерсокс і Д. Клосс [1-3] справедливо підкреслюють: "Фірми з передовими логістичними системами вважають, що дешевше за допомогою інформації шукати оптимальні рішення, ніж здійснювати неоптимальні переміщення запасів". Інформаційні ресурси інтегрованої логістики ми представляємо у вигляді своєрідного "дерева", що складається з 12 базових елементів (логістична інформація; призначення; принципи організації: інформаційні логістичні системи; структура ЛПС; функції системи; керування потоками логістичної інформації; інформаційні технології; електронний обмін даними, стандарти, ТУ ;персональні комп'ютери; засоби комунікації та зв'язку; штрихове кодування)

Зараз робляться певні кроки по впровадженню CALS-технологій, які розглядаються як інструмент організації і інформаційної підтримки всього ланцюга учасників по створенню, виробництву і реалізації продукції на всіх етапах життєвого циклу. Це дозволяє скорочувати витрати виробництва і експлуатації, підвищувати рівень сервісу. Ефективне застосування цього інструментарію можливо на базі об'єднаної логістичної підтримки (ОЛП), що є "ядром" концепції CALS-технологій. За допомогою ОЛП досягаються наступні цілі:

- забезпечення впливу на розробку і подальшу оптимальну реалізацію проекту;
- планування та оперативне уточнення виділених ресурсів;
- поставка ресурсів;
- забезпечення ресурсами з мінімальними витратами протягом всього життєвого циклу.

Таким чином, об'єднана логістична підтримка (ОЛП) - це інформаційно-організаційний супровід на етапі після виробництва життєвого циклу виробу: закупівля, поставка, впровадження в експлуатацію, сервісне обслуговування, включаючи поставку запчастин. Мета ОЛП - стале вдосконалення процесів у всіх ланках логістичного ланцюга, скорочення витрат і підтримання виробу (наприклад, будівельної техніки) в робочому стані.

Література:

1. Бауэрсокс Д., Клосс Д. Логистика. Интегрированная цепь поставок. М: Олимп-Бизнес, 2017. 635 с.
2. Шрайбфедер Д. Эффективное управление запасами. М: Альпина Бизнес Букс, 2016. 304 с.
3. Сергеев В. Корпоративная логистика. 300 ответов на вопросы профессионалов. М: Инфра-М, 2005. 976 с.

Kudria Yaroslav

(Lviv, Ukraine)

ECONOMICS OF ENTERPRISE AND MANAGEMENT

(Economics of enterprises)

THE USE OF CLUSTER ANALYSIS IN ECONOMIC EVALUATION OF DEVELOPMENT OF INDUSTRIAL ENTERPRISE

Methods, tools, models of assessing the economic development of industrial enterprises differ in complexity and cost, results. Differences in the results of use can lead to management the decisions that do not correspond to the business environment. However, to obtain adequate effects, it is advisable to assess enterprises development without using a number of systems indicators, because the development is a complex phenomenon and process. It is possible to make the final management decisions at contradiction of values of the quantitative indicators of enterprises development by application of types and the functional potential of the analog analysis. One of the methods of comparison with similar objects is cluster analysis.

Cluster analysis is a method of multidimensional statistical analysis that allows you to organize the studied objects into homogeneous groups [1]. It is, in contrast to the other combinational groupings, involves division in groups taking into account the characteristics of grouping. As a result, the elements within the groups are similar in given parameters, and the elements from different groups differ from each other. This analysis more accurately divides and given population into groups. To classify industrial enterprises by the types of development it is necessary to use the concept of similarity.

The assessment of similarity objects depends on absolute value of feature and the degree of its variation in aggregate. To avoid the dependence, it is necessary to ration the values of input variables. Among the methods of normalization, the most common is replacement of the original values of parameters with new ones according to the following formula:

$$\rho_{ij} = \frac{\sigma_{ij} - \bar{\sigma}_j}{\sigma_j}, \quad (1)$$

where ρ_{ij} – standardized parameter value;

σ_{ij} and $\bar{\sigma}_j$, σ_j – the initial and average value, variance of the parameter ρ_j .

The similarity or difference of the objects is determined by metric distance – measures of distance between objects (or industrial enterprises). Objects with similar characteristics must be included in each cluster. In the first stage, propose to apply the hierarchical agglomeration method of middle bonds to identify the number of clusters into which the initial population will be divided. According to this method, the new object is included in the cluster based on the calculation of the average value of the similarity measure, which is then compared with the specified threshold value. If two clusters are combined, the distance between their centers is calculated, which is compared with specified threshold value. In the second stage, one of the iterative

methods will be used. The peculiarity of the most iterative methods is predetermined number of clusters are formed.

The group of iterative methods of the reference type includes the method of k-means, which does not involve the formation of similarity matrices. The algorithm of method requires to specify the initial breakdown of the objects and determine the centers of gravity of clusters. As the object resembles, it enters cluster, then the center of gravity is recalculated based on its coordinates. The procedure is repeated until the objects are completely grouped in clusters. The final grouping has a center of gravity that does not coincide with the reference. Therefore, the internal variance in clusters formed by this method is minimal. Functional is often used to determine the quality criterion of the classification of industrial enterprises. The best by selected functional is grouping, under which the extreme (minimum or maximum) value of the objective function – the quality functional is achieved. A common functionality is the sum of squares of distances to the centers of clusters, calculated by the following formula:

$$\zeta_m = \sum_{l=1}^n \tau^2(v_i, \bar{v}_l), \quad (2)$$

where ζ_m – the functional quality classification of industrial enterprises;

m – the number of cluster (1.. m);

τ – the distance between i -th object and center of m -th cluster;

v_i – the center of m -th cluster;

\bar{v}_l – the vector of variable values for i -th object of m -th cluster.

So, applying the criterion of quality of the classification try to receive grouping of set the objects on cluster, which value of functional of the quality of classification would be minimum. We proposed to conduct cluster analysis of industrial enterprises by the level of development consistently. At the same time, for example, the middle link method was used to determine the number of clusters into which the original population was divided. Here, the most of the calculations were performed using the statistical software. Then the method of k-means with given number of clusters at the previous stage was applied. As a result, step-by-step, consistent cluster analysis will ensure qualitative grouping results. In accordance the second stage was calculated with using the statistical software package.

Литература:

1. Moroz A.S. The transformation of enterprises: economic evaluation and construction of management systems: monograph/ A.S. Moroz. – Lviv: NULP, 2005. 336 p.

Лаврухіна Катерина
(Київ, Україна)

ЕКОНОМІКА ПІДПРИЄМСТВА ТА УПРАВЛІННЯ
АНАЛІЗ СВІТОВОЇ ПРАКТИКИ УПРАВЛІННЯ ПОТЕНЦІАЛОМ
РОЗВИТКУ ПІДПРИЄМСТВ ЖКГ, ЯКІ ВПРОВАДЖУЮТЬ
ІННОВАЦІЙНУ ДІЯЛЬНІСТЬ В КОНТЕКСТІ АДАПТАЦІЇ СФЕРИ ЖКГ
В УКРАЇНІ

Сучасний стан діяльності будівельних підприємств характеризується функціонуванням в умовах високої, як політичної, так і економічної нестабільності, слабкої прогнозованості та високого ступеня мінливості зовнішнього середовища, що негативно впливає на конкурентоспроможність і загальні темпи виробництва будівельних підприємств.

В даний час створення конкурентоспроможного будівельного комплексу регіону має базуватися, перш за все, на процесах інтеграції підприємств галузі. Цей досвід особливо актуальний саме в Україні, для якої інноваційний розвиток є пріоритетним завданням.

Враховуючи те, що в Україні підприємства ЖКГ створюють системний комплекс ЖКГ, що регулюється єдиними нормативно-правовими актами та базуються на однакових принципах діяльності, в той час як у більшості зарубіжних країн сфера житлового і комунального господарства розподілена і діє відокремлено один від одного, в даному дослідженні було запропоновано поетапний підхід до визначення світового досвіду діяльності ЖКГ у розвинутих країн, що базується на аналізі загальних тенденцій у сфері ЖКГ та деталізованому аналізі управління потенціалом розвитку підприємств житлового сектора та підприємств сфери надання комунальних послуг.[2]

У ряді країн Східної Європи і Балтії власникам житла надаються кошти за рахунок державного та місцевого бюджету для фінансування частини витрат на проведення капітального ремонту будинку (таблиця 1).

Бюджетні кошти надаються безоплатно і безповоротно в формі субсидії (гранту) для співфінансування витрат на капітальний ремонт (модернізацію) або в формі компенсації певної частини фактично понесених підприємствами житлового господарства витрат.

Таблиця 1

Досвід надання бюджетної допомоги (субсидії або компенсації) у фінансуванні капітального ремонту та модернізації багатоквартирного будинку у різних країнах у 2019 році [1, 3, 4, 5]

Країна	Особливості надання бюджетної допомоги
Словаччина	З коштів державного бюджету надаються субсидії на усунення дефектів панельних будинків, що виникли через недоліки проектних рішень та недотримання технології будівництва, якщо такі недоліки зустрічаються в будинках даної серії з частотою не менш 20%. Максимальний розмір субсидії (в залежності від виду дефекту) може скласти 50% витрат на усунення дефекту (ремонт), але з обмеженнями у максимальній сумі в розрахунку на одну квартиру. Претендувати на субсидію можуть

	<p>муниципалітет, житлово-будівельний кооператив, товариство власників квартир або керуючий будинком. Умовою надання субсидії є наявність експертного висновку про необхідності ремонту, складеного компетентним фахівцем, і проведення ремонту способом, який очевидно усуне дефект.</p>
Угорщина	<p>Фінансова підтримка товариствам і житловим кооперативам виявляється з коштів муніципалітетних бюджетів через щорічні конкурси грантів. При оголошенні конкурсу муніципалітет визначає пріоритетні напрямки присудження грантів (наприклад, реконструкція системи опалення, або ремонт покрівлі, або заміна ліфтів, або теплоізоляція фасадів і т.д.), проводячи тим самим визначену технічну політику. Товариство може брати участь в муніципальних конкурсах грантів і отримувати бюджетні кошти неодноразово, поетапно здійснюючи ремонт будинку. щорічна програма конкурсу грантів муніципалітету Будапешта вимагає, щоб товариство власників житла мало не менше 60% необхідних для ремонту власних коштів. Ще однією обов'язковою умовою є вибір підрядника по конкурсу не менш ніж з трьох пропозицій. Бюджетні кошти йдуть на оплату останнього рахунку, виставленого підрядником по завершенні виконання робіт.</p>
Естонія	<p>Квартирним товариствам (аналог українських ОСББ) за їхніми заявами надаються спеціальні посібники у формі компенсації частини витрат власників на вже виконаний капітальний ремонт або на проведену модернізацію. Виплати на ремонтні роботи мають компенсувати частину витрат на ремонт основних конструкцій і становлять 10% вартості робіт, з обмеженням у максимальній сумі на квадратний метр загальної площі квартир. При цьому обмежена бюджетом кількість коштів розподіляється відповідно встановленим правилам серед товариств, які подають заявку у встановлені терміни і задовольняють умови, які публікуються заздалегідь.</p>
Литва	<p>Товариство власників житла може отримати від держави грант в розмірі до 30% вартості проєкту модернізації будинку. Одночасно прийнята міською радою Вільнюса програма "Оновлений будинок – оновлене місто" дозволяє до коштів державного гранту приєднати грант міста в розмірі до 15% вартості проєкту. При цьому товариство повинно мати власних коштів не менше 10% вартості проєкту, а решту суму, якої бракує може зайняти в банку під гарантію спеціалізованого агентства. Передбачається, що таким чином до 2020 р будуть оновлені 70% старих житлових будинків в Литві.</p>

В цілому узагальнення досвіду розвинених країн в управлінні потенціалом розвитку підприємств ЖКГ дозволило сформулювати ряд перспективних, адаптованих до вітчизняних умов напрямів його покращення в Україні. У сфері **житлових послуг**: надати можливість мешканцям самостійно вибрати підприємство для співпраці та укладання договору; створення комп'ютерних інформаційно-управлінських систем надання і контролю ЖКП; впровадження заходів з енергоефективності, що призведе до економії енергії для власників будівель та зменшить витрати підприємств ЖКГ.

У сфері **комунальних послуг**: демонополізація ринку комунальних послуг, створити вільний ринок комунальних послуг, де громадяни самостійно обирають компанію, послугами якої їм користуватися, та укладають контракт із постачальником; спрощення порядку отримання кредитів для фінансування і

впровадження енергоефективних проєктів; використання ефективних обґрунтованих методів формування тарифної політики.

Література:

1. Крумеліс Ю.В., Штепа К.О. Врахування закордонного досвіду при вирішенні проблем житлово-комунального господарства України. *Містобудування та територіальне планування*. 2010. №37. С.244-250.
2. Лаврухіна К.О. Організаційно-економічний механізм формування кластерів будівельних підприємств в інноваційному середовищі: дис. кандидата екон. наук: 08.00.04. Київ, 2020. С.154-155.
3. Практика организации капитального ремонта многоквартирных домов в странах восточной Европы и Балтии. Институт экономики города. URL: www.urbanecomics.ru. (дата звернення: 20.07.18).
4. Сороківська О., Потюк В. Дослідження європейського досвіду реформування системи ЖКГ (на прикладі Польщі). *Матеріали Міжнародної науково-практичної конференції [«ОСББ: досвід, виклики, перспективи»]* (30 січня 2017 року). Тернопіль: ТНТУ імені Івана Пулюя. С.32-33.
5. Термомодернізація житлового фонду: організаційний, юридичний, соціальний, фінансовий і технічний аспекти: практичний посібник / Бригілевич В. та ін. / за заг. редакцією Бригілевича В. Львів : ФОП П'ятаков Ю.О.. 2012. 262 С.

Лещух Ірина
(Львів, Україна)

ЕКОНОМІКА ПІДПРИЄМСТВА ТА УПРАВЛІННЯ (Регіональна економіка)

ВПРОВАДЖЕННЯ КОНЦЕПЦІЇ «SMART CITY» В УПРАВЛІННЯ РОЗВИТКОМ МІСТА

Структурна економічна політика міст, які рухаються у напрямі сервісизації економіки, повинна базуватися на широкому впровадженні концепції «Smart City» («розумного міста») в управлінні розвитком міста його ресурсами, що передбачає використання спрощених технологій користування сервісами, які пропонують міські установи (активне використання різноманітних цифрових технологій у місті; використання інформаційних та комунікаційних технологій для трансформації довкілля; впровадження інформаційних та комунікаційних технологій у системи управління містом).

На сьогоднішній день використання концепції «Smart City» в управлінні розвитком вітчизняних міст носить здебільшого декларативний характер, а на практиці реалізовується мало, особливо у малих та середніх за розміром містах. Так, наприклад, з-поміж 34 досліджуваних міст¹ Західного регіону України лише два міста (м. Дрогобич та Острог) у своїх програмах/стратегіях соціально-

¹ Тут і надалі йдеться про міста, які до липня 2020 р. мали статус «місто обласного значення».

економічного розвитку визначають впровадження концепції «Smart City» стратегічною ціллю майбутнього розвитку. Однак, якщо у м. Дрогобичі Drohobych Smart City означає «створення цінності у первісному розумінні – через та для людей» та передбачає впровадження «розумних» рішень для міського життєвого простору [1], то у м. Острог запровадження технологій «Smart City» в управлінні містом передбачається в контексті створення сприятливого бізнес середовища в місті [2]. Разом з тим, у програмних документах зазначених міст чітко не вказано напрями, інструменти, джерела фінансування реального впровадження «розумної» концепції.

Найбільш показовим та успішним прикладом успішної реалізації концепції «Smart City» сьогодні є столиця України. Так, із 2019 р. в м. Києві функціонує платформа «Kyiv Smart City» [3] (за принципом «місто у смартфоні»), яка об'єднує містян, бізнес, активістів та владу столиці задля розвитку розумної міської інфраструктури. Дещо схожим сервісом можуть користуватися й жителі м. Мелітополя, Кропивницького, Полтави. У м. Львові – економічному та культурному центрі Західного регіону України, сьогодні активно функціонують електронний бюджет, система державних закупівель та електронних петицій, особисті онлайн-кабінети громадян; створено можливість онлайн-оплати адміністративних та комунальних послуг; на завершальній стадії перебуває проєкт із запровадження е-квитка у громадському транспорті міста. Щодо інших міст Західного регіону України, то вони характеризуються дещо меншим поступом в контексті впровадження «Smart City» в управлінні міським розвитком. Відтак, враховуючи досвід провідних країн світу та сучасні вітчизняні реалії, на наш погляд, пріоритетними напрямками для впровадження концепції «Smart City» у містах Західного регіону можуть бути: е-демократія (громадський бюджет, електронні петиції тощо; управління інфраструктурою та ЖКГ міста; е-медицина (автоматизація реєстратур міських поліклінік; ведення електронних медичних карток; онлайн пошук медичних препаратів тощо); е-освіта; е-транспорт.

Література:

1. Стратегія сталого розвитку м. Дрогобича до 2027 року. URL: <https://drohobych-rada.gov.ua/wp-content/uploads/2020/09/%D0%A1%D1%82%D1%80%D0%B0%D1%82%D0%B5%D0%B3%D1%96%D1%8F-%D1%81%D1%82%D0%B0%D0%BB%D0%BE%D0%B3%D0%BE-%D1%80%D0%BE%D0%B7%D0%B2%D0%B8%D1%82%D0%BA%D1%83-%D0%BC.-%D0%94%D1%80%D0%BE%D0%B3%D0%BE%D0%B1%D0%B8%D1%87%D0%B0-%D0%B4%D0%BE-2027-%D1%80..pdf>
2. Програма економічного та соціального розвитку міста Острога на 2018 рік. URL: https://www.ostroh.rv.ua/socio-economic_program.
3. Ініціатива «Kyiv Smart City». URL: <https://www.kyivsmartcity.com/initiative/>

*Лунак Віталій
(Рівне, Україна)*

ЕКОНОМІКА ПІДПРИЄМСТВА ТА УПРАВЛІННЯ
(Державне регулювання економікою)

**МАЛИЙ БІЗНЕС В УКРАЇНІ. СТАБІЛІЗАЦІЯ ЕКОНОМІЧНИХ
ПОКАЗНИКІВ МАЛОГО БІЗНЕСУ ПІД ЧАС ПАНДЕМІЇ COVID-19
ОПИРАЮЧИСЬ НА ПОЛІТИЧНИЙ ДОСВІД УРЯДУ КРАЇН
ЄВРОПЕЙСЬКОГО СОЮЗУ**

Розглянувши будову економічної системи більшості країн ЄС, стає очевидно, що малий бізнес посідає першочергові позиції, оскільки будується на ряді суттєвих переваг. Він швидко адаптується до змін кон'юнктури ринку, володіє високим рівнем гнучкості та має провідну якість конкурувати в різних галузях, швидко бере до уваги потреби клієнтів тощо. Він складає левову частку соціально-економічного розвитку: більш ніж 20 млн. підприємств, на які припадає 57% загального обороту, 53% доданої вартості та близько 70% зайнятих. Але значна частина малого бізнесу потерпає від обмежень, які запроваджує уряд України. В чому суть та яким чином можна покращити бізнес клімат України опираючись на досвід країн ЄС викладено в цій науковій роботі.

Метою роботи є аналіз літературних джерел і вивчення різноманітності досвіду країн європейського союзу, які застосовують правові методи вирішення економічних проблем, вивчення кейсів з кризис-менеджменту та дослідження впливу пандемії COVID-19 на малий бізнес.

У 2014 р. урядом України розпочато реалізацію широкого комплексу реформ, включаючи структурні реформи у всіх галузях економіки, з метою виконання своїх зобов'язань в рамках Угоди про асоціацію між ЄС та Україною та ПВЗВТ. Серед ключових пріоритетів – дерегуляція, реформа системи судочинства, адміністрування податків та програма посиленої боротьби з корупцією. Прогрес відчутний, хоча й нерівномірний, а спротив окремим найбільш чутливим заходам – достатньо сильний.

Проте цей прогрес було визнано після покращення показників України у сфері зовнішньої торгівлі, отримання електроенергії, видачі дозволів на будівництво та захисту міноритарних інвесторів за результатами рейтингу Світового Банку Doing Business, в якому Україна у 2020 р. посіла 64-е місце, що на 19 позицій вище у порівнянні з показником 2016 р. (World Bank, 2019[1]) Країна посіла нижче 85-е місце в Індексі глобальної конкурентоспроможності (ІГК) Світового економічного форуму за 2019 р., що частково відображає ширший спектр проблем, наведених в індексі (World Economic Forum, 2019)[2].

Хоча протягом усього періоду економічних реформ чимало сказано про необхідність розвитку в Україні малого бізнесу, в реаліях нашого часу стан його розвитку залишається невтішним. Проблема полягає навіть не в кількісних параметрах цієї сфери, які поступово поліпшуються, а насамперед - у правовій структурі малого бізнесу, його зосередженості на посередницьких операціях, устики конституційних прав через введення карантину вихідного дня,

роздробленості та практичній відсутності дієвої співпраці з великими підприємствами.

За умов глобалізації національної економічної системи та посилення конкуренції малі підприємства постали перед дуже серйозними проблемами одна з яких це карантинні обмеження, які введені в Україні в зв'язку з поширенням пандемії COVID-19. Вони опинилися у досить невідгідному становищі в наслідок зменшення виробничих обсягів. Негативно позначається їх обмежений доступ до стартового капіталу та можливостей залучення фінансових ресурсів, до інформації і нових технологій, кадрових ресурсів. Тому потрібні суттєві зміни у сфері законодавства і економіки.

Посилаючись на кейс країн ЄС можна запровадити низку подібних програм підтримки малого бізнесу.

До прикладу, Італія планує використати 20% ВВП, щоб протидіяти економічним наслідкам пандемії. Так, самозайнятим будуть сплачувати 600 євро упродовж 3 місяців, а роботодавцям готові компенсувати 50% від зарплат протягом 9 тижнів максимум. До того ж, магазинам та маленьким лавкам надаються 60%-податкові кредити на оренду.

Німеччина розгорнула одну з найбільш масштабних програм економічної підтримки, на яку було виділено 37% ВВП країни.

Як висновок можемо зазначити, звичайно, у порівнянні з розвиненими країнами в Україні немає економічних можливостей впроваджувати обширні програми допомоги. Натомість з боку українського Уряду має бути прийнята низка рішень, які передбачають тимчасові послаблення для бізнесу під час карантину. Але оглядаючи всю ситуацію, яка існує в економічній і політичній сфері нашої держави цього буде мало, тому насамперед, щоб дати бізнесу часу на відновлення, було б правильно продовжити дії пільгових умов і після карантину.

Лише шляхом проведення зазначених змін, опираючись на кейс країн Європейського Союзу можна створити необхідні умови для поліпшення інвестиційного клімату та розвитку бізнесу і економіки в цілому. І я глибоко переконаний, що зволікати із цим ніяк не можна.

Література:

1. World Wide Web Foundation (2018), Open Data Barometer - Leaders Edition, From Promise to Progress, World Wide Web Foundation, Washington, DC, <https://opendatabarometer.org/doc/leadersEdition/ODB-leadersEdition-Report.pdf>.
2. World Economic Forum (2019), The Global Competitiveness Report 2019, World Economic Forum, Geneva, <http://reports.weforum.org/global-competitiveness-report-2019/>.

Науковий керівник: методист заочного відділення, викладач економічних дисциплін Пастушенко Наталія Володимирівна

*Марущак Тетяна
Українець Наталія
(Вінниця, Україна)*

ЕКОНОМІКА ПІДПРИЄМСТВА ТА УПРАВЛІННЯ
(Фінансові відносини)

**ПРАКТИКА ОЦІНКИ МАЙНА В КРАЇНАХ ЄВРОПИ: РОЛЬ
ПРОФЕСІЙНИХ ОБ'ЄДНАНЬ ОЦІНЮВАЧІВ**

Незалежна оцінка майна є важливим інструментом ринкової економіки. Регулювання цієї діяльності, враховуючи динамічність економічних процесів як в самій Україні, так і у Європі, потребує постійного розвитку та удосконалення.

Європейські країни мають різні інституційні механізми для регулювання оціночної діяльності. В деяких країнах це здійснюється саморегульованими асоціаціями (Чорногорія, Румунія), в інших - національними законами (Болгарія, Хорватія, Польща, Іспанія) або міністерствами (Словаччина, Угорщина) шляхом запровадження певних правил.[3]

В Італії оціночна діяльність не регулюється спеціальним регулятором, а оцінювачів затверджують суди за заявою від бажаючих здійснювати оцінку. При цьому вимоги щодо спеціальної підготовки чи проходження спеціальних курсів з методології оцінки відсутні, головним є дотримання стандартів оцінки потім, при практичній роботі.

А от у Іспанії регулятор фінансового ринку має більше контролю. Це є результатом фінансової кризи та наявності великої кількості саме неякісних звітів оцінювачів. Диплом оцінювача видають університети або місцеві саморегульовані організації оцінювачів. Оціночні компанії ліцензуються та регулюються Банком Іспанії.

В деяких європейських країнах оцінка нерухомості і система оподаткування нерухомого майна тісно пов'язані між собою. Так, у Греції державна оцінка вартості нерухомості з метою оподаткування значно нижча, ніж ринкова вартість.

У Німеччині для оцінювачів у сфері оцінки заставного майна обов'язковим є атестат (свідоцтво) експерта-оцінювача. Реєстри таких документів ведуть торгово-промислові палати. Німецькі експерти-оцінювачі складають присягу, а експерт не може бути молодшим 30 років. [1]

Якщо говорити про методичне регулювання оцінки майна в Україні, то воно здійснюється у відповідних нормативно-правових актах з оцінки майна: Положеннях (Національних стандартах) оцінки майна, що затверджуються Кабінетом Міністрів України, методиках та інших нормативно-правових актах, які розробляються з урахуванням вимог Положень (Національних стандартів) і затверджуються Кабінетом Міністрів України або Фондом державного майна України.

У кожній країні визначені свої критерії і вимоги, що є обов'язковими до виконання оцінювачами. Тому з'явилась необхідність створення найвідомішої на сьогоднішній день Європейської групи асоціацій оцінювачів TEGoVA (The

European Group of Valuers Associations), яка вже тривалий час визначає основні напрямки розробки законодавства і стандартизації Євросоюзу з питань оцінки. [2]

Характеристика/Країна	Болгарія	Хорватія	Чехія	Угорщина	Чорногорія	Польща
Документ, що регулює оціночну діяльність	Закон про незалежних оцінювачів (дiє з грудня 2008 р.), Міжнародні стандарти оцінки (IVS)	Закон про оцінку нерухомості, липень 2015 р.	Закон 151/1997 і «Стандарти з банківської діяльності — оцінки нерухомості, оцінювання застави для потреб фінансових інституцій», видані Чеською банківською асоціацією	Указ Міністерства фінансів (27/1997)	Загальні положення, не передбачені законодавчо, використовуються Міжнародні стандарти оцінки (Європейська група асоціацій оцінювачів)	Закон про управління нерухомістю
Установа, що видає сертифікати оцінювачам	Палата незалежних оцінювачів	Суд призначає оцінювачів, що визначено Законом «Про суди»	Палата сертифікації оцінювачів, суди	Низка місцевих асоціацій оцінювачів, які реєструються в офіційному реєстрі нерухомості, та оцінювачів активів при Міністерстві внутрішніх справ	Профоб'єднання: Інститут дипломованих оцінювачів Чорногорії (IOPCG) або Національна асоціація оцінювачів Чорногорії (NUPCG)	Міністерство інфраструктури і будівництва
Методи оцінки, що найчастіше використовуються	Ринкова вартість	Ринкова вартість	Ринкова вартість, вартість іпотечних кредитів, застава вартість	Ринкова вартість, вартість іпотечних кредитів	Ринкова вартість	Ринкова вартість, вартість іпотечних кредитів
Інші методи, що застосовуються	Дохідний, витратний і порівняльний	Дохідний, витратний і порівняльний	Вартість заміщення майна, дохідний і порівняльний підходи	Дохідний, витратний і порівняльний	Порівняльний і дохідний	Дохідний, витратний і порівняльний
Національні правила (стандарти) для звітів про оцінку	Відповідно до правил Міжнародних стандартів оцінки	Відповідно до Закону «Про оцінку нерухомості»	Стандарти Чеської банківської асоціації	Так	Ні	Відповідно до Закону «Про управління нерухомістю»
Необхідність мати у країні базу даних щодо вартості застав	Немає інформації	Є база операцій з придбання та продажу нерухомості, яка є власністю податкової адміністрації. Оцінювачі використовують ці дані для розрахунків	Немає інформації	Немає інформації	Банком Чорногорії розглядається можливість створення бази даних вартості нерухомості	Польське управління фінансового нагляду оприлюднило правила для збору даних про нерухомість

Рис. 1. Основи оцінки активів і практики оцінки в деяких країнах Європи

Роль професійних об'єднань оцінювачів полягає в тому, що більшість із них переслідують подібні цілі - професійний розвиток експертів, поширення оцінювання, розвиток спроможності проводити оцінювання. Такі об'єднання створюють комунікаційну платформу для обміну інформацією та досвідом.

TEGoVA об'єднує 63 національні асоціації оцінювачів 34 країн, перш за все, європейського континенту. В своєму нинішньому форматі TEGoVA, як міжнародна організація, представляє спільні професійні інтереси понад 70 тис. оцінювачів різних країн. [3]

Отже, у різних країнах Європи діють різні системи регулювання діяльності оцінювачів: вимоги до освіти, кваліфікації, звітність. Оцінювачі, як професіонали, повинні задовольняти жорсткі вимоги в плані освіти, спеціальної підготовки, компетентності і професійних навичок, це і є чи не найважливішим завданням професійних об'єднань оцінювачів, що визначає основні напрямки розробки законодавства і стандартизації Євросоюзу з питань оціночної діяльності.

Література:

1. European Valuation Standards EVS-2016. 8-th edition. TEGoVA. 2016.- 370 с.
2. Асоціація спеціалістів оцінки. Asbou.com. Веб-сайт. URL: <http://asbou.com.ua/ua-ro-tegova.htm> (дата звернення: 03.03.2021)
3. Регулювання діяльності оцінювачів: досвід Європи. ZN.UA. Веб-сайт. URL: <https://zn.ua/ukr/finances/regulyuvannya-diyalnosti-ocinyuvachiv->

dosvid-yevropi-305736_.html (дата звернення: 03.03.2021)

*Мельник Людмила
(Вінниця, Україна)*

ЕКОНОМІКА ПІДПРИЄМСТВА ТА УПРАВЛІННЯ
(Фінансові відносини)

ОСОБЛИВОСТІ ОЦІНКИ ЗЕМЛІ В УКРАЇНІ

Створена на сьогодні в Україні нормативно-правова та методологічна база дає змогу здійснювати всі види грошової оцінки земель, є необхідною передумовою для формування ринку земель, забезпечує виконання державних цілей щодо розвитку інфраструктури земель. [1] Оцінка земель у сучасному розумінні цього поняття у світі тільки розбудовується в українському суспільстві.

Оцінка землі поділяється на:

1. Бонітування ґрунтів – порівняльна оцінка якості ґрунтів за їх основним природним властивостям.

2. Економічна оцінка – оцінка землі, як природного ресурсу і засоби виробництва.

3. Нормативно - грошова оцінка – капіталізований рентний дохід і земельних ділянок визначений за встановленими нормативами .

4. Експертна оцінка – результат визначення вартості земельної ділянки та пов'язаним з нею прав оцінювачем і застосуванням сукупності методів.

Таким чином в Україні існує два види грошової оцінки земель: нормативна й експертна. Сфери їх застосування регулюються законодавчими і нормативними документами.

Закон України «Про оцінку земель» прийнятий 11 грудня 2003 року і визначає правові засади проведення оцінки земель, професійної оціночної діяльності у сфері оцінки земель в Україні. Спрямований на регулювання відносин, пов'язаних із процесом оцінки земель, забезпечення проведення оцінки земель, інформаційного забезпечення оподаткування й ринку земель.[4]

У Законі наведено основні терміни, перелік об'єктів і суб'єктів, основні принципи оцінки, види оцінки земель.

Оцінка земель проводиться на основі принципів (стаття 4):[4]

– законності, дотримання законів України, інших нормативно-правових актів у сфері оцінки земель;

– єдності методологічного та інформаційного простору у сфері оцінки земель;

– безперервності процесу оцінки земель; доступності використання даних з оцінки земель;

– рівності перед законом суб'єктів оціночної діяльності у сфері оцінки земель.

Нормативно-методичне забезпечення експертної грошової оцінки дає змогу встановлювати різні види оцінної вартості земельної ділянки - ринкову, стартову при проведенні аукціонів, заставну, ліквідаційну та інші.

Відповідно до нормативно-методичної бази грошової оцінки земель, інформаційною базою для її виконання є:

- матеріали державного земельного кадастру
- відомості інших галузевих кадастрів (містобудівного, лісового, водного);
- матеріали внутрігосподарського землевпорядкування;
- матеріали економічної оцінки території;
- матеріали землевпорядної та містобудівної документації;
- інвентаризація земель.

Створена на сьогодні в Україні нормативно-правова та методологічна база дає змогу здійснювати всі види грошової оцінки земель та є необхідною передумовою для формування ринку земель.

Наявність оцінки землі створює можливість органам місцевого самоврядування поряд з нормативно-організаційними методами управління, реалізувати свої повноваження шляхом створення економічних умов і стимулів раціонального використання земель, забезпечити необхідні передумови економічної бази.

Література:

1. Кірічек Ю. О. Оцінка земель. Навчальний посібник: літограф. Дніпропетровськ: 2016, 454 с.

2. Особливості оцінки нерухомого майна. Поняття нормативної та експертної грошової оцінки земельних ділянок. URL: https://studopedia.com.ua/1_135462_osoblivosti-otsinki-neruhomogo-mayna-ponyattya-normativnoi-ta-ekspertnoi-groshovoi-otsinki-zemelnih-dilyanok.html (дата звернення: 14.10.2020)

3. Про оцінку майна, майнових прав та професійну оціночну діяльність: Закон України від 16.01.2016 р. № 2658-III

4. Про оцінку земель: Закон України від 17.10.2019 р. № 1378-IV

*Науковий керівник: викладач фінансових дисциплін
Українець Наталя Василівна*

Писаренко Надія

(Київ, Україна)

ЕКОНОМІКА ПІДПРИЄМСТВА ТА УПРАВЛІННЯ

(Фінансові відносини)

СТРАХОВИЙ РИНОК УКРАЇНИ: ОСНОВНІ ТРЕНДИ

Страховий сектор відіграє важливу роль у громадянському суспільстві, перш за все, заохочуючи ефективніше управляти ризиками в країні та захищати інтереси страхувальників. У такий спосіб захист надає домогосподарствам та

підприємствам впевненість у майбутньому, у провадженні господарської діяльності, що веде до загального соціально-економічного розвитку держави.

Для досягнення та підтримки стабільності фінансового сектора, який є базисом для діяльності страхових компаній, необхідним є адекватний і безперервний регулятивний нагляд за такими фінансовими установами. Основна мета нагляду в страхуванні, в доповнення до захисту прав страхувальників та бенефіціарів, – це захист вітчизняних страховиків та акумуляція коштів для інвестування у розвиток внутрішнього ринку фінансових послуг, що позитивно впливає на платіжний баланс країни.

Страховий сектор, крім постачальника заощаджень, виступає донором фінансових ресурсів для добровільних пенсійних фондів, що сприяє підвищенню стійкості системи соціального захисту населення. У більшості європейських країн прослідковується динаміка до підвищення рівня конкуренції, незважаючи на зміни, які відбулись на даному страховому ринку. Зокрема, з 2016 року було введено в дію нові вимоги щодо запровадження страховиками вдосконалених систем фінансової звітності, підвищення вимог до платоспроможності, створення докладніших актуарних моделей тощо [1].

Реалізація згаданих вище міжнародних стандартів Solvency II вплинула на діяльність як страхових компаній, так і контролюючих їх органів. Ці вимоги призвели до змін у зборі даних національних страховиків, проведення аналізу показників у секторі страхування стало складнішим. Але страхова індустрія продовжує процвітати в більшості європейських країн, які успішно адаптувалися до нової редакції Директиви.

Виконання основних вимог Solvency II стало можливим завдяки збільшенню валових премій, які перевищили загальні суми відшкодувань і виплат на окремих ринках. Власники страхових компаній занепокоєні переоцінкою основних коштів за реальною ринковою вартістю, що істотно скоротить розмір загальних активів та фінансовий результат більшості страховиків.

Регулятори багатьох країн вимагають від страховиків виконання своїх функцій щодо контролю визначених сфер своєї діяльності. У зв'язку з цим, вони повинні продемонструвати наявність програмного забезпечення, яке дозволить забезпечувати виконання ринкової дисципліни, якісне управління основними ризиками тощо. Використання таких систем потребує від страховиків значних фінансових ресурсів, що може надати великим страховим компаніям конкурентні переваги перед малими страховиками. Таке інвестування є виправданим, бо дозволяє збільшувати прибуток, економити час, демонструвати платоспроможність та достатній рівень капіталу [1].

Страхові компанії повинні задовольняти вимоги клієнтів та заохочувати бажання до страхування шляхом зниження тарифів, для чого необхідно знижувати свої власні витрати та оптимізувати бізнес-плани. Саме це може сприяти зростанню конкурентоспроможності та розширенню страхового ринку України. Сучасний світ змінюється досить швидко, тому страхова галузь

повинна адекватно оцінювати ризики, загрози, тенденції, і приймати рішення для успішного розвитку бізнесу [3].

Все частіше економічний розвиток на глобальному рівні визначає можливості та проблеми, що постають перед страховим сектором кожної окремої країни. Це особливо стосується вітчизняних страховиків, які активно працюють на кількох ринках. Ускладнення взаємодій учасників обумовлені усвідомленням пост-фінансової кризи, адже фінансова нестабільність в одному регіоні може поширюватися та впливати на операції в іншому. Крім цього, події в галузі використання технологій, що посилюють проблеми кібер-безпеки, все більше активізують страхувальників, яким потрібні рішення щодо управління міжнародними ризиками, а також захист від макроекономічних та політичних несприятливих подій, які обмежують розвиток ринку. Все це формує можливості та виклики для страхового сектора. Покращенню рівня конкуренції на вітчизняному страховому ринку, передусім, сприятиме розв'язання проблемних питань макроекономічного характеру, які виходять за межі страхової діяльності.

До основних з них відносяться [2]: стабілізація загальної фінансово-економічної ситуації в Україні та підвищення ефективності функціонування реального сектору економіки, зниження рівня інфляції; забезпечення зайнятості працездатної частини населення; розробка механізмів ефективною взаємодії банківського та страхового сектору економіки; сприяння зростанню рівня довіри громадян до страхових компаній і страхування загалом, а також рівня їх фінансової освіченості та страхової культури; консолідація капіталу страховиків, зміцнення їх ролі в економіці та утвердження статусу окремих компаній як системно значущих.

Література:

1. Марценюк-Розарьонова О. В. Аналіз тенденцій розвитку страхового ринку: вітчизняний та світовий аспект. Економіка. Фінанси. Менеджмент: актуальні питання науки і практики : всеукраїнський науково-виробничий журнал. 2017. № 3 (19). С. 53-63.
2. Налукова Н. Конкуренція як запорука успішного розвитку страхового ринку. Світ фінансів : науковий журнал. 2016. Вип. 3. С. 102- 112.
3. Слободянюк О. В. Інституціональна модель страхового ринку України. Інвестиції: практика та досвід : наук. журнал. 2016. № 4, лютий. С. 25-28.

Пугачевська Катерина

(Мукачєво, Україна)

ЕКОНОМІКА ПІДПРИЄМСТВА ТА УПРАВЛІННЯ

(Маркетинг та менеджмент)

ВПЛИВ ІНФОРМАЦІЙНИХ КАСКАДІВ НА СПОЖИВЧИЙ ВИБІР

Однією з умов розвитку сучасного суспільства є формування та розвиток інформаційного середовища, яке відкриває безліч можливостей для людей,

поступово міняючи їх життя, його якість і уклад, роблячи більш зручним і практичним. Такі зміни впливають на потреби особистості, її мотивацію, призводять до перебудови способу життя і світогляду.

Інформаційне середовище являє собою сукупність інформаційних умов і ресурсів, які впливають на життєдіяльність людини, розвиток її як особистості. За допомогою інформаційного потоку суспільство транслює індивіду цінності, норми поведінки, стандарти, яким він слідує в своєму житті. І саме характер такого впливу на свідомість людини дозволяє йому сприймати навколишню дійсність. Потреба в інформації, необхідної для отримання і накопичення знань - одна з базових потреб людини.

Інтернет як глобальне інформаційне поле прискорює інформаційні потоки і підсилює тенденцію до формування в суспільстві наступних соціальних явищ: «сарафанне радіо» і «стадна поведінка». Сарафанне радіо, як неформальний спосіб передачі інформації, завжди відіграло важливу роль в прийнятті споживчих рішень. Чутки і плітки, що передаються «з вуст в уста», користуються більшою довірою і вважаються компаніями дешевим і ефективним каналом залучення клієнтів. Поява феномена «стадної поведінки» пов'язане з інстинктами і схильністю людини до об'єднання в групи і може бути викликано браком інформації, доступної лише членам групи. Принципово важливим у групових відносинах є наявність лідера, до думки якого, як правило, прийнято прислухатися. Особливою формою прояву стадної поведінки є інформаційні каскади.

Відповідно до теорії інформаційних каскадів, запропонованої С. Біхчандані, Д. Хіршлейфером і І. Уелчем в статті «Теорія примх, моди, звичаїв і культурних змін як інформаційних каскадів», оптимальною поведінкою індивіда є повторення дій (або рішень) його попередників, які опинилися в аналогічній ситуації без урахування особистої інформації, якою він володіє» [1]. «Причому індивіди приймають рішення, один за іншим, при цьому кожний наступний бачить, що зробили всі попередні, але не знає їх істинних переваг» [1].

За визначенням Манахова І.В., «інформаційний каскад – це складно структурований спрямований потік інформації на споживача з метою стимулювання продажів»[2]. Однією з причин виникнення інформаційних каскадів на практиці вважається недолік відомостей про реальну цінність бажаного продукту у споживача, який приймає рішення про покупку. Найчастіше процес прийняття такого рішення проходить інтуїтивно і стихійно, під впливом нестачі інформації. Однак, аналізуючи свій досвід, спостерігаючи за поведінкою інших осіб, індивід намагається прийняти єдино вірне на його погляд рішення, навіть якщо свій вибір він здійснює під впливом думки більшості. «При цьому позитивний ефект імітаційної поведінки індивіда полягає в тому, що скорочується час на отримання додаткової інформації про продукт» [3].

В якості легкого і доступного способу збільшити потік інформації є система електронної комерції (e-commerce), яка активно використовує

можливості комп'ютерних мереж і специфіку взаємодій їх учасників. Дослідження ринку електронної комерції, щорічно організовується компанією CiscoIBSG (Internet Business Solution Group), показало, що найвпливовішим засобом формування споживчих рішень є рейтинги і інтернет-огляди. Про це заявили 52% опитаних покупців в США, Великобританії, Бразилії, Китаї та Мексиці в 2012 році [2].

Щоб створити портрет покупця, компаніям доводиться використовувати омніканальну стратегію, збираючи дані всіх каналів зв'язку і, керуючи ними в реальному часі. Омніканальність (omni-channel) - об'єднання всіх каналів зв'язку разом з єдиною історією звернень та покупок клієнтів. Це означає, що будь-яка дія користувача на сайті, звернення через смс-повідомлення, телефон, електронну пошту, соціальні мережі або будь-який інший канал для взаємодії має бути зафіксована, а також має призводити до ефективного відпрацювання запиту користувача, наприклад, збільшувати продажі, надавати потрібні консультації.

На закінчення слід зазначити, що сучасні інформаційні технології помітно модифікують споживчий вибір. Очевидно, покупець, перш ніж прийняти рішення про покупку, займається пошуком необхідних йому відомостей і знань про бажані продукти. Можливості цифрових комунікацій підвищують ймовірність отримання найбільш достовірної, значущої для покупця інформації. Однак величезний інформаційний потік ускладнює процес пошуку і вибору корисної для індивіда інформації. Обмежені у часі, покупці імітують поведінку інших індивідів, часто орієнтуючись на думку більшості, що є причиною виникнення і поширення інформаційних каскадів.

Література:

1. Bikhchandani S. A theory of fads, fashion, custom and cultural change as informational cascades /S. Bikhchandani, D. Hirshleifer, I. Welch // Journal of Political Economy. 1992. No. 100. P. 992-1026.
2. Манахова И.В. Влияние информационных каскадов на поведение потребителя / И.В. Манахова // Вестн. Саратов. гос. соц.-экон. ун-та. – 2016. – № 3. – С. 19-22.
3. Granovetter M., Soong R. Threshold models of interpersonal effects in consumer demand // Journal of Economic Behavior and Organization. 1986. № 8. P. 83–99.

Сало Інна

(Київ, Україна)

ЕКОНОМІКА ПІДПРИЄМСТВА ТА УПРАВЛІННЯ

(Економіка АПК)

РОЗВИТОК РИНКУ ОВОЧІВ В УКРАЇНІ

Овочівництво в Україні розвивається швидкими темпами. Серед позитивних аспектів вирощування овочів є погодно-кліматичні умови,

доступність землі, порівняно дешева робоча сила, широкий споживчий ринок, тенденції до підвищення цін на вирощену продукцію. Останніми роками в галузь вливаються значні інвестиції, як у виготовлення кінцевих продуктів, так і у створення сировинних зон для переробних підприємств. Під їх впливом змінюються технології виробництва, збирання, зберігання, підготовки до продажу, критерії якості отриманого урожаю.

Переважні обсяги овочів відкритого ґрунту вирощуються господарствами населення – у 2019 р. 85,4 % (7851,2 тис. т). Ці виробники в більшості випадків не мають спеціального обладнання та складських приміщень – холодильні, газові камери схову тощо для зберігання продукції впродовж року без погіршення її якості. Тому, закриття місцевих базарів і заборона продажу плодів, ягід та овочів на стихійних ринках призводить до фінансових втрат дрібних виробників.

Слід відзначити, торговим мережам вигідно, що їх конкуренти (селяни-продавці) під час негоди не мають можливості торгувати на відкритих майданчиках базарів. Ціни в супермаркетах підвищуються і навіть тоді, коли приватники можуть продовжувати торгівлю і реалізовувати продукцію за нижчими цінами, більшість торгових мереж не зменшують вже встановленої вартості.

Поряд з нарощуванням обсягів виробництва овочевої продукції проблемою залишається підвищення її якісних характеристик на всіх стадіях проходження до споживача. Якість є одним з основних факторів підвищення конкурентоспроможності продукції, що дозволяє гарантувати прибутки партнерам у ланках «виробництво-переробка-збут».

Протягом останніх років спостерігається стабільність у споживанні овочів та баштанних – 160-165 кг на особу в рік, що практично відповідає встановленій раціональній нормі у 161 кг. Слід зауважити, що в світі найвищий попит на овочі спостерігається в Китаї – 377 кг, Румунії – 199, Білорусі – 171 кг.

На нашу думку, незначне збільшення доходів населення України з 01 вересня 2020 р. відповідно до ухваленого Закону України «Про внесення змін до Закону України «Про Державний бюджет України на 2020 рік», де передбачено мінімальний рівень заробітної плати у розмірі 5000 грн проти попереднього місячного розміру у 4723 грн та з 01 січня 2021 р. 6000 грн відповідно до Закону України «Про Державний бюджет України на 2021 рік», суттєвого впливу на структуру споживання овочів не матиме [1, 2].

Так як зовнішній ринок овочів в Україні є недостатньо розвиненим, обмеженим за видами продукції, практично всі обсяги виробництва використовуються для внутрішнього споживання. Особливо це гостро впливає на формування цінової ситуації. Недобір урожаю тієї чи іншої культури – ціни зростають, за перевиробництва, навпаки, знижуються і виробники навіть не мають змоги відшкодувати виробничу собівартість. Таким чином цінова ситуація міських ринків досить активно змінюється під впливом попиту та пропозиції. На рівні ціни позначається сезонна циклічність обсягів пропозиції –

зростання із зменшенням запасів і зниження за збільшення надходження на ринок продукції нового врожаю.

У 2020 р. у торговельній мережі відбулося підвищення цін на овочі борщового набору на кінець травня в 1,1-2,0 раза порівняно з кінцем грудня 2019 р. (рис.). Так на цибулю ціна зросла на 93,5 % і становила 17,34 грн/кг. Переважні обсяги цибулі (близько 85-90 %) вирощуються у господарствах населення. Втрати цибулі від неналежних умов зберігання викликали зменшення загальної пропозиції на ринку, що й зумовило ріст цін.

Станом на кінець жовтня 2020 р. навпаки спостерігається здешевлення на овочі борщового набору порівняно з груднем 2019 р. Так, роздрібна ціна на картоплю становила 8,96 грн /кг (зниження на 51 %), на капусту – 5,76 грн /кг (на 5 %), на моркву – 6,90 грн /кг (збільшення на 8 %), на буряк – 5,48 грн/кг (зниження ціни на 19 %). На цибулю середня роздрібна ціна становила 5,32 грн/кг (зниження на 68 %).

Очікується в найближчій перспективі високий ступінь вразливості вітчизняного продовольчого ринку навіть від відносно невеликих змін роздрібних цін на продукти через надмірну частку витрат на харчування у сімейному бюджеті. Зауважимо, що цінова ситуація на ринках сільськогосподарської продукції і продуктів її переробки буде залежати від зміни основних факторів, зокрема, купівельної спроможності населення, обсягів виробництва та собівартості, обсягів імпорту, інфляції, курсу національної валюти, а також вирішення проблем щодо введення ринку земель сільськогосподарського призначення.

Незважаючи на економічні виклики, відмінною характеристикою галузі овочівництва є те, що при правильному підході до вирощування і за ефективною маркетинговою та ціновою політикою господарств вона може бути високорентабельною навіть у сезон перевиробництва продукції.

Література:

1. Про Державний бюджет України на 2020 рік : Закон України від 25 серпня 2020 р. №822-IX (зі змінами) URL : <https://zakon.rada.gov.ua/laws/show/822-20#Text> (дата звернення: 26.01.2021 р.).

2. Про Державний бюджет України на 2021 рік : Закон України від 15 грудня 2020 р. №1082-IX URL : <https://zakon.rada.gov.ua/laws/show/1082-20#Text> (дата звернення: 26.01.2021 р.).

Юрик Наталія

(Тернопіль, Україна)

ЕКОНОМІКА ПІДПРИЄМСТВА ТА УПРАВЛІННЯ

(Маркетинг та менеджмент)

**ШЛЯХИ ПІДВИЩЕННЯ ЕФЕКТИВНОСТІ УПРАВЛІНСЬКОЇ
ЕТИКИ В СУЧАСНОМУ ДІЛОВОМУ СВІТІ**

Сучасні процеси змін, викликані загостренням світової пандемії та кризи у всіх сферах людської діяльності, суттєво впливають на моральну культуру організацій, що тим самим зумовлює необхідність відповідності поведінки менеджерів етичним нормам. Культура як фундаментальний вияв людського буття є реальністю, однією із складових якої є моральна реальність як основа існування й функціонування моральної культури суспільства й особистості. Такий підхід дає змогу розглядати етику як основу культури, створює підґрунтя для дослідження норм моралі в усіх сферах життєдіяльності людини, зокрема в управлінні. Адже, які б кардинальні нововведення не запроваджувались в організації, вони не дадуть позитивних результатів без урахування одного із найважливіших чинників підвищення ефективності: вмілого використання і впровадження у діяльність етичних норм і принципів.

На результативність організації впливає рівень культури, насамперед – управлінського апарату, що виявляється у виборі ним форм, засобів та методів керівництва.

У зв'язку з цим виникає основна проблема управління, яким чином спонукати людей діяти для досягнення мети, яка може бути частково чужою для них? Тільки будуть створені умови для задоволення їхніх потреб. Адже, людина включається в групу (колектив, організацію, фірму тощо), щоб задовольнити свої потреби. Вона думає про зміцнення даної групи, коли впевнена, що її не обійдуть при розподілі матеріальних благ, допоможуть у важкій ситуації. Коли працівник впевнений, що ефективна діяльність та процвітання організації призведуть до покращення його особистих життєвих благ, відкриттю нових професійних можливостей щодо кар'єрного росту, то він буде прагнути досягати усіх поставлених перед ним цілей та завдань. Саме тому слід зазначити, що основною умовою ефективного управління – співпадання інтересів і цілей фірми з особистими інтересами співробітників. Однак найчастіше працівників використовують як засіб для реалізації цілей організації, і в цій ситуації виникають не тільки етичні проблеми, а й порушення етичних норм, як з боку керівника, так і з боку співробітників.

На сьогодні сформульовано кілька етичних концепцій менеджменту (принципів ділової етики), які є еталон управлінської етики:

- утилітаризм, суть якого полягати в прийнятті правильних рішення, які приносять користь для більшості людей;
- захист прав людини і реалізація принципу справедливості – захист усіма керівниками прав інших працівників та сторонніх людей і не допущення прийняття рішень, що порушують їх права;
- нова етична модель бізнесу, тобто соціоекономічна модель, пріоритетами якої є якість життя, збереження та раціональне використання ресурсів, задоволення потреб та суспільні інтереси.

Управлінська етика водночас є і духовною, і економічною категорією, тому існують певні усталені етичні норми, котрі базуються на: чесності і порядності; створенні високоякісної продукції чи послуг; забезпеченні безпеки

праці на підприємстві; чесних і порядних відносинах з клієнтами та партнерами; законослухняності.

Так успіхи ділової взаємодії керівника та підлеглого визначаються етичними нормами і принципами, що їх використовує керівник щодо своїх підлеглих, і виявляються вони насамперед у його справедливості та об'єктивності, проте ефективність спільної взаємодії залежить від обох сторін. Це один із чинників, який необхідно враховувати при формуванні колективу: зважати на психологічну сумісність людей, намагатись не поєднувати в одному колективі абсолютно протилежних особистостей.

Попри наявність певних норм і принципів управлінської етики, вирішуючи проблему, пов'язану з етичним вибором, менеджери, як правило, відштовхуються від власних норм і цінностей, відповідно до яких і приймають рішення. Тому, з метою поширення, запровадження та підвищення ефективності дії етичних норм і принципів, необхідно: поширювати й постійно доводити їх до відома кожного працівника; менеджери усіх рівнів організації повинні неухильно дотримуватись, підтримувати й постійно підтверджувати їх важливість (особлива роль у цьому процесі належить керівникам вищого рівня, адже саме вони є зразком для наслідування у своїй організації); запровадити та удосконалити систему мотивації етичної поведінки; проведення навчань персоналу діловій етиці (розробка начальних програм з проблем етичної поведінки і ділової етики, участь в тренінгах, семінарах, конференціях тощо).

Відтак представник кожного рівня менеджменту зобов'язаний створити і підтримати такі умови, в яких працівники повинні поводитись відповідно до норм суспільної моралі. З цією метою керівництву будь-якої організації необхідно контролювати її моральний рівень, використовуючи при цьому такі методи та засоби, як обов'язкове дотримання норм та правил етичного кодексу та особистий приклад. Адже, підвищення результативності та ефективності діяльності будь-якої організації залежить від покращення функціонування апарату управління, яке можливе лише за умови запровадження у практику його діяльності відповідних етичних норм і принципів.

Література:

1. Брич В. Управлінська етика як складова ефективної ділової взаємодії/ В. Брич, М. Корман // Економічний аналіз. 2012. Т. 11 (1). С. 47-50. URL: http://nbuv.gov.ua/UJRN/ecan_2012_11%281%29__12.

*Артем Назар
(Київ, Україна)*

ЕКОНОМІКА ПІДПРИЄМСТВА ТА УПРАВЛІННЯ
(Зовнішньоекономічна діяльність)

**КОНКУРЕНТОСПРОМОЖНІСТЬ ВІТЧИЗНЯНОЇ АГРАРНОЇ
ПРОДУКЦІЇ НА СВІТОВОМУ РИНКУ**

Незважаючи на складну ситуацію, що склалася у аграрному секторі, Україна входить до світових лідерів з виробництва багатьох важливих видів аграрної продукції та продовольства. Як справедливо наголошують вітчизняні вчені, історично з розвитком світової торгівлі склалися два основних різновиди політики: вільна торгівля та протекціонізм. У сучасному світі широко застосовується поєднання обох цих напрямів, особливо це відчутно на міжнародному ринку продукції сільського господарства [1].

Зазначимо, що у 2019 р. Україна посідала перше місце в світі з виробництва насіння соняшнику, соняшникової олії та вишні, третє – з виробництва гречки, насіння гірчиці, гарбузів, віки, четверте – з вирощування картоплі, смородини, агрусу, п'яте місце займали ячмінь, жито, цукрові буряки, морква, мед, малина, грецький горіх. По виробництву зернових культур в цілому Україна у 2019 р. зайняла 7 місце, у тому числі овес та пшениця – 11 місце. Виробництво свіжого молока знаходиться на 10 місці, курячі яйця – на 12, кукурудза – на 14 [2].

Разом з тим, необхідно відмітити, що частка України в світовому виробництві таких основних товарів, як м'ясо, молоко, зернові та зернобобові культури невелика та за останні 25 років знизилась майже у два рази. Для прикладу, в табл. 1 покажемо порівняння зернових та зернобобових культур в Україні та світі.

Таблиця 1

Порівняння обсягів виробництва зернових та зернобобових культур в Україні та світі по роках, млн т

Роки	Зернові та зернобобові культури		Відсоток до світу, %
	Світ	Україна	
1990	2009,9	51,0	2,54
1995	1952,6	33,9	1,74
2000	2115,6	24,5	1,16
2005	2162,3	38,0	1,84
2010	2085,8	39,3	1,86
2015	2131,8	60,1	2,81
2018	2595,3	70,0	2,70

За розглянутий період табл. 1 темпи виробництва зернових культур у світі за останні роки зросли, а в Україні за останній досліджуваний 2018 рік цей показник набув результату – 2,7% від світового. Тоді, як з 1995–2010 роки наша держава не досягала і 2%.

Розвиток світового ринку сільськогосподарської продукції та продовольства наприкінці ХХ ст. – на початку ХХІ ст. має свої характерні особливості, а саме:

- по-перше, починаючи з 1990-х років відмічаються надзвичайно високі темпи росту товарообігу;

- по-друге, суттєво зменшилась роль країн, що розвиваються, як важливих постачальників сільськогосподарської продукції і продовольства. Основними експортерами та імпортерами цієї групи товарів стали розвинуті країни, які також є її найбільшими виробниками та споживачами.

Величезне значення для України, що вона має найродючіші в світі землі, може виробляти набагато більше сільськогосподарської продукції. За таких умов Україна в перспективі зможе не тільки повністю задовольнити власні потреби в сільськогосподарській продукції, а й істотно збільшити свої експортні можливості, що забезпечить Україні одне з провідних місць у світі за аграрним потенціалом.

Література:

1. Аналіз поточної кон'юнктури і прогноз ринків рослинницької продукції в Україні та світі: монографія / О.М. Шпичак, Ю.О. Лупенко, О.В. Бондар та ін.; за ред. О.М. Шпичака. – К.: ННЦ "ІАЕ", 2015. – 336 с.

2. <https://superagronom.com/news/9468-ukrayina-lidiruye-v-sviti-za-valovim-zborom-sonyashniku>

Науковий керівник: кандидат економічних наук Артюш Віктор Іванович

Українець Наталія

(Вінниця, Україна)

ЕКОНОМІКА ПІДПРИЄМСТВА ТА УПРАВЛІННЯ

(Фінансові відносини)

ТУРИСТИЧНИЙ ЗБІР. ЗАРУБІЖНИЙ ДОСВІД ТА УКРАЇНСЬКІ РЕАЛІЇ

З 01.01.2019 року в Україні набули чинності зміни до Податкового кодексу, згідно з якими було введено нові розміри та правила сплати туристичного збору. Якщо раніше туристичний збір повністю залежав від вартості номера й коливався приблизно від 0,5 до 1%, то тепер його прив'язали до мінімальної заробітної плати. Тобто, туристичний збір був непомітний як для заможних туристів, які зупинялися в елітних готелях, так і для тих, хто обирав економ-варіант.

І це відповідало здоровому глузду, адже загальновідомо, що основну користь для економіки та бюджету турист створює не прямими податками, а коли витрачає гроші в сфері обслуговування, що створює нові робочі місця і суттєво збільшує надходження інших податків: ПДВ, ПДФО, акцизу з продажу алкогольних виробів тощо.[1]

Проте з 2019 року ситуація змінилась. Відповідно до ст.268 Податкового кодексу "Ставка збору встановлюється..., у розмірі до 0,5 відсотка - для внутрішнього туризму та до 5 відсотків - для в'їзного туризму від розміру мінімальної заробітної плати". Тобто, на разі турист-українець буде сплачувати 30 грн. За добу проживання, а турист-іноземець – 300 грн (близько 9 євро) за добу, а враховуючи, що переважна більшість туристів подорожує парою, то вважайте, що за одну добу туристичний збір з такої пара складатиме 600 грн (близько 18 євро) лише за 1 добу.

При цьому великий дисбаланс на ринку створює і той факт, що ставка діє для будь-яких готелів та/чи хостелів. Фактично для іноземного туриста, який вирішив відкрити для себе Україну, ціна може збільшитись на 50-80%. І коли студент-поляк побачить, що ціна в Україні за ліжко-місце вище ніж, скажімо в сусідній Німеччині – він двічі подумає, чи їхати в Україну взагалі.[2]

До речі, в Амстердамі з 01 січня 2021 року туристичний збір збільшено, і в середньому туристу за одну добу потрібно заплатити близько 12 євро, але цим кроком влада міста хоче розвантажити центр від натовпів туристів. Натомість у Берліні туристичний податок становить 5 % зупинитися в найдорожчому готелі, де були Барак Обама, Анджеліна Джолі та Майкл Джексон, коштуватиме близько 250 євро на добу, а податок буде 11 євро. У Відні такий податок дорівнює 2,8% вартості номера, у Зальцбурзі (Австрія) — 1,1 євро, у Гамбурзі — 0,5%, у Барселоні — 0,65—2,25 євро. [3]

Як бачимо, за кордоном такий збір встановлено не від розмірів мінімальної заробітної плати, що діє на певний час у тій чи тій країні, а від категорії готелів, специфіки різних територій тощо. Варто зазначити, що ніде у світі туристичний збір не перевищує 15% вартості номера.

Враховуючи все вищесказане, моєю пропозицією є повернення до практики сплати туристичного збору від вартості проживання туристів, як це відбувалося раніше і відбувається у більшості країн.

Метою пропозиції щодо реформування туристичного збору в Україні є підвищення туристичної привабливості і розвитку туристичної інфраструктури, в тому числі економ-туризму. Враховуючи досвід зарубіжних країн, основними завданнями щодо реформування туристичного збору є:

1) турзбір має обчислюватись від вартості номера (для будь-якого туристу) за весь період проживання і не авансованими внесками, що неможливо на практиці, а після надання послуги;[1]

2) ставки 0,5–5% від вартості номера, що збільшить надходження місцевих бюджетів без знищення галузі;

3) цільовий характер турзбору (гроші спрямовуються на поліпшення туристичного сервісу, промоцію тощо).

Отже, підведемо підсумок. Зазначені нововведення 2019 року у поєднанні з воєнним станом, ситуацією із карантинними обмеженнями, збільшенням вартості української візи на 20% та демпінгом на виїзні тури – відштовхнуть як внутрішніх, так і зовнішніх туристів. Різні ставки для внутрішніх та в'їзних туристів призведуть до погіршення іміджу України у світі.

Успішний світовий досвід підказує, що для розвитку вітчизняної туристичної сфери необхідно, навпаки, зменшувати податкове навантаження на вартість розміщення. Тому, на мою думку, нам потрібно повернутися до практики сплати туристичного збору, як це відбувалося раніше і відбувається у більшості країн – коли туристичний збір залежить від вартості 1 доби проживання, а не від мінімальної заробітної плати. Це в свою чергу, зупинить дискримінацію іноземних туристів, які повинні щодоби сплачувати туристичний

збір, що в десять разів вищий за той, що сплачують внутрішні туристи та врятує вітчизняну туристичну галузь на міжнародному ринку.

Література:

1. Анна Романова. Туристам в Україні не раді: як депутати підвищили плату за відпочинок. Економічна правда. 2020. №1. URL: <https://www.epravda.com.ua/columns/2019/01/21/644474/> (дата звернення: 03.03.2021)
2. Нові ставки туристичного збору. Коментують експерти. *UA:Українське радіо*: веб сайт. URL: <http://nrcu.gov.ua/news.html?newsID=84155> (дата звернення: 04.03.2021)
3. Олег Громов. Податок на відпочинок – у нас не як скрізь. *Урядовий кур'єр*. 2019. № 4. URL: <https://ukurier.gov.ua/uk/articles/podatok-na-vidpochinok-u-nas-ne-yak-skriz/> (дата звернення: 03.03.2021)

*Кузьменко Валерій
Рогоза Нікіта
(Київ, Україна)*

ЕКОНОМІКА ПІДПРИЄМСТВА ТА УПРАВЛІННЯ *(Економічна теорія)*

РОЛЬ ЛЮДСЬКИХ ІНТЕРЕСІВ І ТРАНСАКЦІЙНИХ ВИТРАТ В ЕКОНОМІЧНІЙ СТРАТЕГІЇ ПІДПРИЄМСТВ УКРАЇНИ

У складному світі сучасної ринкової економіки основними її суб'єктами, що конкурують між собою у відстоюванні свого права на власність різних активів є фірми та корпорації, що можуть включати до себе як конгломерат підприємств, так й окремих власників акціонерного капіталу. На сьогодні поняття фірми до кінця не визначено, оскільки економісти остаточно не дійшли згоди щодо цього питання. Якщо одні з них приписують фірмі певні досконалі контрольні, інформаційні і пристосувальні властивості, інші заперечують саму ідею про те, що інтеграцію підприємств у фірму супроводжують якісь унікальні управлінські переваги. Для останніх слово «фірма» просто означає конкретну сукупність звичайних договірних відносин. Вперше на специфіку фірми звернув увагу видатний англо-американський економіст Рональд Гаррі Коуз у статті 1937 р. «Природа фірми», де він писав: *«Поza фірмою виробництво скеровується рухом цін, який координується через низку обмінних трансакцій на ринках. У межах фірми цих ринкових трансакцій немає і роль складної ринкової структури з обмінними трансакціями виконує підприємець-координатор, який керує виробництвом. Зрозуміло, що це – альтернативні методи координації виробництва»* [1]. Р. Коуз акцентував увагу на тому, що правами власності повинні бути наділені ті суб'єкти ринкової економіки, які найпродуктивніше, тобто з найвищою ефективністю для суспільства можуть ними скористатися. Причому права мають супроводжуватися стимулами, тобто враховувати економічні інтереси цих суб'єктів, які б досягали найкращого результату не за

рахунок втрат інших суб'єктів, а завдяки кращої у порівнянні з ними ефективності їх діяльності, тобто за рахунок творчих нововведень, які, у кінцевому рахунку, стануть інноваціями для їх використання й іншими учасниками ринку. Така роль людських інтересів була розвинута в фундаментальній праці «Людська діяльність: Трактат з економічної теорії» (1949) Людвіга фон Мізеса. Ця системна робота видатного австрійського економіста, присвячена безпосередньо праксіології, тобто загальній теорії людської діяльності, що й виникла з класичної політичної економії, у своєму складі має спеціальну XXIV главу, сама назва якої свідчить про безпосереднє відношення до предмету наших досліджень – «Гармонія та конфлікт інтересів». Починає її вчений з аналізу відомої тези, якої притримуються багато людей на Землі: *«виграш однієї людини обертається втратою для іншої; ні одна людина не має прибутку окрім як шляхом втрат для інших людей»*. Як стверджує Мізес, тези дотримувались ще античні автори, а у середньовічній Європі її першим сформулював видатний французький філософ Мішель Монтень, у зв'язку з чим її можна назвати догмою Монтеня: *«у цілому вона помилкова у відношенні до будь-якого виду підприємницького прибутку та збитку, чи виникають вони у стаціонарній економіці, де сукупна величина прибутку дорівнює сукупній величині збитків, чи в економіці, що розвивається або регресує, де дві ці величини різні»* [2].

Далі у своїй фундаментальній праці Л. Мізес розглянув конфлікти, викликані різними, в тому числі економічними, інтересами людей і відзначив роль співробітництва в їх подоланні: *«Саме більш висока продуктивність розподілу праці створює дружні стосунки між людськими істотами. Вона усуває природний конфлікт інтересів, оскільки там, де є розподіл праці, більше не існує проблеми розподілення запасу, що не піддається збільшенню. Завдяки більш високій продуктивності праці, що виконується в умовах розподілу задач, запас благ багаторазово збільшується. Завдяки більш високій продуктивності праці, що виконується в умовах розподілу задач, запас благ багаторазово збільшується. Загальний інтерес, що панує над усіма іншими - збереження та подальша інтенсифікація суспільного співробітництва — отримує верх і згладжує усі основні протиріччя. Місце біологічної конкуренції займає каталлактична конкуренція. Це веде до гармонії інтересів усіх членів суспільства»* [2].

В епоху глобалізації світової економіки злиття та поглинання одних підприємств іншими стали найбільш повторюваними явищами як в окремих країнах, так й у галузі міжнародного бізнесу, що особливо характерні для періодів піднесення господарств у часи економічного буму. Багато найкрупніших транснаціональних корпорацій (ТНК) у світі розвивалося саме шляхом злиття та поглинання різних фірм і корпорацій через їх вертикальну інтеграцію за технологічним ланцюгом чи у вигляді конгломератів. На ринку через двосторонні контракти відбувається й горизонтальна інтеграція виробництв аналогічної спеціалізації, шляхом їх кооперації з ціллю мінімізації

сумісних витрат і цін на кінцеву продукцію. Рішення, що приймаються з кооперацією виробництва, мають стратегічний характер, у т.ч. в Україні, а їх значення є вирішальним для подальшої трансформації тієї чи іншої фірми або корпорації. І такий стратегічний менеджмент сьогодні обумовлює економічну стратегію того чи іншого підприємства як у короткостроковій та середньостроковій, так й у довгостроковій перспективі, яка особливо пов'язана з вертикальною інтеграцією різних виробництв через їх узгоджену на довгий термін кооперацію, закріплену відповідними контрактами.

Р. Коуз, якому було присуджено нобелівську премію у галузі економіки 1991 року «за піонерні праці з проблем трансакційних витрат та прав власності», теорію трансакційних витрат виклав у статті 1937 р., але її використання в практичній економіці прийшлося чекати півстоліття. Він відповів на актуальне і для України запитання: чому виникає фірма і яка межа її зростання, пов'язана з перевищенням внутрішніх витрат фірми у порівнянні з мінімізованими ринковими трансакційними витратами. До останніх відносяться витрати, пов'язані зі збором та обробкою інформації, проведенням переговорів та прийняттям рішень, контролем та юридичним захистом виконання контрактів в умовах ринку. Таким чином, виникнення підприємств викликано необхідністю економії трансакційних витрат.

Література:

1. Природа фірми: Походження, еволюція і розвиток. / За ред. О. Е. Вільямсона та С. Дж. Вінтера. – Передмова і наук. ред. укр. перекладу В. П. Кузьменко. – Київ, 2002. – 336 с.
2. Мизес Л. Человеческая деятельность: Трактат по экономической теории / Людвиг фон Мизес. – М.: ОАО «НПО «Экономика», 2000. – 878 с.

Бугрім Дар'я

(Запоріжжя, Україна)

ЕКОНОМІКА ПІДПРИЄМСТВА ТА УПРАВЛІННЯ

(Зовнішньоекономічна діяльність)

ВПЛИВ МІЖНАРОДНОЇ ЕКОНОМІЧНОЇ ІНТЕГРАЦІЇ НА МІГРАЦІЙНІ ПРОЦЕСИ

В умовах сучасної глобалізації, яка охоплює більшість країн світу, особливу поширеність набуває процес економічної інтеграції – підписання угод про створення економічних та політичних об'єднань для того, щоб створити нові масштабні осередки торгівлі та зони вільного переміщення грошей, робочої сили та факторів виробництва. Сучасна економічна інтеграція досягла майже найвищого рівня – адже Європейський союз, наприклад, на сьогоднішній день знаходиться на останньому етапі інтеграційних процесів, ставши економічним та політичним союзом. Він був створений на основі Євроатому та досяг найвищого ступеня розвитку з підписанням угоди у місті Маахстрих у 1992 році.

Розвиток об'єднання на етапі економічного союзу має на увазі відсутність бар'єрів у зовнішній торгівлі між країнами-учасниками, а також сприяння пересуванню капіталу, факторів виробництва та робочої сили. Створення та еволюція інтеграційного регіону призводить до того, що між країнами, що підписали договір про об'єднання, посилюються міграційні процеси[4].

Так, наприклад, найбільш розвинені країни європейського регіону, що входять до ЄС, - такі як Франція, Німеччина, Данія, Швеція та Австрія стають магнітом для робітників з держав з перехідною економікою та менш розвинених країн.

Окрім робочої сили зі Східної Європи, «економічні гіганти» ЄС також приймають мігрантів з країн Близького Сходу. Саме неймовірний наплив робітників у 2015 році призвело до виникнення гуманітарної катастрофи – Європейської міграційної кризи. Кількість мігрантів у той час складала приблизно п'ятсот тисяч осіб за пів року [3].

Завдяки інтеграційним процесам менш розвинені держави переймають досвід «гігантів» та стимулюють розвиток власної економіки, що призводить до зміцнення позицій цих країн в якості сил тяжіння для робочої сили. Коли у 2014 році між Україною та Європейським Союзом була підписана Угода про Асоціацію та безвізовий режим, кількість мігрантів, що покинули території нашої держави з метою знайти роботу в Європі, збільшилася майже вдвічі – на більше, ніж 50% у порівнянні з минулим роком. Так, наприклад, у 2017 році цей показник склав 200 тисяч осіб, а все у 2018 сягнув 600 тисяч осіб [1].

В умовах сучасної пандемії кількість мігрантів значно зменшилася, однак показники виїзду українців до держав Європейського Союзу все ще доволі високі (рис. 1) – так, у 2020 році з України виїхало понад 100 тисяч осіб [1].



Рис. 1. Кількість емігрантів з України та іммігрантів, які проживають на її території, тис. осіб [5]

Однак не тільки пошук роботи змушує українців залишати власну країну – на сьогоднішній день, завдяки інтеграційним процесам, студенти отримують можливість навчатися у вищих навчальних закладах розвинених європейських держав. Ще одне інтеграційне об'єднання, яке вплинуло на міжнародну міграцію, - Північноамериканська угода про створення зони вільної торгівлі, яка була підписана у другій половині минулого століття трьома найбільшими країнами американського континенту. До НАФТА увійшли Канада, Мексика та

США. Завдяки відкриттю кордонів з Мексики до розвинених країн Великої Сімки почали виїжджати мігранти. Міграційні процеси у кількісному вираженні досягали майже мільйона осіб щороку – через такий наплив робочою сили до Канади та США у Булому Домі було прийнято рішення про призупинення дії НАФТА. Ініціатором створення нової зони вільної торгівлі з Канадою став колишній очільник уряду Штатів – Дональд Трамп. Підписання нової угоди, до якої Мексика не увійшла, врятувало США від великої кількості мігрантів – вже у 2019 році цей показник зменшився до 40% у порівнянні з 2018. Станом на липень 2019 до США в'їхали 80 тисяч осіб, у той час як навесні цей показник був у два рази вищий [2].

Отже, міжнародна економічна інтеграція є своєрідним поштовхом, який спричиняє посилення процесу міграції в угрупованнях країн. Завдяки знищенню кордонів для капіталу, робочої сили та факторів виробництва, кількість мігрантів збільшується. Це інколи призводить до створення колапсів у країнах-реципієнтах через те, що дешева робоча сила знижує попит на національних працівників та призводить до залежності від мігрантів.

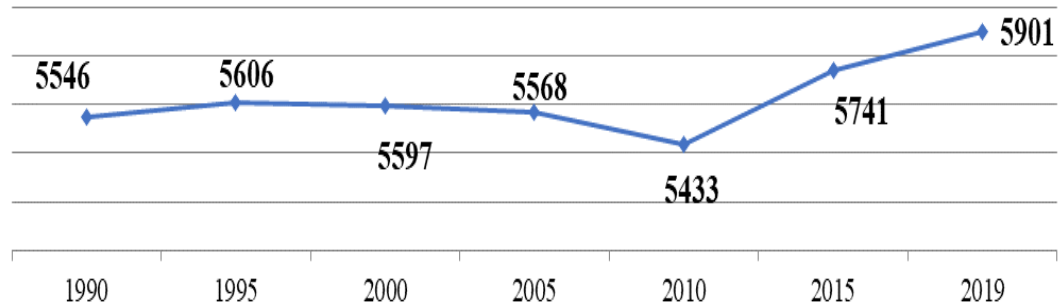
Література:

1. База даних Евростату. [Електроний ресурс]. Режим доступу. URL: <http://epp.eurostat.ec.europa.eu/portal/page/portal/eurostat/home/>

2. TheWorldFactbook [Електроний ресурс]. Режим доступу. URL: <https://www.cia.gov/library/publications/the-world-factbook/>

3. Європейський Союз у XXI столітті: функціонування та розвиток: монографія / В. С. Загорський, О. Я. Красівський, О. С. Киричук, П. В. Когут, О. П. Котовська; ред.: В. С. Загорський, О. Я. Красівський; Нац. акад. держ. упр. при Президентові України. - Львів: ЛРІДУ НАДУ, 2016. – 631 с. – Бібліогр.: С. 600-631.

4. «Теория экономической интеграции» Б. Баласса (TheTheoryofEconomicIntegration, 1961).

5. Міграція в цифрах [Електроний ресурс]. Режим доступу. URL: https://iom.org.ua/sites/default/files/iom-ukraine_facts-ukr_2019.pdf

*Науковий керівник: кандидат економічних наук, доцент
Маркова Світлана Вікторівна.*

Бітюкова Юлія
(Одеса, Україна)

ЕКОНОМІКА ПІДПРИЄМСТВА ТА УПРАВЛІННЯ
(Економічна теорія)

ЯКІСНЕ ОЦІНЮВАННЯ ЕКОНОМІЧНОЇ БЕЗПЕКИ ПІДПРИЄМСТВА

Важливою якісною характеристикою стабільного функціонування підприємства як системи вважається його економічна безпека, яка визначає здатність підтримувати нормальні умови існування у мінливому зовнішньому середовищі. Таке середовище американці називають VUCA - нестабільне,

невизначене, складне і неоднозначне (VUCA - абревіатура від volatility, uncertainty, complexity і ambiguity). SPOD-світ змінився VUCA-світом. SPOD-світ був стійким, передбачуваним, простим і певним. SPOD – це акронім за першими літерами таких слів: «Steady» (стійкий), «Predictable» (передбачуваний), «Ordinary» (простий), «Definite» (визначений). Це світ, що існував до VUCA-світу [1].

Глобалізація створює для підприємств труднощі визначеності, тому безпека в сучасному розумінні охоплює такі поняття як захищеність від зовнішніх та внутрішніх загроз функціонування, здатність підприємства як системи достовірно та якісно зробити оцінку стану економічної безпеки, розробити заходи попередження, протидії та усунення загроз в поточному та довгостроковому періодах. Наукова література охоплює декілька підходів до оцінки стану економічної безпеки підприємства:

1. Ресурсно-функціональний. Загальний показник визначається як середньозважена оцінка складових економічної безпеки, основою якого є оцінка ступеня використання ресурсів підприємства. Представники ресурсно-функціонального підходу пропонують визначити рівень фінансово-економічної безпеки за кожною функціональною складовою [2].

2. Індикаторний (пороговий). Оцінювання економічної безпеки відбувається шляхом співставлення індикатора-взірця з характеристиками об'єкта. Скриньковський Р.М. зводить цей метод до згортання одиничних індикаторів за складовими економічної безпеки: фінансовою, кадрово-інтелектуальною, інвестиційною, інноваційно-техніко-технологічною, маркетингово-ринковою, політико-правовою, обліково-аналітико-інформаційною, екологічною [3].

3. Системний. Фролова Л.В. виділяє 5 груп показників кожної складової економічної безпеки (трудових ресурсів, фінансових ресурсів, матеріальних ресурсів, нематеріальних ресурсів, управління, маркетингу, виробництва), що значно ускладнює процес оцінювання [4]. Можна провести аналогію з системним підходом менеджменту, а саме: методом принципу «чорного ящика» в якому акцент робиться на призначенні та поведінці системи, в якій існують зв'язки із зовнішнім середовищем, що дають можливість впливати на систему, а також виходи із системи як результат обробленої інформації та здійсненого управлінського рішення [5].

4. Підхід на основі оцінки ймовірності банкрутства підприємства. Сутність підходу полягає у визначенні різних загроз підприємству на основі розрахування збитку. Збиток порівнюється з величиною прибутку, доходу та майна. «Класичною» методикою даного підходу є модель Альтмана (Z-рахунок Альтмана) [6].

Ключові ризики економічної безпеки підприємства можна звести до таких як:

- Зниження економічної активності, а саме інвестиційної діяльності;
- Поширення кризових явищ: банкрутство, падіння вартості акцій;
- Дефіцит ресурсів для розширеного розвитку і т. д

Для подолання зовнішніх загроз у процесі глобалізації, підприємствам слід працювати над створенням механізмів попередження та протидії кризовим явищам, удосконаленням вже існуючих методів та систем захисту не тільки зовнішнього, а й внутрішнього середовища, розробкою стратегії розвитку технічного забезпечення економічної безпеки та над створенням потужних механізмів управління безпекою підприємства, що діє на засадах інституційно-правових заходів впливу на керовану систему. Це дозволить визначити пріоритетні фінансові інтереси, які потребують захисту та забезпечити ефективну нейтралізацію загроз фінансово-економічної безпеки підприємства шляхом превентивних дій, пов'язаних з якісною оцінкою економічної безпеки підприємства.

Література:

1. Мир VUCA URL.: <http://becmology.blogspot.com/2016/03/vuca.html>
2. Грицюк Н. А. Методичні підходи до обґрунтування індикаторів оцінки рівня фінансової безпеки підприємства. *Проблеми науки*. 2008. № 6. с. 31–35.
3. Скриньковський Р.М. Економічна безпека підприємства: сутність, класифікація та система діагностики. *Глобальні та національні проблеми економіки*. 2015. Випуск 3. с. 414 – 418. URL.: <http://global-national.in.ua/vipusk-3-2015/404-skriukovskij-r-m-ekonomichna-bezpeka-pidpriemstva-sutnist-klasifikatsiya-ta-sistema-diagnostiki>
4. Фролова Л.В., Роженко О.В. Методичні підходи до оцінювання економічної безпеки підприємства. *Актуальні проблеми економіки*. 2016. №3(177). с.199-209.
5. Згадова Н.С., Добрянська Н.А., Попович В.В. Науково – теоретичні аспекти інновацій на сучасному етапі соціально-економічного розвитку. Монографія к Международной научной конференции. Наука, исследования, разработки. Лондон 27.02.2018., с.48-50.
6. Прохорова В. В., Крупчатников О. С. Прогнозування банкрутства як складова антикризового фінансового управління. *Економічний простір*. 2009. № 23/2. с. 103-109.

*Науковий керівник: к.е.н., доцент Згадова Наталія Сергіївна,
аспірант Андрющенко Євгеній Геннадійович*

*Денисовець Н.
(Ірпінь, Україна)*

ЕКОНОМІКА ПІДПРИЄМСТВА ТА УПРАВЛІННЯ РЕГУЛЮВАННЯ ПРОФЕСІЙНОЇ ЕТИКИ БУХГАЛТЕРА В УКРАЇНІ

В сьогоденнішніх умовах ведення бізнесу система бухгалтерського обліку і фінансової звітності зазнала певних змін, що обумовлені застосуванням міжнародних стандартів фінансової звітності.

Сучасний розвиток бухгалтерського обліку та створення цілісної системи управління неможливий без висококваліфікованих бухгалтерів і аудиторів, які не лише розуміють нові концепції, правила та принципи формування інформації в бухгалтерському обліку, а чітко усвідомлюють потенційні етичні наслідки професійних та управлінських рішень [5].

Бухгалтер є найманим працівником, його поведінка та інтереси повинні бути на одній хвилі з цілями бізнесу. Він постійно займається веденням фінансово-господарської діяльності підприємства, а тому окрім ведення бухгалтерського обліку, бухгалтер має загальне уявлення про роботу всіх складових показників підприємництва. Бухгалтер може пропонувати керівництву ефективні рішення будь-яких проблем з урахуванням виду діяльності підприємства.

У процесі здійснення професійної діяльності бухгалтери часто стикаються з конфліктом інтересів або моральними конфліктами, які змушують віддати перевагу одній моральній цінності над іншою. Проблемним питанням в сучасних умовах є дотримання професійної етики бухгалтера в ході виконання службових обов'язків.

На нашу думку, зменшити ризик виникнення подібних проблемних питань можливо лише за умови дотримання норм, які зазначені у правових актах, наведених у табл. 1.

Таблиця 1

Нормативи, що регулюють професійну етику бухгалтера

№з/п	Назва нормативно-правового документу	Короткий зміст
1.	Конституція України	Стаття 54. Громадянам гарантується свобода літературної, художньої, наукової і технічної творчості, захист інтелектуальної власності, їхніх авторських прав, моральних і матеріальних інтересів, що виникають у зв'язку з різними видами інтелектуальної діяльності. Стаття 68. Кожен зобов'язаний неухильно додержуватися Конституції України та законів України, не посягати на права і свободи, честь і гідність інших людей
2.	Цивільний кодекс України	При здійсненні цивільних прав особа повинна додержуватися моральних засад суспільства
3.	Закон України «Про аудит фінансової звітності та аудиторську діяльність»	При здійсненні аудиторської діяльності аудитори та аудиторські фірми застосовують відповідні стандарти аудиту. Стандарти аудиту приймаються на основі стандартів аудиту та етики Міжнародної федерації бухгалтерів з дотриманням вимог цього Закону та інших нормативно-правових актів
4.	Кодекс етики професійних бухгалтерів	встановлення єдиних етичних вимог до професійних бухгалтерів та аудиторів на міжнародному рівні. У відповідності до Кодексу, діючи в інтересах суспільства, професійний

		бухгалтер повинен дотримуватись наступних фундаментальних принципів, а саме: чесності, об'єктивності, професійної компетентності та належної ретельності, конфіденційності та професійної поведінки
--	--	---

Джерело: складено автором за даними [1,2,3,4].

Професійна етика – це одна з найважливіших умов економічного розвитку підприємства, яка повинна постійно розвиватися і регулюватися відповідними нормативно-правовими актами, оскільки морально-етичні проблеми завжди зустрічаються на шляху бухгалтера. Розглянувши низку нормативно-правових актів, що регулюють етику бухгалтера, можна сказати, що кожен з них діє в межах своєї сфери відповідальності, а тому бухгалтер як фахівець своєї справи має орієнтуватися на всі законодавчо закріплені норми.

Таким чином, для встановлення подальших шляхів удосконалення нормативно-правового регулювання дотримання професійної етики бухгалтера та враховуючи національні особливості, необхідно розробити єдині правила поведінки побудовані на чітких принципах дотримання професійної поведінки.

Література:

1. Кодекс етики професійних бухгалтерів. URL: https://lexinform.com.ua/wp-content/uploads/2018/09/Code-of-Ethics_ukr.pdf (дата звернення 06.02.2021).

2. Конституція України: станом на 01 січня 2021 р.: відповідає офіц. тексту. *Відомості Верховної Ради.* URL: <https://zakon.rada.gov.ua/laws/show/254%D0%BA/96-%D0%B2%D1%80#Text> (дата звернення 06.02.2021).

3. Про аудит фінансової звітності та аудиторську діяльність: Закон України від 21.12.2017 №2258-VIII. *Відомості Верховної Ради.* 2017. Ст.8. URL: <https://zakon.rada.gov.ua/laws/show/2258-19#Text> (дата звернення 06.02.2021).

4. Цивільний кодекс України: станом на 01 січня 2021 р.: відповідає офіц. тексту. *Відомості Верховної Ради.* URL: <https://zakon.rada.gov.ua/laws/show/435-15#Text> (дата звернення 06.02.2021).

5. Ямборко Г.А. Професійне забезпечення розвитку обліку: етика і мораль бухгалтера. *Облік і фінанси: бухгалтерський портал.* URL: <http://magazine.faaf.org.ua/profesiyne-zabezpechennya-rozvitku-obliku-etika-i-moral-buhgaltera.html> (дата звернення 06.02.2021).

*Науковий керівник: кандидат економічних наук,
доцент Гуріна Наталія Валеріївна*

*Денисовець Н.
Ірпінь, Україна*

ЕКОНОМІКА ПІДПРИЄМСТВА ТА УПРАВЛІННЯ
(Зовнішньоекономічна діяльність)

МОНІТОРИНГ ВІДПЛИВУ ФІНАНСОВИХ КАПІТАЛІВ З УКРАЇНИ

В умовах посилення інтеграційних та конвергентних процесів у сфері фінансових відносин на національному та наднаціональному рівні дедалі гострішою стає проблема оптимізації та збалансування алокації капіталу між різними юрисдикціями. Варто зауважити, що відмінності у сфері фінансового права та податкового законодавства на сучасному етапі розвитку світогосподарських відносин можуть стати передумовою як підвищення конкурентних позицій певної країни та, відповідно, її привабливості для закордонних інвесторів, так і, навпаки, виступити тригером відтоку капіталу.

Проблеми у сфері мінімізації податкових платежів та відтоку капіталу з України розглядали у своїх працях В. Бабич [2], Є. Бублик, Р. Квасницька [3], В. Новицький, І. Тютюнник.

На сьогодні, актуальним питанням є моніторинг впливу фінансового капіталу, оскільки відбулася інтенсифікація з щорічного до щоквартального спостереження за тенденціями зміни об'єкта дослідження.

Експорт капіталів з України став найважливішим чинником економічної кризи в державі. Він украй негативно позначився на рівні життя населення, обсягах капітальних вкладень, доходів бюджету. Застосування технологій незаконного витоку капіталів за кордон є завершальним етапом більшості випадків ухилення від оподаткування, фінансового шахрайства. Дані схеми характеризуються наявністю основних (предикатних) і супутніх злочинів [1].

З точки зору відповідності чинному законодавству, всі операції з переведення коштів за кордон можна поділити на законні і незаконні (протиправні та злочинні).

В криміналістичному плані способи приховування капіталів за межами України розподіляються на чотири групи:

- неповернення валютних коштів, пов'язане із використанням зовнішньоекономічних операцій;
- використання схем з повернення псевдоінвестицій або сплати нерезидентам дивідендів;
- проведення операцій з цінними паперами;
- проведення фіктивних операцій у сфері страхування та перестраховування.

Система виявлення фінансових операцій, що підпадають під ознаки мінімізації податкових платежів та відтоку капіталу, повинна враховувати критерії ризиковості операцій, вказуючи причину визначення того чи іншого суб'єкта господарювання. Дані, які будуть аналізуватись можуть включати: ідентифікаційні дані керівників, реєстраційні дані підприємства, інформацію, яка стосується фізичних та юридичних осіб – клієнтів, інформація про здійснювані фінансові операції. Також сюди належать дані з відкритих державних реєстрів, інформація про взяті позики чи кредити, суми надходжень від укладання строкових контрактів, залишки на рахунках тощо [1].

Після цього необхідно дослідити інформацію, яка стосується здійснюваних операцій, зокрема:

- дата операції – дата здійснення операції;
- валюта – назва валюти здійснення операції;
- сума – грошова сума, на яку проводиться операція;
- готівка – інформація, чи операція здійснюється з використанням готівки чи без;
- документальне підтвердження – наявність документального підтвердження здійснюваної операції;
- контрагент – прізвище, ім'я, по-батькові контрагента фізичної особи чи код ЄДРПОУ для контрагента юридичної особи чи фізичної-особи підприємця. Також входом системи є інформація про місцезнаходження контрагента;
- напрям операції – позначення, чи операція є внесенням на рахунок чи зняттям з рахунку;
- призначення – словесний опис проведеної операції;
- IP-адреса – у разі здійснення операції через системи веб-банкінгу зазначається ip-адреса клієнта;
- вид рахунку – зазначається, на який саме рахунок вноситься чи з якого знімаються кошти клієнта
- (картковий, кредитний тощо) [3].

Таким чином, зробити висновок про ризиковість платника податку можна лише після моніторингу даного обсягу інформації та проведення аналізу всіх даних.

Крім того, після виявлення негативної наявної інформації, яка свідчить про податкові правопорушення платника податків, необхідно провести експертне дослідження. За необхідності до перевірки інформації можуть бути задіяні органи податкової міліції, яка є органом досудового розслідування у справах ухилення від оподаткування.

Отже, в сучасних умовах моніторинг фінансових операцій відтоку капіталу відіграє велику роль у формуванні державного бюджету держави. Оскільки саме від своєчасного виявлення здійснення незаконних операцій залежить грошова наповнюваність державної скарбниці.

Література:

1. Арутюнян С. С. Ринок капіталів в Україні: проблеми і перспективи розвитку: навчальний посібник. Одеса: Атлант. 2017. – 149с. (дата звернення 05.02.2021).

2. Бабиц В. А. Поняття мінімізації та його розуміння на сучасному етапі розвитку податкової справи. Мінімізація спали податків: економікоправовий аспект: збірник тез. Ірпінь: Національний університет державної податкової служби України, 2009. С 21-22.

3. Квасницька Р.С., Величко І. В. Сучасний вітчизняний інструментарій мінімізації податків. Мінімізація спали податків: економіко-правовий аспект: збірник тез. Ірпінь: Національний університет державної податкової служби України, 2009. С. 62-64 (дата звернення 05.02.2021).

Науковий керівник: кандидат економічних наук, доцент Занько Б.М.

*Катранжи Леонід
(Покровськ, Україна)*

**ЕКОНОМІКА ПІДПРИЄМСТВА ТА УПРАВЛІННЯ
(Фінансові відносини)**

**СУТНІСТЬ І ОСОБЛИВОСТІ ФІНАНСОВО-ЕКОНОМІЧНОЇ БЕЗПЕКИ
ТОРГОВЕЛЬНОГО ПІДПРИЄМСТВА**

Таке явище, як фінансово-економічна безпека, притаманне будь-якому суб'єкту економіки: від індивіда до держави та глобальної світогосподарської системи, оскільки кожен з них функціонує в умовах постійних змін, впливів різноманітних чинників, ускладнення і зростання взаємозалежності всіх господарських, фінансових, соціальних процесів в економіці. Проблематика фінансово-економічної безпеки економічних суб'єктів набуває більшої актуальності з огляду на глобалізаційно-інтеграційні процеси, що відбуваються в Україні, необхідність подолання суттєвого уповільнення розвитку економіки.

В Україні 26,3 % підприємств і 48,8 % фізичних осіб-підприємців здійснюють діяльність у сфері оптової та роздрібною торгівлі [1]. Зазначене доводить необхідність і доцільність дослідження системи чинників, які порушують стійкість господарської діяльності торговельних підприємств, поглиблення теоретико-методичних засад управління їх фінансово-економічною безпекою.

Враховуючи визначення поняття «підприємство», яке міститься у ст. 62 ГКУ [2], торговельне підприємство – це підприємство, яке здійснює торговельну діяльність (закупівля, реалізація, зберігання товарів, надання різного виду супутніх послуг з метою задоволення потреб ринку і отримання прибутку), є самостійним господарюючим суб'єктом з правом юридичної особи. За сучасних умов господарювання торгівля характеризується досить високою мобільністю ринкової структури, що дозволяє торговельний процес формувати і адаптувати відповідно вимог споживачів щодо асортименту, ціни, якості продукції та послуг тощо.

До характерних особливостей такої діяльності, як торгівля, можна віднести:

- нечисленність складу необоротних активів торговельних підприємств та їх відносно невисока вартість при швидкій окупності стають досить привабливими для підприємців;

- фінансовий результат діяльності підприємства має тісний зв'язок із місткістю споживчого ринку, його кон'юнктури, зміни яких обумовлюють коливання доходів і витрат;

- через наявність запізнення між надходженням товарів і їх реалізацією виникає додаткова потреба в оборотних коштах, що підвищує боргове навантаження і, таким чином, зменшує рівень фінансово-економічної безпеки підприємства;

- високий рівень конкурентної боротьби на ринку серед підприємств, що здійснюють торговельну діяльність.

У загальній структурі економічної безпеки фінансова складова виступає у якості базового значення рівня фінансового потенціалу в забезпеченні цілей його економічного розвитку. Фінансова підсистема відповідає за фінансову стійкість підприємства, його платоспроможність, ефективне використання фінансових ресурсів та спроможність протистояти потенційним загрозам банкрутства.

Основними якісними характеристиками фінансово-економічної безпеки підприємства є:

1. Фінансово-економічна стійкість, стабільність, здатність до розвитку підприємства, що передбачає здатність підприємства до стабільного (стійкого) розвитку, можливість протистояти впливу внутрішніх і зовнішніх чинників, наявність щільних і надійних системних зв'язків між складовими структури підприємства.

2. Фінансово-економічна спроможність підприємства та його здатність до саморозвитку.

3. Фінансово-економічна незалежність підприємства: незалежність щодо вибору бізнес-партнерів, джерел фінансових ресурсів і напрямів їх використання, володіє гарантіями вільно використовувати власні конкурентні переваги задля розвитку підприємства в межах діючого правового поля держави.

4. Захищеність підприємства від зовнішніх ризиків, загроз, потенційних конфліктів, що означає насамперед формування такого інституційного середовища, яке б було спрямоване на захист підприємств від непоправних збитків, попередження небажаних результатів функціонування підприємств (ухилення від сплати податків, тіньові схеми тощо).

Отже, фінансово-економічна безпека торговельного підприємства – це такий стан, що характеризується повнотою і ефективністю використання ресурсів підприємства, захищеністю від дії несприятливих чинників, надійністю взаємозв'язків структурних підсистем підприємства, що дозволяє йому ефективно функціонувати і досягати поставлених стратегічних цілей розвитку.

Управління фінансово-економічною безпекою торговельного підприємства тісно взаємопов'язане з досягненням таких його характеристик, як фінансово-економічна стійкість, фінансово-економічна стабільність, фінансово-економічна рівновага. Формування механізму забезпечення фінансово-економічної безпеки з урахуванням усіх змістових визначальних характеристик фінансово-економічної безпеки підприємства сприятиме досягненню цільових орієнтирів, досягненню безпечного розвитку для підприємств.

Література:

1. Кількість суб'єктів господарювання за видами економічної діяльності. Сайт Державної служби статистики України. URL: http://www.ukrstat.gov.ua/operativ/operativ2014/fin/osp/ksg/ksg_u/ksg_u_18.htm
2. Господарський кодекс України: Закон України № 436-IV від 16.01.2003. URL: <https://zakon.rada.gov.ua/laws/show/436-15#Text>

*Клименко Катерина
Савостьяненко Максим
(Київ, Україна)*

ЕКОНОМІКА ПІДПРИЄМСТВА ТА УПРАВЛІННЯ
(Фінансові відносини)

**АКТУАЛІЗАЦІЯ ПРІОРИТЕТІВ ФІНАНСОВОЇ ПІДТРИМКИ
СВІТОВИМ БАНКОМ УКРАЇНИ В УМОВАХ COVID-19**

Україна співпрацює з міжнародною фінансовою спільнотою задля зміцнення та стабільності фінансової системи держави. Діючи узгоджено з МФО та центральними банками інших держав, Україна реалізує інтеграційні кроки до світового фінансового простору та наближається до ЄС.

Група Світового банку (далі – СБ), ресурси якого є одним із найбільших джерел зовнішнього фінансування і досвіду для країн, що розвиваються, вживає широкомасштабні дії для підтримки економіки цих країн, в тому числі для зміцнення їхніх можливостей для реагування на пандемію Covid-19. Внаслідок об'єктивних економічних процесів і світових кризових явищ для багатьох країн пріоритетне значення має співробітництво з СБ, яке робить можливим ефективне використання оптимальних комбінацій кредитно-фінансових інструментів.

Як довгостроковий партнер України СБ допомагає українській владі протистояти пандемії. Фінансова підтримка та технічні консультації Банку сприяють зміцненню потенціалу лікарень, амбулаторій та центрів екстреної медичної допомоги, які опікуються хворими на COVID. Банк допомагає у тестуванні та запобіганні поширенню інфекції, надаючи фінансування для закупівлі тестових наборів, підвищення рівня інфекційного контролю у визначених лікарнях.

Станом на 27.01.2021 р. загальна вартість підтримки уряду України з боку Світового банку у забезпеченні тестами на COVID-19, зокрема експрес-тестами на антиген, досягає 15,5 млн. дол. США [1]. На початку лютого 2021 р. СБ, Мінфіном та МОЗ було розпочато переговори щодо можливої реалізації проекту «Екстрене реагування на COVID-19 та вакцинація в Україні», відповідно до якого сума позики для України становитиме 90 млн. дол. США [2].

СБ також має намір запустити інвестиційний проект, метою якого є створення умов для підвищення ефективності, якості та прозорості вищої освіти в Україні. З огляду на пандемію, окрім створення сучасного освітнього середовища в закладах вищої освіти та оснащення університетів сучасним обладнанням, важливо підтримати сферу вищої освіти в організації освітнього процесу з використанням технологій дистанційного навчання [3]. В проект закладено й реалізацію певних освітніх політик, зокрема: розбудова фінансової автономії закладів вищої освіти, розширення імплементації формульного підходу до фінансування, удосконалення мережі закладів вищої освіти тощо.

У 2021 р. Україна та Світовий Банк продовжать спільну реалізацію масштабних інфраструктурних проектів. Так, мова йде про логістичні стратегії, а також стан імплементації проектів дорожнього, залізничного, морського та

авіаційного секторів України тощо. 20.01.2021 р., на своєму засіданні Уряд схвалив законопроект «Про внесення змін до Бюджетного кодексу України щодо врегулювання бюджетних відносин під час реалізації договорів, укладених в рамках державно-приватного партнерства, у тому числі концесійних договорів». Він законодавчо врегулює питання впровадження довгострокових бюджетних зобов'язань у рамках здійснення державно-приватного партнерства (ДПП), тим самим даючи «зелене світло» реалізації перспективних проектів на умовах ДПП. Законопроект був розроблений за підтримки Групи СБ на виконання пункту 54 Плану заходів з виконання Державної програми стимулювання економіки для подолання негативних наслідків, спричинених пандемією COVID-19, на 2020-2022 рр. Втім ще 29.10.2020 р. було оприлюднено Першу програму державно-приватного партнерства у дорожній галузі, яка була представлена Міністерством інфраструктури України, Укравтодором, СБ та МФК [4].

За весь період взаємного співробітництва України з Світовим банком було досягнуто суттєвих позитивних результатів, проте в сучасних реаліях залишається низка невирішених, вагомих та проблемних питань, які перешкоджають поглибленню взаємовідносин. Так, співпраця з СБ дає змогу отримувати кредитні ресурси за вигідними умовами для розбудови стратегічно важливих секторів економіки й інфраструктури; передбачає підтримку для боротьби з пандемією, проте з іншого боку, знижують рівень боргової безпеки країни. Тому варто зважати на головні аспекти реальної картини співпраці з СБ, об'єктивно оцінювати ситуацію, забезпечувати режим максимального сприяння для вжиття взаємовигідних заходів за участю міжнародних партнерів.

Література:

1. Світовий банк та ЮНІСЕФ доправили в Україну 1,2 млн. ПЛР - тестів на COVID-19. URL: <https://www.unicef.org/ukraine/press-releases/world-bank-and-unicef-deliver-12-million-covid-19-pcr-tests-ukraine>
2. Р. Єрмоличев: Україна отримає підтримку Світового банку за досягнення вимірюваних показників вакцинації населення. URL: https://www.mof.gov.ua/uk/news/roman_iermolichev_ukraina_otrimaie_pidtrimku_s_vitovogo_banku_za_dosiagnennia_vimiriuvanikh_pokaznikiv_vaktsinatsii_nas
3. Світовий банк планує інвестувати в українську освіту. URL: <https://osvita.ua/vnz/79801/>
4. В. Криклій. Уряд підтримав законопроект, який дає «зелене світло» впровадженню проектів ДПП у дорожній галузі. URL: <https://mtu.gov.ua/news/32556.html>

*Химич Ірина
(Тернопіль, Україна)*

ЕКОНОМІКА ПІДПРИЄМСТВА ТА УПРАВЛІННЯ
(Економіка підприємства)

ПОЗИЦІЯ УКРАЇНИ В РЕЙТИНГУ DOING BUSINESS

Надзвичайно важливим для будь-якої країни являється її розташування на певних позиціях у міжнародних рейтингах. Адже, це засвідчить, по перше, про загальний рівень розвитку країни, по друге, про її становище на міжнародній арені бізнес-процесів, а також про наявність можливостей щодо ефективності ведення та здійснення бізнесу в загальному. Одним серед таких міжнародних показників, варто виділити, рейтинг Doing Business (2003 р.), що характеризує рівень легкості ведення бізнесу (простоти здійснення підприємницької діяльності) в порівнянні однієї країни з рядом інших. Отримані результати даного міжнародного рейтингу дозволяють побачити правильність проведення загальної політики для розвитку країни, виявити сильні та слабкі сторони, переваги та недоліки, а також посприяти виправленню наявної ситуації тощо.

Зміни позицій України в рейтингу Doing Business показано на рис. 1 [1, 2].

Такому підвищенню позиції України посприяли хороші результати деяких чинників, що належать до структури показників Doing Business, зокрема: 1) показник «отримання дозволів на будівництво» – збільшення результату за 2020 рік до 20 позиції на противагу 30 місця в 2019 році; 2) показник «підключення до електромереж» – переміщення на 128 місце в 2020 році відносно 135 позиції 2019 року; 3) показник «реєстрація власності» – 61 позиція за 2020 рік порівняно із 63 місцем 2019 року; 4) показник «захист міноритарних інвесторів» – отримання 45 місця протягом 2020 року на відміну від 72 сходинки 2019 року; 5) показник «міжнародна торгівля» – зростання до 74 сходинки в 2020 році по відношенню до 78 місця в 2019 році.



Рис. 1. Динаміка позицій України в рейтингу Doing Business протягом 2006-2020 років

Натомість, потребують перегляду процедури здійснення та вдосконалення наступні чинники, що теж здійснюють суттєвий вплив на формування рейтингу України в Doing Business, а саме: 1) показник «отримання кредитів» – скорочення до 37 місця за 2020 рік відносно 32 позиції в 2019 році; 2) показник «реєстрація бізнесу» – перехід з 56 позиції (2019 р.) на 61 в 2020 році; 3) показник

«забезпечення виконання контрактів» – зменшення з 57 позиції 2019 року до 63 місця за 2020 рік; 4) показник «оподаткування» – отримання 65 сходинок в 2020 році на противагу 54 позиції 2020 року; 5) показник «вирішення питань неплатоспроможності» – зміщення з 145 місця (2019 р.) на 146 сходинку в 2020 році.

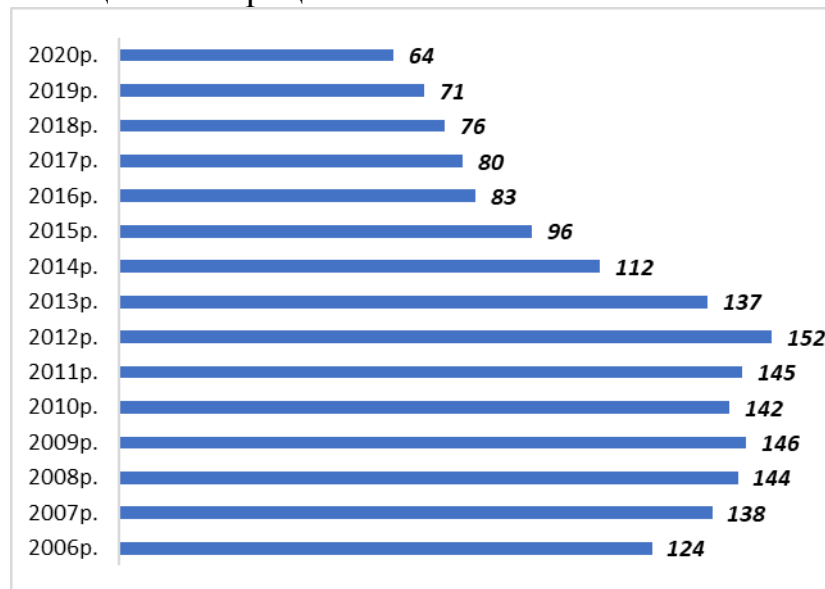

Рис. 2. Позиція України в рейтингу Doing Business порівняно з лідерами за 2020 рік

На рис. 2 відображена позиція України в рейтингу Doing Business порівняно з країнами- лідерами за 2020 рік [1, 2]. Варто зауважити, що зайняте Україною 64 місце в міжнародному рейтингу Doing Business, серед 190 оцінених країн, являється позитивним фінансово-економічним чинником для країни.

Даний рейтинг відображає поступовий розвиток України в цілому та в порівнянні її позицій з міжнародною спільнотою, а також висвітлює її підприємницькі можливості щодо ведення бізнесу в країні загалом.

Література:

1. Doing Business-2020. Завдяки чому Україна піднялася в рейтингу на 64 сходинку. URL: <https://www.epravda.com.ua/publications/2019/10/24/652929/> (дата звернення 12.02.2021).

2. Doing Business 2020. Comparing Business Regulation in 190 Economies. 2020. 137 р. URL: <http://documents1.worldbank.org/curated/en/688761571934946384/pdf/Doing-Business-2020-Comparing-Business-Regulation-in-190-Economies.pdf> (дата звернення 12.02.2021).

Чередниченко Елена
(Київ, Україна)

ЕКОНОМІКА ПІДПРИЄМСТВА ТА УПРАВЛІННЯ
(Економіка АПК)

**ЦЕНОВАЯ КОНКУРЕНТОСПОСОБНОСТЬ ОРГАНИЧЕСКОЙ
ПРОДУКЦИИ**

Конкурентоспособность производителей органической сельскохозяйственной продукции конечный потребитель оценивает с позиций полноты удовлетворения своих физиологических потребностей, ожидания повышенного качества (включая вкусовые свойства), гарантий качества, физической и экономической доступности. Кроме того, приобретение данной продукции стимулируется осознанием косвенного участия в оздоровлении окружающей среды, поскольку органическое сельскохозяйственное производство ассоциируется с меньшим выбросом вредных веществ и поддержкой биоразнообразия. Потребитель оценивает конкурентоспособность производителей органической сельскохозяйственной продукции в основном абстрактно. Конкретная оценка возникает при наличии возможности прямого (без посредника) приобретения продукции.

Значимым для подтверждения высокой конкурентоспособности товара является также высокий уровень репутации органической сельскохозяйственной продукции у потребителей. Предприятия по переработке органической сельскохозяйственной продукции и предприятия, оказывающие услуги по реализации органической сельскохозяйственной продукции, оцениваются с точки зрения стабильности производства и способности сохранять высокое качество товаров при соблюдении всех необходимых стандартов.

На ценовую конкурентоспособность товара влияют два фактора: цена реализации и полная себестоимость центнера продукции [1]. Для количественного определения влияния этих факторов на данный показатель можно воспользоваться индексным методом. Для релевантного и актуального исследования были взяты культуры, выращиваемые обоими методами (табл. 1).

Таблица 1

Ценовая конкурентоспособность основных видов продукции

Продукция	Цена реализации 1 ц, грн		Полная себестоимость 1 ц реализованной продукции, грн		Уровень ценовой конкурентоспособности, %		Индекс ценовой конкурентоспособности
	2018 г.	2019 г.	2018 г.	2019 г.	2018 г.	2019 г.	
Традиционная технология							
Рожь озимая	294,37	321,42	281,68	301,19	4,31	6,29	1,459
Подсолнечник	850,96	831,80	608,60	529,22	28,48	36,38	1,277
Органическое производство							
Рожь озимая	336,50	392,13	249,40	274,13	25,88	30,09	1,163
Подсолнечник	893,77	968,90	456,54	566,70	48,92	41,51	0,849

Для предприятия важно, чтобы общий индекс был больше 1, поскольку это свидетельствует об укреплении позиции предприятия на рынке: все рассматриваемые культуры имеют положительный показатель (> 1), кроме органического подсолнечника, индекс которого составляет 0,849. Рентабельность продаж неорганических культур: ржи озимой выросла на 1,98

процентных пунктов, подсолнечника – на 7,9 п.п.; органических: ржи озимой выросла на 4,21 п.п., подсолнечника - упала на 7,41 п.п.

Повышение ценовой конкурентоспособности продукции за счет ценового фактора наблюдается для неорганической и органической ржи (на 3,98 и 11,56 п.п. соответственно), и органического подсолнечника (на 4,92 п.п.). Ценовая конкурентоспособность неорганического подсолнечника упала из-за снижения цены реализации на 1,43 п.п.

В целом рассматриваемые культуры имеют сбалансированные факторные изменения, которые привели к положительному значению общего индекса ценовой конкурентоспособности продукции. В противоположность этому, органический подсолнечник имел более существенный рост в себестоимости (110,16 грн/ц), чем в цене (75,14 грн/ц), что и привело к спаду его конкурентоспособности.

Ценовая эластичность товара изменяется под влиянием сезонного роста (снижения) цен. В сельском хозяйстве такое изменение характерно для многих видов продукции.

Анализ связей между субъектами и объектами конкурентоспособности производителей органической сельскохозяйственной продукции свидетельствует о том, что уровень конкурентоспособности производителей органической продукции необходимо оценивать, учитывая кроме экономических критериев эффективности еще и экологические и социальные. К тому же, с точки зрения сбалансированного развития сельскохозяйственной отрасли, последние два критерия по значимости не должны уступать экономической эффективности.

Производство органической сельскохозяйственной продукции может стать конкурентным преимуществом экономики Украины и придать импульс развитию не только сельского хозяйства, но и многих других сопутствующих отраслей. В методологическом плане к оценке конкурентоспособности производителей на рынке органической сельскохозяйственной продукции предлагается подходить комплексно (с учетом влияния сопутствующих внешних эффектов экологического и социального характера).

Литература:

1. Чередниченко Е.А., Христович В. Влияние себестоимости зерна на его ценовую конкурентоспособность// Синергия наук. 2018. № 28. – С. 418-427. – URL: <http://synergy-journal.ru/archive/article3144>

Худавердієва Вікторія

(Харків, Україна)

ЕКОНОМІКА ПІДПРИЄМСТВА ТА УПРАВЛІННЯ

(Державне регулювання економікою)

**ПЕРЕДУМОВИ ЕФЕКТИВНОГО ДЕРЖАВНОГО РЕГУЛЮВАННЯ
ЕКОНОМІКИ**

Економічна політика держави є одним з найважливіших понять економічної теорії і необхідним інструментом макроекономічного регулювання. Як офіційний представник суспільства, спеціально організований стійкий соціальний інститут - держава повинен: обґрунтовано формулювати економічні, соціальні, духовні і інші потреби суспільства з урахуванням інтересів майбутніх поколінь; відображати ці потреби у відповідних економічних і політичних програмах; здійснювати ув'язку цих потреб з наявними і перспективними ресурсами їх задоволення; формувати механізми регулювання і умови для розвитку інститутів, сприяючих задоволенню цих потреб [1].

У економічній літературі представлений досить різноманітний спектр думок щодо можливостей державного втручання в ринкову економічну систему. При цьому погляди учених істотно мінялися залежно від конкретних умов розвитку світового господарства. В процесі еволюції точок зору щодо питання регулювання економічних процесів в західній макроекономічній теорії сформувалися дві альтернативні концепції: кейнсіанство і монетаризм. Кейнсіанці виходили з того, що система вільного ринку позбавлена внутрішнього механізму який забезпечує макроекономічну рівновагу, а тому заохочується активне втручання держави в економіку за допомогою дискреційної фіскальної політики. В основі концепції монетаризму лежить положення про те, що ринкова система в змозі автоматично досягати макроекономічної рівноваги [2].

Після виникнення розвиненого ринкового господарства в суспільстві склалися різні способи регулювання і притаманні їм механізми управління: стихійно-ринковий і планово-регульований. На рівні мікроекономіки в умовах ринку до теперішнього часу склався механізм планового управління виробництвом. У масштабі макроекономіки, на рівні національної економіки, довгий час переважало стихійне регулювання, де не спрацьовували ринкові принципи. З ускладненням економічних зв'язків, все більш актуальною ставала необхідність загальнонаціонального регулювання всього процесу суспільного виробництва.

Головне призначення держави в сучасних умовах, у формуванні внутрішніх і зовнішніх економічних зв'язків, що характеризуються ускладненням, глобалізацією людських відносин полягає в регулюванні цих процесів і адаптації їх до динамічних змін в світовому розвитку.

Державне регулювання - це комплекс законодавчих, виконавчих і контролюючих функцій держави, спрямованих на розвиток і гнучке пристосування соціально-економічних основ суспільства до мінливих умов, а також процес щодо організації процесу економічного відтворення, направлений на ефективне використання обмежених виробничих ресурсів для задоволення потреб суспільства. Державні інститути повинні бути достатньо сильними і дієвими, щоб справитися з підтримкою ефективного стану ринкового механізму, а це можливо при регулюючих державних важелях, які доповнюють ринок і конкуренцію.

Державне регулювання забезпечує формування конкурентноздатних господарських організацій, здатних працювати на внутрішніх і світових ринках в умовах жорсткої конкуренції, концентрувати ресурси на перспективних напрямках оновлення виробництва, підтримує приватні ініціативи по освоєнню елементів сучасного і новітнього технологічного устроїв, стимулюючи інноваційну активність.

Корінні перетворення в будь-якій країні, можливі лише за умови прийняття на себе державою принципово більшої відповідальності за трансформаційні процеси. Ця орієнтація обумовлена не тільки нинішньою кризовою ситуацією, вона спирається і на досвід розвинених країн світу, в економіці яких держава грає значну роль. Навіть в тих країнах, де найміцніші ліберальні традиції, ринкові відносини поєднуються з державним втручанням в економіку. Всі соціально-економічні досягнення розвинених європейських країн стали можливі на основі такого поєднання [3,4].

Держава повинна, перш за все, піклуватися про підтримку ринкової конкуренції, запобігаючи монополізації. Досвід всіх розвинених країн демонструє, що бізнес самостійно не в змозі проводити структурні реформи, вирівнювати економічні і соціальні відмінності, диспропорції і перекося, знаходити баланс між приватними і суспільними інтересами, природними і новостворюваними перевагами національного виробництва. Уряд повинен проводити гнучку політику, яка б поєднувала ринкові механізми і державне регулювання у сфері виробництва, накопичення капіталу, інвестиційної політики, тобто на всіх життєво важливих напрямках розвитку держави.

Література:

1. Бакуменко В.Д. Формування державно-управлінських рішень: проблеми теорії, методології, практики : монографія. К.: Вид-во УАДУ, 2010. 254 с.
2. Василенко И.А. Государственное управление в странах Запада: США, Великобритания, Франция, Германия. М. : Логос, 2015. 200 с.
3. Мельник А.Ф. Державне управління. К.: Знання, 2014. 582 с.
4. Державне управління в Україні: централізація і децентралізація
URL:<http://korrespondent.net/business/companies-iz-ukrainy>.

Чкан Анна

Запоріжжя, Україна

ЕКОНОМІКА ПІДПРИЄМСТВА ТА УПРАВЛІННЯ

(Економіка підприємства)

МІСЦЕ ТА РОЛЬ ПРОДУКТОВОГО РІТЕЙЛУ В СТРУКТУРІ РОЗДРІБНОЇ ТОРГІВЛІ УКРАЇНИ

Новітньою та сучасною формою роздрібною торгівлі є «рітейл», сутність якої полягає в здійсненні продажу товарів поштучно чи невеликими партіями [1]. Рітейл, як специфічна форма роздрібною торгівлі, має певні характерні та специфічні риси щодо способу продажу товарів та формування ціни з націнкою

від 25 % до 200 %. Найбільш поширеними в практиці сьогодення є наступні види ритейлу: продуктовий, мережевий, мобільний, стріт-, non-food ритейл.

В економіці України торгівля займає вагому частку. В 2019 р. в загальній структурі ВВП частка оптової та роздрібною торгівлі склала 13,2 %, що на 3,6 % більше за відповідний показник 2018 р. [2]. Обсяги роздрібного товарообороту щороку збільшуються в середньому на 15-20 %. Однак, ця тенденція зазнала змін в 2020 р.

В першому півріччі 2020 р. Україна опинилась в нових умовах обмеження діяльності через пандемію та оголошення карантину. За даних умов більшість підприємств тимчасово припинила свою діяльність, інші переорієнтували її в формат on-line продажів. Це відповідно відобразилося на результатах діяльності підприємств. В квітні спостерігалось значне зниження обсягів продажів продовольчих та непродовольчих товарів (на рівні 43 %) проти рівня березня місяця, що в грошовому виразі склало – 22780 млн.грн [3].

Не зважаючи на негативні тенденції та умови діяльності, загалом сектор роздрібною торгівлі в Україні в першій половині 2020 р. збільшився на 5,9 % (у порівняних цінах) проти відповідного періоду 2019 р. [4].

Найменше негативний вплив через карантинні обмеження відчули підприємства продуктового ритейлу, які в більшості продовжували свою діяльність без наявності значних обмежень, запроваджених на території України. В першому півріччі 2020 р. мережеві оператори збільшили свою присутність. Перш за все, це зумовлено тим, що малі та мікропідприємства не змогли «пережити» складні умови ведення підприємницької діяльності в умовах карантину. А от великі мережі розширили масштаби своєї діяльності.

Найактивнішою з відкриття нових торгових точок була торгова мережа ТОВ «АТБ-маркет» – 55 нових точок. Майже на рівні з нею функціонувала мережа ТОВ «АРИТЕЙЛ» – 46 нових торгових точок. Наявною є також тенденція до скорочення кількості торгових точок: VolWest Retail – закрито 2 магазини, ТОВ «ЕКО» – 6 магазинів, ТОВ «Модерн-Трейд» – 1 магазин. Не зважаючи на незначне зниження активності в діяльності мережі VolWest Retail, торгові точки під її брендами (Наш Край, SPAR) входять до трійки найуспішніших та найбільш масштабних ритейлів України.

Успішність реалізації стратегій більшості лідерів продуктового ритейлу в Україні підтверджується тим, що вони входять в п'ятірку найбільших ритейлерів в Україні за версією Forbes Ukraine [5]:

– ТОВ «АТБ-Маркет» займає 2 позицію, маючи приріст виторгу на рівні 22 %. Фінансовий результат мережі збільшився в поточному році проти попереднього на 4,4 млрд.грн. і склав 104,9 млрд. грн.;

– Fozzy Group займає 4 позицію рейтингу, не зважаючи навіть на наявність зниження рівня виторгу в поточному році на 5 млн.грн. В загальному обсязі виручка мережі склала 78,2 млрд.грн.

В першу 100 лідерів продуктового ритейлу в Україні за версією Forbes Ukraine ввійшли також Metro Cash&Carry (29 позиція), Ашан (38 позиція), Varus (56 позиція), Novus (58 позиція).

Загалом на результативність роботи вітчизняного ритейлу здійснює така група факторів:

- активне застосування на практиці сучасних технологій продажів;
- уніфікація та стандартизація технології діяльності в закладах мережі;
- автоматизація процесів управління діяльністю підприємств в складі ритейлу за рахунок використання автоматизованих інформаційних систем;
- активна спільна рекламна політика для всіх підприємств ритейлу;
- започаткування продажу товарів під власною торговою маркою, налагодження виробництва та збуту власної лінійки товарів;
- формування багатоканальної комунікаційної мережі для зв'язку з існуючими покупцями, залучення нових (формат звернення через засоби масової інформації, мобільні оператори зв'язку, Інтернет тощо).

Література:

1. Что такое – ритейл? *Бизнес-портал*. URL: <https://copdoc.ru/articles/2700.html>.
2. ВВП України за рік скоротився на 0,2%. *112.ua*. URL: <https://ua.112.ua/ekonomika/vvp-ukrainy-za-rik-skorotyvsia-na-02-529891.html>.
3. Статистика роздрібного товарообігу в Україні. МінФін. URL: <https://index.minfin.com.ua/ua/economy/trade/retail/>.
4. Роздрібна торгівля вийшла на рівень лютого 2020 року — аналітика Приватбанку. *Бізнес*. URL : <https://business.ua/uk/rozdrubna-torgivlya-vijshla-na-riven-lyutogo-2020-roku-analitika-privatbanku>.
5. Топ-15 найприбутковіших торгових мереж України за версією Forbes. *RAU*. URL: <https://rau.ua/novyni/top-15-torgovyh-merezh-forbes/>.

Яременко Людмила

(Кропивницький, Україна)

ЕКОНОМІКА ПІДПРИЄМСТВА ТА УПРАВЛІННЯ

(Фінансові відносини)

ФІНАНСОВА БЕЗПЕКА ПІДПРИЄМСТВ ЯК ОБ'ЄКТ УПРАВЛІННЯ

Фінансова безпека підприємства залежить від стану фінансової безпеки країни. В даний час фінансова безпека України знаходиться під загрозою. Адже всі складові забезпечення фінансової безпеки знаходяться в незадовільному стані. Банківська система України належить іноземним інвесторам, не створена єдина податкова система, постійною є розбалансованість державного бюджету. Все це та багато іншого створює загрозу фінансовій безпеці України, а, отже, і фінансовій безпеці підприємств, як основних компонентів економіки держави. Це визначає актуальність проблеми дослідження постійної зміни факторів

середовища та розроблення заходів їх подолання.

В економічній теорії фінансову безпеку підприємства розглядають, як правило, у таких аспектах: а) як одну із складових економічної безпеки; б) як самостійний об'єкт управління.

Джерелами негативних впливів на фінансову безпеку підприємства можуть бути свідомі та несвідомі дії менеджменту підприємства і суб'єктів підприємництва, а також збіг об'єктивних обставин. Рівень фінансової безпеки суб'єкта господарювання залежить від спроможності менеджменту уникнути можливих загроз і ліквідувати шкідливі наслідки окремих негативних складових зовнішнього і внутрішнього середовища. Спроможність протистояти існуючим і виникаючим небезпекам та загрозам, які здатні заподіяти фінансової шкоди суб'єкту господарювання, є головною умовою фінансової безпеки підприємства. Загальну систему управління фінансовою безпекою підприємства формують такі підсистеми: управління, контролю, планування, аналізу та інформаційного забезпечення.

Управління фінансовою безпекою входить до загальної системи управління безпекою підприємства, при цьому вона становить найважливішу його функціональну підсистему, яка забезпечує реалізацію управлінських рішень переважно в фінансовій сфері діяльності суб'єкта господарювання [3].

Під час оцінки фінансової безпеки передусім звертають увагу на зниження ліквідності, підвищення кредиторської та дебіторської заборгованості, зниження фінансової стабільності підприємства. Критерієм поділу загроз на існуючі або можливі виступає порогове значення того чи іншого індикатора, який характеризує певну загрозу. Індикаторами фінансової безпеки підприємства є порогові значення таких показників: коефіцієнта покриття, коефіцієнта автономії, рівня фінансового левериджу, коефіцієнта забезпеченості відсотків до сплати, рентабельності активів, рентабельності власного капіталу, середньозваженої вартості капіталу, показника розвитку підприємства, показників диверсифікованості, темпів зростання прибутку, обсягу продажів, активів, співвідношення оборотності дебіторської і кредиторської заборгованості тощо [1].

Елементом фінансової безпеки підприємства є управління фінансовими ризиками. Управління ризиком у цілях фінансової безпеки включає в себе такі методи:

- усунення або запобігання ризику;
- зменшення несприятливого впливу тих чи інших факторів на результати виробництва і в цілому підприємницької діяльності;
- передача або переведення ризику шляхом його страхування;
- оволодіння ризиком. Це найбільш дієвий метод ризикового менеджменту, застосування якого доцільно і навіть необхідно, коли потенційні втрати незначні, коли робиться все можливе для попередження або зниження шкоди від впливу непередбачених обставин.

В умовах нестабільної економічної ситуації в країні виникають постійні

зміни попиту і пропозиції, конкуренція між виробниками продукції, зміни цін тощо. Ці фактори впливають на стратегію і тактику розвитку суб'єктів господарювання, їх фінансовий стан. Для підтримання позицій на ринку товару, суб'єкти господарювання постійно повинні діагностувати стан внутрішнього та зовнішнього середовища, оцінювати рівень фінансової стійкості та планувати рівень фінансової безпеки. Типологія факторів впливу дає змогу виявити ризики і загрози, які виникають із зовнішнього та внутрішнього середовища функціонування, вчасно та ефективно на них реагувати, що в свою чергу гарантує фінансову безпеку суб'єкта господарювання.

У цілому сучасне підприємство повинно управляти фінансовими ризиками, котрі виникають через різні дестабілізуючі чинники. Для забезпечення фінансової безпеки на підприємстві і можливості передбачення ризиків на підприємстві повинна існувати система управління фінансовою безпекою підприємства в цілому.

Отже, на кожному підприємстві нагальним завданням є розробка дієвої стратегії розвитку фінансової безпеки, яка характеризується тісним взаємозв'язком і взаємообумовленістю її окремих складових, тому при прийнятті управлінських рішень потрібно враховувати цей взаємовплив одних факторів на інші.

Література:

1. Ареф'єва О.В. Економічні основи формування фінансової складової економічної безпеки / Ареф'єва О.В., Кузенко Т.Б. //Актуальні проблеми економіки. – №1((91)). – 2009. – С. 98-103.

2. Вакульчик О. Б. Визначення зон економічного ризику на основі аналізу показників економічної безпеки підприємства./ О. Б. Вакульчик, Д. С. Зубицький // Економіст – 2009. - №8. - С. 41.

3. Загорельська Т.Ю. До проблеми формування системи управління фінансовою безпекою на підприємстві / Т.Ю. Загорельська // Вісник ДНУ. – Сер. В: Економіка і право, Вип.2. – 2009. – С. 243-247.

Герасимчук Марина

Сеник Леся

(Львів, Україна)

ЕКОНОМІКА ПІДПРИЄМСТВА ТА УПРАВЛІННЯ

(Логістика)

СУЧАСНІ КОНЦЕПЦІЇ УПРАВЛІННЯ ЛОГІСТИЧНИМИ ПРОЦЕСАМИ

Логістика являє собою галузь, завданням якої є переміщення та зберігання продукції та сировини для забезпечення, виробництва та продажу. Сучасне уявлення про логістику сильно відрізняється від оригінального. Якщо раніше термін описував фізичний рух сировини і товарів, то тепер він включає планування, закупки, транспортування та зберігання.

Подальшим розвитком логістики є управління ланцюгом поставок, що є свідченням зростаючого розуміння компаніями важливості координації всіх функцій і бізнес процесів.

Основним об'єктом управління логістики є матеріальний потік, що проходить по логістичному ланцюгу, починаючи від первинного джерела сировини через усі проміжні процеси аж до постачання готової продукції до кінцевого споживача. Об'єктами управління є також фінансові й інформаційні потоки [2].

Вивчення і застосування логістики ґрунтується на розумінні основної ідеї логістичного підходу, новизна якого полягає насамперед у зміні пріоритетів між різними видами господарської діяльності на користь посилення значимості діяльності з управління матеріальним потоком. Система поглядів на вдосконалення господарської діяльності шляхом раціоналізації управління матеріальними потоками є концепцією логістики.

Сучасна концепція логістики ґрунтується на взаємозалежних, тісних зв'язках у сфері функціональних, інституціональних та інструментальних аспектів процесу фізичного обігу товарів [4].

Таким чином виділяють 3 основні типи концепцій логістики:

1. інформаційна;
2. маркетингова;
3. інтегрована.

Інформаційна концепція логістики полягає у визначенні загальної проблеми управління матеріальними потоками підприємства чи окремого бізнес-процесу: виробництво, постачання, збут та синтезу інформаційного забезпечення вирішення проблеми.

Маркетингова концепція логістики приділяє увагу на організацію логістичного процесу в області дистрибуції і розподілу продукції. Дана логістична система підтримує стратегію конкуренції на ринку за рахунок прийняття оптимальних рішень в розподілі, прогнозуванні попиту на продукцію, інтеграції логістичних операцій і функцій фізичного розподілу, певної перебудови управління логістикою в компанії [3].

Концепція інтегрованої логістики полягає у використанні в менеджменті системного інструменту регулювання матеріальних шляхів для досягнення цілей бізнесу. Ця концепція відображає нове розуміння бізнесу, де окремі підприємства розглядаються як центри логістичної активності, об'єднані в єдиний інтегральний процес управління основними і супутніми потоками відповідно до специфічних потреб і цілей бізнесу. Для цього використовуються засоби підтримки прийняття рішень, за допомогою яких можна забезпечити, своєчасність, точність та повноту логістичних рішень [1].

Концепція логістики передбачає такі напрями:

- формування господарчих зв'язків;
- визначення потреби в обсягах і напрямках перевезень продукції;

- визначення послідовності проходження продукції через пункти складування;
- оперативне регулювання поставок та перевезень;
- формування й управління надлишками;
- розвиток складського господарства;
- надання комерційних та транспортно-експедиційних послуг.

Розвиток і підсилення значення логістики відбувається в результаті зміни пріоритетів сучасних підприємств, пов'язаних з акцентуванням уваги не на виробничому процесі, а на потребах кінцевих споживачів, вимогах функціонування цільових ринків. Крім того, в процесі стрімкого розвитку науково-технічного прогресу, результати якого впроваджуються перш за все у безпосереднє виготовлення продукції, спостерігається зменшення «доступності» резервів економічності в логістичних процесах, значна частина яких залишилася у транспортно-складських та пакувальних процесах, що зумовлене переважанням ручної праці, значно нижчим рівнем продуктивності праці. Традиційне розуміння критичності ресурсів виробництва, яке передбачало створення достатніх запасів (матеріалів, сировини, комплектуючих частин, фінансових, трудових ресурсів та ін.), трансформувалося, тому в результаті суцільної комп'ютеризації економічних процесів, високої швидкості транзакційних процесів, розвинутої транспортної мережі та насиченості цільових ринків повноцінним заміником дорогих запасів стають інформаційні ресурси (значно дешевші за критичні ресурси) [5].

Отже, використання концепцій логістичного управління дає можливість ефективно вирішувати наступні завдання: оптимізація виробничих потужностей в умовах нестабільних обсягів виробництва та постачання матеріалів, сировини, готової продукції тощо; визначення раціональної організаційної структури підприємства; визначення раціональних шляхів створення транспортного коридору.

Література:

1. Власова І.О., Пономарьова Ю.В. Формування ефективної закупівельної політики підприємств роздрібної торгівлі: Навч. посіб. Харків, 2003. - 144 с.
2. Кальченко А. Г. Логістика: Підручник. - К.: КНЕУ, 2003. - 284 с.
3. Окландер М.А. Логістична система підприємства: Монографія / М.А. Окландер. – О.: Астропринт, 2004. – 312 с.
4. Розпорядження КМУ від 20 жовтня 2010 р. №2174-р «Про схвалення Транспортної стратегії України на період до 2020 року». URL: [http://zakon2.rada.gov.ua/laws/show/2174-2010- %D1%80](http://zakon2.rada.gov.ua/laws/show/2174-2010-%D1%80).
5. Ткачова А. В. Логістичні витрати як критерій оптимізації логістичного управління / А. В. Ткачова // Наукові праці Донецького 187 національного технічного університету. Серія: Економічна. – 2009. – № 36–2. – С. 88–93.

Антоненко Валентина

Альохін В'ячеслав

(Покровськ, Україна)

ЕКОНОМІКА ПІДПРИЄМСТВА ТА УПРАВЛІННЯ

(Інвестиційна діяльність та фондові ринки)

УПРАВЛІННЯ ІНВЕСТИЦІЯМИ У ВИРОБНИЧУ ПОТУЖНІСТЬ МЕТАЛУРГІЙНОГО ПІДПРИЄМСТВА

Серед найбільш актуальних є проблема управління інвестиціями у виробничу потужність підприємств, а саме обґрунтування альтернативи: її підтримання чи розвиток, бо переважна більшість вітчизняних підприємств має надто застаріле, фізично і морально зношене технологічне обладнання. Найбільш ваговою ця проблема висувається для металургійних підприємств, де обладнання працює протягом всього року і в тяжких умовах, під негативним впливом високих температур, газів, пилу, кислот тощо. Крім того, в металургійній галузі ще накопичилися й інші серйозні проблеми, бо протягом усього періоду незалежності Україна не будувала технічно нових металургійних виробництв, а проводилася лише вибіркова модернізація, орієнтована не на удосконалення виробництва, а на заміну застарілого обладнання. У результаті на більшості з них спостерігається досить значний фізичний і моральний знос обладнання (50–65%), низька продуктивність праці, велика матеріаломісткість та енергоємність виробництва [1]. Отже, для вітчизняної металургії проблема забезпечення функціонування виробничої потужності є надто актуальним.

переймаються інвестиціями у нові проекти та менше приділяють увагу використанню так званої «базової» (тої, що є в наявності) техніки. Але не завжди доцільним та економічно обґрунтованим є рішення щодо відмови від продовження використання «базової» техніки і її заміни на нову. Йдеться про обґрунтування рішення щодо доцільності такої заміни, що показано наочно у вигляді рис. 1.

На першому етапі обирається варіант простого чи розширеного відтворення, залежно від наявності та розмірів попиту на продукцію підприємства. Просте відтворення передбачає або придбання такого ж обладнання, як було, або технічне обслуговування та капітальний ремонт без модернізації; причому технічне обслуговування має певний вплив на час і аварійність капітальних ремонтів; а в металургійному виробництві, враховуючи умови експлуатації обладнання, капітальні ремонти проводяться щороку або навіть частіше.

Стосовно розширеного відтворення – доречно вказати, що для великих металургійних підприємств наразі не варто збільшувати виробничі потужності, бо є ризик обмежуючого впливу антимонопольного законодавства, тому більш обґрунтованим вдається, принаймні на сьогодні, саме просте відтворення.

На другому етапі оцінюються інвестиційні варіанти підтримання чи розвитку виробничої потужності. Методи і принципи оцінки цих варіантів є певним чином напрацьовані, але звернемо увагу на специфічні особливості металургійного

виробництва, де вартість обладнання є критичною для джерел фінансування (саме розширене відтворення вимагає великих розмірів інвестицій, які пов'язані зі значними капіталовкладеннями), а наслідки зупинки металургійного обладнання – для продовження технологічного процесу.



Рис. 1. Управління інвестиціями у виробничу потужність підприємства

Фахівці, що займаються інвестиційними питаннями, найчастіше

На третьому етапі робиться вибір конкретного методу проведення простого чи розширеного відтворення обладнання. Враховуючи усе вище сформульоване, принципово логічним є метод здійснення капітальних ремонтів металургійного обладнання, із технічною підтримкою його між цими ремонтами, аби зменшити аварійність та неплановані простой металургійного підприємства.

Є ще один вагомий чинник вибору такого варіанту. Технічне обслуговування є операційною діяльністю, і тому витрати на його проведення включаються до собівартості продукції у періоді їх фактичного здійснення, що вигідно для підприємства, на відміну від витрат з інвестиційної діяльності, які будуть включатися як витрати у майбутніх періодах в частині амортизаційних витрат. Це все і впливає на рішення підприємства щодо акценту на технічну підтримку та допустиме відтермінування капітальних ремонтів обладнання.

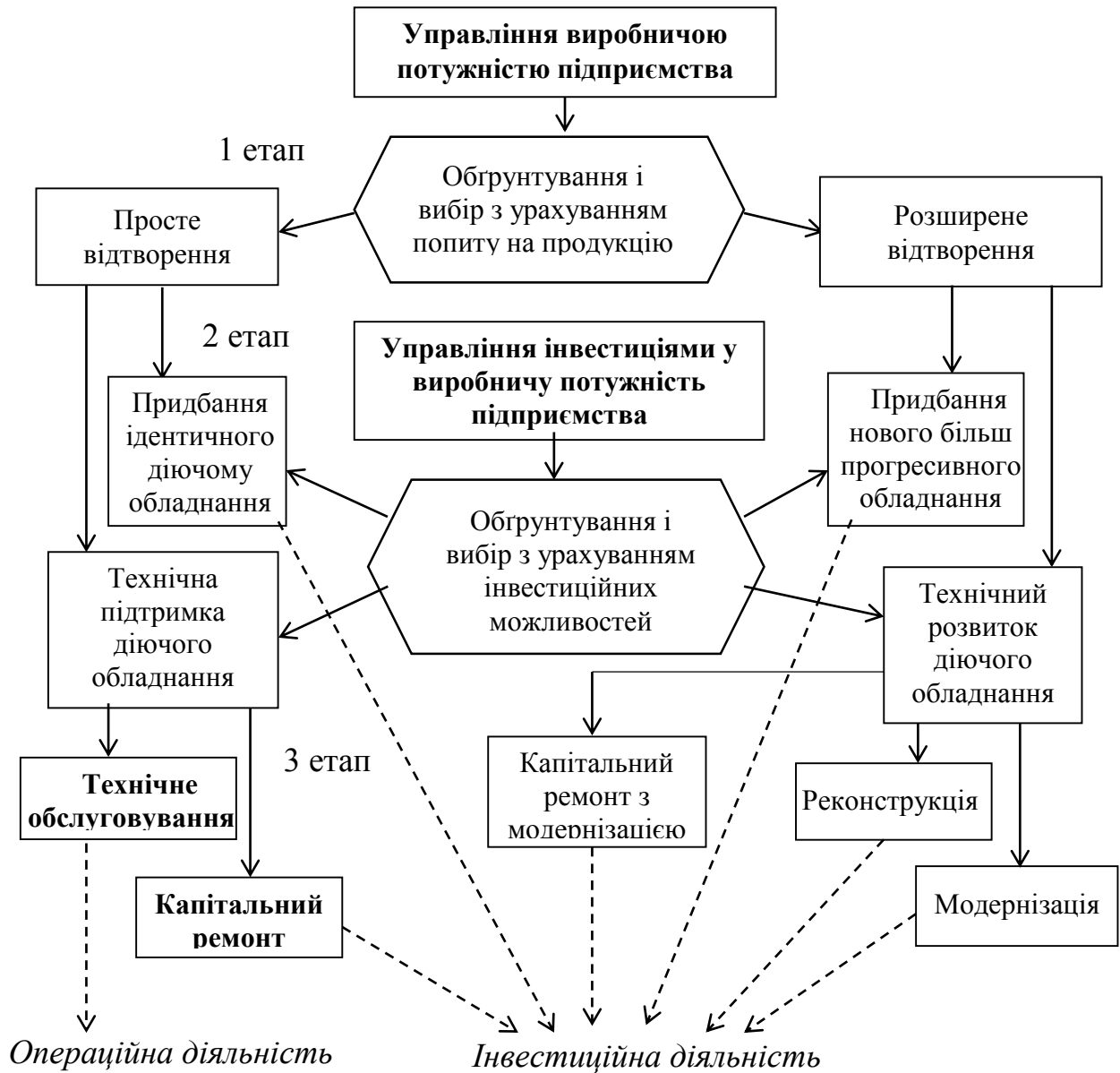
Література:

1. Хаустов В. З чого починалося і що маємо? / В. Хаустов, В. Венгер. - Металургія України. 2019. - Вип. 11. [Електронний ресурс]. Режим доступу: https://zn.ua/ukr/promyshliennost/metalurgiya-ukrayini-306344_.html.

Климчук Олександр

(Вінниця, Україна)

ЕКОНОМІКА ПІДПРИЄМСТВА ТА УПРАВЛІННЯ

(Сучасні технології управління)

СУЧАСНІ ПРОЦЕСИ РОЗВИТКУ В УКРАЇНІ ІНФОРМАЦІЙНИХ СИСТЕМ І ТЕХНОЛОГІЙ В УПРАВЛІННІ ПІДПРИЄМСТВАМИ

В сучасних умовах господарювання інформаційні ресурси для підприємств є одним з основних ресурсів ефективного функціонування на ринку, що здатне забезпечити його конкурентне становище. Незалежно від виду діяльності кожне підприємство оперує значними масивами інформації, проте ступінь її корисного впровадження та використання при прийнятті управлінських рішень є різним, і суттєво різниться в залежності від розвитку інформаційних систем і технологій на підприємстві. Відтак, для ефективної роботи адміністративно-управлінської ланки, підприємства потребують доступної, своєчасної і структурованої інформації, що має надаватись корпоративною інформаційною системою.

У сучасній економіці, що характеризується інтенсивними змінами і високим ризиком, безперечно, важливими є максимально швидке ухвалення обґрунтованих стратегічних рішень і створення адекватної системи корпоративного управління. Одним з ефективних напрямів удосконалення управління корпорацією є розробка та впровадження сучасних інформаційно-управляючих систем і технологій. Інформаційні технології можуть використовуватися, щоб перепроектувати корпорації, трансформуючи їх структуру, область діяльності, засоби повідомлення і механізми управління роботою, трудовими процесами, виробами та послугами [1]. При цьому, на нашу думку, прийняття управлінських рішень має базуватись на відповідних принципах, отримуючи синергетичний ефект: наукова обґрунтованість, компетентність, своєчасність, повнота змісту, гнучкість та гомеостатичність.

Сучасні інформаційні технології здатні не тільки цілком задовольнити вимоги виробничих систем, але є передумовою їх розвитку. Світові тенденції у сфері комп'ютерних та інформаційних технологій за останні роки свідчить про

істотне підвищення темпів їх розвитку, порівняно із виробничою сферою. Високі темпи впровадження інформаційних технологій сприяють збільшенню кількості обчислювальної техніки, яка використовується у виробничо-господарчій діяльності підприємств усіх галузей [2].

В результаті реформування національної економіки, якісні зміни в системі управління персоналом є необхідною умовою ефективного функціонування та розвитку підприємства [3]. Запровадження інформаційних систем і технологій виступає дієвим механізмом для підвищення ефективності управління підприємством на базі створення єдиного інформаційного простору.

Сучасні тенденції в Україні щодо використання інформаційно-комунікаційних технологій на підприємствах різняться залежно від видів економічної діяльності. Аналіз статистичних даних вказує на те, що при порівнянні 2019 р. з 2018 р. в загальному спостерігається зменшення частки підприємств, які мали доступ до мережі Інтернет (на 1,6%) та мали власний вебсайт (на 0,4%), проте зросла частка підприємств, які купували послуги хмарних обчислень (на 0,5%) [4]. Однак, слід зазначити, що в 2020 р. внаслідок пандемії COVID-19, інформаційні системи і технології почали більш інтенсивніше проникати в суспільно-політичне життя та бізнесові структури, забезпечуючи розробку різнострокових стратегій розвитку, комплексних систем автоматизованого проектування й планування виробництва.

Наразі серед головних перешкод щодо масового запровадження інформаційних систем і технологій в управлінні підприємствами слід відзначити такі: уповільнення в опрацюванні сучасних швидкозмінних інформаційних потоків, внаслідок поглиблення експортної орієнтованості значної частки вітчизняних підприємств, та погіршення процесів ефективної реалізації ринкових відносин внаслідок російської агресії; зменшення масштабності розробок і запровадження інформаційних систем і технологій для забезпечення повної автоматизації управління компаніями в результаті значного відтоку ІТ-фахівців за кордон та нестача власних фінансових ресурсів; інертність певної кількості керівників щодо ефективності використання інформаційних систем і технологій для удосконалення управлінської роботи; складності у забезпеченні безперервного застосування Internet-технологій в організації і забезпеченні мобільного управління підприємством.

Таким чином, процеси запровадження інформаційних систем і технологій на підприємствах виступають комплексом заходів організаційно-економічного характеру, що здатні об'єднати всі структурні підрозділи в єдиний інформаційний простір, забезпечивши можливість оперативного реагування на різноманітні зовнішні та внутрішні чинники ринкового середовища на основі прийняття виважених і вчасних управлінських рішень.

Література:

1. Орлова Н.С., Мохова Ю.Л Впровадження інформаційних технологій в систему корпоративного управління. Відкрите освітнє е-середовище сучасного університету, 2017. № 3. С. 355-365.

2. Янчук Т.В. Значення механізму впровадження інформаційних технологій у господарський процес діяльності підприємств. Економіка і організація управління. 2016. № 4 (24). С. 269-276.

3. Levytska I.V., Klymchuk A.O., Klymchuk O.V. Functions of salary at machine-building enterprises in formation of motives and stimules of personnel. Bulletin of Zaporizhzhia National University. Economic sciences. № 4 (44), 2019. Pp. 154-159. DOI <https://doi.org/10.26661/2414-0287-2019-4-44-24>

4. Статистичний щорічник України за 2019 р. Державна служба статистики України. За ред. І.Є. Вернера. К.: ДП Держаналітінформ, 2020. 464 с.

Бартош Ірина

(Тернопіль, Україна)

ЕКОНОМІКА ПІДПРИЄМСТВА ТА УПРАВЛІННЯ

(Сучасні технології управління)

ОСОБЛИВОСТІ УПРАВЛІННЯ ОРГАНІЗАЦІЙНИМИ ЗМІНАМИ В СФЕРІ МЕДИЦИНИ

Управління змінами є одним з важливих принципів сучасного менеджменту та ключовим фактором успішного розвитку організації чи системи в цілому.

Для громадського сектора, до якого належить більшість медичних організацій, управління змінами можна віднести до числа інноваційних процесів, в рамках яких організації створюють щось нове: впроваджують нову практику або технологію, нову модель внутрішньо-організаційних або міжорганізаційних взаємодій, створюють новий продукт, товар або послугу.

Цілями та завданнями управління змінами в охороні здоров'я вважається:

- визначення напрямків змін;
- розробка моделей управління змінами;
- впровадження інноваційних технологій медичного обслуговування, що сприяють підвищенню якості медичної допомоги, скорочення термінів лікування і витрат на його надання;
- створення оптимізаційних ресурсозберігаючих моделей, інформаційно-аналітичних систем з метою підвищення медичної, соціальної, економічної ефективності галузі;
- моніторинг змін;
- оцінка ефективності управління змінами.

До основних принципів управління змінами як основи для вдосконалення системи управління охороною здоров'я належать:

- багаторівневість;
- багатовимірність;
- нелінійність процесів;
- альтернативність;

- унікальність;
- інтегральність;
- збалансованість;
- зворотність зв'язку;
- стійкість розвитку.

Теоретико-методологічні положення з управління змінами в організаціях охорони здоров'я базуються на синтезі багаторівневого та інтегративного підходів, є основою для вдосконалення системи управління та створення сумарного синергетичного ефекту на мікро- та мезорівні, спрямовані на підвищення медичної, соціальної, економічної ефективності галузі на макрорівні.

При певному якісному та кількісному складі низка змін виливається у реформу, а ключові зміни стратегії розвитку галузі можуть перерости у великомасштабні перетворення. Розглянемо процес управління змінами на прикладі реформування української системи охорони здоров'я.

Аналіз результатів реформування системи медичного обслуговування в пілотних регіонах підтвердив обґрунтованість та виваженість запропонованих стратегічних підходів до реформування системи охорони здоров'я.

В процесі реалізації пілотних проектів було доведено доцільність та ефективність:

1) розмежування ПМСД та вторинної медичної допомоги з розвитком ПМСД на засадах загальної практики-сімейної медицини, зі створенням центрів ПМСД з розвинутою мережею амбулаторій в містах і сільській місцевості;

2) пулінгу фінансових ресурсів для надання вторинної та екстреної допомоги на регіональному рівні;

3) запровадження системи маршрутизації пацієнтів до ЗОЗ, що відповідають важкості та складності захворювання;

4) впровадження (за умов методичного удосконалення) оплати праці за обсяги та якість роботи;

5) державна оцінка медичних технологій.

За умови доопрацювання деяких проблемних питань, виявлених при їх застосуванні, ці механізми доцільно поширити на всі регіони країни. Обов'язковою умовою для переходу до широкомасштабного використання є навчання фахівців та підтримка влади всіх рівнів.

Широке запровадження інших елементів реформи, зокрема підходів до структурно-функціональних перетворень в сфері вторинної та третинної медичної допомоги, автономізації закладів охорони здоров'я, контрактних відносин, методів оплати медичних послуг в закладах різних рівнів медичної допомоги потребує попереднього додаткового нормативного врегулювання та ретельного їх відпрацювання в пілотному режимі.

Література

1. Стратегія інноваційного розвитку України на період до 2030 року:
проект/ Кабінет міністрів України. URL:
<https://mon.gov.ua/storage/app/media/gromadske-obgovorennya/2018/10/22/>

*Науковий керівник: кандидат економічних наук, доцент
Юрик Наталія Євгенівна*

*Ільїна Марія
Шпильова Юлія
(Київ, Україна)*

ЕКОНОМІКА ПІДПРИЄМСТВА ТА УПРАВЛІННЯ
(Регіональна економіка)

СТРАТЕГІЇ РОЗВИТКУ ТЕРИТОРІАЛЬНИХ ГРОМАД

Інституційне середовище формування спроможних територіальних громад пов'язане з розробкою низки планувальних документів на різних територіальних рівнях, що стосуються просторових, економічних, соціальних, екологічних та інших чинників. Основними документами на місцевому рівні є стратегії місцевого розвитку, просторові програми (генеральні плани населених пунктів) та щорічні програми соціально-економічного розвитку території. Стратегії та щорічні програми місцевого розвитку спрямовані на формування сприятливого середовища для розвитку підприємницького сектору, залучення інвестицій, забезпечення соціальних потреб населення, підвищення рівня його життя. Просторові програми (генеральні плани) стосуються розвитку території як об'єкта реалізації містобудівної політики місцевої влади. Перелічені документи мають бути тісно пов'язані між собою та сприяти підвищенню ефективності функціонування території. Стратегії повинні містити чіткі цілі, концентрувати зусилля, окреслювати конкретний порядок дій, гарантувати необхідні ресурси, бути ефективними (використовувати мінімум ресурсів для досягнення максимального результату), варіативними та гнучкими, підтримувати громадську ініціативу і забезпечувати координацію залучених сторін. Розробка та реалізація стратегій потребує навиків, професійної підготовки органів влади, залученості та відчуття приналежності до території мешканців [1]. У країнах Європи наявність стратегічного документа розвитку території є обов'язковою умовою для отримання зовнішнього фінансування, оскільки вона свідчить про те, що громада усвідомлює свою мету, розуміє, які для цього потрібні ресурси, що потрібно робити та яким чином [2].

Реалізація завдань стратегії розвитку громад передбачає виконання одночасно багатьох завдань різними структурними підрозділами органу місцевої влади та за участі багатьох зацікавлених сторін. Це ставить перед керівництвом громади питання належного управління та координації заходів. Система управління стратегіями місцевого розвитку має два рівні: політичний та технічний. Політичний рівень забезпечує особисто голова громади, депутати

сільської ради, члени виконавчого комітету. На цьому рівні затверджуються зміни до стратегії та пов'язані з цим проекти рішень. Технічний рівень виконує відповідна робоча група, яка реалізує завдання згідно з ухваленим планом, здійснює моніторинг соціально-економічного стану громади за визначеними показниками, аналізує співвідношення основних соціально-економічних показників громади відносно інших адміністративно-територіальних утворень (сусідніх громад, регіону), визначає основні соціально-економічні тенденції та їх вплив, розробляє стратегічні сценарії, формує відповідні пропозиції.

Стратегії розвитку громад мають стати дорожніми картами змін в громаді з чітко визначеними стратегічними цілями (наприклад, забезпечення умов для сталого розвитку місцевої економіки та залучення інвестицій; покращення інфраструктури громади, підвищення якості надання послуг, збереження і розвиток традицій і культури; розвиток туризму). Кожна з цих цілей має бути представлена набором конкретних та реальних операційних заходів з деталізованими завданнями, досяжними кількісними параметрами та обґрунтуванням обсягу коштів, необхідних на їх виконання [3].

За результатами огляду стратегічних документів щодо розвитку конкретних новоутворених територіальних громад, варто зробити висновок, що їм притаманні певні неузгодженості та недоліки. Зокрема, стратегіям бракує детального опису й оцінки стану навколишнього природного середовища; вони не відображають, якими саме та в якому обсязі природними ресурсами володіють громади; далеко не всі стратегії містять опис варіантів розвитку громади за тих чи інших умов або реалізації заходів, хоча сценарне моделювання є важливою методологічною базою вибору подальшої стратегії. У стратегіях розвитку громад організаційно і фінансово частка заходів з благоустрою територій, культурно-мистецьких, спортивних подій, туристичної діяльності непропорційно переважають над цілями і заходами стимулювання економічної діяльності, допомоги суб'єктам господарювання, підвищення інвестиційної привабливості територій, залучення інновацій. Зрештою, операційні цілі та завдання, викладені у стратегічних документах громад, часто позбавлені чіткого виразу, кількісного виміру та періоду виконання, а обсяг коштів, виділених на їх виконання необґрунтований та надмірний.

Література:

1. Матеріали форуму «Інструменти локального економічного розвитку. Досвід успішних громад України та Польщі» URL: *Децентралізація дає можливості*: <https://www.youtube.com/watch?v=OVc46RqmTq>.
2. Стратегія розвитку громади – не просто документ з цифрами, це визначення майбутнього, до якого прагне громада. *Децентралізація дає можливості*. URL: <https://decentralization.gov.ua/news/10947>.
3. Ільїна М.В., Шпильова Ю.Б. Інституціональне середовище формування стратегії розвитку територіальних громад. *Приазовський економічний вісник*: електрон. наук. фах. вид. 2020. Херсон : №1(18). С. 26–31.

*Шірнал Юлія
(Кривий Ріг, Україна)*

ЕКОНОМІКА ПІДПРИЄМСТВА ТА УПРАВЛІННЯ
(Економічна теорія)

СОЦІАЛЬНО-ЕКОНОМІЧНА ПРИРОДА ТІНЬОВОЇ ЕКОНОМІКИ

У ХХ-ХХІ ст. для країн, що переживають системну кризу, проблеми тіньової економіки набули великого значення. Інтерес даної теми зумовлений розростанням тіньового сектору економіки, його проникненням в усі сфери економічних і суспільних відносин майже в усіх країнах світу, а також тим, що поширення тіньової економіки сьогодні криє в собі загрозу їх національній безпеці.

Тіньова економіка в Україні, як поняття регулюється певними нормативно-правовими актами і визначається, як незаконне виробництво, до якого належать: виробництво товарів (надання послуг), збут та розповсюдження яких заборонено законом; відсутність дозволу на здійснення певного виду діяльності (виробництво товарів чи надання послуг) тощо.

Приховане виробництво, складовими якого є легальні види діяльності, але приховані від державних органів контролю з метою: уникнення від сплати податків, зборів (обов'язкових платежів); недотримання певних норм: рівня середньої зарплати, тривалості робочого часу, правил техніки безпеки на робочому місці тощо.

Важливо розглянути причини утворення тіньового сектору в економіці країни, такі як [1, с. 91]:

- соціально-економічні – ключовою причиною тінізації виступає стан національної економіки;
- політичні – зазвичай не здатність держави, створити сприятливі умови для здійснення легальної економічної діяльності;
- правові – неможливість правової системи вчасно реагувати на зміни в економічній системі, що створює прогалини у законодавстві;
- морально-етичні – ставлення соціуму до такого виду діяльності.

Структура тіньової економіки являє собою процес виробництва, який охоплює такі елементи:

- перший блок (прихована) – це діяльність, що характеризує дозволену законом працю, яка офіційно не оголошується або її результати занижуються з метою відсторонення від уплати податків;
- другий блок (неформальна) – діє на законній підставі й націлена на виробництво товарів і послуг для задоволення власних потреб домашніх господарств;
- третій блок (нелегальна) – це кримінальна, антизаконна діяльність, в межах якої відбувається лише перерозподіл раніше створеного продукту.

Відповідно до видів тіньової економіки можна виділити три групи її суб'єктів [2].

Перша група містить найбільш кримінальні елементи тіньової економіки:

торговців наркотиками та зброєю, бандитів, грабіжників, найманих вбивців. Сюди ж можна віднести корумпованих представників органів влади, що беруть хабарі, торгують державними посадами й інтересами. За різними оцінками на частку діяльності цих суб'єктів припадає від 5 до 25% всієї тіньової економіки.

Друга група складається в основному з тіньовиків-господарників. До їхнього числа можна віднести підприємців, комерсантів, банкірів, промисловців й аграріїв, дрібних і середніх бізнесменів, включаючи "човників" (організаторів власної справи).

Третя група – це наймані робітники як фізичної, так і розумової праці. До них можуть приєднуватися як дрібні, так і середні державні службовці, доходи яких, за існуючими даними, до 60% становлять хабарі.

Кожна діяльність приносить економіці, як позитивні, так і негативні наслідки. Водночас до позитивних наслідків тіньової економіки належать [3]: реалізація ідей; тіньова економіка сприяє забезпеченню зайнятості деякої частини населення; формування більш ефективних форм економічної діяльності, які забезпечують виживання господарюючих суб'єктів у критичних ситуаціях; у період спаду офіційної економіки і падіння рівня життя населення сприяє створенню в діяльності традиційних сфер нових ринкових ніш.

Тепер розглянемо негативні наслідки розвитку тіньової економіки: скорочення податкових надходжень, що в свою чергу спричиняє низку проблем і викликає недофінансування державних інститутів регулювання економіки; деформація кредитно-грошової сфери, збільшує інфляцію, підвищує шанс утворення інвестиційних ризиків, спотворює структуру платіжного обороту.

Таким чином, тіньова економіка залишається однією з найсуттєвіших загроз для економічної безпеки держави, що загострює соціально-економічну кризу в Україні та негативно позначається на її міжнародному іміджі. Саме тому розроблення ефективних механізмів детінізації сфери господарювання та фінансів, захист об'єктів права власності є пріоритетними напрямками реалізації державної політики в правоохоронній галузі.

Література:

1. Нонік В. В. Основні чинники та шляхи детінізації економіки України: державно-управлінський аспект. *Публічне управління та митне адміністрування*. 2017. № 2. С. 91-101.
2. Мельникова В.І., Мельникова О.П., Сіплярук Т.В., Тур І.Ю., Шведова Г.М. *Національна економіка*. навч. посіб. 2-ге вид. перероб. та доп. К.: Центр учбової літератури, 2012. 248 с.
3. Приварникова І. Ю., Степанюк К. В. Тіньова економіка України: причини, обсяги та шляхи їх зниження. *Держава та регіони*. Сер. «Економіка і підприємництво». 2010. № 2. С. 163-167.

*Науковий керівник: доктор економічних наук,
доцент Котковський Володимир Станіславович*

Турчик Олександр

(Київ, Україна)

ЕКОНОМІКА ПІДПРИЄМСТВА ТА УПРАВЛІННЯ

(Маркетинг та менеджмент)

АНТИКРИЗОВІ СТРАТЕГІЇ ПРИ УПРАВЛІННІ ПІДПРИЄМСТВАМИ

Підприємства все частіше стикаються з різними видами криз, що асоціюється з порушеннями функціонування організації та може спричинити несприятливі наслідки, може загрожувати існуванню організації, а також перешкоджати досягненню її цілей. Для запобігання, передбачення та швидкого реагування на кризи після їх виникнення необхідне антикризове управління.

Антикризове управління фокусується на заходах, що застосовуються до, під час та після кризи. Це процес, який передбачає небезпеку кризи, проводить аналіз її симптомів, вимірює обмежувальні негативні наслідки кризи та використовує свої фактори для продовження процесу розвитку [1].

Запобігання кризам належить до заходів, що застосовуються для запобігання кризі. Менеджер повинен прочитати сигнали, що попереджають про можливість виникнення кризи, та вжити заходів для пом'якшення її перших симптомів. Наступним кроком у процесі антикризового управління є підготовка до кризи. Ця діяльність проявляється у підготовці антикризових планів, зразків антикризових заходів та діагностиці антикризових заходів. Наступним кроком в антикризовому управлінні є здійснення антикризових дій. На цьому етапі важливо координувати та контролювати вжиті заходи, вжиті в рамках підготовки до кризи. Важливим заходом є оцінка реакції організації на кризу. На цьому етапі організація оцінює застосовані заходи, перевіряє їх, робить висновки, вчиться на своїх помилках та збирає набуті знання.

Представлені заходи формують процес, який дозволяє ефективно управляти у випадку кризи та надає можливості для навчання та стратегії підготовки організаціям до наступної кризи.

Під час підготовки до криз підприємства можуть розробляти кризові плани дій та стратегії, що лежать в основі базових заходів, що проводяться на етапі антикризового вимірювання.

Найбільш типовими антикризовими рішеннями є: планування діяльності, бачення та цілей компанії, прийняття нової орієнтації на ринкові можливості, переорієнтацію товару, впровадження нових концепцій управління, запровадження формалізованого стратегічного планування; пропонування заходів, пов'язаних з організацією, включаючи зменшення витрат, придбання додаткового капіталу, оренда активів, зміна керівних посад, зміна інвестицій у товар, придбання нових технологій, впровадження інтегрованих інформаційних систем, зміна цінової політики, зміна організаційної структури, аутсорсинг, зміна організаційної культури; зміна мотиваційних заходів, включаючи зменшення зарплати, стимулювання колективної роботи, створення нових мотиваційних систем, зміна організації роботи, скорочення зайнятості; заходи контролю, включаючи здійснення додаткового фінансового контролю тощо.

Запропоновані заходи стають відправною точкою для визначення основних типів антикризової стратегії. Щоб вибрати відповідну стратегію, слід правильно визначити ступінь та причини кризи, час та інтенсивність її тривалості, методи організаційної адаптації до навколишнього середовища або залучення працівників та їхню відданість подоланню кризи.

Антикризові стратегії є відповіддю на причини кризи та повинні відповідати її розміру. Антикризові заходи залежать від причин та способів адаптації, які можна розрізнити між компанією та діловим середовищем. Підприємства можуть реагувати на зміни в навколишньому середовищі як ініціативно, так і реактивно.

Причини кризи можуть бути пов'язані з управлінням або обсягом та видом діяльності. Поєднуючи причини та реакції організацій, можна створити матрицю, яка показує чотири можливі антикризові стратегії: організація, інвестування, виведення та консолідація. Інвестиційна стратегія передбачає розвиток організації та пошук можливостей в її середовищі. Стратегія консолідації фокусується на основній діяльності підприємства та його сильних сторонах. Реактивна стратегія зосереджена на зменшенні витрат та розміру бізнесу. Стратегія виведення, стосується відставки певних видів діяльності, залишення ринків та не інвестицій.

Інша група стратегій демонструє різні можливі реакції з огляду на управлінський підхід до кризи (стосуються підходів до здійснення антикризових змін в організації). Розрізняють антикризові стратегії, засновані на переговорах, аналізі та стратегіях, орієнтованих на дії.

Розробка і реалізація заходів щодо усунення підприємством негативних наслідків фінансової кризи на кожному підприємстві має індивідуальний характер і спрямована на подальшу стабілізацію якісних структурних перетворень його фінансової діяльності.

Головним елементом антикризового управління є антикризові стратегії, які є важливими для підприємств усіх рівнів та форм власності. Своєчасно розроблена і реалізована стратегія дає змогу суб'єктам господарювання та їх власникам уникнути значних втрат капіталу та суттєво знизити ризик фінансового краху [1].

Література:

1. Мостенська Т.Л. Ризики в системі антикризового управління. Вісник ЖДТУ: Економіка, управління та адміністрування. Серія: Економічні науки. 2010. № 1 (51). С. 194–199.

Науковий керівник: кандидат економічних наук, доцент Литвишко Л.О.

Богатирьова Марина
(Кривий Ріг, Україна)

ЕКОНОМІКА ПІДПРИЄМСТВА ТА УПРАВЛІННЯ
(Сучасні технології управління)

МАЖОРИТАРНІ ВИБОРЧІ СИСТЕМИ: СВІТОВИЙ ДОСВІД

Зі здобуттям незалежності в Україні існує проблема обрання доцільної виборчої системи, яка виражатиме реальне волевиявлення виборців та відповідатиме загальноприйнятим демократичним стандартам виборчого права. Важливість цього питання у тому, що саме виборча система визначає механізми обрання народних депутатів та роль виборців у виборчому процесі [1].

Дослідженню різноманітних аспектів розвитку і функціонування виборчих систем було присвячено значну кількість праць вітчизняних дослідників А. Білоуса, В. Білоуса, М. Пойченка, Е. Пуфлера, Є. Радченка, С. Рябова, М. Ставнійчук, А. Ткачука та ін.

Мажоритарні виборчі системи вважаються найпростішим типом виборчих систем, адже принцип, який лежить в їх основі, легко зрозуміти – переможцем стає кандидат або партія, яка набрала більшість голосів виборців.

На практиці це може виглядати по-різному. Існує п'ять різновидів мажоритарної системи [2]:

- мажоритарна система відносної більшості (FPTP – First past the post);
- блокове голосування (BV – Block vote);
- партійно-блокове голосування (PBV – Party Block Vote);
- альтернативне голосування (AV – Alternative Vote);
- двотурова система (TRS – Two-Round System).

Мажоритарна система відносної більшості (FPTP) є найпростішою. Всі виборчі округи – одномандатні, і виборці голосують за певного кандидата. Виборці отримують бюлетені з іменами всіх кандидатів, за одного з яких потрібно проголосувати. Перемагає той кандидат, який отримає більшість голосів. Теоретично кандидат може бути обраним навіть одним голосом, якщо всі інші кандидати не отримали голосів. Сьогодні така система використовується в 61 країні для проведення парламентських виборів. Переважно це країни, які були під впливом Британської імперії [3].

Голосування блоком (BV) – це використання мажоритарної системи відносної більшості в багатомандатних округах. Виборці мають рівно стільки голосів, скільки мандатів розігрується у їхньому окрузі. Виборці, як правило, можуть голосувати за будь-якого кандидата, незалежно від його партійної приналежності. Більшість блокових систем допускають, аби виборці самі вирішували, скільки голосів віддати на виборах. Таку систему застосовують 15 країн світу, зокрема в Кувейті та Лаосі.

При мажоритарній системі голосування партійним блоком (PBV), на відміну від системи відносної більшості, вибори проводяться в багатомандатних округах. Кожен виборець має один голос і віддає його за партійний список, а не за конкретного кандидата. Партія, яка набрала більшість голосів, отримує всі мандати в окрузі і відповідно обраними вважаються всі кандидати з партійного списку. Як і при застосуванні мажоритарної системи FPTP, переможцю не потрібно отримувати абсолютну більшість голосів. Така система як додаткова застосовується в 5 країнах: Камерун, Чад, Кот-Д'Івуар, Єгипет, Сінгапур.

Вибори за системою альтернативного голосування (AV) зазвичай

проводяться в одномандатних округах. Однак ця система надає виборцям значно більше можливостей при заповненні бюлетеня. Виборці можуть ранжувати кандидатів за власним бажанням, позначивши цифрою 1 найбільш бажаного кандидата, цифрою 2 – наступного, цифрою 3 – третього і так далі. Отже система дозволяє виборцям висловити своє вподобання стосовно всіх представлених кандидатів, а не просто зробити єдиний вибір.

Альтернативне голосування відрізняється методом підрахунку голосів. Як і в системах FPTP та TRS, кандидат, який отримав абсолютну більшість «перших» голосів, стає переможцем. Однак, якщо жоден претендент не отримує абсолютної більшості «перших» голосів, кандидат з найменшою кількістю «перших» голосів «виключається» з процесу підрахунку, і його бюлетені розподіляються між іншими кандидатами за «другими» голосами. Цей процес повторюється поки один з кандидатів не отримає абсолютної більшості. Ця система цікава тим, що дає можливість отримати абсолютну більшість без проведення другого туру. Сьогодні таку систему для виборів парламенту використовують Австралія та Папуа Нова Гвінея [3].

Основна особливість двотурової системи (TRS) очевидна із самої назви: це вибори, які проходять у два тури (раунди), часто з проміжком в один або два тижні між ними. Перший раунд проводиться так само, як і за системою відносної більшості. Якщо жоден з кандидатів не набере абсолютної більшості голосів (50% + 1 голос), проводиться другий раунд. Обраним оголошується переможець другого туру. Сьогодні таку систему на парламентських виборах використовують 17 країн, в основному історично пов'язаних із Францією.

Таким чином, перевага даної системи в порівнянні з системою відносної більшості полягає в тому, що обраними вважаються кандидати, підтримані дійсним більшістю виборців, що проголосували, хоча б ця більшість становило один голос. Але зберігається той же дефект, який є головним у системі відносної більшості: пропадають голоси, подані проти кандидатів які перемогли.

Література:

1. Демченко В.Г. Мажоритарна виборча система: порівняльно-правова характеристика. *Молодий вчений*. 2016. № 11(38). С. 292-296.
2. Aceproject: Офіційний сайт. URL: <http://aceproject.org/ac.../topics/.../esd/esd01/esd01a/esd01a01>.
3. Михальченко М., Самчук З. Порівняльний аналіз європейських виборчих систем. *Наукові записки Інституту політичних і етнонаціональних досліджень ім. І. Ф. Кураса НАН України*. 2010. Вип. 6. С. 267-286.

Ворона Ангеліна

(Київ, Україна)

ЕКОНОМІКА ПІДПРИЄМСТВА ТА УПРАВЛІННЯ

(Фінансові відносини)

**ФОРМУВАННЯ ІННОВАЦІЙНОЇ СТРАТЕГІЇ РОЗВИТКУ
СІЛЬСЬКОГОСПОДАРСЬКИХ ПІДПРИЄМСТВ**

В умовах стрімкого розвитку глобалізаційних процесів та євроінтеграційних напрямів розвитку України особливого значення набуває інноваційна діяльність, як потенційна можливість забезпечення стійких конкурентних переваг на ринку та підвищення загального рівня конкурентоспроможності країни. Планування інноваційної діяльності дозволяє підприємству передбачити та оцінити можливі результати від активізації інноваційних процесів, спрогнозувати та уникнути ризиків діяльності, виявити фактори зовнішнього та внутрішнього середовища, які можуть впливати на реалізацію інноваційних проектів.

У світовій практиці виокремлюють три основних види стратегій розвитку підприємства, кожний з яких обґрунтований специфікою виробництва:

- стратегія зростання (розвитку) відображає намір підприємства збільшувати обсяги продажу, прибутку, капіталовкладень, закріпити та утримувати позиції лідера, активізувати конкурентні переваги;

- стратегія стабілізації (сталості) характеризує прагнення підприємства зберегти досягнуті обсяги виробництва за умов суттєвої нестабільності обсягів продажу і прибутку, досягти ринкової рівноваги, збільшити ринкову частку, максимізувати прибуток;

- стратегія виживання – оборонна стратегія за умов впливу кризових явищ у діяльності підприємства. Основна мета даної стратегії – уникнення ймовірності банкрутства, забезпечення беззбитковості виробництва [1].

Стратегія інноваційного розвитку, як ефективний засіб розвитку сільськогосподарських підприємств не тільки дає змогу підприємству враховувати зміни в оточуючому середовищі, а й сприяє генеруванню змін в середині підприємства та забезпечує управління цими змінами з метою підвищення рівня кінцевих результатів діяльності підприємства.

Основою вибору сільськогосподарськими підприємствами інноваційної стратегії розвитку є обґрунтування тенденцій розвитку науки й техніки, впровадження і використання нових технологій, випуску нових видів продукції. Для вибору стратегії інноваційного розвитку сільськогосподарських підприємств важливими є врахування факторів впливу, а саме: співвідношення інвестиційної підтримки базових і пріоритетних напрямів інноваційного розвитку сільськогосподарських підприємств; співвідношення між інтелектуальним ресурсом – наявним та необхідним; ступінь матеріально-технічної бази для підтримання інноваційної діяльності; співвідношення короткострокових і довгострокових цілей у процесі використання інноваційної продукції; рівень технологічної готовності до залучення інновацій [2].

При цьому з урахуванням внутрішніх чинників впливу кожний регіон країни має різний рівень технологічної готовності до запровадження інноваційних технологій.

Отже, розвиток сільськогосподарських підприємств доцільно розглядати як кількісні та якісні зміни продуктивних сил, економічних відносин, результатів господарської діяльності підприємств за рахунок впровадження інновацій.

Стратегія інноваційного розвитку передбачає відтворення виробничих, трудових, фінансових ресурсів через запровадження нових технологій, що забезпечують конкурентні переваги та мінімізують фінансові ризики для підприємств.

Література:

1. Саблук П.Г. Основні напрями розробки стратегічного розвитку АПК в Україні. Економіка АПК. 2009. № 12. С. 3-15.
2. Вишневська О.М. Особливості і складові стратегії інноваційного розвитку сільськогосподарських підприємств. Вісник Харківського національного аграрного університету. 2013. № 6. С. 15-21.

*Науковий керівник: кандидат економічних наук,
доцент Тітенко Зоя Миколаївна*

*Дербеньова Яна
(Київ, Україна)*

ЕКОНОМІКА ПІДПРИЄМСТВА ТА УПРАВЛІННЯ (Фінансові відносини)

ЗОВНІШНЬОЕКОНОМІЧНА ПОЛІТИКА: ЗНАЧЕННЯ ТА ВПЛИВ

Співвідношення економіки і політики є ключовим у розумінні характеру суспільного ладу, визначальним щодо наслідків економічної та політичної діяльності. Від правильного і збалансованого їх взаємозв'язку залежить економічний потенціал суспільства, добробут населення, рівень розвитку демократичних процесів, а в цілому – життєздатність суспільно-політичної та економічної системи. Наслідки економічної і політичної діяльності є результатом їх взаємодії та взаємозв'язку.

Поняття "економічна політика" дефінується в науці як раціональне співвідношення економіки і політики. Економічна політика – це свідомо, цілеспрямована діяльність державних органів, політичних партій і суспільних організацій в економічній сфері, що здійснюється в інтересах суспільства [2]. Уся сучасна практика високорозвинених країн і тих, що розвиваються, з очевидністю демонструє неодмінну наявність державних інтересів у функціонуванні ринкової економіки на всіх етапах її існування та розвитку. У наукових публікаціях наводяться вагомні аргументи, що обґрунтовують важливість державного регулювання економіки для успішного функціонування ринкових господарських систем. На думку М. Портера, роль уряду в забезпеченні конкурентоспроможності країн полягає в тому, щоб він виступав у ролі каталізатора і шукача нового; він має надихати або навіть підштовхувати підприємства до підвищення своїх прагнень і руху до більш вищих рівнів конкуренції, навіть незважаючи на те, що цей процес може бути досить складним [1]. Уряд не може створювати ефективні та високорозвинені галузі, здатні бути конкурентоспроможними на світових ринках – це можуть робити тільки самі підприємства. Державні інституції відіграють роль, яка за своєю суттю може

бути значущою та вести до успіху в контексті розвитку та множення сил масштабно, якщо дії уряду кардинально розв'язують наявну проблему і відкривають перспективи підприємству до розвитку, або тільки частково, якщо дії уряду збігаються зі сприятливими основними умовами.

Перспективна державна політика розвитку – це політика, яка створює середовище, у якому підприємства можуть досягати конкурентних переваг без безпосереднього втручання уряду в сам процес. Уряду лише необхідно заохочувати зміни, сприяти внутрішній конкуренції, стимулювати інновації – створювати умови для підвищення конкурентоспроможності у внутрішньому і зовнішньому економічному просторі. Проведення політики, спрямованої на статичні та короткострокові переваги у вартості, може шкодити оновленню і динамічному розвитку. Але існують ситуації, коли держава має втручатися в економічні процеси [2]:

- це відсутність справжньої досконалої конкуренції, антидемпінгові заходи;
- надання ринковим суб'єктам необхідної інформації і, як наслідок, забезпечення рівноваги на ринку;
- наявність зовнішніх ефектів, що вимагають компенсаційних дій;
- існування сфер, пов'язаних із проведенням фундаментальних і прикладних наукових досліджень;
- забезпечення недопущення контрабанди, передусім зброї, наркотиків, валюти тощо. Конкретні механізми державного регулювання національної економіки визначаються як загальними усталеними у світі закономірностями, так і характером та особливими рисами економіки країни.

В Україні вплив держави на економічну діяльність взагалі і зовнішньоекономічну зокрема за багатьма параметрами значніший, ніж могло б здатися на перший погляд. Усе частіше спеціалісти говорять про "ручне" управління економікою. Традиційно висока забюрократизованість і надмірний контроль з боку держави не сприяє розвитку економічних відносин з усіма негативними наслідками, що випливають із цього. Завдання, що постають перед урядами при регулюванні економіки, визначаються загальними закономірностями функціонування сучасних ринкових систем і конкретними потребами та умовами певної країни. По-перше, це забезпечення сталого економічного зростання з метою підвищення добробуту та соціального розвитку нації. По-друге, здійснення ефективної трансформації економічної системи країни з метою підвищення результативності і гнучкості її інститутів. По-третє, проведення зовнішньоекономічної політики, яка забезпечує захист національних інтересів [3].

Необхідність розв'язання проблем, пов'язаних з інтеграційними до світової економічної спільноти процесами, підвищує і посилює роль держави: держава має стати одним з головних агентів, який забезпечує випереджальний розвиток основних сфер, що можуть забезпечити конкурентоспроможність галузей економіки на світових ринках, гарантом розвитку високих технологій, знань, інформатизації суспільства. Тому нині в Україні особливої гостроти набула

проблема формування ефективної системи регулювання зовнішньоекономічної діяльності, створення досконалого організаційно-правового механізму, застосування ефективних регуляторів.

Література:

1. Абрамов В.Л. Мировая экономика: учеб. пособие/ В.Л. Абрамов. – [3-е изд.]. – М. : Дашков и К, 2006. – 312 с.
2. Брегеда А.Ю. Основи політології: навч. посіб. [Електронний ресурс]/ А.Ю. Брегеда. – [2-ге вид., перероб. і доп.]. – К.: КНЕУ, 2000. – 312 с. – Режим доступу : <http://studentbooks.com.ua/content/view/125/78/>
3. Дідківський М.І. Зовнішньоекономічна діяльність підприємства: навч. посіб./ М.І. Дідківський. – К. : Знання, 2006. – 462 с.

Кіріченко Наталія

(Полтава, Україна)

ЕКОНОМІКА ПІДПРИЄМСТВА ТА УПРАВЛІННЯ

(Економіка підприємства)

ПРОГРАМА АНТИКРИЗОВИХ ЗАХОДІВ ДІЯЛЬНОСТІ ПІДПРИЄМСТВА

Процес виведення підприємства з кризового стану має відбуватися не хаотично та безсистемно, а шляхом розробки і впровадження антикризової програми, тобто, повинен бути належним чином організований і скоординований. Антикризова програма – це внутрішній документ, у якому систематизовано викладається перелік основних заходів, що планується здійснити в межах підприємства, його структурних підрозділів та функціональних служб для досягнення поставленої мети – виведення підприємства з кризового стану. За потреби можуть розроблятися антикризові підпрограми за окремими підрозділами та службами підприємства. Антикризова програма складається на підставі проведеної діагностики фінансового стану та можливого настання банкрутства підприємства, оцінки можливостей підприємства щодо подолання фінансової кризи.

На початковому етапі розробки антикризової програми необхідно виявити сильні та слабкі сторони діяльності суб'єкта підприємництва. На внутрішні слабкі сторони підприємство може вплинути та змінити їх на сильні сторони (переваги). Наприклад, обсяг фінансових ресурсів можна збільшити за рахунок отримання довгострокових та короткострокових кредитів банку, залучення інвесторів; збільшення прибутку можливе шляхом нарощування обсягів продажів продукції та зменшення її собівартості. Слід погодитись із вченими-економістами, які вважають, що на рівні підприємства криза проявляється, в першу чергу, в порушенні фінансової стійкості, що призводить до неплатоспроможності і збитковості, невиконання своїх боргових зобов'язань перед кредиторами [1]. На зовнішні негативні чинники суб'єкти господарювання не можуть впливати та змінювати їх, тому підприємствам необхідно

вдосконалювати механізм пристосування та виживання в кризових умовах ринку та держави загалом.

Через нестабільну ситуацію в країні, а також неплатоспроможність багатьох підприємств, необхідно провести пошук нових ринків збуту продукції, робіт та послуг. Збільшення залишків готової продукції на складі відбувається за рахунок того, що зменшуються обсяги продажів, що призводить до зниження прибутку і рентабельності діяльності. Для контролю за дебіторською заборгованістю підприємству слід провести систематизацію наявних та потенційних покупців, а також постійно відстежувати терміни погашення дебіторської заборгованості. Для збільшення надходження грошових коштів, потрібно запроваджувати систему знижок з метою своєчасної оплати отриманої продукції клієнтами. Невисокі ціни на готову продукцію та товари збільшують кількість покупців та замовників, що, в свою чергу, нарощує обсяги продажів. З метою зменшення вартості безнадійної дебіторської заборгованості підприємству необхідно відмовитися від покупців та замовників, які неспроможні своєчасно погасити свою заборгованість.

Доцільно також систематично проводити комплексний аналіз ресурсовикористання на підприємстві, що дасть змогу дослідити вплив ресурсозбереження на його платоспроможність та ліквідність [2].

Досить важливе значення для виходу підприємства з кризи відіграє управління грошовими коштами та прогнозування грошових потоків, іншими словами, планування вхідних та вихідних грошових потоків. Одним із способів управління ліквідністю і платоспроможністю підприємства та попередження його банкрутства є складання платіжного календаря та розрахунок показників Cash-Flow. Плани (графіки, платіжні календарі) надходження на витрачання грошових коштів необхідно розробляти на рік (з розбивкою по кварталах); на квартал (з розбивкою по місяцях); на місяць (з розбивкою по декадах). У платіжному календарі повинен відображатись рух грошових коштів відповідно до каналів їх надходження та використання, визначатись чистий грошовий потік та залишки грошових коштів на кінець запланованого періоду [3].

Таким чином, для відновлення своєї платоспроможності та фінансової стійкості підприємствам необхідно провести ряд антикризових заходів, головними серед яких є: оптимізація грошових потоків та збільшення об'єму наявних грошових коштів, диверсифікація виробництва, пошук нових ринків збуту, залучення позикового капіталу. Підприємствам, що опинилися у фінансовій кризі необхідна дієва програма антикризових заходів, яка допоможе вийти зі стану поточної неплатоспроможності та фінансової кризи.

Література:

1. Бражник Л. В., Чумак В. Д. Управління проектами в умовах кризи. Управління проектами. *Ефективне використання результатів наукових досліджень та об'єктів інтелектуальної власності* : матеріали II міжнар. наук.-практ. інтерн.-конф., м. Дніпро, 10 квітня 2020 р. Дніпро, 2020. С. 30–34.

2. Чумак В. Д. Ресурсозбереження як антикризовий захід попередження

банкрутства сільськогосподарських підприємств / В.Д. Чумак, Т.Г. Мисник, С.П. Зоря// Вісник ХНАУ. Серія «Економічні науки». – 2018. – № 3. – С. 244–251.

3. Чумак В. Д. Управління грошовими потоками та попередження банкрутства підприємств// Економіка і підприємництво: організаційно-методологічні аспекти обліку, фінансів, аудиту та аналізу. Вип. 19. Том 2. – Полтава: ПДАА, 2019. – С. 138–141.

*Науковий керівник: кандидат економічних наук, доцент
Чумак Валентина Дмитрівна*

*Лубенець Дмитро
(Кривий Ріг, Україна)*

ЕКОНОМІКА ПІДПРИЄМСТВА ТА УПРАВЛІННЯ
(Фінансові відносини)

НАПРЯМКИ РОЗВИТКУ ФІНАНСОВОГО СЕКТОРУ УКРАЇНИ ДО 2025 РОКУ

Наразі в Україні сформувався вакуум у питанні стратегічного планування реформ у системі державних фінансів. Проте без наявності чіткого та системного плану дій провести глибокі та ефективні реформи в даній сфері за тих складних умов, у яких сьогодні перебуває Україна, практично неможливо [1]. У зв'язку із цим Національний банк України разом з іншими регуляторами затвердили Стратегію розвитку фінансового сектору України до 2025 року [2].

Метою Стратегії є забезпечення подальшого реформування та розвитку фінансового сектору України відповідно до провідних міжнародних практик та імплементації заходів, передбачених Угодою про асоціацію між Україною та ЄС та іншими міжнародними зобов'язаннями України [3].

Стратегія передбачає розвиток фінансового сектору за п'ятьма основними напрямками [3]:

- зміцнення фінансової стабільності;
- сприяння макроекономічному розвитку та зростанню економіки;
- розвиток фінансових ринків;
- розширення фінансової інклюзії;
- впровадження інновацій у фінансовому секторі.

Для подальшого зміцнення фінансової стабільності регулятори серед іншого спрямовуватимуть свої зусилля на посилення захисту прав кредиторів та інвесторів, запровадження плану дій BEPS, підвищення рівня корпоративного управління у фінансових установах, посилення вимог до їх внутрішнього контролю, удосконалення системи гарантування вкладів та виведення неплатоспроможних фінансових установ з ринку, впровадження ризик-орієнтованого нагляду за небанківськими фінансовими установами, регуляторних вимог у сфері регулювання та нагляду за банками та небанківськими фінансовими установами, передбачених Угодою про асоціацію між Україною та ЄС тощо [4].

Макроекономічний розвиток стимулюватиметься шляхом активізації кредитування малого і середнього підприємництва, зокрема фермерських господарств під заставу землі, усунення перешкод для перезапуску іпотечного кредитування, експортного фінансування. Іншими важливими завданнями за цим напрямом є виважена фіскальна політика, розвиток ринку небанківського кредитування, посилена координація дій Міністерства фінансів та Національного банку, запровадження II рівня та удосконалення регулювання III рівня пенсійної системи, розвиток внутрішнього ринку державних цінних паперів.

Для розвитку фінансових ринків регулятори працюватимуть над завершенням валютної лібералізації, створенням ліквідних ринків фінансових інструментів (деривативів, корпоративних акцій та облігацій тощо), дерегуляцією ринків небанківських фінансових послуг з низьким рівнем ризиків або тих, що не відповідають практикам ЄС, регулюванням страхової діяльності відповідно до Solvency II та принципів IAIS, забезпеченням правового регулювання страхових посередників, створенням на законодавчому рівні необхідних передумов для розвитку ринків кредитних спілок та надання послуг фінансового лізингу, модернізацією біржової та депозитарної інфраструктури, створенням Комплексної інформаційної системи моніторингу фондового ринку, застосуванням міжнародних стандартів функціонування інфраструктури ринків капіталу (вимог CSDR, EMIR, MIFID II, PFM) тощо [4].

З метою розширення фінансової інклюзії будуть упроваджені стандарти ринкової поведінки фінансових установ і розкриття інформації про фінансові продукти, активізовані цільові програми для підвищення фінансової грамотності населення, а також буде посилено захист прав споживачів, створено стимули для розвитку платіжної інфраструктури для безготівкових операцій, розширено і вдосконалено систему гарантування вкладів тощо.

Інновації у фінансовому секторі охоплюватимуть широкий спектр дій, серед яких, зокрема: розвиток системи віддаленої ідентифікації BankID, створення платформи для краудфандингу та венчурного капіталу, запровадження нових технологій для платежів та переказів, розширення доступу учасників фінансових ринків до публічних реєстрів, розвиток big data, blockchain та хмарних технологій тощо [4].

Таким чином, Стратегія передбачає проведення реформ в усіх сегментах фінансового сектору: на банківському ринку, в секторі небанківських фінансових установ, на ринках капіталу. Реалізація Стратегії дасть змогу створити за п'ять років прозорий, конкурентний, стабільний та високотехнологічний фінансовий сектор. За таких умов він стане драйвером сталого та інклюзивного розвитку економіки України та сприятиме підвищенню добробуту громадян через ефективне акумулювання та перерозподіл фінансових ресурсів в економіці.

Література:

1. Молдован О. О. Стратегія реформування системи державних фінансів України: завдання, пріоритети, механізми : аналіт. доп. К. : НІСД, 2014. 48 с.

2. Стратегія розвитку фінансового сектору України до 2025 року: рішення Правління Національного банку України від 26 грудня 2019 року №1010-рш. URL: <https://bank.gov.ua/ua/about/develop-strategy>.

3. Асоціація фінансових інституцій: Офіційний сайт. URL: <https://afi.org.ua/articles/strategiya-rozvitku-finansovogo-sektoru-ukrayini-do-2025-roku>.

4. Інформаційне агентство «ГЛАВКОМ»: Офіційний сайт. URL: <https://glavcom.ua/economics/finances/v-ukrajini-zatverdili-strategiyu-rozvitku-finsektoru-do-2025-roku-translyaciya-653058.html>.

*Науковий керівник: доктор економічних наук,
доцент Котковський Володимир Станіславович*

Маляревський Віктор

(Київ, Україна)

ЕКОНОМІКА ПІДПРИЄМСТВА ТА УПРАВЛІННЯ

(Фінансові відносини)

СВІТОВИЙ РИНОК СІЛЬСЬКОГОСПОДАРСЬКОЇ ТЕХНІКИ: ТЕОРІЯ, АНАЛІЗ

Сучасне сільськогосподарське виробництво неможливе без використання відповідної техніки. Ключовим елементом аграрного технопарку є трактор. Попит на тракторну техніку залежить від здоров'я аграрного сектора держави. Український аграрний сектор продовжує відчувати брак сільгосптехніки. За оцінками Національного наукового центру «Інститут аграрної економіки», українські аграрії забезпечені основними видами сільгосптехніки лише наполовину. А знос парку сільгосптехніки досягає 90% [1]. Тобто український ринок сільгосптехніки насправді – бездонний.

На динаміку продажів сільгосптехніки має вплив комплекс чинників, в тому числі військові дії, девальвація гривні, ймовірність введення мит на імпорт сільськогосподарського обладнання і ціни на аграрну продукцію. З огляду на все перераховане вище, очікувати зростання продажів тракторів і комбайнів не варто. Серед фермерів уже зараз спостерігається тенденція поступового перерозподілу часток ринку від малої до великої техніки. На прискорення такого перерозподілу може вплинути ситуація з землею – будуть чи ні вводити обмеження на зростання земельних банків. Аграрії зараз віддають перевагу не дуже дорогій техніці для обробки землі. При цьому дорогі покупки (наприклад, нові комбайни) фермери поки відклали до кращих часів. Все більш уважніше вони вивчають питання оренди техніки, а також ремонт існуючої.

Керівництво Міністерства аграрної політики заявляє про амбітні плани щодо спільного виробництва сільгосптехніки в Україні. Заяви залишаються заявами. Планам випускати у нас комбайни спільно зі світовими лідерами Claas та John Deere поки не судилося збутися. Під питанням також залишається і спільне виробництво в Україні білоруської сільгосптехніки.

Домінуюче становище на ринку з часткою понад 50% займають Німеччина і США. Незважаючи на всю складність політичної ситуації і падіння продажів, світові лідери з виробництва техніки не скорочують дилерські і філіальні мережі, а навіть навпаки. Займаються розвитком мереж в Україні такі гіганти, як John Deere та Case.

Збільшився продаж тракторів майже всіх класів потужності. Особливим попитом користувалися трактори потужністю 100-150 к.с. Продажі тракторів потужністю понад 300 к.с. залишаються стабільними. У 2021 року виробники сільгосптехніки очікують подальшого зростання європейського ринку.

В Україні спостерігається схожа тенденція: за даними Державної служби статистики України, за весь 2020-й рік сільськогосподарські підприємства купили 3688 тракторів західного виробництва. Зростання щодо 2019-го року складає 34,5 відсотка. Середня ціна одного агрегату склала 2 млн гривень. Найбільша кількість покупок припала на трактори з потужністю від 60 до 100 кВт і на трактори з потужністю понад 100 кВт. За даними Державної фіскальної служби України, в країні суттєво виріс імпорту сільськогосподарської техніки. За період із 1 січня 2019 року по 30 листопада 2019 року було імпортовано обладнання для сільського господарства та техніки оброблення ґрунту на суму \$305,274 млн

При цьому, було імпортовано на суму \$468,636 млн машин і механізмів для збирання, обмолоту сільськогосподарських культур, газонокосарок та сінокосарок, машин для сортування яєць, плодів або інших сільськогосподарських продуктів

На ринку України з'явився «Січеславський тракторний завод», який представив 110-сильний трактор «Січеслав-1104». Модель 1104 має 4-циліндровий 110-сильний дизельний двигун Deutz, 150-літровий бак, кліренс 380 мм і 45-літрову гідросистему. Вітчизняний трактор Слобожанець ХТА-250-30 виробництва «Слобожанського промислової компанії», оснащений турбодизельним двигуном Iveco N67 ENTX 20.00 потужністю 238 к. с., має 12 передач переднього ходу (від 4,07 до 32 км/год) і 4 передачі заднього ходу (від 6,14 до 9,7 км/год).

«Херсонський машинобудівний завод» випустив перший комбайн власного виробництва Skif-280 Superior. Зернозбиральний комбайн Skif-280 Superior є аналогом комбайна Sampo Rosenlew SR 3085 Superior, який випускає фінська компанія Sampo-Rosenlew.

Необхідно зауважити, що розвиток аграрного ринку в Україні неможливий без впровадження передових технологій, які передбачають використання сучасної сільськогосподарської техніки. Світові виробники сільгосптехніки вважають український ринок одним з найперспективніших в Європі та покидати його не збираються.

Література:

1. Українські аграрії забезпечені основними видами сільгоспмашин лише на 50%. Режим доступу – <http://agro-business.com.ua>.

2. Антощенко В. М., Антощенко Р. В., Гуртов А. П., Станіславенко Д. В. Огляд Українського ринку тракторів потужністю 260-390 к.с. Механізація сільськогосподарського виробництва: Вісник ХНТУСГ. – Х.: ХНТУСГ, 2014. – Вип. 148. – С. 258-262. 200

3. «Trade-In» Manitou: обменяйте свой старый погрузчик на новый! Режим доступа – <http://agropravda.com/news>.

*Науковий керівник: кандидат економічних наук,
Громоздова Лариса Василіївна*

*Ступак Анна
(Маріуполь, Україна)*

ЕКОНОМІКА ПІДПРИЄМСТВА ТА УПРАВЛІННЯ
(Економіка підприємства)

**МЕТОДИЧНІ ПІДХОДИ ДО ФОРМУВАННЯ ПРОФЕСІЙНИХ
КОМПЕТЕНТНОСТЕЙ ПРИ ВИКЛАДАННІ ОСВІТНІЙ КОМПОНЕНТИ
«ЕКОНОМІКА ПІДПРИЄМСТВА»**

Входження України в світовий та європейський освітній простір вимагає створення нової моделі освіти, яка була б здатна стати достойним конкурентом, а випускники кваліфіковані та затребувані.

З огляду на це формування професійної компетентності набуває особливої актуальності.

Нині високий рівень професійної компетентності є вирішальним чинником соціальної захищеності та професійності працівників, а його досягнення - головним завданням закладів освіти. Тому що роботодавцям потрібна не кваліфікація, а компетентність як поєднання навичок, що притаманні кожному індивідууму.

Питанням формування компетенцій присвячено багато праць зарубіжних та українських вчених, таких як В. Байденко, Л. Долинської, Б. Ельконіна, І. Зимньої, Н. Кузьміної, А. Маркової, Дж. Равена, А. Сазонової, М. Хомського, А. Хуторського та інших.

Метою статті є обґрунтування методичних підходів до формування професійних компетентностей майбутніх фахівців.

Виклад основного матеріалу дослідження. На сьогодні формується нова парадигма вищої освіти, яка безпосередньо пов'язана з професійною компетенцією та компетентністю.

Законом України «Про освіту» визначено, що компетентність - динамічна комбінація знань, умінь, навичок, способів мислення, поглядів, цінностей, інших особистих якостей, що визначає здатність особи успішно соціалізуватися, провадити професійну та/або подальшу навчальну діяльність [1].

Вітчизняна система освіти завжди була компетентнішою, орієнтованою на сферу професійної діяльності і в той же час була спрямована на підготовку фахівців для масового, стабільного, зі сталою технологією і номенклатурою товарів та послуг ринку. Сьогодні ситуація починає змінюватися: інтенсивно розвиваються технології, виробництво стає гнучким, вимагає іншого фахівця,

здатного виявляти активність у мінливих умовах, саме тому актуальним є компетентніший підхід, який охоплює поряд з конкретними знаннями і навичками такі категорії, як здібності, готовність пізнання, соціальні навички тощо [2].

Роботодавцю потрібні фахівці, які здатні розв'язувати конкретні виробничі проблеми і те, що буде використовувати фахівець під час цього (знання, вміння, досвід та ін.), для роботодавця неважливо, як здійснюється процес розв'язання проблеми, а конкретний результат цього процесу [3].

В закладі вищої освіти, в процесі освоєння навчальних дисциплін здобувач освіти повинен оволодіти вміннями самостійно працювати і вчитися, комунікативними здібностями, здатністю системного мислення і діями, орієнтованими на ринок.

Нового імпульсу надає прагнення України подолати бар'єри української та європейської освітньої системи в частині виконання вимог по вивченню іноземних мов. Тому в процесі вивчення дисципліни «Економіка підприємства» використовуються матеріали подані на іноземній мові, широко аналізуються всі процеси та учасники грошового ринку багатьох країн, наводиться інформацію про міжнародні організації та їх співробітництво з Україною.

Висновки. В процесі навчання дуже важливо забезпечити, озброїти студента необхідними знаннями, вміннями, навичками та навчити розвивати їх таким чином, щоб по закінченні навчального закладу людина здобула освітню компетентність. Формування саме цієї ключової компетентності повинне стати кінцевою метою викладання дисциплін професійного спрямування.

Література:

1. Про освіту. Закон України від 05.09.2017 р. № 2145-16 (дата оновлення: 05.09.2017, дата звернення: 16.03.2018)
2. Трішкіна Н.І. Сучасні підходи до формування професійних компетенцій фахівців торговельно-економічного профілю. Вісник Дніпропетровського університету імені Альфреда Нобеля. Серія «Педагогіка і психологія». Педагогічні науки. 2015. № 1 (9). С. 193-199
3. Кадемія М.Ю. Формування професійної компетенції майбутнього фахівця. Проблеми та перспективи формування національної гуманітарно-технічної еліти. 36. Наук. Праць /Л. Л. ТОВАЖНЯНСЬКОГО, О.Г. РОМАНОВСЬКОГО. Вип. 32-33 (36-37). Харків: НТУ «ХПІ», 2012. С. 32-39

*Клочко Тетяна
(Суми, Україна)*

ЕКОНОМІКА ПІДПРИЄМСТВА ТА УПРАВЛІННЯ
(Економіка підприємства)

**ШЛЯХИ ПІДВИЩЕННЯ ЕФЕКТИВНОСТІ ДІЯЛЬНОСТІ
ПІДПРИЄМСТВА**

Фінансово-господарська діяльність - це цілеспрямовано здійснюваний процес практичної реалізації функцій підприємства, пов'язаних з формуванням і використанням його фінансових ресурсів для забезпечення економічного і соціального розвитку [1].

Під ефективністю фінансово-господарської діяльності підприємства слід розуміти її результат, отриманий або потенційно можливий в процесі перетворення певних ресурсів на кінцевий продукт (продукцію, послуги). Рівень ефективності фінансово-господарської діяльності підприємства характеризується рівнем його витрат, результатів і фінансового стану [1].

Основні заходи, що розробляються будь-яким суб'єктом господарювання для оздоровлення свого фінансово-економічного стану є:

- збільшення суми прибутку організації;
- зниження собівартості.

У господарській діяльності питання підвищення ефективності діяльності має першорядне значення для оцінки внутрішніх резервів виробництва і виявлення об'єктивних умов для якості роботи підприємства [3].

Резерви зростання прибутку - це кількісно вимірні можливості для його збільшення за рахунок зростання обсягу реалізації продукції (у тому числі на більш вигідних ринках збуту), зниження витрат на її виробництво і реалізацію, вдосконалення структури виробленої продукції, недопущення позареалізаційних збитків. Резерви визначаються на стадії планування і в процесі виконання планів.

Значні резерви зменшення собівартості криються в непродуктивних витратах і втратах. Сюди відносяться: пені, штрафи, які сплачує підприємство за недотримання умов договорів. Одним із способів зниження собівартості продукції є збільшення обсягу випуску продукції.

Аналіз фінансово-економічного стану - це один з результативних способів оцінки поточного стану, що відображає миттєві господарські ситуації і дозволяє виділяти найбільш складні проблеми управління існуючими ресурсами і таким чином мінімізувати зусилля по проведенню відповідно до мети і ресурсів організацій з потребою і можливістю ринку. Значення аналізу фінансово-економічного стану підприємства важко переоцінювати, так як саме він є тією базою, на якій може будуватися розробка фінансових політик підприємства.

До стратегічних завдань фінансової політики підприємства належать:

- максимізувати прибуток підприємства;
- оптимізувати структуру капіталу і забезпечити його фінансову стійкість;
- забезпечувати інвестиційну привабливість підприємства;
- досягти прозорості фінансово-економічного стану підприємств для власника (учасника, засновника), інвестора, кредитора;
- створити ефективний механізм управління підприємством;
- використовувати ринкові механізми залучення фінансових коштів [4].

Щоб приймати результативні та ефективні рішення в сфері технологій, фінансів, збуту, інвестицій і оновлення виробництв, керуючим співробітникам потрібен постійний і безперервний моніторинг поточного становища підприємства.

Ключовий принцип ефективності діяльності підприємства полягає в наступному: надавати споживачам послуги належної, необхідної якості, найбільш раціонально використовуючи трудові, матеріальні, фінансові ресурси, підвищуючи прибутковість підприємства, рівень добробуту його працівників, суспільства в цілому, не завдаючи шкоди навколишньому середовищу [2].

До основних шляхів підвищення ефективності виробничої діяльності підприємства відносять: зниження показника трудомісткості і підвищення показника продуктивності праці; раціональне і економне використання ресурсів і сировини, зниження показника фондомісткості і поліпшення інвестиційної діяльності компанії. Шляхи підвищення ефективності діяльності підприємства мають на увазі впровадження на підприємстві науково-технічного прогресу, в тому числі революційне переоснащення виробничих фондів на основі новітніх наукових досягнень техніки і технологій при використанні режиму економії. Ресурсозберігаючі фактори повинні стати вирішальними для задоволення постійно зростаючої потреби в паливі, сировині, матеріалах і енергії. Дуже важливо максимально інтенсивно використовувати виробничий потенціал підприємства, стежити за ритмічністю виробництва, за максимальним завантаженням виробничого обладнання [2].

Література:

1. Економіка підприємства : підручник / За заг. ред. С.Ф. Покропивного. – [вид. 2-ге, перероб. Та доп.]. К.: КНЕУ, 2014. 528 с.
2. Жулай Г.С. Управління ефективністю діяльності підприємства як важлива складова успішного ведення бізнесу. *Вісник КНУТД. Серія «Економічні науки»*. 2015. № 3 (87). С. 73–80.
3. Кравченко О.А., Бевзенко Х.С., Бут Є.М. Економічна концепція підвищення ефективності діяльності виробничих підприємств. *Економіка: реалія часу*. 2015. №5(21). С. 69 - 76.
4. Погорелов С.М., Леденко О.В., Матяш О.А. Дослідження шляхів підвищення ефективної діяльності підприємств. *Вісник НТУ «ХПІ»*. 2015. №26(1135). С. 76-82.

Синюра-Ростун Н.Р.

(Львів, Україна)

ЕКОНОМІКА ПІДПРИЄМСТВА ТА УПРАВЛІННЯ

(Регіональна економіка)

ОСНОВНІ ЗАВДАННЯ СТРУКТУРНОЇ ПОЛІТИКИ РОЗВИТКУ МІСТ

Потреба у розробці та реалізації ефективної структурної політики розвитку міст посилюється з кожним роком, що зумовлено швидкими темпами

урбанізації, яка зумовлює зростання конкуренції за ресурси (людські, фінансові тощо). Формуванню та реалізації структурної політики перешкоджає низка чинників, серед них [1, 2, 3].

- низький рівень інтеграції української економіки у світову економічну систему, що визначається низькою конкурентоспроможністю та нерозвинутим інституційним середовищем;

- недостатній розвиток інфраструктури, зокрема транспортної (якість та стан доріг, авіаційної – відсутність аеропортів та злітно-посадкових смуг тощо), телекомунікаційної тощо;

- низький розвиток інфраструктури, яка забезпечує комерціалізацію та освоєння інновацій;

- нерозвиненість мережі інституцій підтримки та розвитку підприємництва (бізнес інкубатори, технопарки, фонди підтримки підприємництва, інноваційні фонди тощо);

- технологічна відсталість економіки та системи управління, що визначає якісні й кількісні особливості структурних змін;

- недостатня гнучкість ринку праці, пов'язана з бар'єрами на шляху міжрегіональної міграції робочої сили та недоліками системи професійної освіти й перекваліфікації тощо;

- недостатній рівень кваліфікації органів місцевого управління та відсутність навиків ефективного стратегічного планування та управління місцевими ресурсами тощо;

Основними завданнями на шляху до структурної перебудови економіки міст стають підвищення ефективності функціонування економіки та впровадження інноваційних структурно-технологічних зрушень. Відтак, серед основних завдань структурних перетворень слід виокремити [4]:

- визначення пріоритетних напрямів соціально-економічного розвитку міст з урахуванням регіональної та локальної специфіки із подальшою концентрацією ресурсів на їх розвитку.

- Зміцнення технологічно-виробничої бази місцевих товаровиробників, стимулювання розвитку наукоємного виробництва.

- Зменшення залежності економіки від імпорту товарів та ресурсів.

- Збільшення частки зелених та ресурсозберігаючих видів виробництва та технологій, впровадження принципів циркулярної економіки.

- Розвиток високотехнологічних галузей та ІКТ технологій.

- Розвиток сфери послуг та споживчого ринку тощо.

Україна належить до держав із перехідним типом економіки, відбувається перехід від індустріальної стадії розвитку економіки до постіндустріальної.

Особливостями постіндустріального розвитку є [5]: прискорена структурна перебудова економіки, перехід до виробництва високотехнологічних і конкурентоспроможних продуктів кінцевого споживання; формування і розширення сектора сучасних інноваційно-індустріальних галузей з подальшим виходом їхньої продукції на міжнародні стандарти якості та надійності;

підготовка управлінських кадрів, які відповідають вимогам і умовам постіндустріального суспільства.

У таких умовах забезпечення прискореного переходу потребує ефективного використання двох чинників: інноваційних економічних ресурсів постіндустріального суспільства, як головних і визначальних, та інноваційних виробничих ресурсів індустріального суспільства.

Література:

1. Кавтиш О. П. Структурна політика як основа модернізації національного господарства в сучасних умовах. Економічний вісник Національного технічного університету України «Київський політехнічний інститут». 2013. №10. С.16–22.

2. Мельник А. Ф. Структурні трансформації в національній економіці: проблеми діагностики та інституційного забезпечення. Тернопіль: ТНЕУ, 2012. 532 с.

3. Амоша О.І., Аптекарь С.С., Білопольський М.Г., Юрій С. І. Структурні реформи економіки: світовий досвід, інститути, стратегії для України. Тернопіль: Економічна думка ТНЕУ, 2011. 848

4. Пелех О.Б. Структурний аналіз національної економіки і структурна політика в Україні: дис. доктора економ. наук: 08.00.03. Черкаси. 2020. 499 с.

5. Ковтало Х. Особливості структурної політики в умовах формування постіндустріального суспільства. *Галицький економічний вісник*. 2010. №3(28). С. 126–131.

Тітенко Зоя

(Київ, Україна)

ЕКОНОМІКА ПІДПРИЄМСТВА ТА УПРАВЛІННЯ

(Фінансові відносини)

ЗОВНІШНЯ ЗАБОРГОВАНІСТЬ ДЕРЖАВИ ТА ЇЇ ВПЛИВ НА ФІНАНСОВУ БЕЗПЕКУ КРАЇНИ

Впродовж останніх років гострою проблемою фінансової системи України є критичний стан державного боргу. Збільшення до граничних параметрів боргового навантаження, через значне залучення коштів на не вигідних умовах сприяють вразливості економіки до різного роду загроз та відчутно гальмують її розвиток.

В Україні зростання зовнішнього державного боргу спостерігається протягом тривалого періоду, її визначають високі валютні ризики, мінлива ситуація з рефінансуванням боргів попередніх років, а також тиск боргових виплат на державні фінанси.

Питання державного боргу та його вплив на фінансову безпеку є принципово вагомим в контексті тих економічних труднощів, від яких протягом останніх років потерпає Україна. Оскільки Україна задекларувала як стратегічну мету вступ до Європейського Союзу, то з позиції цієї перспективи важливим є

запозичення кращого міжнародного досвіду модернізації політики управління державним боргом, що призведе до зміцнення фінансової системи та економічного зростання держави.

В умовах глобалізації рівень зовнішньої заборгованості є найважливішим фактором розвитку національних економік і одним із головних показників фінансової безпеки країни. Зовнішні борги держави, з урахуванням їх позитивного та негативного впливу на економіку, набувають великого значення для країн з передкризовим станом платіжного балансу [1].

За останні роки спостерігається нарощення темпів зростання державного боргу України. Переважна частина запозичень, які формує уряд, іде на погашення боргу та на його обслуговування. Причиною цього є політична криза та військовий конфлікт, глибока економічна рецесія, фінансування за рахунок державних запозичень значного дефіциту державного бюджету.

Досліджуючи структуру державного боргу зазначимо, що впродовж всього періоду у структурі державного боргу перевищує зовнішній борг. В 2016 році внутрішній борг становив 40,6% від загальної суми боргу, та зовнішній – 59,4%. У 2018 році внутрішній борг складав 40,9 % від загальної суми боргу, проте зовнішній – 59,1%, отже знову зовнішній перевищував внутрішній у 1,4 рази. Таким чином спостерігалася тенденція до збільшення диспропорції між зовнішнім і внутрішнім державним боргом.

Така ситуація щодо державного боргу України є неприйнятною, тому у процесі управління державним боргом необхідно забезпечити: пошук ефективних умов запозичення коштів з точки зору мінімізації вартості боргу; забезпечення своєчасної та повної сплати суми основного боргу та нарахованих відсотків; визначення оптимального співвідношення між внутрішніми та зовнішніми запозиченнями за умови збереження фінансової рівноваги в країні; забезпечення стабільності валютного курсу та фондового ринку країни [2].

Для модернізації боргової політики України вагоме значення займає пошук вигідних і ефективних умов запозичень кредитних ресурсів за критеріями мінімізації витрат на обслуговування та вартості розміщення. За рахунок досягнення цієї стратегічної цілі досягається економія коштів державного бюджету, а також запускається процес стимулювання інвестиційної діяльності, зростання середнього рівня добробуту через пожвавлення темпів економічного зростання і проведення структурної зміни національної економіки.

Для вирішення проблем боргового тягаря України доцільно: розробити і впровадити цілісну стратегію управління державним боргом, яка би поєднувала завдання вдосконалення нормативно-правового й інституційного забезпечення боргової політики держави, короткострокові та середньострокові орієнтири управління державним боргом; застосовувати поміркований підхід щодо залучення нових державних запозичень; диверсифікувати структуру державного боргу України у розрізі валют його погашення шляхом залучення позик у різноманітних валютах, зменшуючи тим самим валютний ризик; вжити заходів для збільшення частки внутрішнього державного боргу та, відповідно,

зменшення частки зовнішнього; активізувати спрямування позик на реалізацію інвестиційних та інноваційних програм; посилити контроль використання державних запозичень.

Література:

1. Богатько А.С. Сучасний стан державного боргу та шляхи його скорочення. Фінансово-кредитна система: вектор розвитку: збірник матеріалів II Міжнародної науково-практичної конференції. Ужгород:Видавництво УжНУ «Говерла», 2017. 203 с.

2. Макар О.П. Світовий досвід управління державним боргом та перспективи його застосування в Україні. Ефективна економіка № 10. 2016 [Електронний ресурс]. – Режим доступу: <http://www.economy.nayka.com.ua>

Тюхтій Микола

(Київ, Україна)

ЕКОНОМІКА ПІДПРИЄМСТВА ТА УПРАВЛІННЯ

(Фінансові відносини)

ФУНКЦІОНУВАННЯ РИНКОВОЇ ЕКОНОМІКИ

Сучасний ринок — регульована система економічних(техніко-економічних, організаційно-економічних та економічної власності) відносин між суб'єктами різних типів і форм власності і господарювання, в межах окремих країні світового господарства з приводу купівлі товарів і послуг згідно з законами товарного виробництва.

У сучасній політичній економії, відповідно до предмета цієї науки, у визначенні сутності ринку відповідною є система або певна сукупність економічних відносин, робиться спроба пов'язати його з певними функціями. Виняток із цього правила — твердження російського вченого Ю. Осипова, що ринок є суспільством підприємців як цілісної само організованої системи, яка виконує функцію соціального організатора суспільного виробництва і здійснює мікро господарювання. Однак у наведених визначеннях не враховано принцип історизму, тому вони більше відповідають реаліям минулих століть, ніж сьогоденню. Врахування цього принципу передбачає передусім визначення основних суб'єктів сучасного ринку [3].

Поняття "ринок" більш складне і пов'язане, насамперед, з економічними відносинами виробників і споживачів стосовно обміну суспільного продукту. Таке розуміння категорії "ринок" склалося в процесі розвитку товарного виробництва. З подальшим поглибленням суспільного поділу праці і розвитку товарного обміну ринок дедалі більше ускладнюється. Між розумінням ринку як сфери товарного обігу і сфери сукупності конкретних економічних відносин існує принципова відмінність: у першому випадку виділяється об'єкт ринкових відносин — сам продукт у формі товарів і послуг, а у другому — відносини між людьми з приводу цього продукту, що відображає суть економічної категорії "ринок". Тому ринок варто розглядати як певний тип господарських зав'язків

між суб'єктами економічної системи. Існує два типи господарських зв'язків [1]:

- натурально-речові - безоплатні у відповідності з обсягом і структурою потреб;

- товарні, які здійснюються через ринок.

Ринкові зв'язки здійснюються тільки на основі вільної купівлі продажу товарів і послуг. Ринок функціонує на основі товарних відносин, що відображають як прямі (виробництво-ринок-споживач), так і зворотні господарські зв'язки. Механізм зворотних зв'язків є неодмінною умовою стійкості і ефективності економічної системи (визначають обсяг і структуру виробництва). Спроба замінити зворотні зв'язки адміністративним командуванням неминує веде до деформації ринку і усієї економічної системи. Як результат — товарний дефіцит, знижується мотивація господарської діяльності, економічні потреби та інтереси втрачають роль рушійної сили економічного розвитку. Діє закон "бери, що дають".

Таким чином, ринок є формою (способом) організації функціонування економічних зв'язків господарюючих суб'єктів, що ґрунтуються на принципах вільної купівлі 'продажу, а також суспільною формою функціонування економіки, яка забезпечує взаємодію виробництва і споживання через обмін з прямими і зворотними зв'язками.

Ринок — це складний механізм. Тому формою організації господарської діяльності, яка ґрунтується на ринкових відносинах, є ринкова економічна система або ринкова система господарювання (ринкова економіка). До об'єктивних умов існування ринку відносять [2]:

- товарний характер виробництва;
- суспільний поділ праці;
- економічну відокремленість виробників, основу якої складає приватна власність на засоби виробництва.

До умов функціонування ринку належать:

- незалежність економічних суб'єктів;
- існування ринкової конкуренції;
- наявність ринкової інфраструктури — стійкої фінансово-грошової, банківської і біржової систем;
- відповідне економічне середовище, наявність ринкової психології населення, правової бази.

Сучасний же ринок — це один з феноменів, який зумовлює складну систему господарювання, в якій тісно взаємодіють ринкові закономірності, численні регулюючі інститути (передусім державні) і масова свідомість.

Цивілізований характер ринку в промислово розвинутих країнах визначається широким арсеналом перевірених часом і господарською практикою законодавчих і моральних норм, багатоплановою і компетентною політикою держави щодо розвитку економіки та соціальної інфраструктури, інформованістю і самостійністю керівників господарських структур на всіх рівнях, правовою свободою економічної самодіяльності людини

Література:

1. Мочерний С.В., Довбенко М.В. Економічна теорія: підручник. — К.: Видавничий центр "Академія", 2004.— 856 с.
2. Экономикс: принципы, проблемы и политика. /Макконнелл К.Р., Брю С.Л. Пер. с 14-го англ. изд. — М.:ИНФРА'М, 2003. — XXXVI, 972 с.
3. Хейне П. Экономический образ мышления. М.: "Новости", 1997. — 542 с.

Халицький Дмитро
(Київ, Україна)

ЕКОНОМІКА ПІДПРИЄМСТВА ТА УПРАВЛІННЯ
(Економіка АПК)

**ФОРМУВАННЯ ДОХОДІВ СІЛЬСЬКОГОСПОДАРСЬКИХ
ПІДПРИЄМСТВ**

Процеси глобалізації вітчизняної економіки зумовлює необхідність удосконалення методів, пов'язаних із дослідженням основних джерел формування фінансово-економічних результатів діяльності суб'єктів господарювання, відповідно до законів ринку в забезпеченні задоволення інтересів працівників, підприємств та держави.

У ринковій системі господарювання категорія доходів (прибутків) посідає одне з центральних місць. Одержання доходів є головною метою підприємницької діяльності, основним спонукальним мотивом будь-якого бізнесу. Закони ринкової економіки не дозволяють виробляти продукцію, реалізація якої завдає збитків. Ситуація, яка складається останнім часом у сільському господарстві, не є природною.

Основним показником, який характеризує фінансові результати діяльності є прибуток. Прибуток є показником, який залежить від обсягів і собівартості продукції. Збільшення прибутку відображає нарощування фінансових ресурсів та зростання фінансових результатів. На собівартість впливають структурні й відповідні техніко-економічні фактори. Структурні фактори відображають складові елементи собівартості: вартість сировини, матеріалів, напівфабрикатів; палива та енергії; заробітна плата та нарахування; вартість утримання й експлуатації обладнання; накладні та інші витрати. Техніко-економічні фактори, які характеризують формування витрат з кожного елемента, включають місткість витрат (матеріаломісткість, енергомісткість, трудомісткість тощо) та їх вартість (ціни на матеріали, сировину, енергоносії, заробітна плата). Місткість характеризується обсягом використання сировини, енергії, заробітної плати та інших елементів на виробництво одиниці відповідних товарів, робіт, послуг. Зменшення матеріалоємності виробництва є одним із чинників зниження собівартості [1].

Формування і використання прибутку є досить складним і неоднозначним у зв'язку із специфікою аграрної галузі. Надзвичайна важливість прибутку для розвитку підприємства вимагає формування дієвого механізму управління ним.

Для забезпечення прибутковості аграрних підприємств в умовах мінливої кон'юнктури ринку необхідним є визначення обсягу реалізації того чи іншого виду сільськогосподарської продукції та біологічних активів, за якого досягається беззбитковість виробництва. Розрахований завчасно рівень беззбитковості виробництва та реалізації того чи іншого виду робіт та послуг дасть можливість управлінському персоналу побачити, який обсяг виробництва або діяльності зможе приносити прибутки.

Аналіз прибутку сільськогосподарських підприємств України свідчить про позитивну динаміку, зокрема прослідковується суттєве зростання прибутку у 2016 році, в 2017 році зазначений показник хоча і зріс проте дещо меншими темпами лише на 17% в порівнянні з 2016 роком.

Управління прибутком представляє собою процес розробки, прийняття та реалізації ефективних управлінських рішень за всіма основними аспектами його формування, розподілу та використання на підприємстві. Управління прибутком передбачає оцінку та досягнення оптимального розміру прибутку й ефективності діяльності організації [2].

Серед основного фактору зростання прибутку сільськогосподарського підприємства є зменшення собівартості продукції. Зниження собівартості продукції сільськогосподарського виробництва можливе за рахунок [3]: – підвищення технологічного рівня виробництва; удосконалення організації виробництва та праці; зміна структури та обсягу продукції; покращення використання природних ресурсів, застосування більш доступних якісних матеріалів, використання безвідходних технологій виробництва.

Отже, метою діяльності сільськогосподарських підприємств є отримання максимального прибутку, основним джерелом якого є виробництво конкурентоспроможної продукції. При цьому важливу роль відіграє державна підтримка сільськогосподарських виробників шляхом встановлення цін на сільськогосподарську продукцію та зменшення податкового тиску.

Література.

1. Опарін В.М. Фінанси (Загальна теорія): навчальний посібник. Київ: КНЕУ, 2002. 240 с
2. Березівський П.С. Проблемні аспекти управління прибутком сільськогосподарських підприємств. Економічний простір. 2009. № 21. С. 312–320.
3. Биба В.В. Чинники, що впливають на прибуток сільськогосподарських підприємств в сучасних умовах. Ефективна економіка. 2016. №5. – [Електронний ресурс]. – Режим доступу: <http://www.economy.nauka.com.ua/?op=1&z=4960>

***Науковий керівник:** кандидат економічних наук,
доцент Тітенко Зоя Миколаївна*

*Чумак Валентина
Бражник Людмила
(Полтава, Україна)*

ЕКОНОМІКА ПІДПРИЄМСТВА ТА УПРАВЛІННЯ
(Фінансові відносини)

БЮДЖЕТУВАННЯ ЯК ЕЛЕМЕНТ ФІНАНСОВОГО УПРАВЛІННЯ

Бюджетне планування в умовах сьогодення залишається слабким елементом в управлінні підприємств. Впровадження системи бюджетування дозволяє значно поліпшити якість процесу управління. Зміна принципів управління за останні роки підтверджує актуальність розвитку бюджетування в Україні, що обумовлює необхідність створення ефективної системи здійснення бюджетування на вітчизняних підприємствах, тобто, бюджетування стає одним із методів фінансового планування та важливим елементом управління виробничо-господарською діяльністю суб'єктів підприємництва.

Бюджетування є комплексною системою заходів і охоплює та координує основні сторони діяльності підприємства – виробництво, реалізацію, фінанси тощо. Зауважимо, що бюджетування, як і будь-який елемент управління, являє собою певну систему дій у галузі управління і передбачає здійснення наступних основних операцій: визначення мети управління, збір та обробка інформації, прийняття управлінських рішень, організація виконання рішень, здійснення систематичного контролю за виконанням бюджету тощо.

Як свідчить вітчизняна практика та зарубіжний досвід, для бюджетування характерні основні технології управління, а саме, приймаючи управлінські рішення на всіх рівнях менеджменту, акцент робиться на фінансовій стороні, що в подальшому дає можливість досягти таких цілей, як: максимізація прибутку, мінімізація витрат, збалансованість залучених фінансових ресурсів з напрямками їх використання як у обсягах, так і в часі, а отже, сприяє підвищенню прибутковості, фінансової стійкості та конкурентоспроможності.

Складання бюджетів передбачає такі основні цілі [1]: формування стратегії ведення бізнесу; розробка планів фінансово-господарської діяльності суб'єкта підприємництва на певний період; мінімізація витрат та максимізація прибутку; узгодження виробничо-господарських процесів за різними підрозділами підприємства; доведення планів виробничо-господарської діяльності до керівництва; виконання (реалізація) розроблених планів; контроль за ефективністю виконання планів на місцях шляхом порівняння фактичних витрат з нормативними показниками; виявлення потреби у грошових коштах та оптимізація фінансових потоків.

Бюджетування є робочим інструментом, що включає в себе всі сторони діяльності підприємства: його виробничі, техніко-технологічні, маркетингові, фінансові, інноваційні, інвестиційні ті інші аспекти [2]. Як переконує світовий досвід, розробка бюджетів забезпечує періодичне планування різних видів господарських операцій підприємства, дає змогу передбачити майбутні проблеми і визначити оптимальний шлях удосконалення стратегічної мети.

Практичний досвід свідчить про те, що існує три основні підходи до складання бюджетів, які можуть застосовуватися на етапах їх планування, узгодження і затвердження: «build-up (знизу-вверх)», «break-down (зверху-вниз)», а також ітеративний підхід. Вважаємо, що найбільш прийнятна ітераційна процедура бюджетування, за якої, як правило, спочатку «зверху» спускаються цільові фінансові показники, далі формується, за напрямом «знизу-вверх», система бюджетів підприємства, потім аналізується їх відповідність основним показникам. Якщо планові значення відповідають фактичним показникам, бюджет подається керівнику на затвердження і спрямовується до виконання і контролю. Якщо ж виявляються розбіжності між фактичними показниками і плановими, то керівництво підприємства дає завдання на підготовку нової версії бюджетів. Такі ітерації повторюються до тих пір, доки не обирається одна прийнятна версія, яка і затверджується.

У процесі бюджетування можуть викликати деякі труднощі: по-перше, це значні витрати на розробку та адаптацію системи бюджетів до окремих підприємств; по-друге, необхідно враховувати можливість виникнення конфліктів між спеціалістами різних фінансових відділів, тощо [3].

Кожне підприємство визначає, який із бюджетів розробляти в першу чергу, при цьому необхідно врахувати «вузькі місця» в діяльності суб'єкта господарювання. Насамперед, складають бюджет реалізації продукції, робіт, послуг, оскільки від обсягів виручки залежить, в подальшому, і обсяг виробництва, собівартість, прибуток, ціна, тощо. Прогноз обсягів валового доходу є основою планування виробництва, а бюджет продажу – базою бюджету виробництва. На основі бюджету виробництва і бюджету реалізації складають бюджет прямих матеріальних витрат, інших операційних витрат, бюджети загальногосподарських, адміністративних витрат та витрат на збут. Бюджет капітальних вкладень відображає планові витрати, вибір проектів і джерел фінансування, забезпечує розвиток підприємства та ефективність його діяльності. На завершальному етапі розробляється бюджет руху грошових потоків, бюджет прибутків і збитків, тощо.

Таким чином, в сучасних умовах бюджетування стає більш динамічною, гнучкою системою, яка має відображати оптимальні та ефективні рішення щодо управління і розвитку діяльності підприємства, адже лише завдяки професійному керівництву можна досягти конкурентоспроможності, прибутковості та процвітання підприємства.

Література:

1. Бланк І. А. Фінансовий менеджмент. Київ : Ніка-центр «Ельга», 2000. – 527 с.
2. Дафт Р. Л. Менеджмент : пер. с. англ. Санкт-Петербург : Питер, 2009. 829 с.
3. Чумак В. Д. Перспективи розвитку бюджетування в сучасних умовах господарювання. *Економіка і підприємництво: організаційно-методологічні аспекти обліку, фінансів, аудиту та аналізу*. Вип. 17. Том 1. Полтава : ПДАА,

2017. С. 112–115.

Сорокіна Анастасія

(Маріуполь, Україна)

ЕКОНОМІКА ПІДПРИЄМСТВА ТА УПРАВЛІННЯ

(Сучасні технології управління)

БЕНЧМАРКІНГ В СИСТЕМІ СУЧАСНОГО МЕНЕДЖМЕНТУ

Бенчмаркінг як напрямок сучасної економіки є злиттям методів і технологій менеджменту і маркетингу і є одним з фундаментальних бізнес-процесів сучасної компанії, що дозволяють системно підходити до виявлення ключових орієнтирів її розвитку і сприяють підвищенню ефективності корпоративного менеджменту.

Вперше поняття бенчмаркінгу на початку 1980-х рр. сформулював Р. Кемп, і воно не втратило актуальності для корпоративного менеджменту і в даний час. За його словами: «Бенчмаркінг - це пошук кращих в галузі методів, які ведуть до найвищих досягнень» [1]. Сьогодні бенчмаркінг трактують як спосіб оцінки стратегій і цілей роботи організації в порівнянні з першокласними підприємницькими організаціями для визначення свого місця на конкурентному ринку.

Сьогодні не існує єдиної методики здійснення бенчмаркінгу, але його базові принципи всюди однакові. Бенчмаркінг проводять як для певного бізнес-процесу, так і для виробничого процесу у вигляді самостійного проекту [2]. При цьому кількість етапів може бути різним. Виділимо чотири основні кроки:

1. Визначення проблеми і вибір показників для порівняння.
2. Вибір об'єкта для порівняння і збір інформації.
3. Аналіз інформації.
4. Прийняття рішення.

Головне завдання першого етапу полягає в формулюванні проблеми, для вирішення якої організація звернулася до досвіду інших компаній. Потрібно осмислення виникнення періодів розривів і відставання від лідерів ринку, вивчення та аналізу переважних позицій цих організацій, а також можливості їх адаптації при впровадженні ефективних бізнес-рішень в своїй компанії.

На другому етапі, визначивши безпосередньо проблему, необхідно підібрати правильний об'єкт для порівняння. Причому відповідь на поставлене запитання залежить від безлічі факторів.

На третьому етапі бенчмаркінгу здійснюється аналіз отриманої інформації. Далі топ-менеджер, відповідальний за проведення порівняльних досліджень, виявляє причини відставання (розриву) його компанії від компанії-еталона.

На останньому, четвертому етапі бенчмар-Кінга, знаючи причини відставання фірми від компанії-еталона, потрібно зрозуміти, як ліквідувати розрив, який утворився, і потім прийняти рішення.

Існує кілька видів бенчмаркінгу: конкурентний, загальний, внутрішній, стратегічний, функціональний. Вибір того чи іншого виду залежить від передбачуваної до реалізації стратегії фірми і компетенції її менеджменту.

Конкурентний бенчмаркінг слід застосовувати, якщо топ-менеджер вирішив порівняти показники роботи своєї фірми з аналогічними показниками прямих конкурентів. На основі зібраних даних можна буде зробити висновок, що насамперед конкурентів привели до успіху. Іноді для вивчення конкурентів вдаються до методів конкурентної розвідки.

Загальний бенчмаркінг - корисний досвід, переймати у фірм, що діють в інших галузях (на Заході застосовується досить часто), на відміну від конкурентного, дає більше шансів домовитися з якоюсь фірмою про надання інформації та вивченні її ділового досвіду.

Стратегічний бенчмаркінг проводять, коли керуючий вирішує освоїти нові ринки або випустити новий продукт [3].

До функціональним бенчмаркінгу варто звернутися, коли фірма бажає порівняти ефективність виконання певних функцій (збуту, закупівель, управління персоналом і т. п.) з ефективністю аналогічних функцій в інших компаніях, причому необов'язково в тій же галузі. Зазначений вид бенчмаркінгу застосовують у всіх сферах діяльності підприємства - в виробництві, логістиці, фінансах, управлінні персоналом, маркетингу і т. д.

Таким чином, виступаючи найважливішим структурним «технологічним ланкою» в системі менеджменту, бенчмаркінг дозволяє ефективно виявляти ризики та можливості бізнесу і враховувати їх при побудові бізнес-стратегії фірми в умовах турбулентного середовища. Бенчмаркінг як такого роду системного аналізу породжує нові продуктивні стратегії поведінки суб'єкта господарювання на ринку, дозволяє фірмі систематично приймати інноваційні рішення, бути стійко конкурентоспроможною.

Література:

1. Багієв Г. Л., Тарасевич В. М. Маркетинг: Учеб. для вузів. 3 вид. / За заг. ред. Г. Л. Багієва. СПб.: Пітер, 2005. 718 с.
2. Князєв Є. А., Євдокимова Я. Ш. Бенчмаркінг для вузів: Навчальний методич. допомога. М.: Університетська книга, Логос, 2006. 205 с.
3. Маслов Д. С. Бенчмаркінг - великі можливості малого бізнесу // Управління компанією. 2005. № 1. С. 12-13.

*Кулік Анна
Самойленко Антоніна
Юдічева Ольга
(Київ, Україна)*

ЕКОНОМІКА ПІДПРИЄМСТВА ТА УПРАВЛІННЯ
(Маркетинг та менеджмент)

**ЧИННИКИ МАРКЕТИНГОВОГО ВПЛИВУ НА ПОВЕДІНКУ
СПОЖИВАЧІВ**

Українська економіка все більше зникає до виразу «Споживач – король ринку». Однак, в Україні масштабні дослідження вивчення поведінки споживачів, на жаль, не проводились. Закордонні ритейлери добре розуміють необхідність вивчення механізмів поведінки споживачів з метою активного впливу на процес прийняття споживачами рішення щодо купівлі товарів. Тому необхідність вивчення поведінки споживачів має актуальність, як для окремих торговельних підприємств, так і в цілому для економіки держави.

Поведінка споживачів – основа, на якій будується вся маркетингова концепція торговельного підприємства. Чим більше знань про споживачів у маркетологів – тим більш успішніше здійснення маркетингової діяльності, і більш точний вибір цільового ринку формування маркетингового комплексу. Від розуміння мотивів потенційних споживачів залежить успішний стратегічний розвиток торговельного підприємства, здатність проведення аналізу процесу прийняття рішень споживачами про придбання товарів та послуг.

Проблеми поведінки споживачів на товарному ринку досліджували закордонні і вітчизняні науковці: Котлер Ф., Ламбен Ж., Райс С., Траут Дж., Девіс С., Брусенко О.А., Ільїн В.І., Писаренко Н.Л., Прокопенко О.В., Тягунова Н.М., Іванова Р.Х. та інші.

Проаналізовані маркетингові дослідження останніх років показали, що є необхідність не зупинятися на отриманих результатах, а продовжувати аналіз процесів поведінки покупців на споживчому ринку, виявляти чинники зовнішнього та внутрішнього впливу на їх поведінку, що призводять до особливості формування певної моделі поведінки щодо процесу прийняття рішень споживачами.

На сьогодні основним початковим моментом дослідження поведінки споживачів є побудова і вивчення відповідних моделей. Моделі поведінки споживачів – це концептуальні схеми, в яких систематизовано інформацію про фактори впливу на прийняття рішення про купівлю товарів або послуг. Використовуючи розроблені моделі можна краще зрозуміти поведінку споживачів та ефективніше використати маркетинговий інструментарій.

Однак тут є і певні труднощі, оскільки неможливо проаналізувати поведінку кожного окремого покупця споживчого ринку. Успіх діяльності торговельного підприємства залежить від того, наскільки вдало та надійно воно знайде своє коло покупців, свій сегмент ринку. Тому успішні компанії світу витрачають багато коштів і часу на дослідження споживача на ринку з метою побудови певної моделі поведінки покупців. Як правило такі моделі містять: зовнішні фактори, що спонукають до покупок; процеси сприйняття інформації; процеси прийняття рішень про купівлю.

До основних зовнішніх факторів-збудників, які визначають поведінку покупця, можна віднести:

- вплив у макросередовищі, зокрема, зміна економічної ситуації в країні, певний рівень науково-технічного прогресу;

- зміни життєвих обставин у покупця, зокрема, його фінансового стану, необхідність здійснення покупки іншого товару, оголошення акційних пропозицій, а також зміни настрою покупця;
- атмосфера в магазині, дії інших покупців, які можуть, як стимулювати купівлю, так і протидіяти їй.

Процес сприйняття інформації починається з пошуку інформації про товар – покупцеві потрібні додаткові відомості про товар, який його цікавить. Джерелами інформації можуть бути: особисті джерела (сім'я, друзі, сусіди), комерційні джерела (реклама, продавці, дилери, виставки), джерела емпіричного характеру (дотик, вивчення використання товару), загальнодоступні джерела (засоби масової інформації).

На етапі збирання покупець більш уважно і критично відноситься до інформації, яка пов'язана із задоволенням його потреб. Тому для фахівця з маркетингу надзвичайно важливим є виявлення тих джерел інформації, до яких звертатиметься і яким довіряє потенційний покупець. Тут найважливіше значення має оцінка варіантів – порівняння товарів за характеристиками, які покупець вважає основними (властивості товару, виробник тощо).

Кінцеве рішення про купівлю – як правило базується на ефективному використанні всіх попередніх етапів, хоча дуже часто воно буває спонтанним. Перевагу покупці надають тому товару, який найбільше відповідає їх конкретним потребам.

Важливим моментом побудови моделі поведінки споживачів є визначення групи чинників зовнішнього впливу. Перше місце з-поміж них посідають, безперечно, інструменти та методи маркетингової політики, у тому числі цінової, товарної, комунікаційної та розподільної.

Чинники зовнішнього середовища впливають на прийняття рішення по-різному. Причиною цього є «чорна скринька» свідомості споживача – сукупність рис та характеристик, що формують людину, виявляють її як особистість.

Отже, дослідження поведінки споживачів є основою для прийняття ефективних маркетингових управлінських рішень. Без знань поведінки споживачів неможливо ефективно працювати на ринку в умовах існування фірм-конкурентів, що пропонують продукцію з великим рівнем схожості її об'єктивних характеристик. Аналіз зовнішніх і внутрішніх чинників впливу на поведінку споживачів, розуміння та прогнозування механізму формування певної поведінкової реакції споживачів дозволяють здійснювати її моделювання та визначати і використовувати для впливу раціональні маркетингові інструменти.

Мельник Ірина

(Київ, Україна)

ЕКОНОМІКА ПІДПРИЄМСТВА ТА УПРАВЛІННЯ

(Економіка підприємства)

ВПЛИВ ПАНДЕМІЇ COVID-19 НА МАЛИЙ ТА СЕРЕДНІЙ БІЗНЕС В УКРАЇНІ

Досвід розвинутих світових країн переконливо свідчить про величезну роль малого та середнього бізнесу в економіці, яка полягає в забезпеченні національного ринку необхідними товарами та послугами, створенні додаткових робочих місць, впровадженні інновацій та розв'язку інших різноманітних соціально-економічних проблем суспільства.

В Україні малий та середній бізнес охоплює 99,8% від загальної кількості підприємств та ФОПів зареєстрованих в Україні, забезпечує переважаючу частину робочих місць – 79 % [1], і, при цьому, перебуває в незадовільному стані через обмеження його розвитку в нашій країні. На жаль, глобальна пандемія COVID-19 тільки загострила цю проблему, здійснивши суттєвий негативний вплив на галузь малого та середнього бізнесу в Україні. На період карантину в березні 2020 р. та в період локдауну в січні 2021 р. постановою уряду було закрито торгові центри, розважальні заклади, ресторани, спортзали та ін. суб'єкти економіки, які і складають переважну частину МСП.

Заходи, вжиті для уповільнення поширення COVID-19, призвели до скорочення діяльності малих і середніх підприємств в країні. Головними причинами виявились раптовість, відсутність у самих підприємців «грошової подушки», а також мала підтримка зі сторони держави у кризовий період. Наприклад, продажі закладів громадського харчування в Україні з 23 до 29 березня скоротилися в середньому на 73 % у порівнянні з аналогічним періодом до карантину. Показовим є й те, що в березні 2020 за місяць було зареєстровано близько двох тисяч нових компаній, а за перший тиждень березня 2021 року ця цифра становить близько півтори тисячі, враховуючи відносно поліпшення економічних умов для відкриття бізнесу [2]. При цьому торгово-промислова палата України повідомляє, що за I півріччя 2020 близько 700 000 малих підприємств в секторі послуг закрилися, що призвело до втрати від 3,5 до 4 мільйонів робочих місць [3].

Наведені цифри не можуть не викликати суттєвого занепокоєння ситуацією, особливо враховуючи той факт, що на малий бізнес припадає найбільша частка працюючих.

Власники малого і середнього бізнесу говорять про зменшення доходів на 25–50 % порівняно з докарантинним періодом і вже в перші місяці звільнили від 10 до 25 % працівників. Оскільки саме суб'єкти МСБ, які формують більшість надходжень до бюджету, генерують більшість робочих місць, рівень зайнятості в Україні постраждав досить сильно. Так, зайнятість жіночої половини склала 44,2% від загальної кількості населення в I півріччі 2020 року порівняно з 45,5% в першому півріччі 2019 року. Що стосується зайнятості чоловіків, то вона

становила 57,6% від загальної кількості населення в I півріччі 2020 року, що на 2,67% менше порівняно з I півріччям 2019 року [3, 4].

Суттєвою проблемою залишається той факт, що масовий перехід МСП в онлайн сферу і зростання онлайн-продажів не перекрило падіння доходів офлайн. Аналітики з GfK порахували, що онлайн-продажі повинні збільшитися щонайменше вчетверо, щоб компенсувати повне закриття торговельних підприємств. Проте, такого показника не досягають навіть і в розвинутих країнах [5].

Враховуючи важливість малого та середнього бізнесу для України, державі необхідно стимулювати розвиток цієї галузі, задля підтримки економіки усієї держави.

Наприклад, для боротьби з наслідками корона вірусу державним бюджетом передбачено 97 млрд гривень, що становить 3% ВВП країни, а також серія екстрених інструментів фінансової допомоги (податкові канікули, зменшення відсоткової ставки, тощо) [6]. Не зважаючи на певний позитивний вплив вжитих заходів, залишаються й дотепер невирішеними ні проблема негативного впливу пандемії, ні інші проблеми, які стримують розвиток МСП в Україні. Тож прогнози щодо розвитку вітчизняного малого та середнього бізнесу на наступні декілька років є не надто оптимістичними.

Література:

1. European Business Organization. Як підтримати малий бізнес в Україні? European Business Organization. 2020. URL: <https://eba.com.ua/yak-pidtrymaty-malyj-biznes-v-ukrayini/>.
2. Бізнес на карантині: статистика від Опендатабот. URL: <https://news.dtki.ua/society/economics/61843>.
3. OECD. THE COVID-19 CRISIS IN UKRAINE. OECD. 2020. URL: <https://www.oecd.org/eurasia/competitiveness-programme/eastern-partners/COVID-19-CRISIS-IN-UKRAINE.pdf>.
4. Економічна правда. Коронавірус VS бізнес: половина підприємців протримається на карантині не більше місяця. *Економічна правда*. 2020. URL: <https://www.epravda.com.ua/publications/2020/04/2/658857/>.
5. Вплив COVID-19 та карантинних обмежень на економіку України : кабінетне дослідження. Громадська організація «Центр прикладних досліджень». URL: <https://www.kas.de/documents/270026/8703904>
6. Карантин через COVID-19. Як захистити економіку і допомогти українцям? Радіосвобода. 2020. URL: <https://www.radiosvoboda.org/a/30505059.html>

*Науковий керівник: доктор економічних наук,
доцент Богма Олена Сергіївна.*

Курносенко Анастасія

(Київ, Україна)

ЕКОНОМІКА ПІДПРИЄМСТВА ТА УПРАВЛІННЯ

(Економіка підприємства)

ВПЛИВ СОЦІАЛЬНОГО КАПІТАЛУ НА РОЗВИТОК ПІДПРИЄМНИЦЬКОЇ ДІЯЛЬНОСТІ

Основним інструментом втілення інновацій є підприємницька діяльність. Якісний розвиток підприємництва є запорукою конкурентоспроможності вітчизняних сучасних та потенційних представників бізнесу, що є запорукою економічного зростання.

Розвиток економічної думки призвів до осмислення та теоретичного обґрунтування нематеріальних чинників впливу на економічний розвиток. Поступово (на вимоги часу) думка про вплив людського фактору на економічне зростання наповнила науковий простір низкою теоретичних та практичних досліджень.

Так, в інституціональній економічній теорії існує дві ключові характеристики людини: обмежена раціональність (ситуація неповної інформації та обмежених можливостей) [4] та опортуністична поведінка (переслідування власних інтересів) [7]. Така поведінка може спостерігатись всередині підприємства (з боку працівника будь-якого рівня), так і у співпраці із зовнішніми стейкхолдерами.

Кожна з перерахованих вище характеристик потенційно є негативним фактором впливу на розвиток підприємницької діяльності. В дії ці характеристики породжують ще одну загрозу для економічного зростання – це асиметричність інформації.

Джордж Акерлоф у свої нобелівській праці розглянув вплив асиметричної інформації на розвиток ринку. Автор доводить, що відсутність можливості отримати достовірну інформацію про товар призводить до руйнації ринку [1].

Р. Патмен стверджував, що цінність в спілкуванні – це отримання економічної вигоди [6]. Інформація має велике значення для дій [6], тому для забезпечення вільного обміну та доступу до неї, формування, розвиток соціального капіталу та його рівень має велике значення для розвитку підприємницької діяльності.

М. Вулкок визначає три основні характеристики соціального капіталу - інформація, довіра та норми взаємодопомоги, що існують в рамках соціальної мережі [8]. Соціальний капітал через здатність встановлювати горизонтальні чи вертикальні зв'язки, може слугувати засобом отримання достовірної інформації.

Тому, ключову роль для нівелювання впливу негативних факторів на розвиток підприємницької діяльності грає рівень соціального капіталу, в першу чергу, на рівні країни, де формуються інституційні передумови (формальні та неформальні) для розвитку бізнесу.

Високий рівень соціального капіталу в країні сприяє ефективному формуванню соціального капіталу в середині фірми. Країна, де відбуваються

суспільні та економічні зміни позиціонує новий тип економічних відносин, які спрямовані на нівелювання формального спілкування та диктують принципово новий стиль поведінки економічних суб'єктів. Зростання рівня соціального капіталу призводить до переосмислення традиційної моделі корпорації і зміни ставлення підприємств до такого явища як ієрархія [4]. З'являються нові суб'єкти господарювання – мережеві структури – групи компаній, які на базі інтернет-технологій об'єднуються з метою використання своїх особливостей, ресурсів, специфічних переваг для реалізації певних спільних проектів [2].

Формування високого рівня довіри в середині компаній, шляхом детального відбору кадрів, мотиваційних заходів та розвитку корпоративної культури (відчуття згуртованості, спільна ідея) – є передумовою уникнення опортуністичної поведінки з боку працівників. Така ідеологія ведення бізнесу є важливим фактором росту підприємства, оскільки передбачуваність поведінки кадрових ресурсів вкрай важлива для забезпечення сталого розвитку.

Вплив соціального капіталу на розвиток підприємницької діяльності проявляється у отриманні більших прибутків при рівних умовах компаніями, де ефективність мобілізації соціального капіталу вища.

Отже, рівень соціального капіталу в країні грає важливу роль у формуванні світогляду ведення бізнесу, як на етапі створення, так і в процесі управління. Стійка мережа зв'язків, і з боку фірми, і з боку споживача слугує джерелом отримання достовірної інформації про товар, який функціонує на ринку. Це в свою чергу є основою для прийняття правильного рішення, що є вкрай важливим для розвитку ринку як показують дослідження провідних вчених.

Література:

1. Рынок «лимонов»: неопределенность качества и рыночный механизм// THESIS. Вып. 5. – 1994.
2. Соколенко С.И. Производственные системы глобализации: Сети. Альянсы. Партнерства. Кластеры: Украинский контекст. — К.: Логос, 2002. — 646 с.
3. Herbert A. Simon. Rationality as Process and as Product of Thought. Richard T.Ely Lecture// American Economic Review, May 1978, v.68, no.2, p.1–16.
4. Manuel Castells. Materials for an Exploratory Theory of the Network Society. — British Journal of Sociology. — vol. 51, nr 1. — Special Millennium Issue, 2000. — P. 15.
5. Putnam, Robert D. 'Bowling alone: America's declining social capital.' Journal of Democracy, 1995, 6: 65 – 78, p. 67
6. Williamson O.E. Markets and Hierarchies. New York: Free Press, 1975
7. Woolcock, Michael. "Social capital and economic development: Towards a theoretical synthesis and policy framework." Theory and Society, 1998, 27: 151 – 208, p. 153

Науковий керівник: доктор економічних наук Ситник Ганна Вікторівна

Некрасов Єгор
(Кривий Ріг, Україна)

ЕКОНОМІКА ПІДПРИЄМСТВА ТА УПРАВЛІННЯ
(Макроекономіка)

**СТАН ПРОБЛЕМ БОРГОВОЇ ПОЛІТИКИ УКРАЇНИ НА РИНКУ
ЗОВНІШНІХ ЗАПОЗИЧЕНЬ ТА ШЛЯХИ ЇХ ВИРІШЕННЯ**

Для України державний борг є гострою фінансовою проблемою. В структурному плані він поділяється на державний внутрішній та зовнішній державний борг. Внутрішній борг держави становить собою заборгованість уряду по державних цінних паперах, щодо невиплати заробітної плати у всіх галузях народного господарства, взаємозаборгованість підприємств між собою і державою, боргу держави підприємствам за продукцію. У сучасних словниках зовнішня заборгованість ототожнена із поняттям "зовнішній борг" і трактується як сумарні грошові зобов'язання країни, виражені грошовою сумою, що підлягають поверненню зовнішнім кредиторам на певну дату [1].

Важливе значення місця та ролі державного боргу у фінансовій системі держави зумовило постійну увагу дослідників до різних його аспектів. Серед західних вчених особливої уваги заслуговують праці Р. Барро, П. Елворта, Н. Калдора, Дж. Кейнса, П. Кругмана, А. Лернера, К. Маркса, Р. Масгрейва, Л. Мауера, Ф. Махлупа та ін. Різні сторони аналізу даного питання розкриті у роботах українських вчених-фінансистів, зокрема, у працях Барановського О.І., Василика О.Д., Вахненко Т.П., Гейця В.М., Козюка В.В., Кучер Г.В., та ін.

До основних причин швидкого зростання державного боргу України за роки її незалежності можна віднести: необхідність збільшення валютних резервів для забезпечення стабільності національної грошової одиниці; значні бюджетні дефіцити; залежність від імпорту енергоносіїв; потреби технічного переозброєння більшості галузей національної економіки.

Управління та обслуговування державного боргу є одним з пріоритетних завдань фінансової політики держави, важливою умовою стабільності її фінансової системи.

Зовнішній державний борг характеризується як показник, що відображає будь-яку зміну у порядку, обсязі і термінах погашення зовнішніх зобов'язань. Ототожнення категорій «зовнішній борг» і «зовнішня заборгованість держави» зустрічаємо і у всесвітньо відомому підручнику Макконелла Кемпбелла Р. і Брю Стенлі Л. «Економікс» [2, с. 385].

Правовою основою управління зовнішнім державним боргом є Конституція України, в якій передбачено (ст. 92), що виключно законами України встановлюються порядок утворення і погашення зовнішнього державного боргу, порядок випуску та обігу державних цінних паперів, їх види та типи. Ст. 85 Конституції України до виключних повноважень Верховної Ради України віднесені затвердження рішень про надання Україною позик і економічної допомоги іноземним державам та міжнародним організаціям, а також про одержання Україною від іноземних держав, банків і міжнародних

фінансових організацій позик, не передбачених Державним бюджетом України, здійснення контролю за їх використанням [3].

Для вирішення проблем боргової політики України на ринку зовнішніх запозичень їй слід прийняти свою боргову стратегію, що дозволить «вилізти» з боргової ями. Під борговою стратегією у світовій теорії і практиці розуміють систему дій і заходів щодо врегулювання боргових проблем держави та забезпечення (чи відновлення) її платоспроможності. Боргова стратегія окреслює кінцеву мету політики управління державним боргом, яка зводиться до отримання найвищого ефекту від фінансування за рахунок запозичених коштів та забезпечення платоспроможності держави [4].

Для нормального обслуговування зовнішнього боргу необхідно забезпечити перевищення експорту над імпортом. Тому економіка України потребує комплексної програми заходів з фінансової та нефінансової підтримки експорту та імпортозаміщення. Оздоровлення державних фінансів, зокрема подолання фіскального дефіциту, зниження боргового навантаження та зменшення потреби в проведенні державних запозичень у тривалій перспективі можливе виключно за умов забезпечення стійких темпів економічного зростання. Це зумовлює необхідність переходу на модель високотехнологічного розвитку економіки [5].

Отже, на сьогоднішній день для України вкрай необхідною є розробка стратегії держави в питаннях зовнішніх запозичень. Здійснення ефективної боргової політики в Україні передбачає розробку концепції такої боргової стратегії, в якій державний борг розглядатиметься не з позиції боргового тягара на економіку України, а як інструмент економічного зростання в державі.

Література:

1. Економічна енциклопедія. URL: <http://www.ukr.vipreshebnik.ru/entsiklopediya/54-z/657-zovnishnij-borg.html>.
2. Макконнелл Кэмпбелл Р., Брю Стэнли Л. Экономикс: Принципы, проблемы и политика. В 2-х т.: Пер. с англ. 11-го изд. Т. I. М.: Республика, 1992. 399 с.
3. Конституція України: Закон України від 28 червня 1996 р. №254к/96-ВР. *Відомості Верховної Ради України*. 1996. № 30. Ст. 141.
4. Юрій С. І. Фінанси: підручник / За ред. С. І. Юрія, В. М. Федосова. К.: Знання, 2008. 611 с.
5. Рекомендації Ради Національного банку України Кабінету Міністрів України стосовно впливу політики державних запозичень та податкової політики на стан грошово-кредитної сфери України: Рішення Ради Національного банку України від 30.10.2018 р. №48-рд. URL: <https://zakon.rada.gov.ua/laws/show/vr048500-18#Text>.

*Науковий керівник: доктор економічних наук,
доцент Котковський Володимир Станіславович*

*Бончева Катерина
(Маріуполь, Україна)*

ЕКОНОМІКА ПІДПРИЄМСТВА ТА УПРАВЛІННЯ
(Облік та аудит)

**ОСОБЛИВОСТІ ПОРЯДКУ ВИЗНАЧЕННЯ ФІНАНСОВИХ
РЕЗУЛЬТАТІВ ПІДПРИЄМСТВА ЗА ВИДАМИ ДІЯЛЬНОСТІ**

Ринкові відносини вимагають перегляду системи бухгалтерського обліку і аудиту, одним із центральних елементів яких є облік та аудит доходів, витрат і фінансових результатів. Насамперед це стосується об'єктивної інформації щодо витрат та доходів, як визначальних складових фінансових результатів.

Незважаючи на те, що принципи, організація й методика обліку, порядок формування облікової політики підприємств України відповідають міжнародним стандартам фінансової звітності, все ж існує ряд невідповідностей в окремих концептуальних підходах щодо їх визнання. Саме тому є актуальною необхідність дослідження й формування методичних підходів щодо визначення фінансових результатів в системі бухгалтерського обліку.

Проблеми обліку фінансових результатів на підприємствах ретельно досліджені у працях відомих вітчизняних учених, зокрема І.О. Белий, Ф.Ф. Бутинець, Н.М. Ткаченко, С.Ф. Голов, М.Я. Дем'яненко, В.М. Ковальчук, М.В. Кужельного, Л.І. Лавріненко, Ю.Я. Литвин, О.В. Лишиленка, та інші.

Мета діяльності будь-якого підприємства – це отримання позитивного фінансового результату та пошук шляхів його збільшення. Результативність діяльності відображається у фінансово-економічних показниках, які найбільш точно характеризують фінансовий стан суб'єкта господарювання та дають уявлення про економічний потенціал його розвитку. В сучасних умовах економічного розвитку суб'єктів господарювання питання фінансових результатів в бухгалтерському обліку вважається одним із ключових при здійсненні господарської діяльності, так як фінансовий результат є основним підсумковим показником. Фінансові результати характеризують майже всі аспекти діяльності підприємства: продуктивність праці, ступінь використання основних засобів, трудових, матеріальних і грошових ресурсів, собівартість реалізованої продукції, її якість, обсяг та ціни реалізації продукції, тощо [1].

Важливим моментом є обчислення прибутку, яке є одним із найважливіших питань методології бухгалтерського обліку. Алгоритм визначення фінансового результату для підприємств передбачений П(С)БО «Звіт про фінансові результати» [2].

Узагальнюючою формою фінансової звітності, в якій формуються фінансові результати, включаючи промислові підприємства, є форма №2 «Звіт про фінансові результати», який складають відповідно до затвердженого П(С)БО 3 «Звіт про фінансові результати». Важливо відзначити, що згідно класифікації, передбаченої даним П(С)БО 3, критерієм формування прибутку (збитку) є його визначення за окремими видами діяльності підприємства. Формування фінансових результатів зводиться до визначення прибутку або збитку за видами

діяльності - звичайної й надзвичайної. Загально прийнятим є те, що за дебетом рахунку 79 «Фінансові результати» відображують суму нарахованого податку на прибуток, що списується із рахунку 98 «Податки на прибуток». При нарахуванні останнього необхідно попередньо визначити на основі додаткових розрахунків суму податку на прибуток (окремо від звичайної діяльності та надзвичайних подій).

Досить проблемний питанням на наш погляд є відсутність в інструктивних матеріалах з бухгалтерського обліку порядку віднесення податку на прибуток від звичайної діяльності (субрахунок 98.1) на фінансові результати – на конкретні субрахунки рахунку 79. Згідно чинного законодавства порядок ведення обліку на рахунку 79 «Фінансові результати», на якому накопичується інформація про фінансові результати від звичайної діяльності та надзвичайних подій, не дає можливості оперативного, повного об'єктивного висвітлення результатів господарської діяльності [3].

Методологічні засади формування в бухгалтерському обліку інформації про витрати підприємства та її розкриття у фінансовій звітності визначає положення (стандарт) бухгалтерського обліку 16 "Витрати". Критичний аналіз сукупності методичних засад щодо класифікації витрат засвідчив, що впродовж останніх років склався класичний підхід до їх застосування. Однак організація і методика обліку потребує вдосконалення за окремими напрямками, зокрема: необхідність уточнення підходів щодо віднесення витрат до конкретної їх складової, уточнення і конкретизація методичних засад класифікації та обліку витрат звітного періоду, забезпечення витрат наступних періодів, витрат майбутніх періодів і зменшення доходу та власного капіталу.

Важливість показника прибутку (збитку) для різних користувачів підтверджує об'єктивну потребу запровадження єдиних принципів, методологічних засад визнання доходів та витрат. Розгляд основних питань стосовно формування та обліку фінансових результатів діяльності є досить вирішальними і багато в чому їх вирішення вплине на зміцнення економічного стану вітчизняних підприємств.

Література:

1. Дейнека О.В., Остапенко О.А. Сутність поняття «фінансовий результат» та особливості його формування/ О.В. Дейнека, О.А. Остапенко // Молодіжн. наук. вісн. УАБС НБУ. Економічні науки. 2013. № 4.
2. Положення (стандарт) бухгалтерського обліку № 3 «Звіт про фінансові результати» МФУ №87 від 31.03.1998 р.
3. Шумляєв Б.О., Татаренко І.В., Рябий Є.І. Бухгалтерський облік. – Д., 2008. – 342 с.

Прокопенко Анжеліка

(Маріуполь, Україна)

ЕКОНОМІКА ПІДПРИЄМСТВА ТА УПРАВЛІННЯ

(Логістика)

ЛОГІСТИЧНИЙ ПІДХІД ДО ПИТАННЯ РОЗПОДІЛУ ВАНТАЖІВ У СКЛАДСЬКИХ ПРИМІЩЕННЯХ

Склад — це спеціалізоване приміщення для приймання, обробки, складування та розподілу вантажів. Навіть сучасні складські споруди великого об'єму потребують розумного управління.

Складська логістика (СЛ) — техніка управління товарними запасами підприємства, їхній облік і розумний розподіл. Це складова частина процесу доставки вантажу до споживача, тому вона тісно пов'язана з транспортною логістикою.

Переходимо до конкретних етапів складування.:

Етап 1. Розраховуємо кількість складів.

Професійна організація складської справи передбачає підготовку потрібної кількості приміщень залежно від виду та обсягу товару. Якщо площі буде недостатньо, зростуть транспортні витрати, та й умови зберігання будуть віддалені від ідеальних.

Етап 2. Визначаємо розташування складу.

Від місця розташування складу багато в чому залежить його рентабельність. Вдалих вибір місця знижує витрати на транспортування.

Ідеальний варіант — розташування поруч із підприємством, але це не завжди технічно можливо.

Також бажано, щоб було кілька взаємозамінних маршрутів до складу і до місць доставки товару.

Етап 3. Закуповуємо обладнання для складу.

Сучасне і нове високотехнологічне обладнання по замовчуванню коштує дорожче, аніж яке вже було у вжитку, але воно окупає витрати, якщо склад використовується на постійній основі.

Етап 4. Розробляємо системи складування.

Попередня розробка системи істотно зменшує витрати підприємства. Заздалегідь розробивши технологію розміщення і розподілу продукції, ви скорочуєте час на подібні операції у майбутньому.

Етап 5. Підбираємо штат.

Укомплектований професійними виконавцями штат — гарантія стабільної і продуктивної роботи складу. Якщо керівник буде постійно зайнятий організацією та контролем роботи персоналу, йому ніколи буде займатися своїми прямими обов'язками — управлінням.

Етап 6. Здійснюємо контроль.

Контроль і аналіз логістики — найважливіший етап процесу.

Не існує досконалих систем управління, тому час від часу необхідно перевіряти рентабельність і швидкодію складської логістики. Вчасно внесені

невеликі корективи позбавлять компанію від дорогих реорганізацій у майбутньому.

Отже, складська логістика — це ефективний облік, надійне зберігання і продуманий розподіл продукції на складі. Оптимізація системи логістики сприяє розвитку компанії і підвищує прибутковість бізнесу.

У низці випадків логістику вигідніше й безпечніше передати на аутсорсинг професійної компанії. Але позитивний результат від такого рішення повністю залежатиме від правильного вибору постачальника послуг.

Література:

4. Єдина транспортна система/ Под ред. В.Г. Галабуради. - М.: Транспорт, 2016.

5. «Загальний курс транспорту» В.Е. Парунакян. Маріуполь 2000 135 стр.

Науковий керівник: викладач кваліфікаційної категорії «Спеціаліст першої категорії» Сафронова Олена Віталіївна

Слотіна Катерина

(Ірпінь, Україна)

ЕКОНОМІКА ПІДПРИЄМСТВА ТА УПРАВЛІННЯ

(Облік та аудит)

ФОРМУВАННЯ ПРОФЕСІЙНОГО СУДЖЕННЯ БУХГАЛТЕРА ТА ЙОГО ВПЛИВ НА ПРИЙНЯТТЯ УПРАВЛІНСЬКИХ РІШЕНЬ

В сучасних умовах ведення бізнесу зміст бухгалтерської праці постійно змінюється. Перехід системи бухгалтерського обліку на застосування міжнародних стандартів фінансової звітності зумовлює проведення певного обсягу операцій, які підвищують відповідальність бухгалтера.

Сучасний етап розвитку професійної діяльності бухгалтерів характеризується «кризою довіри» до їх професії, пов'язаних, перш за все, з порушеннями фахівцями етичних норм і зневагою професійними цінностями.

Але ефективний розвиток економіки неможливий без забезпечення користувачів достовірними даними щодо фінансово-господарської діяльності економічних суб'єктів, отже, відмовитися від обліку неможливо, а в умовах невизначеності в обліку не можна відмовитися від фахівця, здатного формувати професійне судження [4].

Дослідження застосування професійного судження бухгалтера здійснювали такі вчені-економісти, як Ф. Бутинець, Н. Гуріна, В. Жук, Т. Сторожук, Л. Чижевська, які у своїх працях досліджували місце бухгалтера в його професійному середовищі та вплив судження на прийняття управлінських рішень. Проте, на сьогодні актуальним є формування та застосування професійного судження бухгалтера при організації та аналізі облікової роботі роботи на підприємстві чи в організації.

Проаналізувавши деякі праці щодо визначення поняття «професійне судження бухгалтера» – це висновок, що є підставою для прийняття управлінських рішень в умовах невизначеності. Воно базується на знаннях, досвіді та кваліфікації певних фахівців [3].

Необхідно відмітити, що в зарубіжній практиці застосування професійного судження передбачено як для бухгалтерів, так і для аудиторів, оскільки з точки зору Міжнародної федерації бухгалтерів (МФБ) - це єдина професія.

Основою для вираження професійного судження бухгалтера є функції, які він виконує відповідно до чинного законодавства. До нормативних документів, які регулюють бухгалтерський облік, насамперед, необхідно віднести Закон України «Про бухгалтерський облік і фінансову звітність», відповідно до якого метою ведення бухгалтерського обліку і складання фінансової звітності є надання користувачам для прийняття рішень повної, правдивої та неупередженої інформації про фінансовий стан та результати діяльності підприємства [4]. Об'єктом професійного судження в бухгалтерському обліку є господарська операція або подія в умовах невизначеності, що впливають на форму і зміст кінцевого результату суб'єкта господарювання. Тому з питань відображення господарських фактів (операцій) у бухгалтерському обліку та звітності за умов невизначеності бухгалтер має приймати рішення, використовуючи механізм професійного судження. Для формування професійного судження є кілька джерел даних: нормативні документи; знання теорії бухгалтерського обліку, що дає бухгалтерові змогу розширити уявлення про ситуацію, яку він аналізує, і здоровий глузд – найпростіший шлях, яким має йти справжній спеціаліст.

Механізм застосування професійного судження бухгалтера охоплює декілька етапів. Підготовчий етап передбачає формування інформаційного забезпечення, тобто створення відповідної інформаційної бази, яка дасть можливість бухгалтеру сформулювати професійне судження.

Другий етап передбачає проведення оцінки професійного судження, вивчення його впливу на прийняті управлінські рішення, виявлення допущених помилок та встановлення причин їх виникнення.

Професійне судження є результатом мислення бухгалтера, що дозволяє в умовах невизначеності приймати рішення щодо вибору адекватного способу відображення фактів господарського життя у бухгалтерському обліку.

При формуванні професійного судження важливе значення має співвідношення між об'єктивною і суб'єктивною складовими. Об'єктивність професійного судження ґрунтована на використанні достовірних даних для оцінки реальної ситуації, а суб'єктивність - обумовлена його природою [1].

Отже, формування професійного судження бухгалтера являє собою думку, добросовісно висловлену бухгалтером стосовно господарської ситуації з метою прийняття управлінських рішень.

Література:

1. Гуріна Н.В., Блищик Л.В. Вплив професійного судження бухгалтера на якість фінансової звітності підприємства. *Інфраструктура ринку*. 2018. №24. С. 405-411.

2. Кодекс етики професійних бухгалтерів. URL: https://lexinform.com.ua/wp-content/uploads/2018/09/Code-of-Ethics_ukr.pdf (дата звернення 03.03.2021).

3. Коробова Н.М. Професійне судження бухгалтера та його місце в організації обліку на сільськогосподарському підприємстві. *Облік і фінанси АПК: бухгалтерський портал*. URL: <http://magazine.faaaf.org.ua/profesiynne-sudzhennya-buhgaltera-ta-yogo-misce-v-organizacii-obliku-na-silskogospodarskomu-pidpriemstvi.html>.

4. Разборська О.О., Лесік Л.С. Формування професійного судження бухгалтера у сфері бухгалтерського обліку та аудиторської практики. *Фінанси, облік, банки*. 2019. С.158-168 (дата звернення 03.03.2021).

Науковий керівник: кандидат економічних наук,
доцент Гуріна Наталія Валеріївна

Волошин Вікторія
(Київ, Україна)

ЕКОНОМІКА ПІДПРИЄМСТВА ТА УПРАВЛІННЯ
(Економіка підприємства)

СУЧАСНИЙ СТАН ІННОВАЦІЙНОЇ ДІЯЛЬНОСТІ ПІДПРИЄМСТВ УКРАЇНИ

В умовах бурхливого розвитку науково-технічного прогресу інноваційна діяльність, як складова господарської діяльності сучасних підприємств, є одним з найважливіших чинників сталого розвитку й досягнення підприємствами високого рівню конкурентоспроможності.

На прикладі економічних гігантів світу можемо стверджувати, що на основі інтелектуально-інноваційних технологій формується близько 90% бюджету США, від 70 до 80% бюджетів країн ЄС, близько 100% бюджету Японії. В Україні формування національного бюджету за рахунок проведення інноваційної діяльності не перевищує 10 відсотків[2].

Нажаль, вітчизняна економіка не демонструє особливого розвитку в галузях, що є базою науково-технічного прогресу. Дослідження показують, що інноваційний розвиток вітчизняних підприємств, реалізація ними інноваційних проектів і програм, комерціалізація результатів інноваційної діяльності відбуваються в Україні дуже повільними темпами порівняно з темпами розвитку інновацій на закордонних підприємствах.

Розглянути детальніше ситуацію, яка склалася в сфері інноваційної діяльності підприємств в Україні можна за допомогою статистичних даних. Це допоможе визначити з якими перешкодами стикається сучасна українська економіка на шляху до реалізації нових можливостей покращення техніко-

технологічних факторів виробництва та скласти гідну конкуренцію країнам-гігантам у сфері економіки та впровадження інновацій.

Так, основні показники, які характеризують зміст та динаміку інноваційної діяльності вітчизняних підприємств, представлено в табл. 1.

Таблиця 1

Впровадження інновацій на промислових підприємствах України

	Частка кількості промислових підприємств, що впроваджували інновації (продукцію та/або технологічні процеси), в загальній кількості промислових підприємств, %	Кількість упроваджених у виробництво нових технологічних процесів, одиниць	З них нових або суттєво поліпшених маловідходних, ресурсозберігаючих технологічних процесів	Кількість упроваджених у звітному році видів інноваційної продукції (товарів, послуг), одиниць	З них нових видів машин, обладнання	Частка обсягу реалізованої інноваційної продукції (товарів, послуг) у загальному обсязі реалізованої продукції (товарів, послуг) промислових підприємств, %
2016	16,6	3489	748	4139	1305	-
2017	14,3	1831	611	2387	751	0,7
2018	15,6	2002	926	3843	920	0,8
2019	13,8	2318	857	2148	760	1,3

Примітка. Джерело : [1]

Таблиця 2

Джерела фінансування інноваційної діяльності промислових підприємств України

	Витрати на інновації, млн.грн	У тому числі за рахунок							
		власних коштів підприємств		коштів державного бюджету		коштів інвесторів-нерезидентів		коштів інших джерел	
		млн.грн	у % до загального обсягу витрат на інновації	млн.грн	у % до загального обсягу витрат на інновації	млн.грн	у % до загального обсягу витрат на інновації	млн.грн	у % до загального обсягу витрат на інновації
2016	23229,5	22036,0	94,9	179,0	0,8	23,4	0,1	991,1	4,3
2017	9117,5	7704,1	84,5	227,3	2,5	107,8	1,2	1078,3	11,8
2018	12180,1	10742,0	88,2	639,1	5,2	107,0	0,9	692,0	5,7
2019	14220,9	12474,	87,7	556,5	3,9	42,5	0,3	1147,0	8,1

Примітка. Джерело : [1]

Як бачимо з табл. 1, має місце скорочення кількості підприємств, що займалися впровадженням інновацій на промислових підприємствах, кількості впроваджених видів інноваційної продукції та нових технологічних процесів протягом 2016—2019 рр. Частка обсягу реалізованої інноваційної продукції також залишається замалою і не перевищує 1,5% протягом аналізованого періоду.

Аналізуючи джерела фінансування інноваційної діяльності за даними табл. 2 видно, що за цей період в Україні фінансування інноваційної діяльності промислових підприємств є досить нестабільним і має тенденцію як зростання, так і зменшення фінансування інноваційної діяльності.

Україна має велику кількість промислових підприємств, але тільки мала частина їх займається інноваційною діяльністю, а з кожним роком ця частка знижується, що призводить до занепаду економіки та відсталості від розвитку сучасного світу. Перш за все причинами такої тенденції є відсутність власних фінансових ресурсів та наявність великих ризиків.

В цілому варто зауважити, щосаме підприємницький сектор має стати рушійною силою для активізації та реалізації наукових досліджень й інновацій в Україні. Для того, щоб втілити це в реальність також необхідно розробити виважену економічну політику держави, спрямовану на посилення зацікавленості підприємців в інноваційній активності. Також необхідним є збільшення обсягу та забезпечення стабільності фінансування інноваційної діяльності, збільшення частки державного бюджету, що виділяється на НДР, розробка системи заходів, що сприятимуть припливу коштів іноземних інвесторів.

Література:

1. Державна служба статистики України.
URL: http://www.ukrstat.gov.ua/operativ/operativ2020/ni/vpr_ipp/vpr_ipp_u.htm.

2. Лігузова В.О., Блаженко Ю.В., Гиря Р.М. Світовий досвід державної підтримки інновацій. Глобальні та національні проблеми економіки. 2017. Вип. 18. URL: <http://global-national.in.ua/archive/18-2017/10.pdf>.

*Науковий керівник: доктор економічних наук,
доцент Богма Олена Сергіївна*

*Артемчук Валентина
Ерзак Михайло
(Київ, Україна)*

ЕКОНОМІКА ПІДПРИЄМСТВА ТА УПРАВЛІННЯ (Зовнішньоекономічна діяльність)

ВПЛИВ COVID-19 НА ЗОВНІШНЬОЕКОНОМІЧНУ ДІЯЛЬНІСТЬ

Враховуючи швидке розповсюдження коронавірусу в світі, і зокрема, в Україні та зважаючи на непередбачуваність виникаючих обставин, всі прогнозовані та заплановані експертами процеси потребують внесення певних корективів з метою адаптації до вимушених умов та прийнятих зі сторони країни заходів.[1]

Covid-19 та карантині обмеження спричинили економічні кризи різних країн по всьому світу. Світові знадобиться багато років, аби оговтатися від пандемії – стверджують в організації з економічного співробітництва та розвитку. [2] Фахівці стверджують, що: *попит на деякі послуги скоротився майже на 100%, а падіння обсягів міжнародної торгівлі через пандемію цьогоріч може становити до 18,5%, що боляче вдарить по експорторієнтованих економіках.*

За офіційними даними Державної служби статистики України, у 2020 році Україна скоротила обсяги експорту своїх товарів за кордон на 6,4% або ж на півтора мільярда доларів. на який припав пік економічної кризи та найжорсткіший карантин.

Набагато суттєвіше постраждав імпорту товарів до України — він впав на 14,3% або ж на понад чотири мільярди доларів. Україна експортувала товарів на 23 мільярди доларів, а завезла з-за кордону товарів — на 24 мільярди доларів.

Чи не найбільше скорочення експорту відбулося в металургії. Експорт чорних металів та виробів зі сталі та чавуну — це майже п'ята частина всього українського експорту. Через зупинення інфраструктурних проектів та замороження будівництва в усьому світі, попит на металопродукцію суттєво скоротився.

Скорочення імпорту пов'язане не лише з карантином та кризою, але й з рекордним падінням цін на нафту. У квітні 2020 на світових біржах нафту чи не вперше в історії продавали за від'ємними цінами, тобто продавці доплачували за те, щоб у них забрали нафту.

Також суттєво постраждав енергетичний імпорту та експорт послуг. Через карантині обмеження українці перестали їздити за кордон, витратити гроші на відпочинок.[3]

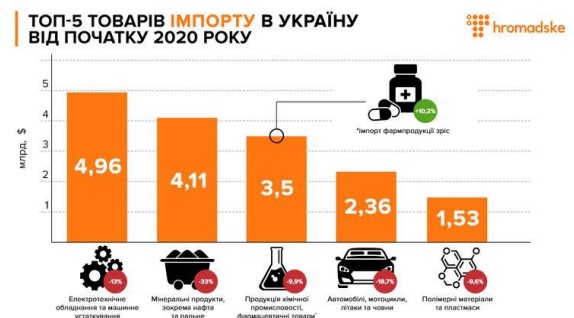
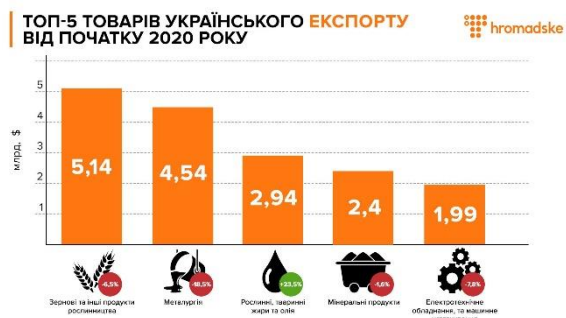

Тому можна підсумувати вище сказане: пандемія вплине на обсяги експорту та імпорту негативно, а це означатиме негативний вплив на економіку, а саме: падіння експорту — це падіння надходження валюти в економіку, а падіння імпорту — це зменшення податкових надходжень до бюджету (це погана новина для уряду, ПДВ з імпорту приносить кожен третій гривню доходів бюджету. Отже, що меншими є обсяги імпорту, то менше грошей до бюджету збирає уряд)[4].

Література:

1. Литвишко Л.О. Адаптація функціонування великого та середнього бізнесу до сучасних умов роботи в період карантину, пов'язаного з пандемією Covid-19 / Л.О. Литвишко, Ю.А. Горбенко// Міжнародна науково-практична конференція «Механізми управління розвитком територій», 20–21 жовтня 2020 року. Зб. наукових праць. Житомир: Поліський національний університет, 2020. – С.134-137
2. Інтернет-ресурс: <https://www.bbc.com/ukrainian/features-51994936>
3. Інтернет-ресурс: <https://hromadske.ua/posts/yak-koronavirus-vplinu-na-ukrayinsku-torgivlyu-ta-chim-vin-buv-korisnim-dlya-ekonomiki>
4. Основи зовнішньоекономічної діяльності : навч. посіб. / Н. Г. Георгіаді, Х. С. Передало, С. В. Князь ; М-во освіти і науки України, Нац. ун-т «Львів. політехніка». – 2009. – 235 с.

*Науковий керівник: старший викладач
Артемчук Валентина Олександрівна*

*Ус Алла
(Київ, Україна)*

***ЕКОНОМІКА ПІДПРИЄМСТВА ТА УПРАВЛІННЯ
(Облік та аудит)***

**АУДИТУ В ЗАБЕЗПЕЧЕННЯ СТАЛОГО РОЗВИТКУ ПІДПРИЄМСТВ
ТОРГІВЛІ В УКРАЇНІ**

Відповідно до Директиви 2014/95/ЄС, Європейським парламентом визнано важливість розголошення підприємствами інформації про їх стан, зокрема соціальні та екологічні аспекти, з метою виявлення ризиків, які загрожують стійкості підприємства, і підвищення довіри інвесторів і споживачів. Дійсно, розкриття нефінансової інформації має життєвоважливе значення для управління змінами на шляху до побудови стійкої глобальної економіки шляхом поєднання довгострокової прибутковості із соціальною справедливістю та захистом навколишнього середовища. У цьому контексті, розкриття нефінансової інформації допомагає проводити оцінку, моніторинг та управління діяльністю підприємств та визначати їх вплив на суспільство. Розкриття такої інформації передбачається великими підприємствами, які становлять суспільний інтерес, до таких великих підприємств відносяться ті, які визначаються виходячи з підсумку балансового звіту, чистого обороту та середньої кількості працівників[2]. Вони мають розкривати інформацію, що несе нефінансовий характер для того, щоб в належному обсязі показати впливу діяльності компанії на суспільні та екологічні сфери до яких можна віднести питання зайнятості населення, дотримання прав людини, боротьби з корупцією та інше. Включаючись до загальносвітових процесів, нефінансова інформація становить особливий інтерес для зовнішніх користувачів інформації, тому підготовка нефінансової звітності постає досить актуальним для компаній, особливо

підприємств торгівлі, які зацікавлені у розширенні своєї діяльності на міжнародному рівні.

Для підготовки нефінансової звітності існує ряд інструментів для підготовки такої звітності, серед них стандарти GRI (Global Reporting Initiative), що визначають універсальні та специфічні стандарти, що забезпечує збалансоване висвітлення основних аспектів діяльності компанії; стандарти ISO-26000:2010, які побудовані на доктринах Глобального договору ООН, що ґрунтується на принципах корпоративної соціальної відповідальності та стосуються питань захисту прав людини, навколишнього середовища, безпеки праці, прав споживачів та організації управління бізнесу; системи екологічного менеджменту EMAS; керівні принципи підприємницької діяльності в аспекті прав людини (Guiding Principles on Business and Human Rights) та інші.

Ураховуючи вищевикладене, аудит потребує належного удосконалення та пристосування до світових тенденцій. Так основним завданням аудиту нефінансової діяльності торговельних підприємств є виявлення на основі наданих підприємством нефінансових інформації в звітах, відповідності наданої інформації стандартам та принципам, а також обґрунтованості проведення операцій нефінансового характеру, виявлення ризиків, які загрожують стійкості підприємства, і підвищення довіри інвесторів і споживачів.

Аудиторську перевірку нефінансової діяльності підприємства варто розділяти у двох напрямках:

- 1) перевірка доцільності і обґрунтованості здійснення підприємством нефінансової діяльності;
- 2) перевірка відображення у нефінансовій звітності інформації щодо нефінансової діяльності компанії.

До проблемних питань аудиту розвитку можна віднести:

- брак достатнього досвіду аудиторської діяльності в напрямку розкриття та перевірки нефінансової інформації;
- відсутність стандартизованої нормативної бази;
- відсутність методичних рекомендацій щодо здійснення аудиту нефінансової інформації.

Для вирішення вищезазначених проблем наведемо деякі шляхи їх подолання та перспективи розвитку аудиту в Україні:

- 1) розробка механізму ціноутворення на аудит та аудиторські послуги шляхом вивчення міжнародного досвіду з цього питання;
- 2) визначення джерел інформації та документування результатів аудиту, що включають в себе нефінансову інформацію;
- 3) розробка внутрішніх методик аудиту нефінансової інформації, робочої документації;
- 4) розробка типових методик аудиторської перевірки нефінансових показників.

Слід зазначити, що удосконалення системи аудиту матиме позитивний вплив не тільки на розвиток аудиторської діяльності, але і на розкриття рівня

усвідомлення компаніями суттєвих довкільних, соціальних та економічних аспектів, що виникають в ході діяльності, що відображає ставлення до сталого розвитку та вклад, який здійснює організація для його досягнення, а також впливів і підходи до управління ними та оцінки ефективності такого управління. Крім того аудит в забезпеченні сталого розвитку підприємств торгівлі в Україні здатен підвищити інтерес інвесторів та посилити перспективи розширення своєї діяльності на світовій арені цими підприємствами.

Література:

1. Немченко В.В. Аудит. Основи державного, незалежного професійного та внутрішнього аудиту/ В.В. Немченко, О.Ю. Редько. -підручник. – К.: Центр учбової літератури, 2012. – 540 с.
2. Карпенко М. О. Удосконалення зовнішньоекономічної діяльності на підприємстві/ М.О. Карпенко, О.В. Захарченко// Актуальні проблеми економіки. – 2010. – №7. – С. 211-217.
3. Проскуріна Н.М. Проблеми розвитку аудиту в Україні/ Н. М. Проскуріна// Ефективна економіка.– 2010. – №5. – С. 34-37.
4. Вісник МСФО. Архів електронного видавництва. – Режим доступу: https://msfz.ligazakon.ua/magazine_article/FZZ00125
5. Звітність зі сталого розвитку GRI. – Режим доступу: <https://database.globalreporting.org/>

*Науковий керівник: доктор економічних наук,
доцент Назарова Каріна Олександрівна*

*Степасюк Людмила
(Київ, Україна)*

ЕКОНОМІКА ПІДПРИЄМСТВА ТА УПРАВЛІННЯ (Економіка підприємства)

КОНЦЕНТРАЦІЯ ВИРОБНИКІВ НА РИНКУ ЯЛОВИЧИНИ

В Україні впродовж 20 останніх років виробництво яловичини є збитковим, обсяги якого постійно скорочуються. Водночас, є підприємства, де вдалося зберегти поголів'я тварин і забезпечити порівняно стійкий розвиток виробництва продукції на конкурентоспроможних засадах.

На сучасному етапі заслуговує на увагу така модель розвитку ринку яловичини як конкурентна олігополія. Аналіз новітніх тенденцій свідчить, що конкурентна олігополія поступово утворює ядро сучасної структури ринків (переважно основних галузей, крім новітніх), має перспективи до подальшого зміцнення. Олігополія належить до ринкових структур, які є найбільш поширеними в сучасній економіці.

Олігополія у буквальному перекладі з грецької мови означає «панування небагатьох», тому головною ознакою олігополістичного ринку є панування на ньому кількох фірм, їх може бути від трьох до двадцяти, оскільки олігополія займає весь проміжок між чистою монополією та монополістичною

конкуренцією. Олігополістичний ринок формується за умови досягнення високого ступеня концентрації виробництва. Для його виміру використовується ціла система показників, серед яких такі: частка кількох найбільших виробників (як правило, чотирьох чи восьми) у загальному обсязі галузевого продажу. Для підтримки конкурентного середовища у багатьох країнах встановлюється гранична межа галузевої концентрації виробництва. Так, у Сполучених Штатах Америки вважається, що для нормального розвитку галузі має бути не менше ніж 10 конкуруючих фірм. При цьому на частку найбільшої з них не повинно припадати більше ніж 31% усіх галузевих продаж, двох фірм - не більше ніж 44, трьох - не більше ніж 54, чотирьох - не більше ніж 64% [1]. Тому, для оцінки концентрації виробників на ринку яловичини виділимо підприємства, які формують олігопольне ядро.

Таблиця 1

Розрахунок індексу Лінда для підприємств-виробників яловичини, 2019 р.

	Q1	Q2	Q3	Q4	Q5	Q6	Q7	Q8	Q9	
2	1,400									0,700
3	1,556	1,500								0,509
4	1,826	1,846	2,133							0,484
5	2,000	2,000	2,133	1,850						0,399
6	<u>2,258</u>	<u>2,286</u>	<u>2,462</u>	<u>2,313</u>	<u>2,800</u>					0,404
7	2,471	2,500	2,667	2,523	2,800	2,500				0,368
8	2,722	2,769	2,963	2,846	3,150	3,000	3,571			0,375
9	2,947	3,000	3,200	3,083	3,360	3,214	3,571	6,500		0,401
10	3,150	3,200	3,394	3,265	3,500	3,333	3,571	10,125	10,125	0,485

Джерело :розраховано автором

Таблиця 2

Частка підприємств –виробників яловичини в Україні, 2019 р, %

Підприємство	Частка підприємств – виробників яловичини, %	Частка в олігопольному ядрі, %
«Козятинський м'ясокомбінат»	14,0	37,8
«Агро-Продукт»	10,0	27,0
«Житомирський м'ясокомбінат»	8,0	21,6
«Рачинм'ясопром»	5,0	13,5
«Конотопм'ясо»	5,0	
«Пустомити м'ясо» (входить до складу групи Ukrlandfarming)	3,0	
«Гайсин-м'ясокомбінат»	3,0	
«ВКП „Вербівське“»	2,0	
«Лубним'ясо»	2,0	
«Янтас»	2,0	

Джерело: <https://latifundist.com/rating/top-10-proizvoditelej-govyadiny-v-ukraine-za-2019-g>

Згідно здійснених розрахунків, порушення неперервності відбулося при $k = 5$ ($L_6 > L_5$), отже, олігополію утворюють 4 перших за своєю ринковою часткою господарюючих суб'єкти, які охоплюють 37% виробництва яловичини в Україні.

Отримані результати дозволяють визначити рівномірність розподілу часток між підприємствами-конкурентами, що входять до зазначеної в таблиці сукупності, з метою оцінювання ризиків колективної монополізації, тобто досягнення.

Дослідження свідчать, що за всіма показниками, які визначають концентрацію, ринок яловичини є помірно концентрований з обмеженою олігополією, має слабку ринкову владу суб'єктів господарювання, та високий рівень конкуренції на зовнішньому ринку ВРХ.

Отже, яловичина залишається одним із перспективних, однак ще недостатньо розвинутих напрямів вітчизняного аграрного сектору економіки. Суттєве зменшення обсягів її виробництва внаслідок тривалого скорочення чисельності поголів'я призвело до того, що ринок яловичини має слабку ринкову владу суб'єктів господарювання, та високий рівень конкуренції на зовнішньому ринку. Тому, для виходу на міжнародні ринки потрібно узгодити стандарти якості та безпеки національної продукції до європейських.

Література:

1. Ознаки олігополістичного ринку. Електронний ресурс. Режим доступу: <http://www.wikipage.com.ua/1x287f.html>
2. Кернасюк Ю. В. Ринок яловичини: нові перспективи. Агробізнес сьогодні. 2017. № 24 (367). С. 12-16.

Іщенко Володимир

(Хмельницький, Україна)

ЕКОНОМІКА ПІДПРИЄМСТВА ТА УПРАВЛІННЯ

(Державне регулювання економікою)

ПРОБЛЕМИ ДЕФІЦИТУ ДЕРЖАВНОГО БЮДЖЕТУ В КОНТЕКСТІ РОЗВИТКУ РЕГІОНІВ

Протягом багатьох років державний бюджет України стикається з такою великою проблемою, як дефіцит, що виникає внаслідок перевищення витрат державного бюджету над доходами. Відповідно до цих проблем страждають всі регіони країни та уповільнює цим їхній розвиток. Серед найвагоміших причин бюджетної розбалансованості в Україні виділяють: недосконалість і неефективність податкового законодавства, значний обсяг тіньової економічної діяльності, суттєві витрати на ведення воєнних дій, чималий рівень безробіття, залучення й використання позик для його покриття, зростання державного боргу з ризиком невиконання боргових зобов'язань, значний спад виробництва та інфляційні процеси, а також гальмування розвитку фінансової системи.

Зростання бюджетного дефіциту прямо не пов'язане з етапами економічного розвитку країни: воно спостерігається як у кризові періоди, так і у фазах відносної стабільності. Це свідчить про відсутність єдиної стратегії управління ним і вказує на необхідність її розробки [1].

В Україні основними умовами формуванні бюджетного дефіциту на сьогодні є:

- загальний спад виробництва, зниження ефективності його роботи;
- розвиток інфляційних процесів, кредитна та цінова політика;
- незбалансованість доходів і видатків бюджету, зростання видатків при зниженні доходів, надмірні державні витрати;
- нестабільна політична та економічна ситуація;
- високий рівень тіньової економічної діяльності;
- відсутності інвестиційної привабливості.

Дефіцит державного бюджету України в січні-липні 2020 року становив 51,2 млрд грн, зокрема за загальним фондом - 57 млрд грн за плану в 100,8 млрд грн. Про це свідчать дані Державної казначейської служби.

Запозичення за цей період становили 351 млрд грн, зокрема 166,7 млрд грн - зовнішні. Запозичення за загальним фондом становили 345,8 млрд грн за плану в майже 360 млрд грн, зовнішні запозичення за загальним фондом - 161,2 млрд грн. Доходи держбюджету на 2020 р. - 975,833 млрд грн, видатки - 1,266 трлн грн, тобто дефіцит державного бюджету на 2020 рік склав понад 290 млрд. грн [2].

В сучасних умовах бюджетний дефіцит можна знизити шляхом зростання податкових надходжень до бюджету або за допомогою внутрішнього боргу. Перший спосіб є більш ефективним, але його досягнення треба проводити не за рахунок зростання податкового тиску, а шляхом підвищення ефективності суспільного виробництва для зростання обсягу фінансових ресурсів всього суспільства. Інший спосіб – внутрішній борг. Випуск цінних паперів для продажу їх населенню може забезпечити швидке фінансування без прискорення темпів інфляції [1].

Пропонуємо, застосувати конкретні заходи, щодо скорочення бюджетного дефіциту, та стимулювання притоку коштів до бюджету країни:

1. Збереження фінансування тільки самих важливих соціальних програм, неприйняття нових (до прикладу: Загальнодержавна цільова програма «Питна вода України», «Збільшення прожиткового мінімуму», «Збільшення мінімальної оплати праці», «Безкоштовна медицина» та інші).

2. Більш широке використання фінансових пільг і санкцій, які стимулюють зростання суспільного виробництва.

3. Не надання кредитів державним структурам, а зосередитись саме на приватному секторі, який приносить основний дохід до бюджету.

4. Скорочення військових витрат (на потреби ЗСУ у 2019 році було витрачено понад 104 млрд грн).

5. Створення умов для залучення іноземних інвестицій (в першу чергу повинен бути оптимальний інвестиційний клімат, зниження податкової ставки, а також покращення економічного розвитку в країні в цілому)

6. Зміна напрямів інвестування бюджетних коштів в галузях економіки з метою значного підвищення фінансової віддачі від кожної гривні (галузь ІТ, транспортної інфраструктури та інші).

На мою думку, Україні потрібно зменшити кількість постійних кредитів, позик та траншів у міжнародних організаціях та інших країн, це призводить до накопичення великих боргів. Через постійні кредити, Україна перебуває весь час у економічній кризі та з кожним роком державний борг збільшується у десятки разів, відповідно щороку рівень життя населення у всіх регіонах країни відчутно погіршується.

Отже, щоб Україні стабілізувати рівень економіки і відповідно цим надати подальший розвиток регіонів країни, потрібно вирішити низку проблем, що як результат призводять до дефіциту бюджету, а саме: важкий фінансовий стан підприємства, спад виробництва, криза неплатежів та ненадходження податків.

Література:

1. Державний борг та гарантований державою борг. Міністерство фінансів України. URL: <http://www.minfin.gov.ua/>

2. Офіційний сайт Державного комітету статистики України. Оперативна статистична інформація URL: <http://www.ukrstat.gov.ua>

Науковий керівник: викладач Юричина Ірина Анатоліївна

Чорна Любов

(Івано-Франківськ, Україна)

ЕКОНОМІКА ПІДПРИЄМСТВА ТА УПРАВЛІННЯ

(Регіональна економіка)

ІННОВАЦІЙНІСТЬ РОЗВИТКУ СКЛАДОВИХ РЕГІОНАЛЬНОЇ ЕКОНОМІКИ

Світова практика економічного розвитку демонструє наглядні механізми підвищення конкурентоспроможності регіонів завдяки імплементації кластерної політики розвитку. Інтеграція наукових, виробничих та інноваційних структур різного виду виступає тією моделлю, яка містить значний потенціал для регіонального розвитку.

Для економіки України кластери виступають відносно новою формою організації підприємницької діяльності. На думку дослідників, українську практику кластеризації варто вважати якісно новою формою управління підприємством та вагомим підґрунтям для формування на рівні регіону інноваційної моделі розвитку економіки.

Вивчення правових основ кластеризації підприємницької діяльності в Україні засвідчило наявність у науковій літературі дискусії з питань ролі держави як регулятора даного процесу в економіці. Дослідники наголошують на тому, що в нашій країні не напрацьовано підходи до врегулювання діяльності кластерів. Тільки статтею 16 Закону України «Про зайнятість населення» закріплено за державою функцію реалізації політики у сфері зайнятості завдяки

розвитку сільського аграрного туризму та кластерів народних художніх промислів [1].

Ураховуючи давні традиції розвитку народних ремесел, в Івано-Франківській області розпочався процес формування перших таких структур, до яких відносимо кластер народних художніх промислів «Сузір'я», зареєстрований 16. 02. 2004 р. як громадська організація за своєю організаційно-правовою формою [2]. Передумовою для його створення послужила розробка Прикарпатським науково-аналітичним центром програми кластерної моделі «Ліжникарство та інші народні художні промисли на Прикарпатті». Доцільність такої організації було обумовлено рядом чинників, серед яких: наявність сировинних ресурсів; матеріальна база комбінатів народних промислів; висококваліфікований людський ресурс; наявність приватних підприємств, зорієнтованих на впровадження інноваційних підходів задля підвищення продуктивності виробництва.

Кластер «Сузір'я» був започаткований з метою як відродження, збереження, так і охорони та стимулювання розвитку тих народних художніх промислів, які у різні періоди розвитку формували основу виробництва на визначеній місцевості; вирішення соціальних проблем, пов'язаних з рівнем зайнятості населення та рівнем життя; об'єднання роздрібнених майстрів-виробників продукції; просування та реалізації виробів кластеру на внутрішньому та зовнішньому ринках; забезпечення зростання доходів як кожного з учасників кластера, так і відрахувань до місцевих бюджетів.

До кластера ввійшло 33 місцевих майстри ліжникарства. Структура даної організації охоплює чотири складові, серед яких: виробнича підсистема, що відтворює технологічний процес створення продукту; підсистема допоміжного виробництва, яка виступає матеріально-технічною базою для здійснення виробничого процесу; підсистема сервісу та послуг, сформована на базі установ фінансової та освітньої сфери, підсистема сприяння та стимулювання розвитку, до складу якої входять представники органів державної влади та неурядових громадських організацій, які надають підтримку в процесі діяльності кластера у формі субсидій чи пільг.

Кластер «Сузір'я» виборов право на отримання знака екологічного маркування «Екологічно чисто та безпечно», здобувши перемогу у Всеукраїнському конкурсі у 2005 р.

На додаток до зазначеної вище інноваційної структури, в області було створено кластер агротуристичного типу «Гостинна бойківська Долинщина» на основі об'єднання п'яти населених пунктів Долинського району. До складу кластеру входить 21 учасник, серед яких власники садиб сільського зеленого туризму, фермерських господарств, Центр спадщини Вигодської вузькоколійки, виробники лісогосподарської та екологічної сільськогосподарської продукції та підприємства, які надають послуги харчування та дозвілля [3]. У 2019 році вищезазначений центр і кластер зеленого туризму смт Вигода було включено до системи міжнародних зелених маршрутів Green Ways. Центр спадщини

Вигодської вузькоколійки входить до десятки туристичних принад України. Як кластер, так і центр набули широкого представлення на національних туристичних виставках.

Серед пропозиції кластера є тури вихідного дня та одноденні тури по Бойківщині. Щорічно кластер проводить один з найцікавіших гастрономічних фестивалів «Бульб'яні пироги бойківські», який у 2019 р. відвідало більше трьох тисяч туристів.

Таким чином, перші законодавчі рішення щодо процесів формування кластерів художніх промислів були переведені у площину прикладних проєктів, реалізованих на регіональному рівні. Це послужило поштовхом для поширення ідей кластерного підходу до організації виробництва у різних сферах.

Література:

1. Закон України «Про зайнятість населення». URL: <https://zakon.rada.gov.ua/laws/show/5067-17#Text> (дата звернення: 10. 03.2021).
2. Кластер народних художніх промислів «Сузір'я». URL: <http://www.klaster.if.ua> (дата звернення: 10. 03.2021).
3. Стратегічна сесія створення туристичного кластеру «Гостинна бойківська Долинщина». URL: <http://www.if.gov.ua/news/40718> (дата звернення: 10. 03.2021).

*Кушнір Тарас
(Львів, Україна)*

ЕКОНОМІКА ПІДПРИЄМСТВА ТА УПРАВЛІННЯ
(Маркетинг та менеджмент)

МЕТОДОЛОГІЧНІ ЗАСАДИ ТЛУМАЧЕННЯ КАТЕГОРІЇ «ПОЛІТИЧНИЙ ТОВАР»

Сьогодні все частіше говоримо про існування маркетингу в політичній сфері. Звісно, таке питання ми вважаємо дещо дискусійним, так як сучасний маркетинг в переважній своїй більшості орієнтується на соціальну відповідальність та задоволення потреб споживачів, а політична сфера не схильна до того, щоби якомога краще задовольнити потреби споживачів. Але, виникає питання, чому? Чому політиків обирають, якщо вони не задовольняють потреби споживачів? Чому суспільство критикує, негативно ставиться. А потім все одно віддає свій голос за того чи іншого політика чи політичну силу? Вочевидь, що спрацьовує механізм використання, т. зв. «політичного маркетингу», хоча, на наш погляд, в даному випадку доречніше використовувати поняття «політичні технології», тобто ті технології, що дозволяють впливати на споживача для того аби він прийняв бажане рішення для трансляторів політичних технологій. Але це рішення часто не є бажаним для самого споживача. Для того, аби спробувати розібратись в методології політичного маркетингу варто розпочати аналіз із з'ясування основних елементів політичного ринку та приділити більше уваги визначенню поняття «політичного

товару», так як саме це поняття, ми вважаємо, є найсуперечливішим та найскладнішим з точки зору методології.

Зустрічаємо думку, що головними елементами політичного ринку є:

- Суб'єкти політичного ринку як виробники політичного товару – органи державної влади та місцевого самоврядування, політичні лідери, політичні партії та блоки, групи інтересів, які мають забезпечити високу конкурентоспроможність, попит і реалізацію політичного продукту;

- Об'єкти політичного ринку, на які спрямовують свій вплив суб'єкти політики;

- Політичний продукт, що являє собою сукупність пропонованих на політичному ринку пропозицій, які можуть мати суспільну користь і повинні бути реалізовані суб'єктами політики після ймовірного обрання на владні посади;

- Політичний товар, під яким розуміють політичні цінності у вигляді політичних програм, ідей, концепцій реформ, котрі фактично виступають на політичному ринку у формі політичного іміджу [1].

Бачимо, що пропонується розмежовувати «політичний продукт» та «політичний товар». З точки зору економічної термінології «продукт» та «товар» також не є тотожними поняттями, але, в економічній теорії «продукт – це результат виробництва», а «товар – це результат виробництва, призначений для продажу». Таке розмежування абсолютно логічне через те, що не все вироблене призначене для продажу. В політичній сфері, на наш погляд, розмежувати те, що призначене для «продажу» від того, що для цього не призначене досить складно. Бо як публічний політик може пояснити, що один закон він приймає для того, щоби виконати свої обіцянки, а інший – з якоюсь іншою метою. Швидше риторика політика така, що один закон він приймає для того, щоби виборець за нього проголосував, а інший – з якоюсь іншою мотивацією (вона може бути дуже різна, не обов'язково погана), наприклад, це може бути голосування за вирішення поточних питань, технічних законів, які необхідні, щоби потім прийняти більш важливі. Але часто такі голосування можуть бути пов'язані із обслуговуванням чийось бізнес-інтересів, що може іти в дисонанс з політичними обіцянками, бо, сумнівно, що хоча б один політик буде іти на вибори обіцяючи обслуговувати інтереси фінансово-промислових груп чи олігархату.

Трактування політичного товару як політичних програм, цінностей, ідей тощо вважаємо дещо обмеженим, через те, що покупець політичного товару частіше реагує не на ці елементи, а на те, кого він купує. Тому, ми більше схиляємось до думки, що політичним товаром виступає саме кандидат, якого необхідно «загорнути в необхідну обгортку» (одяг, манери, публічні дії, політична, економічна та інші програми) і «вдало продати» виборцям (тобто отримати необхідну для перемоги кількість голосів). В такому контексті ідеї, програми і гасла виступають як засоби просування політичного товару, а не сам товар.

Література:

1. Бокач В. Особливості функціонування політичного ринку в умовах політичної конкуренції. *Evropsky politicky a pravni diskurz*. 2015. Vol. 2, Iss. 4. С. 278-281.

Бевз А.К.

(Черкаси, Україна)

ЕКОНОМІКА ПІДПРИЄМСТВА ТА УПРАВЛІННЯ

(Економіка АПК)

ОСОБЛИВОСТІ ДІЯЛЬНОСТІ СІЛЬСЬКОГОСПОДАРСЬКИХ ПІДПРИЄМСТВ В УКРАЇНІ

За останні п'ять років аграрний сектор економіки Україна помітно зріс і продовжує зростати. Аграрний сектор є одним з основних бюджетоутворюючих сфер економіки та посідає другу позицію у товарній структурі експорту – близько 43%. Також агропромисловий комплекс є основним джерелом постійного надходження валюти до бюджету України та формує близько 13% вітчизняного ВВП. За даними Державної служби статистики на кінець 2017 року в Україні зареєстровано 338,3 тис. суб'єктів господарювання у сільськогосподарській сфері, що становить 14,8% від загальної кількості суб'єктів господарювання, а станом на 01.01.2020 р. площа сільськогосподарський угідь складає 68,5% від загальної земельної площі України [1].

Метою дослідження є визначення особливостей діяльності вітчизняних сільськогосподарських підприємств в сучасних умовах господарювання.

Згідно зі ст. 3 Господарського кодексу України господарська діяльність сільськогосподарських підприємств — це діяльність суб'єктів аграрного господарювання у сфері суспільного виробництва, спрямована на виготовлення та реалізацію продукції, виконання робіт або надання послуг вартісного характеру, що мають цінову визначеність [2].

Головним засобом виробництва в сільському господарстві є земля, на відміну від інших галузей економіки. При правильному використанні землі (вчасна і правильна сівозміна, раціональне внесення мінеральних добрив) її властивості покращуються з кожним роком, що не є притаманним для засобів виробництва в інших сферах виробництва.

Ще однією особливістю є те, що економічна діяльність у сільськогосподарському виробництві тісно пов'язана з біологічним процесом. Виробництво в даній галузі має сезонний характер виробництва, зокрема рослинництво. Тому при організації виробництва та розробці планів функціонування і розвитку, розраховують поєднання галузей і культур, створення додаткових допоміжних підприємств для максимально ефективного використання трудових ресурсів та засобів виробництва. Ще одна особливість сільського господарства – використання продукції власного виробництва, як

вихідного матеріалу для подальшого виробництва (насіння, молоді саджанці дерев, куців, молодняк тварин і т.д.).

На початок 2020 року в Україні налічувалося 46 328 фермерських господарств, тоді як на кінець 2018 року їх було 45 035. Тобто, протягом 2019 року кількість фермерських господарств в нашій країні зросла на 2,9% (або на 1293 господарств). Особливістю діяльності вітчизняних фермерських господарств є їх низька цінова конкурентоспроможність, яка пояснюється технологічною відсталістю.

Рушійною силою для розвитку українського сільського господарства у 2020 році, як і раніше, залишається орієнтованість виробництва продукції рослинництва на експорт. В той час як активізація попиту на продовольство на внутрішньому ринку сприяє розвитку тваринництва.

Відсутність стартового капіталу – головна проблема у створенні і процвітанні українського сільського господарства. Тому у 2020 році бюджетом України передбачено фінансування малих фермерських господарств загальним обсягом у суму 7,9 млрд. грн., зокрема: 1,38 млрд. грн. на здешевлення придбання вітчизняної сільськогосподарської техніки; 1 млрд. грн. - розвиток фермерських господарств; 4 млрд. грн. - розвиток тваринництва; 400 млн. грн. - розвиток хмелярства, закладу молодих садів та виноградників .

Україна має високий потенціал розвитку агропромислового комплексу, але цей потенціал варто активніше розвивати. За правильної економічної та політичної діяльності Україна має шанси стати провідною країною світу у виробництві сільськогосподарської продукції та за рахунок цього збільшити доходи до держбюджету.

В Україні варто звернути увагу на розвиток фермерства, тому що в Україні спостерігається стагнація виробництва продукції тваринництва. Для подальшого активного розвитку аграрного сектору економіки України підприємства повинні впроваджувати інноваційні напрями розвитку, серед яких слід першочергово виділити такі:

- впровадження та використання нових високопродуктивних сортів та гібридів рослинних культур та нові породи поголів'я ;
- розвиток та стимуляція агроекологічної діяльності;
- залучення висококваліфікованих працівників.

Література:

1. Статистичні дані Державної служби статистики України. веб-сайт, URL: www.ukrstat.gov.ua (дата звернення 10.03.2021 р.)
2. Господарський кодекс України : Закон України від 16.01.2003 № 436-IV. URL: <http://zakon4.rada.gov.ua/laws/show/436-15>.(дата звернення 10.03.2021 р.)

*Науковий керівник: доктор економічних наук,
професор Куклін Олег Володимирович*

*Гук Олександра
Кучер Денис
(Кам'янське, Україна)*

ЕКОНОМІКА ПІДПРИЄМСТВА ТА УПРАВЛІННЯ
(Банки та банківська система)

МІЖНАРОДНІ ГРОШОВІ ПЕРЕКАЗИ В УКРАЇНІ

У нашому житті часто трапляються ситуації, коли доводиться переказувати гроші тому, хто знаходиться на відстані сотень і, можливо, тисяч кілометрів від вас. На сьогоднішній день такі операції не створюють значних проблем, оскільки люди можуть скористатися грошовим переказом, який швидко і з мінімальним ризиком здійснити цю операцію практично в будь-яку країну світу [1].

Грошові перекази поділяються на міжнародні і внутрішньодержавні.

Міжнародні перекази реалізуються шляхом міжнародних платіжних систем, які діють на території двох або більше держав. В Україні працюють такі міжнародних платіжні системи, як: Western Union, MONEYGRAM, Travelex, Anelik, Contact, VIP Money Transfe, тощо. Найпопулярнішою серед цих систем є Western Union, яка працює на ринку фінансових послуг більш ніж 150 років і надає послуги через мережу з понад 437 тисяч пунктів обслуговування в більш як 200 країнах та територіях [2].

Українські банки також володіють платіжними системами, які дозволяють переказувати кошти до деяких країн близького і далекого зарубіжжя. Скористатися послугами внутрішньодержавних систем грошових переказів можна практично в кожному українському банку, окрім того, ці послуги також надає Укрпошта [3].

Залежно від платіжної системи та особливостей її діяльності, час переказу коштів від відправника до одержувача може зайняти від кількох хвилин до кількох діб. Платежі по Україні, як правило, є досить швидкими і можуть тривати максимально одну добу. Більш тривалими є перекази за кордон, які можуть проводитися навіть до 3-х діб. Хоча більшість міжнародних платіжних систем, бажаючи краще задовольнити потреби своїх клієнтів, намагаються максимально швидко проводити ці операції. Проаналізуємо обсяг грошових переказів з-за кордону, які наведені у таблиці 1.

Таблиця 1

Грошові перекази в Україні з-за кордону з 2017 по 2020 рр. (млн. дол. США), [4]

Рік	2016	2017	2018	2019	2020*
Розмір млн. дол. США	7 535	9 287	11 111	9 023	8 928
%, щодо попереднього року	-	23,3	19,6	18,8	1,1

* - данні за 1-3 кв.

Шляхи передачі і розміри готівки наведені у табл. 2

Грошові перекази українських робітників чи іноземних родичів в Україну є одним з найбільших надходжень валюти в економіку нашої країни. Якщо у

2019 році грошові перекази становили 7,7% ВВП України, то протягом минулого року через COVID-19 грошові потоки дещо змінилися. З даних, наведених у таблицях, видно, що обсяг переказів збільшується з 2017 по 2018 рік, основна маса поповнень відбулась за рахунок неформальних каналів. Найбільший приріст грошових переказів відбувся у 2017 році, коли Україна заробила 9 287 млрд дол., приблизно на чверть більше, ніж у 2016 році. У 2018 році грошові перекази становили 11 111 млрд дол. (+19,6%), у 2019 – різко скоротилися на 18,8% до 9 023 млрд дол. За три квартали 2020 року у країну надійшло 8 928 млрд дол. Якщо порівняти із трьома кварталами 2019 року, коли в Україну перерахували 8 701 млрд дол., то за цей період 2020 року було зроблено грошових переказів на 8 928 млрд дол., тобто на 2,6% більше.

Таблиця 2

Обсяги грошових переказів в Україну за шляхами перерахування (млн. дол. США), [4]

Шляхи надходження, млн. дол. США	Роки			
	2017	2018	2019	2020*
Надходження (усього)	9 287	11 111	9 023	8 928
через коррахунки банків	2 591	3 420	3 812	3 392
через міжнародні платіжні системи	2 247	2 255	2 228	1 941
неформальними каналами	4 449	5 436	5 881	3 595

* - данні за 1-3 кв.

Таким чином, грошові перекази - це дуже зручний спосіб пересилання грошей навіть у найвіддаленіші куточки світу. Розвиток сучасних інформаційних технологій дозволяє передавати банкомати та віртуальні центри самообслуговування з одного банківського рахунку на інший.

Література:

1. Гладких Д.М. Приватні грошові перекази в Україну в умовах розвитку цифрової економіки: аспект фінансової безпеки. *Стратегічні пріоритети*. № 4 (45). 2017. С. 82-90
2. Фінансова грамотність: навч. посібник/ авт. кол.; за ред. д-ра екон. наук, проф. Т. С. Смовженко. Вид. 2-ге, випр. І доп. К., 2013. 311 с.
3. Дані офіційного сайту Укрпошта. [Електронний ресурс]. URL: <https://www.ukrposhta.ua/ua/mizhnarodnyi-poshtovyi-perekaz> (Дата звернення 12.03.2021 р.)
4. Статистика зовнішнього сектору України. Грошові перекази: дані офіційного сайту НБУ. [Електронний ресурс]. URL: <https://bank.gov.ua/ua/statistic/sector-external/data-sector-external#1> (Дата звернення 12.03.2021 р.)

Науковий керівник: кандидат економічних наук,
Ганзюк Світлана Михайлівна

*Гюнель Джафарова
(Кам'янське, Україна)*

ЕКОНОМІКА ПІДПРИЄМСТВА ТА УПРАВЛІННЯ
(Банки та банківська система)

БАНКІВСЬКА СИСТЕМА УКРАЇНИ

В умовах переходу України до європейських стандартів у банківському секторі, важливо досліджувати основні стан розвитку та напрями вдосконалення діяльності банківських установ в Україні. Як відомо, потужна банківська система є однією з найважливіших умов для забезпечення сталого економічного розвитку. Банки є одним із головних джерел інвестування фінансових ресурсів в економіку країни. У сучасній економіці банківська система має величезне значення завдяки зв'язкам з усіма секторами економіки. Найважливіші функції банків, як відомо, полягають у забезпеченні безперервного грошового обігу капіталу, в фінансуванні підприємств та в постійному обслуговуванні клієнтів, а також створенні сприятливих умов для залучення коштів із метою нагромадження заощаджень у національній економіці [1].

Банківська система України протягом 2015–2020 рр. зазнала значних змін. Зміни, насамперед, зумовлені фінансовою кризою, яка показала нездатність банківської системи подолати несприятливі явища в економіці. Значне підвищення курсу іноземних валют привело до недовіри людей до банків: вони намагаються якомога швидше забрати свої депозити та оминати можливість взяття кредитів. Більшість громадян готові тримати свої заощадження вдома, а не розміщувати їх на депозитних та поточних рахунках комерційних банків.

Сучасна системна криза в Україні, різке погіршення економічних, соціально-політичних умов розвитку створюють безпрецедентні загрози для функціонування банківської системи. Головними проблемами банків стало згортання кредитування, портфель проблемних кредитів, скорочення власного капіталу та збитковість діяльності [2]. Все це призвело до значного скорочення кількості комерційних банків в Україні (рис. 1).



Рис. 1. Зміна коста діючих банків в Україні за 2014-2020 рр.[3]

Надійність банків є важливим показником для фізичних та юридичних осіб, які готові покласти депозит на банківський рахунок із гарантією повернення та отримати кредит з гарантією, що банк не ліквідується та не підвищить відсоткові ставки від найменших політичних та фінансових змін в країні.

Для стабілізації та повноцінного функціонування банківської системи України необхідне подальше укрупнення банківських установ шляхом злиття та поглинань; здійснення контролю з боку держави за діяльністю банків; створення законодавчої бази, яка дасть змогу відділити Національний банк України від впливу влади та інших інстанцій держави та ін.[1]

Література:

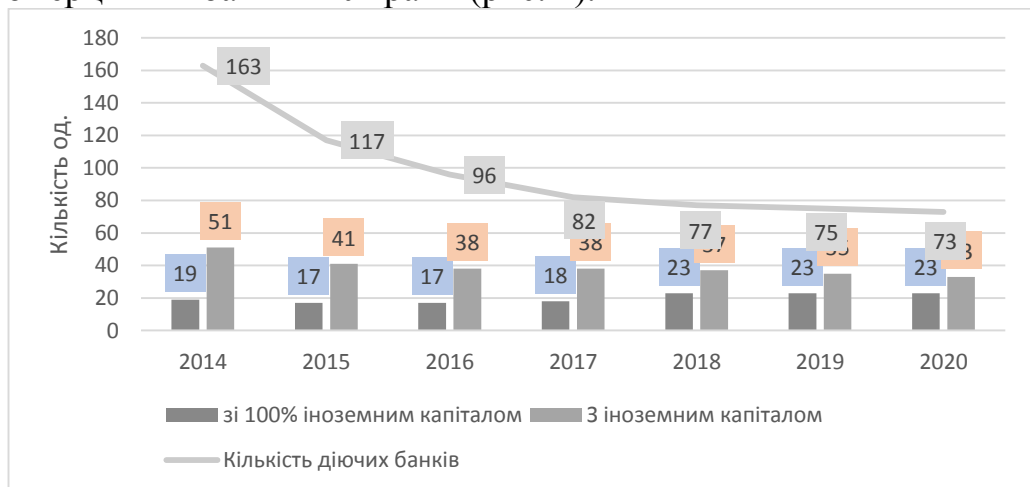
1. Федевич Л.С., Ливдар М.В., Межирицька Я.В. Банківська система України: сучасний стан та перспективи розвитку. *Економіка та суспільство*. № 1. 2020. С. 21-27.

2. Пахомова І.Г., Фещенко М.С. Аналіз структури капіталу банків України за період 2014–2016 років. *Сталий розвиток економіки*. № 2. 2017. С. 209-214.

3. Основні показники банківської діяльності: офіційний сайт НБУ. [Електронний ресурс]. URL: <https://bank.gov.ua> (Дата звернення 10.03.2021 р.)

*Науковий керівник: кандидат економічних наук,
Ганзюк Світлана Михайлівна*

Сакун Марія

(Черкаси, Україна)

ЕКОНОМІКА ПІДПРИЄМСТВА ТА УПРАВЛІННЯ

(Зовнішньоекономічна діяльність)

ЗОВНІШНЯ ТОРГІВЛЯ ЯК ДЕТЕРМІНАНТА РОЗВИТКУ ПІДПРИЄМСТВА

Підприємство, як і будь-яка організаційна структура, має основну мету: постійний і безперервний розвиток. І це цілком зрозуміло, оскільки ринок - конкурентне середовище, де виживають тільки найсильніші та прогресивні. Важливим аспектом діяльності підприємства є також задоволення потреб людей. Однак, на території однієї країни не можуть знаходитись всі види ресурсів, вони занадто обмежені, щоб у повній мірі відтворити цю функцію. Жодна держава не може виробляти всі товари та послуги, які їй потрібні. Вона повинна купувати в інших країн те, що не може виробляти самостійно або здатна виробляти менше, ніж того потребує суспільство. І навпаки: продавати іншим країнам товари, які має в надлишку. Зовнішня торгівля сприяє найповнішому задоволенню потреб суспільства в цілому, покращенню конкурентоспроможності національної економіки, підвищенню рівня життя населення держав, які беруть участь у її реалізації. На ефективність зовнішньої торгівлі безпосередньо впливає політика країни, яка направлена на створення

сприятливих умов для національного виробника та встановлення сприятливого стану експортно-імпортних відносин загалом.

Саме тому новим і високим рівнем для підприємства вважається вихід на зовнішні ринки. Це дає змогу підприємству не тільки розширити збут своєї продукції, а й конкурувати на світових ринках, пристосовувати економіку країни до системи світогосподарських відносин, що сприятиме підвищенню ефективності господарської діяльності як на мікроекономічному рівні, так і в масштабах усього народного господарства.

Основними мотивами для початку зовнішньоекономічної діяльності підприємства вважають:

- вихід на зовнішні ринки дає можливість отримати більш високий дохід;
- економія витрат шляхом збільшення масштабів реалізації;
- зниження ризиків унаслідок зменшення залежності від внутрішнього ринку;
- вимоги клієнтів компанії, які обслуговуються за межами національних кордонів [1];
- намагання підприємств інтегрувати національні економіки в глобальний виробничий процес [2].

З кожним роком обсяг зовнішньоторговельних операцій України зростає (див. рис. 1). До того ж Україна є імпортоорієнтованою, оскільки обсяг імпорту завжди переважає обсяг експорту.



Рис.1. Обсяг експорту та імпорту України за 2005- 2019 рр. (млн. грн.)

Джерело: [3]

Зовнішньоекономічна діяльність в Україні з кожним роком набирає обертів та сприяє розвитку як підприємств, так і економіки в цілому. Основними бар'єрами для входження вітчизняних підприємств на міжнародні ринки залишається висока вартість просування товарів на зовнішніх ринках та проблеми, пов'язані з пошуком партнера та довірою.

Отже, зовнішня торгівля прямо пропорційно впливає на розвиток підприємств: їх розширення, модернізацію, сприяє використанню сучасних методів управління та безпосередньо збільшенню прибутку.

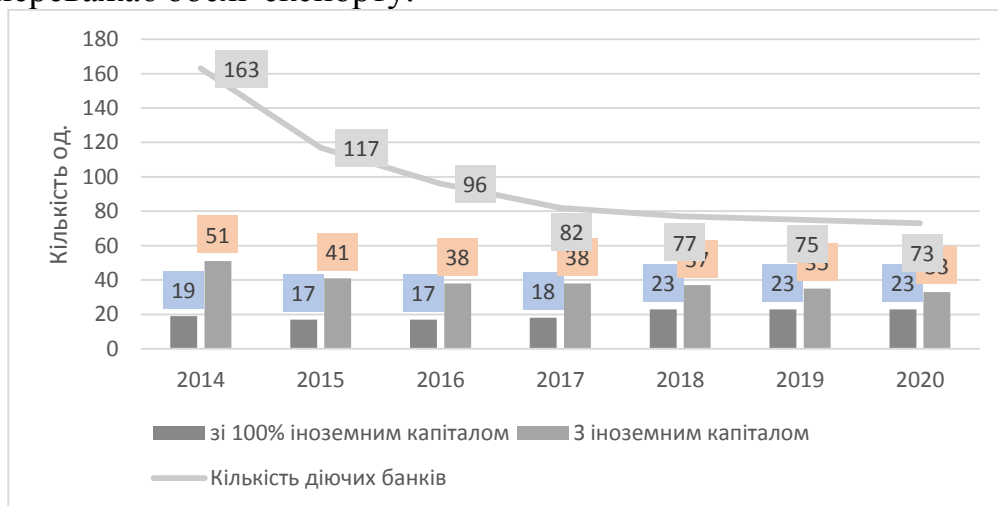
Література:

1. **Форми виходу підприємств на зовнішні ринки.** URL: http://pidruchniki.com/1707090453866/ekonomika/formi_vihodu_pidpriyemstv_zovnishni_rinki (дата звернення: 12.03.2021)
2. **Кокоріна В.І. Основні тенденції розвитку форм міжнародного бізнесу в умовах глобалізації. Економічний простір.** 2012. № 6. URL: <http://www.economy.nauka.com.ua> (дата звернення: 12.03.2021)
3. <https://index.minfin.com.ua/ua/economy/gdp/eximp/> (дата звернення: 12.03.2021)

***Науковий керівник:** кандидат економічних наук,
Дернова Ірина Анатоліївна*

***Скнаріна Ірина**
(Ірпінь, Україна)*

ЕКОНОМІКА ПІДПРИЄМСТВА ТА УПРАВЛІННЯ
(Облік та аудит)

РОЗВИТОК АУДИТУ В УКРАЇНІ: ПРОБЛЕМИ ТА ШЛЯХИ ЇХ ВИРІШЕННЯ

На сьогодні ринкові відносини розвиваються вкрай стрімко і тому, з кожним днем, все більше суб'єктів господарювання потребують надання професійних аудиторських послуг. Саме тому проблема незалежності аудитора є досить актуальною в цей час, оскільки даний принцип професійної етики, відповідно до Кодексу етики професійних бухгалтерів і аудиторів, є одним із фундаментальних, який характеризує аудит як окрему форму контролю.

Принцип незалежності передбачає, що аудитор має дотримуватися незалежності думок та своєї поведінки під час надання професійних послуг.

Забезпечення якості аудиторських послуг і задоволення потреб громадян має необхідність у вдосконаленні процесу саморегулювання аудиторської діяльності. Здійснення контролю є однією з основних функцій регулювання аудиту. У ході дослідження проблем аудиту в Україні значна увага приділяється питанням недовіри до аудитора та сумнівам у його незалежності. Це спричинене не тільки невпевненістю клієнта щодо збереження конфіденційної інформації, професійної компетентності фахівця, але й зумовлене шахрайством, допущенням помилок та порушень під час проведення аудиту великими міжнародними аудиторськими компаніями.

Суттєвою проблемою у проведенні аудиту є порушення принципу незалежності аудитора. На практиці трапляються випадки, коли чиниться тиск на фахівця як з боку клієнтів-замовників, так і з боку аудиторської фірми, де працює аудитор.

Основними проблемними аспектами надання аудиторських послуг в Україні є: недосконалість методичних та теоретичних розробок з аудиторського контролю; брак достатнього досвіду аудиторської діяльності; недостатня кількість кваліфікованих аудиторських кадрів [4].

Крім того, необхідно відзначити такий аспект аудиторської діяльності, як формування ціни на ринку аудиторських послуг. В нашій країні немає єдиної системи розрахунку вартості наданих аудиторських послуг, саме тому аудиторські фірми, зазвичай, використовують власну систему формування ціни. Іншою проблемою є те, що з боку законодавства існують спроби звужити сферу аудиторської діяльності, її обов'язковість, а також звільнити від проведення аудиту господарської діяльності приватних підприємців та малі приватні фірми.

Підтримуємо думку **Н. Печенюк [4]**, що з метою підвищення ефективності регулювання аудиторської діяльності доцільним є удосконалення нормативно-законодавчої бази в Україні та розробка механізму ціноутворення щодо наданих аудиторських послуг на основі вивчення міжнародного досвіду. Також на розвиток аудиторської діяльності позитивно вплине налагодження співпраці професійних аудиторських організацій України з міжнародними та європейськими професійними організаціями бухгалтерів і аудиторів.

Отже, вирішення кожної із зазначених проблем потребує індивідуального підходу, зокрема, значну увагу необхідно приділити саме удосконаленню законодавчого регулювання аудиту, поліпшенню методики та організації аудиторських перевірок, їх якості, розробки оптимальної методики визначення вартості аудиту та аудиторських послуг, питання аудиторської етики, підготовки і підвищення кваліфікації аудиторів, перейняття досвіду і практик з-за кордону.

Література:

1. Кодекс етики професійних бухгалтерів. URL: https://lexinform.com.ua/wp-content/uploads/2018/09/Code-of-Ethics_ukr.pdf
2. Фабіянська Вікторія. Незалежність аудитора: загрози та застережні заходи щодо їх усунення. Інститут бухгалтерського обліку, контроль та аналіз в умовах глобалізації. 2019. Випуск 3-4. С. 99-112.
3. Рядська В. В. Аналіз змісту робочої незалежності в аудиті. Вісник Чернігівського державного технологічного університету. Серія : Економічні науки. 2014. № 1. С. 253-259.
4. Печенюк Н.В., Цебуляк В. Проблеми та перспективи розвитку аудиту в Україні.
URL: <http://intkonf.org/pechenyuk-nv-tsebulyak-v-problemi-ta-perspektivi-rozvitku-audituv-ukrayini/>

Науковий керівник: кандидат економічних наук,
доцент, Гуріна Наталія Валеріївна

Довженко Катерина

(Київ, Україна)

ЕКОНОМІКА ПІДПРИЄМСТВА ТА УПРАВЛІННЯ

(Маркетинг та менеджмент)

МАРКЕТИНГОВІ СТРАТЕГІЇ

Сьогодні реклама має провідну роль у сучасному світі: все рекламується, починаючи з товару, закінчуючи послугою. Навіть людські ресурси та окремі особистості, зокрема з професійної точки зору, потребують рекламування. Реклама — це одна з складових маркетингу. Він включає в себе безліч можливостей донесення інформації про бізнес цільовій аудиторії — наприклад, контент-маркетинг, презентації продукта, тощо. Отже, маркетинг — це не лише реклама, а ще й тактика та стратегія. Маркетинг можна назвати своєрідною війною між компаніями, які намагаються виграти, тобто охопити як можна більшу частину ринку.

Існує хибна думка, що великим організаціям значно легше відвоювати певну територію для своєї діяльності завдяки більшим ресурсам і можливостям, порівняно з малими. Так розмірковують ті, які не знають як насправді працює система. Кожна компанія прагне виробити стратегію, за допомогою якої вона зможе швидко та впевнено дістатися вершини. У всіх є шанс на перемогу. Підприємства, які щойно створені, і ті, що вже давно працюють на ринку, можуть стати передовими за умови вибору правильної стратегії. Менші за розміром фірми також можуть успішно «існувати» у світі, повному великих конкурентів. Їм слід зосередитись на маленькому сегменті ринку та бути спритними, бо саме такої риси не мають організації більшого розміру. Мала компанія може швидко приймати рішення та втілювати заплановане в життя, в той час як велика, таким похизуватися не здатна через величезну кількість розділів і підрозділів. Тут часто велика кількість людей відповідає за одне й те саме, і для остаточного рішення мають бути проведені збори, засідання, що однозначно затягує процес. Також мала компанія може з легкістю змінити ринок за необхідності.

Завдання лідера — охопити більше ринку, ніж його конкуренти. І коли мету досягнуто, переможець виробляє подальші кроки щодо розвитку компанії. Робота не зупиняється, ретельно прораховуються план дій і стратегії. Компанія або організація, що претендує на першість повинна бути завжди готова до атак від своїх конкурентів і мати план «Б», щоб утриматися на перших позиціях. Ігнорування або незнання своїх суперників може перетворитися для лідера катастрофою. Конкуренти, як правило, діють швидко, тому вкрай важливо передбачати і блокувати їх кроки, щоб не дати їм закріпитися на нових позиціях.

Одна з дієвих стратегій для лідера — нападати на самого себе, тобто вимагати від себе досконалості. Гарним прикладом може бути компанія Apple. Вона завжди випускає продукцію кращу за попередню, таким чином, іншим важко наздогнати її, тим більше, вигадати щось досконаліше.

Як же наздогнати лідируючу компанію? Передусім варто проаналізувати поведінку лідера: які стратегії обирає, які продукти випускає, як їх рекламує.

Далі слід віднайти слабе місце в сильній стороні конкурента та бити саме туди. Завдати такого удару, від якого лідер не зможе захиститися та швидко розв'язати проблему. Однією з багатьох помилок, якої допускаються організації, є рішення про розширення асортименту. Ефективніше ж, приділяти увагу знайомим вже для споживачів продуктам, і поркашувати саме їх якість. Багато організацій допускаються помилки, коли зосереджуються на програшних товарах. Замість того, щоб удосконалювати вдалі продукти, вони витрачають зусилля, час та гроші на те, що не зможе принести їм нічого, окрім програшу. Вони намагаються підняти те, що вже прилипло намертво донизу. Варто ж забути про невдалий товар і рухатися далі.

Наступна стратегія доволі ризикована, але ефективна. Створення успішної нової категорії, ніким до того не розробленої, тобто інноваційного продукту та введення його на ринок надає шанс стати лідером. Ретельний аналіз сегменту ринку зменшить ризик невдачі та допоможе розрахувати попит на товар. А несподівана поява вдалого затребуваного товару не дасть змоги вороже відреагувати конкурентам. І все ж таки, окрім аналітичних розрахунків, інколи необхідно довіряти інтуїції. Важливо, щоб бізнес приносив вам позитивні емоції і прибуток, а споживачі і клієнти були задоволеними і ділилися своїми враженнями про продукт з іншими. Це, до речі, теж маркетингова стратегія.

Ще одна думка, яку варто донести читачам: «намагання догодити одразу всім — це найбільша помилка, якої може припуститися компанія», — підкреслюють автори «Marketing Warfare» Ел Райс і Джек Траут [1]. У кожній організації має бути власний унікальний бренд, «фішка», своя цільова аудиторія, на задоволення потреб якої працює компанія, не втрачаючи своєї аутентичності.

Підсумуємо: якщо організація має кращий продукт за її конкурентів, це ще не означає, що перемога у її руках. Лише за допомогою влучної стратегії можна досягти успіху. Маркетинг можна порівняти з грою, інколи вистачає вдачі, інтуїції, але здебільшого, варто розраховувати свої сили, обдумувати та аналізувати, щоб не зникнути з лиця Землі.

Література:

1. Ел Райс, Джек Траут Маркетингові війни; перекл. з англ. В. Стельмах. — Харків: Вид-во «Ранок»: Фабула, 2019. — 240 с.
2. Вікіпедія. Маркетингова стратегія [Електронний ресурс] uk.m.wikipedia.org

Науковий керівник: кандидат педагогічних наук, доцент Довженко І. В.

*Присяжнюк Оксана
(Житомир, Україна)*

ЕКОНОМІКА ПІДПРИЄМСТВА ТА УПРАВЛІННЯ
(Сучасні технології управління)

**ІННОВАЦІЙНІ ТРЕНДИ ПРИЙНЯТТЯ УПРАВЛІНСЬКИХ
РІШЕНЬ У АГРОБІЗНЕСІ**

Постановка проблеми. Аграрний сектор є одним із найбільш значущих чинників впливу на економіку нашої країни. Особливістю ведення бізнесу в аграрній сфері є присутність значної частки невизначеності, що посилюється залежністю від природних факторів (ведення рослинництва) та потребою врахування особливостей вирощування живих організмів (тваринництво) у прийнятті управлінських рішень. Зважаючи на це, визначення інноваційних трендів та їх врахування при прийнятті управлінських рішень є досить актуальним.

Результати дослідження. Розвиток сучасного аграрного бізнесу супроводжується складними загальноекономічними умовами, вплив яких посилюється пандемією COVID-19. Зважаючи на це, важливого значення набуває потреба у використанні нових підходів і технологій при прийнятті управлінських рішень. Проведені дослідження свідчать про досить широке застосування у сучасному аграрному менеджменті смарт-технологій. До таких відносять так звані «розумні технології», які полегшують прийняття управлінських рішень у рослинництві, зокрема, нині застосовуються виробниками сільськогосподарської продукції «точне землеробство», а також технології, що дозволяють вести облік використання пального та виконаних робіт [1]. Тому основою прийняття управлінських рішень є вивчення інновацій, що полегшують господарську діяльність та забезпечують найвищу продуктивність за умови раціонального використання ресурсів та запобігання перевитрат. Це як відомо, передумови досягнення основної мети діяльності бізнес-організацій – максимізації прибутку.

Заслуговує на увагу активізація застосування автоматизованих систем управління в агробізнесі. Зокрема, мова йде про спрощення прийняття управлінських рішень типового характеру та можливість прийняття оперативних управлінських рішень за допомогою використання програмних продуктів [3]. Вважаємо, що застосування програмного забезпечення є безумовно важливим аспектом прийняття управлінських рішень, проте ці системи не можуть врахувати впливу соціально-психологічних чинників, мотивів поведінки людського ресурсу, як у процесі прийняття (інтелектуальний процес), так і при виконанні управлінських рішень. Підтвердженням важливості даного аспекту є пропозиція сучасних дослідників процесу прийняття управлінських рішень розраховувати інтегральний індекс інноваційно-інтелектуальної складової управлінської праці, який по-суті відображає ефективність прийнятого рішення [2]. Окрім цього, слід зважати, що не всі аграрні підприємства (особливо малі фермерські господарства) мають фінансову спроможність застосувати новітнє програмне забезпечення для автоматизації управлінських процесів. Враховуючи це, процес прийняття управлінських рішень в агробізнесі на інноваційній основі має комплексно поєднувати інтелектуальну працю, працю, що забезпечує виконання рішень керівництва та спрощувати (за наявності такої можливості) їх взаємодію через застосування інноваційних програм опрацювання інформації та технологій що дозволяють оптимізувати всі процеси.

Враховуючи те, що кожна зі складових технології адміністративного менеджменту (планування, організація, мотивація та контроль) передбачає прийняття управлінських рішень, то слід звернути увагу на можливість максимально автоматизувати планові, організаційні та контролюючі рішення, проте ефективні рішення у сфері мотивації потребують активізації соціально-психологічних впливів, їх аналізу та виявлення потреб працівників і їх ставлення до визначених явищ, процесів. Тому вважаємо, що при прийнятті управлінських рішень у сфері мотивації (особливо нематеріальної) має бути зосередження уваги на працівниках, проблемах формування соціально-психологічного клімату тощо.

Висновки. Агробізнес працює в умовах посилення невизначеності, як наслідок підвищення рівня ризиковості прийняття управлінських рішень. Проте, як свідчать проведені дослідження, сучасні інноваційні технології дозволяють максимально спростити їх прийняття (точне землеробство, облік пального, виконаних робіт, програми з прийняття рішень в аграрній сфері та ін.). Поряд з цим слід звернути увагу на неможливість у повній мірі приймати рішення за допомогою програмного забезпечення, особливо у сфері нематеріальної мотивації. Зважаючи на це, основним завданням сучасних керівників при прийнятті управлінських рішень на інноваційній основі є оперативне відслідковування появи новинок, що можуть полегшити управлінську діяльність у поєднанні з акцентом уваги на соціально-психологічні чинники та мотивацію працівників.

Література:

1. Смарт-технології в агроменеджменті. URL: <https://blog.agrokebety.com/smart-tehnologii-v-agro-menedgmente-ua>
2. Терещенко С.І. Ефективність прийняття управлінських рішень в умовах інтелектуалізації праці. *Економіка АПК*. 2017. № 1. С. 74-80
3. Управління агробізнесом для України. URL: <http://quartz.com.ua/upravlenie-agrobiznesom-dlya-ukrainy/>

Гаяс Дар'я

(Маріуполь, Україна)

ЕКОНОМІКА ПІДПРИЄМСТВА ТА УПРАВЛІННЯ

(Зовнішньоекономічна діяльність)

ЗОВНІШНЬОЕКОНОМІЧНА ДІЯЛЬНІСТЬ ТА ЇЇ ОСНОВНІ ЦІЛІ

Зовнішньоекономічна діяльність на сьогодні є одним з основних напрямків розвитку багатьох держав, джерелом товарів, виробництво яких неможливо всередині країни, а також доходів від експортно-імпортних операцій. Для багатьох країн, де з якихось причин відсутні виробничі процеси, зовнішня торгівля є єдиним засобом забезпечити себе необхідними товарами.

Отже, зовнішньоекономічна діяльність - це діяльність, яка пов'язана з торгівлею між партнерами, що знаходяться в різних країнах.

Розглянемо об'єктивні причини, які змушують держави займатися

зовнішньоекономічною діяльністю. По перше, це нерівномірний розподіл сировини на поверхні землі (в одних країнах є корисні копалини, а в інших - ні); по-друге - різні кліматичні умови, (саме вони впливають на спосіб обробки землі, врожайність сільськогосподарських культур тощо); відмінності в економіці та господарському устрої держав (є розвинені індустріальні країни, а є менш розвинені - аграрні); різний рівень розвитку обладнання та технологій в певних галузях (наприклад, німецькі автомобілі, японська електроніка, французькі вина, російська зброя, американська авіація і т. д., майже в кожній країні є товари, які вони роблять краще за інших). Державі вигідніше спеціалізуватися на виробництві тих товарів, витрати на виробництво яких мінімальні, і імпортувати ті товари, собівартість виробництва яких вище, ніж при їх ввезенні.

У зв'язку з прагненням України стати правомочним співучасником інтернаціонального партнерства і торгівлі, налагодити народногосподарське посібництво з іноземними партнерами, розмір зовнішньоекономічних угод останнім часом ґрунтовно збільшився. Крім того, деякі державні підприємства розширюють сферу своєї діяльності і виходять на новий рівень, до того ж захоплюючи промо-акції на іноземних ринках. Це все, безумовно, беззастережно впливає на економіку країни, позаяк утворює зростання національного доходу, покращує образ України на міжнародному ринку.

В даний час в Україні більшість зовнішньоекономічних акцій виконується не на державному рівні, а на рівні власного підприємства.

Основним принципом зовнішньоекономічної діяльності підприємств є комерційний розрахунок, заснований на принципах економічної та фінансової незалежності і самодостатності з урахуванням власних грошових, фінансових і логістичних можливостей. Сама компанія несе відповідальність за результати зовнішньоекономічної діяльності не тільки в частині експортних поставок, а й імпорتنих закупівель для розвитку експортного та імпортозамінного виробництва, технічної реконструкції.

Зовнішньоекономічну діяльність і зовнішньоекономічні зв'язки слід розглядати як єдине ціле. Держава суттєво впливає на зовнішньоекономічну діяльність окремих компаній. Він може стимулювати і обмежувати його.

Основні цілі зовнішньоекономічної діяльності держави можна класифікувати наступним чином:

1. Митний контроль товарів, що переміщуються через державний кордон;
2. Нетарифне регулювання експорту та імпорту окремих товарів загальнодержавного значення;
3. Заходи оперативного регулювання зовнішньоекономічних відносин, включаючи тарифне регулювання (податки, мита, збори).

Ці цілі суттєво впливають на визначення стратегії зовнішньоекономічної діяльності галузевих міністерств, міністерств, окремих компаній і асоціацій.

Таким чином, зовнішньоекономічна діяльність держави складається із сукупності підприємств, що здійснюють зовнішньоекономічну діяльність. Основною метою зовнішньоекономічної діяльності держави є її регулювання.

Література:

1. Андрийчук В. «Стратегічні засади та напрями формування ефективної ЗЕП України»// «Політика і наш час» - 1999 – №1, -248 с.
2. Будкин Н. «Украина и ЕС. Либерализация сотрудничества»// Политдумка – 1995 - № 2-3, - 114 с.

Український М.М.

(Старобільськ, Україна)

ЕКОНОМІКА ПІДПРИЄМСТВА ТА УПРАВЛІННЯ

(Зовнішньоекономічна діяльність)

**РОЛЬ АНТИКРИЗОВОЇ СТРАТЕГІЇ В УПРАВЛІННІ
ПІДПРИЄМСТВОМ В УМОВАХ ГЛОБАЛІЗАЦІЇ ЕКОНОМІКИ**

Сучасний етап розвитку економічних відносин характеризується стрімким зростанням кількості фінансово неспроможних підприємств, що обумовлено значним підвищенням рівня фінансових ризиків під впливом процесів глобалізації. У зв'язку з цим, особливої актуальності набуває формування та використання професійного антикризового фінансового менеджменту у роботі підприємства. При цьому, необхідною умовою вирішення проблем антикризового управління фінансами підприємства є розробка антикризової стратегії.

Метою дослідження є формування теоретичних аспектів створення маневрів антикризового управління підприємством.

Теоретичні й практичні аспекти формування та реалізації антикризової стратегії на підприємстві відображено у роботах таких науковців, як: І.Т. Балабанова, І.О. Бланка, Є. Бріггема, Дж.К. Ван Хорна, В.М. Геєца, М.Г. Гузя, А. Дайле, П. Друкера, П.В. Єгорова.

На думку сучасних економістів, криза – це різкий перелом, період загострення відношень до організації чи розвитку підприємств. У зв'язку з цим, антикризовій стратегії відведено головну роль у підтриманні стабільного функціонування підприємства в умовах жорсткої конкуренції. Оскільки головною особливістю даної стратегії є спроможність оперативно адаптуватись до мінливого середовища та забезпечувати покращення ринкових позицій підприємства [1, 4].

У зв'язку з вищевикладеним, основним завданням антикризової стратегії є визначення необхідних заходів з подолання фінансової кризи на підприємстві. Оскільки кризові ситуації вимагають стратегічного підходу, тому від керівництва підприємства необхідним є розробка оптимальної антикризової стратегії, яка б забезпечувала його конкурентоспроможність у довгостроковому періоді шляхом планування та реалізації організаційних та виробничо-технічних заходів щодо модернізації підприємницької діяльності суб'єкту господарювання. При цьому, зазвичай виділяють три види стратегій [3]:

1. Стратегія зростання
2. Стратегія стабільності

3. Стратегія відходу

Створення маневрів завбачає до володіння системи способів діагностики фінансового стану, що захищає від імовірного банкрутства. Крім того, процес антикризового управління є неможливим без застосування певних інструментів, що потребують використання інформаційних технологій. До зазначених інструментів можна віднести наступні [2]:

- Ризик-менеджмент,
- Реструктуризацію,
- Реінжиніринг,
- Менеджмент банкрутства,
- Менеджмент фінансового оздоровлення,
- Бенчмаркінг.

Таким чином, в умовах глобалізації та жорсткої конкуренції багато підприємств знаходяться на межі банкрутства, тому запобігання кризових проблем та розробка стратегій щодо рятування таких підприємств є однією з найважливіших ситуацій управління.

Отже, у результаті проведеного дослідження встановлено, що для виходу підприємства з кризової проблеми необхідним є стратегічний підхід, що дозволяє ліквідувати негативний ефект невизначеності та змінюваності навколишнього середовища та визначити пріоритети розвитку підприємства у таких умовах. Тобто формування та реалізація антикризової стратегії управління підприємством передбачає розробку комплексної системи необхідних заходів, що скоротять розрив між станом реального середовища та потенціалом підприємства та забезпечать його вихід з кризового стану. Отже, розробка антикризової стратегії це вихідна точка для забезпечення стабільного функціонування та розвитку підприємства, а також для підтримання достатнього рівня його конкурентоспроможності.

Література:

1. Гордєєв В. І. Формування антикризового управління на підприємстві [Електронний ресурс]/ В. І. Гордєєв// Ефективна економіка - № 3 . – 2012.
2. Гринчуцький В. І. Антикризове фінансове управління підприємством в сучасних умовах господарювання/ В.І. Гринчуцький, Л.А. Ляхович// Інноваційна економіка. - № 3 (22). – 2011. – С. 28-33.
3. Кузнецов Є. С. Суть антикризового управління та принципи його здійснення [Електронний ресурс]/ Є. С. Кузнецов// Ефективна економіка - № 10. – 2012.
4. Лігоненко Л. О. Антикризове управління підприємством: навч. посіб./ Л.О. Лігоненко, М.В. Тарасюк, О.О. Хіленко. – К.: Київ. нац. торг.-екон. ун-т, 2005. – 377 с.

***Науковий керівник:** доктор економічних наук, професор Чеботарьов В.А.*

Шавлак Марина

(Харків, Україна)

ЕКОНОМІКА ПІДПРИЄМСТВА ТА УПРАВЛІННЯ

(Економіка АПК)

**ІНВЕСТИЦІЙНА ПРИВАБЛИВІСТЬ ЗЕМЕЛЬ
СІЛЬСЬКОГОСПОДАРСЬКОГО ПРИЗНАЧЕННЯ УКРАЇНИ:
ПРАВОВИЙ АСПЕКТ**

Останнім часом стає очевиднішим, що вітчизняні землі сільськогосподарського призначення викликають певний інтерес серед інвесторів. Підґрунтям для цього є сприятливі природно-кліматичні умови, наявність родючих чорноземів, зручне транспортно-географічне положення, низька вартісна оцінка земель, порівняно дешева робоча сила, низька орендна вартість земель, можливість довгострокової оренди для іноземців, відсутність наявного контролю з боку держави щодо використання земель. Проте розміри іноземних інвестицій у сільське господарство у 2020 році у 19 разів менше за промисловість та в 10 разів менше за оптову та роздрібну торгівлю [1]. Останні 2 роки спостерігається спад в обсягах капіталовкладень у сільське господарство, і якщо у 2019 році відбулося зменшення тільки на 10%, то у 2020 розміри інвестицій скоротились майже вдвічі [1]. Тому, актуального значення набувають правові аспекти забезпечення інвестиційної діяльності вітчизняних та іноземних інвесторів, інтерес яких зосереджено на землях сільськогосподарського призначення України.

Сучасна економічна література налічує значну кількість публікацій з питань дослідження інвестиційної привабливості земель України. Серед них варто виділити праці таких науковців як О. Андрійко, О. Вірянська, О. Гнаткович, Я. Грущинський, С. Домбровський, А. Колеватова, С. Кушнір, О. Мельник, П. Петровський, Н. Попрозман, Ю. Скрипник.

Із прийняттям навесні 2020 року ЗУ «Про внесення змін до деяких законодавчих актів України щодо обігу земель сільськогосподарського призначення» [2] очікувалося розширення можливостей залучення фінансових ресурсів та нарощення стратегічних іноземних інвестицій у сільськогосподарську сферу. Однак у 2020 році відбулося скорочення обсягів інвестування на 38 % порівняно з 2019 р. [1], тобто в умовах інституційних змін, недостатньо швидкого прогресу в реалізації земельної реформи та невпорядкованості правової бази, відміна мораторію не дала істотного позитивного ефекту на підвищення інвестиційної привабливості земель сільськогосподарського призначення, клімат досі є мало комфортним. Прогнози щодо набуття чинності цього закону в липні 2021 року є невтішними. Адже, велика вірогідність незбалансованого використання інвестиційних коштів: переважно кошти буде спрямовано на купівлю та оформлення транзакцій із земельними ділянками, а проблеми оновлення матеріально-технічного обладнання та впровадження екологічно безпечних інноваційних науково-технічних досягнень у сільське господарство можуть відійти на другий план. Це

негативно позначиться на збереженні родючості ґрунтів, економічному стимулюванні ефективного використання сільськогосподарських земель як частини національного багатства України [3].

Упорядкування нормативно-правових актів щодо регулювання земельних відносин та прав власності є передумовою зростання інвестиційної привабливості земель сільськогосподарського призначення. Досягти цього можливо лише шляхом скоординованого взаємоузгодженого прозорого інституційного реформування земельної сфери за умови усунення або мінімізації впливу чинників, що перешкоджають притоку інвестицій у сільське господарство [4]. Реалізація комплексу стратегічних науково-обґрунтованих дій органів центральної та регіональної державної влади із вирішення проблем вдосконалення чинного законодавства у поєднанні зі значним потенціалом сільськогосподарських земель підвищить зацікавленість інвестиційний імідж аграрного сектору України в цілому.

Література:

1. Державна служба статистики України [Електронний ресурс]. – Режим доступу : <http://www.ukrstat.gov.ua/>
2. Закон України «Про внесення змін до деяких законодавчих актів України щодо умов обігу земель сільськогосподарського призначення» [Електронний ресурс]. – 2020. – Режим доступу: <https://zakon.rada.gov.ua/laws/show/552-20#Text>
3. Мельник О.І. Іноземне інвестування як фактор розвитку аграрного сектору України /О.І. Мельник, А.Г. Мельник, Л.Б. Малиш // Економічна наука. – 2019. – № 2. – С. 32-37.
4. Онегіна В. Інвестиції та земельна реформа в сільському господарстві України /В. Онегіна, Ю. Вітковський // Agricultural and Resource Economics: International Scientific E-Journal. – 2020. – № 4. – С. 187-210.

*Науковий керівник: старший науковий співробітник,
кандидат економічних наук, доцент
Михайленко Дар'я Геннадіївна*

*Паламаренко Дарина
(Черкаси, Україна)*

ЕКОНОМІКА ПІДПРИЄМСТВА ТА УПРАВЛІННЯ ТЕНДЕНЦІЇ ТА ПЕРСПЕКТИВИ РОЗВИТКУ МАЛОГО ТА СЕРЕДНЬОГО БІЗНЕСУ В УКРАЇНІ ПІД ЧАС COVID-19

Малий та середній бізнес є основною складовою економіки держави. Малі та середні підприємства виконують соціальну функцію, а саме – створення робочих місць для населення та професійне навчання.

Проте, наразі суб'єкти малого та середнього підприємництва зіткнулися зі значними проблемами розвитку, серед яких: політична та економічна нестабільність, посилення адміністративного тиску на підприємства, збільшення

кількості перевірок контрольно-наглядовими органами, недосконалість законодавчого та нормативно-правового забезпечення, погіршення інвестиційного клімату та доступу до фінансових ресурсів. Тому нині в умовах необхідності формування стійкого базису економічного зростання держави важливого значення набуває дослідження спектру існуючих проблем та визначення перспектив розвитку малого та середнього бізнесу [1].

Впровадження жорсткого карантинного режиму суттєво обмежило роботу підприємств. Особливо вразливими до економічних наслідків пандемії виявилися представники малого та середнього бізнесу. Так, за результатами опитування Європейської Бізнес Асоціації, кожен п'ятий малий бізнес в Україні опинився під загрозою закриття.

Згідно з опитуванням Спільки українських підприємців (СУП), станом на квітень 2020 року майже 60 % власників бізнесу продовжують діяльність під час обмежень (це переважно великий і середній бізнес), ще 29% — припинили роботу (характерно для мікробізнесу). При цьому 51 % підприємств здатні протриматися лише один місяць, а кожен четвертий бізнес — витримає 2—3 місяці роботи в умовах карантину і не збанкрутувати; 6 % підприємців повністю закрили бізнес, у цю категорію потрапив переважно мікро- і малий бізнес. Лише 3 % респондентів вказують, що їхній бізнес зможе працювати тривалий час за необхідних умов (орендні канікули, віддалений доступ для співробітників, перегляд бізнес-моделі)[3].

Третина власників бізнесу (переважно мікро-), заявляють про падіння доходів на 90—100 % з початку карантину. Ці ж підприємці вже звільнили до 50 % штату співробітників.

Власники малого і середнього бізнесу говорять про зменшення доходів на 25—50 % порівняно з докарантинним періодом і вже звільнили від 10 до 25 % працівників. Втрати прибутків великих підприємств становлять 10—25 %, там прогнозується скорочення штату на 25 % до кінця обмежувальних заходів.

На мій погляд, можна виділити такі кроки, які можуть поліпшити фінансову ситуацію малого і середнього бізнесу після виходу їх із карантину:

- введення податкових пільг для бізнесу;
- допомога з боку уряду країни на порятунок фінансової економіки в умовах поширення коронавірусу ;
- рефінансування (позики комерційним банкам)

Отже, підсумовуючи вищевикладене, слід зазначити, що усі ці заходи мають дещо послабити навантаження на український бізнес, про те на мою думку це не суттєво вплине на загальне зниження ділової активності та не компенсує суттєвої втрати прибутків.

Отож, сьогоднішня ситуація, яка викликана пандемією COVID-19, — це саме час для розвороту, який дозволить не тільки пережити кризу, а й отримати переваги перед конкурентами в довгостроковій перспективі[3].

Література:

1. Дикань О. В. Розвиток малого бізнесу в Україні: проблеми та шляхи забезпечення. Вісник економіки транспорту і промисловості. № 57, 58–66.
2. Коронавірус vs бізнес [Електронний ресурс]. — Режим доступу: <http://mbusinesspartner.com.ua/koronavirus-vs-business>
3. Лазур В. Сценарії виходу з кризи. Як може розвиватися економіка України після карантину [Електронний ресурс] / В. Лазур. — Режим доступу: <https://www.radiosvoboda.org/a/30568531.html>

*Науковий керівник: доктор економічних наук,
доцент Азьмук Надія Анатоліївна*

*Литвишко Лілія
Турчик Олександр
(Київ, Україна)*

ЕКОНОМІКА ПІДПРИЄМСТВА ТА УПРАВЛІННЯ *(Маркетинг та менеджмент)*

АНТИКРИЗОВІ СТРАТЕГІЇ ПРИ УПРАВЛІННІ ПІДПРИЄМСТВАМИ

Підприємства все частіше стикаються з різними видами криз, що асоціюється з порушеннями функціонування організації та може спричинити несприятливі наслідки, може загрожувати існуванню організації, а також перешкоджати досягненню її цілей. Для запобігання, передбачення та швидкого реагування на кризи після їх виникнення необхідне антикризове управління.

Антикризове управління фокусується на заходах, що застосовуються до, під час та після кризи. Це процес, який передбачає небезпеку кризи, проводить аналіз її симптомів, вимірює обмежувальні негативні наслідки кризи та використовує свої фактори для продовження процесу розвитку [1].

Запобігання кризам належить до заходів, що застосовуються для запобігання кризі. Менеджер повинен прочитати сигнали, що попереджають про можливість виникнення кризи, та вжити заходів для пом'якшення її перших симптомів. Наступним кроком у процесі антикризового управління є підготовка до кризи. Ця діяльність проявляється у підготовці антикризових планів, зразків антикризових заходів та діагностиці антикризових заходів. Наступним кроком в антикризовому управлінні є здійснення антикризових дій. На цьому етапі важливо координувати та контролювати вжиті заходи, вжиті в рамках підготовки до кризи. Важливим заходом є оцінка реакції організації на кризу. На цьому етапі організація оцінює застосовані заходи, перевіряє їх, робить висновки, вчиться на своїх помилках та збирає набуті знання.

Представлені заходи формують процес, який дозволяє ефективно управляти у випадку кризи та надає можливості для навчання та стратегії підготовки організаціям до наступної кризи.

Під час підготовки до криз підприємства можуть розробляти кризові плани дій та стратегії, що лежать в основі базових заходів, що проводяться на етапі антикризового вимірювання.

Найбільш типовими антикризовими рішеннями є: планування діяльності, бачення та цілей компанії, прийняття нової орієнтації на ринкові можливості, переорієнтацію товару, впровадження нових концепцій управління, запровадження формалізованого стратегічного планування; пропонування заходів, пов'язаних з організацією, включаючи зменшення витрат, придбання додаткового капіталу, оренда активів, зміна керівних посад, зміна інвестицій у товар, придбання нових технологій, впровадження інтегрованих інформаційних систем, зміна цінової політики, зміна організаційної структури, аутсорсинг, зміна організаційної культури; зміна мотиваційних заходів, включаючи зменшення зарплати, стимулювання колективної роботи, створення нових мотиваційних систем, зміна організації роботи, скорочення зайнятості; заходи контролю, включаючи здійснення додаткового фінансового контролю тощо.

Запропоновані заходи стають відправною точкою для визначення основних типів антикризової стратегії. Щоб вибрати відповідну стратегію, слід правильно визначити ступінь та причини кризи, час та інтенсивність її тривалості, методи організаційної адаптації до навколишнього середовища або залучення працівників та їхню відданість подоланню кризи.

Антикризові стратегії є відповіддю на причини кризи та повинні відповідати її розміру. Антикризові заходи залежать від причин та способів адаптації, які можна розрізнити між компанією та діловим середовищем. Підприємства можуть реагувати на зміни в навколишньому середовищі як ініціативно, так і реактивно.

Причини кризи можуть бути пов'язані з управлінням або обсягом та видом діяльності. Поєднуючи причини та реакції організацій, можна створити матрицю, яка показує чотири можливі антикризові стратегії: організація, інвестування, виведення та консолідація. Інвестиційна стратегія передбачає розвиток організації та пошук можливостей в її середовищі. Стратегія консолідації фокусується на основній діяльності підприємства та його сильних сторонах. Реактивна стратегія зосереджена на зменшенні витрат та розміру бізнесу. Стратегія виведення, стосується відставки певних видів діяльності, залишення ринків та не інвестицій.

Інша група стратегій демонструє різні можливі реакції з огляду на управлінський підхід до кризи (стосуються підходів до здійснення антикризових змін в організації). Розрізняють антикризові стратегії, засновані на переговорах, аналізі та стратегіях, орієнтованих на дії.

Розробка і реалізація заходів щодо усунення підприємством негативних наслідків фінансової кризи на кожному підприємстві має індивідуальний характер і спрямована на подальшу стабілізацію якісних структурних перетворень його фінансової діяльності.

Головним елементом антикризового управління є антикризові стратегії, які є важливими для підприємств усіх рівнів та форм власності. Своєчасно розроблена і реалізована стратегія дає змогу суб'єктам господарювання та їх власникам уникнути значних втрат капіталу та суттєво знизити ризик фінансового краху [1, с. 97].

Література:

1. Мостенська Т.Л. Ризики в системі антикризового управління. Вісник ЖДТУ: Економіка, управління та адміністрування. Серія: Економічні науки. 2010. № 1 (51). С. 194–199.

*Науковий керівник: кандидат економічних наук,
доцент Литвишко Лілія Олександрівна*

Гарват Ольга

(Хмельницький, Україна)

ЕКОНОМІКА ПІДПРИЄМСТВА ТА УПРАВЛІННЯ

(Економіка підприємства)

**АКТУАЛЬНІ ПРОБЛЕМИ ІННОВАЦІЙНО АКТИВНИХ
ПРОМИСЛОВИХ ПІДПРИЄМСТВ**

На даному етапі розвитку науки та техніки у світі проблематика ефективності функціонування підприємств України, кардинально не змінила своєї спрямованості. Сьогодні, рівень інноваційної активності промислових підприємств України, станом на 2018 рік становить лише 16,4 % від загальної кількості усіх промислових підприємств України, і має тенденцію до зниження, зокрема на 0,9 % відносно попереднього 2017 р. [1].

Сьогодні, як і на початку 2000-х років для 80 % промислових підприємств України актуальним є оновлення матеріально-технічної бази, зокрема: модернізація морально застарілого й фізично зношеного устаткування, машин й обладнання; удосконалення технологічних процесів; проектування сучасних та раціоналізація існуючих трудових процесів у часі та просторі; удосконалення роботи обслуговуючого господарства підприємства; зняття з балансу підприємств непрофільних закладів балансоутримувача; підвищення рівня автоматизації й інформатизації діяльності тощо.

Аналіз напрямів інноваційної діяльності промислових підприємств України у 2018 р. показав, таке: 41,2 % спрямовані на закупівлю нових й удосконалення наявних машин, обладнання, програмного забезпечення; 28 % спрямовані на проведення внутрішніх науково дослідних робіт; 8,4 % це зовнішні науково дослідні роботи; 5,1 % - придбання зовнішніх знань; 17,3 % це група «інші витрати». При цьому, фінансування зазначених вище напрямів інноваційної діяльності здійснюється на 88,2 % за рахунок власних коштів підприємств [1].

Разом з тим, навіть підприємства оснащені «за останнім словом техніки й технології» не завжди досягають високих результатів діяльності, оскільки

покращуючи матеріально-технічну базу не запроваджують ефективної системи менеджменту, яка у поєднанні з високими технологіями могла би забезпечувати високий рівень доходності підприємств.

Отже, для пришвидшення інноваційної активності промислових підприємств України доцільно таке. По-перше, значно розширити напрями здійснення інноваційної діяльності, зокрема впровадження маловідходних, ресурсозберігаючих, екологічних технологій; запровадження та постійний розвиток системи ефективного управління діяльністю підприємства. По-друге, зменшення податкового тиску, зокрема в аспекті запровадження гнучкого підходу до оподаткування підприємств різної форми власності, залежно від галузевої належності та особливості його виробничої діяльності. По-третє, підвищення якості професійно-технічної освіти в Україні з метою підготовки робітничих кадрів високого рівня кваліфікації, підготовлених на базі сучасних підприємств, оновлених виробничих стендів, осучаснених навчальних планів максимально наближених до виробничих умов промислових підприємств. По-четверте, повномасштабне реальне запровадження дуальної освіти у закладах вищої освіти з метою підвищення рівня практичної підготовки фахівців у сфері менеджменту, зокрема: управління персоналом з метою запровадження сучасних технологій у цій сфері; логістики; фінансів, з метою розширення можливостей залучення зовнішніх джерел фінансування напрямів інноваційної діяльності підприємств; бухгалтерського обліку; економічної безпеки; автоматизованої системи управління підприємством тощо. Поряд з цим, слід зазначити, що сьогодні освітні програми переважної більшості закладів вищої освіти не здатні у повній мірі забезпечити потреби сучасного високотехнологічного підприємства у підготовці висококваліфікованих кадрів оскільки, відсутня можливість впроваджувати в освітній процес сучасних ліцензованих версій програмних продуктів.

Література:

1. Наукова та інноваційна діяльність України : статистичний збірник. – К. : Державна служба статистики України, 2018. – 178 с. [Електронний ресурс]. – Режим доступу : http://www.ukrstat.gov.ua/druk/publicat/kat_u/2018/zb/09/zb_nauka_2017.pdf.

*Бай Сергій
Дроздова Юлія
(Київ, Україна)*

ЕКОНОМІКА ПІДПРИЄМСТВА ТА УПРАВЛІННЯ
(Маркетинг та менеджмент)

РОЗВИТОК КРЕАТИВНОСТІ У МЕНЕДЖЕРІВ

Інноваційна діяльність, як така, неможлива без творчого ставлення до її здійснення. У такому сенсі, креативність необхідно розглядати як одну з

багатьох важливих для бізнесу у теперішній мінливий час компетенцій як окремого індивіда, так і компанії загалом.

Креативність може проявлятися через тривіальність та швидкість мислення, здатність знаходити неординарні рішення, побудову несподіваного асоціативного ряду, багату уяву, почуття гумору, створення новітніх оригінальних продуктів. В переважній більшості випадків результати креативної діяльності свідчать, що проблему неможливо було вирішити за заздалегідь відомим, або визначеним алгоритмом.

Розвиток креативності найбільш визначається тим, у якому середовищі існує менеджер, наскільки це середовище підтримує й стимулює творчість, не обмежуючи індивідуальність людини [1]. Загальне відомо, що людина – це істота біо-психо-соціальна. Саме соціально-психологічна складова людини розкриває і характеризує її з боку процесу управлінського мислення, яке може бути як креативним, так і не креативним. Одночасно ця складова зумовлює (або ні) здатність менеджера як індивідуума до набуття нових компетенцій, а також до їх поглиблення і розширення. З одного боку, основною її властивістю є активна, цілеспрямована поведінка менеджера, або вплив на оточення, з іншого, вона сама зазнає значну дію від нього. Саме індивід надає соціуму постійну різноманітність, що дозволяє йому адаптуватися до зовнішнього середовища і тому забезпечувати тривале існування. Нарешті, власне ця складова встановлює систему мотивів індивіду та її поведінку. Більш того, вона є підґрунтям навчання менеджерів творчому мисленню. Соціальна складова, крім того, розкриває людину як найбільш важливий елемент соціальної спільності або соціальної системи.

Оточення, в якому креативність може реалізуватися, може мати високий ступінь невизначеності, багатоваріантності, певної незавершеності й свободи. Невизначеність скеровує менеджерів на активний пошук власних напрямів вирішення проблем, а не на пасивне прийняття готових, багатоваріантність забезпечує можливість їх пошуку, незавершеність стимулює розвиток уяви, фантазії, творчого мислення. Свобода як специфічна форма активності може розкріпачувати менеджерів і вони не остерігаються робити помилки.

Основна мета креативного середовища полягає в недопущенні гасіння в менеджері творця й максимальному розкриттю закладеного в ньому творчого потенціалу.

Для забезпечення ефективного функціонування креативне середовище повинне відповідати таким основним вимогам:

- мінімізація правил поведінки працівників;
- забезпечення вільного доступу до інформації організації і по за її межами;
- створення соціально-психологічних умов максимального розкриття творчого потенціалу працівників;
- гнучкість у часі, яка дозволяє створити вільну, невимушену атмосферу творчості.

Створення креативного середовища вимагає радикальної модернізації загальної філософії організації та докорінного її трансформації [2]. Основними напрямками таких змін можуть бути:

- чітко виражена адхократична побудова та стратегічна спрямованість організації;
- розвиток соціальної відповідальності бізнесу;
- редизайн організації й управлінських відносин;
- перетворення організації в таку, що сама навчається з поглибленням і розширенням компетенцій персоналу, включаючи набуття навичок з креативних технологій;
- розвиток горизонтальних комунікацій, які сприяють швидкому обміну релевантною інформацією та спілкуванню;
- побудова системи стимулювання, спрямованої на внутрішні мотиви і вияв творчої активності.

Реалізація таких напрямів сформує підґрунтя перетворення організації в креативну. І саме за таким призначенням менеджер має шанс стати суспільно свідомою особистістю, яка пов'язана з іншими безліччю різних відносин і форм взаємодії.

Література:

1. Berg, J. M. (2016). Balancing on the creative highwire: Forecasting the success of novel ideas in organizations. *Administrative Science Quarterly*, 61(3), 433-468.
2. Héraud, J. A. (2016). A new approach of innovation: From the knowledge economy to the theory of creativity applied to territorial development [online publication]. *Journal of the Knowledge Economy*, 1-17.

*Підгорна Ірина
(Львів, Україна)*

ЕКОНОМІКА ПІДПРИЄМСТВА ТА УПРАВЛІННЯ (Маркетинг та менеджмент)

РОЛЬ МЕНЕДЖМЕНТУ В РОЗВИТКУ СУЧАСНОГО СУСПІЛЬСТВА

Сучасне суспільство характеризується стрімким збільшенням кількості найрізноманітніших процесів у всіх сферах діяльності. Зокрема спостерігається якісно новий розвиток економіки, яка відводить фахівцям з менеджменту, особливо в галузі соціокультурної діяльності, принципово нову роль – «цементуючої основи суспільства». Адже він є певною сукупністю механізмів співпраці, координації, і засобів інтеграції. Ефективний менеджмент сприяє виробництву товарів та послуг, створенню робочих місць, зростанню добробуту населення, науковому і технічному прогресу, збереженню навколишнього середовища [1].

Саме менеджмент у всіх сферах, від окремих підприємницьких структур і до держави й міждержавного регулювання, дозволяє уникнути хаосу і стихійності. Окрім того, розвиток менеджменту є необхідною умовою розвитку гармонійних суспільних відносин. Згідно з результатами численних соціологічних опитувань, управління буде в майбутньому відігравати вирішальну роль, так як організації починають пристосовуватися до нових видів бізнесу. І хоча глобалізація передбачає безперешкодний доступ економічних структур до ресурсів всієї планети, насправді вони обмежені в них. Тому на перший план виходить ефективність менеджменту як науки управління наявними ресурсами і людським потенціалом.

Серед характерних ролей сучасної моделі менеджменту – індивідуальна відповідальність, почуття прихильності працівника до роботи, самоствердження керівників на підприємстві, самостійне рішення одного керівника, несумісність ділових і особистих відносин. Також варто зацентрувати на такій важливій ролі менеджера – бути фахівцем з розповсюдження інформації («офіційним комунікатором»). Роль менеджера полягає в тому, щоб робити повідомлення зрозумілими і доносити їх до відповідної аудиторії. Провідні менеджери у сфері управління людськими ресурсами вже використовують потужні технології нової економіки для поліпшення якості набору співробітників. Для пошуку і відбору працівників створюються спеціальні веб-сайти, і вони як своєрідні «сітки», відловлюють потрібних фахівців.

Що стосується плинності кадрів, то для боротьби з нею в хід йде вміння створювати складні програми кар'єрного просування працівників і вибудовування рольових структур; компенсаційні схеми, можливості для навчання і підвищення кваліфікації. У деяких організаціях нові технології використовуються і для того, щоб регулярно підтримувати з колишніми працівниками зв'язок. Ці контакти сприяють швидкому поверненню їх у фірму, коли нові проекти потребують додаткового персоналу [2].

Окрім того, якщо розглядати перспективи менеджменту, то практичний досвід в галузі управління людськими ресурсами потрібен і для пошуку нових шляхів організації роботи. Все більше і більше людей вимагають гнучкого підходу до своєї трудової діяльності. Можливість працювати не в офісі, а вдома або в інших місцях все частіше стає ключовим питанням в діяльності організації, під час працевлаштування. Допомога менеджера в роз'ясненні нових вимог часу і в пошуку шляхів ефективного застосування відповідних технологій для їх задоволення займає головне місце в роботі з кадрами.

Стратегічне бачення менеджера важливе під час залучення зовнішніх людських, фінансових чи інших ресурсів до вирішення першочергових завдань фірми. Базовий набір працівників і їх навчання, управління фондом заробітної плати важливі у будь-якій компанії.

Менеджер в сучасному суспільстві – це не лише керівник. Він перш за все наставник, радник і стратег щодо донесення передових технологій до кожного

співробітника. На мою думку, це його основна роль, якій фірми повинні всіляко сприяти.

Отже, менеджмент в сучасному суспільстві відіграє важливу роль в організації та управлінні всіма сферами суспільства. З розвитком суспільних відносин, ускладненням організаційних структур нерозривно пов'язано і розвиток системи менеджменту. З розвитком ринкових відносин менеджмент стає наукою управління. Він нерозривно пов'язаний з усіма сферами життєдіяльності людини. Науково підготовлені менеджери здійснюють керівництво процесами в економічній, соціальній, фінансовій, політичній, виробничій та ін. сферах. Ефективне управління здійснюється в інноваційній інвестиційній, податковій, банківській діяльності. Широком попитом користуються фахівці з тайм- і ризик-менеджменту.

Література:

1. Беседін М. О. Основи менеджменту: оцінно-ситуаційний підхід: підруч. (модульний варіант) / М. О. Беседін, В. М. Нагаєв. – Київ: ЦУЛ, 2005. – 528 с.
2. Управління персоналом: посібн. / М. Д. Виноградський, С. В. Беляєва, А. М. Виноградська та ін. – Київ: Центр учбової літератури, 2009. – 502 с.

*Науковий керівник: кандидат філологічних наук,
доцент Сирота Лілія Богданівна*

Ковальська Леся

Чорна Любов

Михайлюк Віталій

(Івано-Франківськ, Україна)

ЕКОНОМІКА ПІДПРИЄМСТВА ТА УПРАВЛІННЯ

(Регіональна економіка)

ПЕРСПЕКТИВИ РОЗВИТКУ ТУРИЗМУ У МЕЖАХ ГАЛИЦЬКОГО НАЦІОНАЛЬНОГО ПРИРОДНОГО ПАРКУ

Галицький національний природний парк (ГНПП) в адміністративному відношенні знаходився у межах 4-х територіальних громад (Галицької, Бурштинської, Більшівцівської та Дубовецької) Івано-Франківської області. Природно-рекреаційний потенціал парку своєрідний, різноманітний та атрактивний, з огляду на його георозміщення – на стику 2 фізико-географічних країн: Українських Карпат (область Передкарпаття – правобережжя Дністра) та Східноєвропейської рівнини (область Опілля – лівобережжя Дністра). Своєрідність парку зумовлена його кластерним характером – різними за площею відокремленими один від одного лучно-степовими та лісовими масивами, а різноманітність – типовими та унікальними типами природних комплексів, екосистем та природно-господарських утворень.

Найперспективнішим видом туризму у межах парку є екотуризм, який здійснюється на основі таких природних атракцій, як: ріка Дністер з притоками, Бурштинське водосховище, карстові «вікнини», гіпсові скельні утворення (біля с. Межигірці), гіпсові останці та міст (коло с. Темирівці), гіпсова арка та печери (на околиці с. Поділля, Сокіл), унікальні природні відслонення корінних порід (сарматські вапняки (г. Дівоча біля с. Кукільник), мергеляста товща верхньої крейди (правобережжя р. Луква, с. Крилос), гіпсоангідритова товща (Мединські скали, с. Мединя) та ратинські вапняки (лівобережжя р. Лімниця, околиці с. Темерівці), збережені масиви старовікових корінних бучин, дібров і яличин тощо. З огляду на різноманітність природних об'єктів для потреб відвідувачів, гостей та туристів з'являються нові відпочинкові пункти в лісових масивах та вздовж головної автомагістралі, облаштовуються оглядові майданчики, вишки для орнітологів, місця для риболовлі на Бурштинському водосховищі й на каналі, вздовж рік Дністер і Лімниця (околиці Галича і Залукви), туристичні маршрути та стежки, функціонує Центр реабілітації диких тварин й ін.

Перспективним є також розвиток культурно-пізнавального туризму, зокрема – екоетнотуризму. Саме він спрямований на популяризацію місцевих природних й історико-культурних атракцій та забезпечить інтеграцію розосереджених масивів парку через мережу тематичних туристичних стежок і маршрутів. До можливих тематичних природно-красназавчих стежок можна віднести: «Скельно-степовими ділянками», «Вздовж долини Дністра» та інші.

Серед інноваційних туристичних видів туризму у межах парку виступає розважально-пригодницький. Серед різного роду занять найбільшу популярність може мати пейнтбол. Для його впровадження є всі необхідні умови: великі площі, віддаленість від населених пунктів та специфічна допоміжна інфраструктура – закинуті військові приміщення у Блюдницькому лісовому масиві. Також велика ймовірність впровадження «ігор нової генерації» – відтворення епізодів давньої історії чи популярних художніх творів, й, відповідно, «квести», наприклад пошук скарбів.

Розвиток інфраструктури для тимчасового відпочинку, у межах території дослідження, створює сприятливі умови для розвитку сільського зеленого туризму. Наприклад, у населеному пункті Озерце, у результаті отримання грантових надходжень, тут проведений ремонт дороги, облаштована автостоянка, місця відпочинку, проведено рекламу туристичної атракції – карстової вікнини у ЗМІ тощо.

Вигідне географічне положення парку, відповідний науково-освітній персонал та наявна освітньо-інформаційна інфраструктура, сприятлива для розвитку конференційного туризму, зокрема, природно-екологічного плану (передусім Візин-центр (м. Галич) та адміністративний корпус НПП). У цьому відношенні важливою є співпраця з науково-освітніми закладами Львова, Івано-Франківська і Тернополя та ін.

Згадані вище види туризму знаходяться на різній стадії розвитку і вимагають певної етапності щодо їх впровадження. Наприклад, екоетнотуризм,

незважаючи на певний досвід його розвитку в останнє десятиріччя, продовжує знаходитись у стадії організаційного становлення оскільки вузьким є спектр пропозицій для природничо-культурних маршрутів.

Екотуризм знаходяться на стадії активного розвитку, що зумовлює необхідність перетворення його у марковий продукт з розробкою детальних програм турів, якісним забезпеченням інформаційно-освітніми матеріалами та спеціалізованою інфраструктурою.

Активний туризм (піший, водний, велосипедний, спелеологічний) перебуває на початковій стадії розвитку, що зумовлює необхідність розбудови базової інфраструктури – ознакованих піших стежок, велосипедних і водних шляхів з інформаційно-картографічним забезпеченням та допоміжними елементами (облаштованими місцями для відпочинку, пунктами прокату спорядження і водними станціями).

Рекреаційний туризм у межах території дослідження знаходиться на стадії зрілого розвитку. Мережа відпочинкових зон біля води і в лісових масивах досить значна, проте, з однієї сторони, вимагає дооблаштування, з іншої – розширення і створення нових місць для відпочинку.

Сприятливим фактором для розвитку туристичного руху є транспортно-географічне положення парку (транзитне) вздовж шляхів сполучення: Львів – Івано-Франківськ, Тернопіль – Івано-Франківськ, а також близькість до обласного центру (25 км). Однак, перспективний територіальний розвиток рекреації і туризму у НПП у значній мірі залежатиме від покращення та забезпечення доступу до атракційних об'єктів, а також від рівня розвитку туристичної інфраструктури (нічліжної, гастрономічної, транспортної).

Література:

1. Проект організації території Галицького національного природного парку, охорони, відтворення та рекреаційного використання його природних комплексів і об'єктів. Т. 1. Львів 2012. 310 с.
2. Літопис природи. Т.13. Івано-Франківськ, 2020. 420 с.

Прокопенко Наталія
(Суми, Україна)

ЕКОНОМІКА ПІДПРИЄМСТВА ТА УПРАВЛІННЯ
(Економіка АПК)

РОЛЬ ІНВЕНТАРИЗАЦІЇ ЗЕМЕЛЬ В УПРАВЛІННІ ЗЕМЕЛЬНИМИ РЕСУРСАМИ

Земля займає особливе місце серед найважливіших умов існування людини і людства. Це основний природний ресурс, матеріальна умова життя і діяльності людини, база для розміщення і розвитку всіх галузей народного господарства. Земля - це головний засіб виробництва в сільському господарстві і основне джерело отримання продовольства для населення.

Раціональне та ефективне використання земельних ресурсів, перш за все земель сільськогосподарського призначення, регулювання земельних відносин - це складна і актуальна проблема в землевпорядкуванні. Для вирішення цього завдання важливий і необхідний облік кількості та якості всіх земельно-територіальних ресурсів, і їх економічна оцінка.

У зв'язку з приватизацією земельних ділянок, появою великої кількості власників землі та товаровиробників різних форм завдання управління стоїть як ніколи гостро.

Для того, щоб отримувати максимальні результати від використання земельних ресурсів, необхідна налагоджена система управління ними. Вона повинна містити повну, актуальну і точну інформацію про землю і її власників, з метою раціонального використання та охорони земель усіма суб'єктами земельних відносин. Одним з видів діяльності такої системи виступає інвентаризація земель [2]. Інвентаризація земель в традиційному розумінні - це сукупність землевпорядних заходів, спрямованих на виявлення та уточнення відомостей про земельні ділянки з метою обліку земель і ведення кадастру [1].

Організація раціонального використання земель неможлива без знання точних даних про склад та якість земель. Встановлення місця розташування, фактичного кількісного і якісного складу земельних угідь відбувається в процесі інвентаризації земель сільськогосподарського призначення, що використовуються сільськогосподарськими організаціями.

Управління земельними ресурсами на сучасному етапі пов'язане, перш за все, з практичним визначенням права власності на землю, розмежуванням земель районів за територіальними рівнями управління і проведенням оцінки сільськогосподарських земель, розвитком ринку земель, створенням інфраструктури цього ринку.

Основні завдання інвентаризації:

- визначення власника землі по кожному гектару;
- оцінка ефективності використання земельних ділянок;
- оцінка стану родючості ґрунтів, стан розвитку негативних процесів визначення причини погіршення стану земель;
- створення сучасного банку енергоінформаційних ресурсів про стан і користувачів земель із забезпеченням максимально широкого доступу до цієї інформації.

Головна мета інвентаризації - створити основу для ведення державного земельного кадастру, забезпечити реєстрацію прав власності, володіння, користування чи оренди з видачою землевласникам і землекористувачам документів.

Інвентаризація земель також дозволяє організувати постійний контроль за їх використанням.

Для створення раціональної та стійкої системи сільськогосподарських землекористувачів, безумовно, недостатньо тільки інвентаризації та розробки локальних проектів. Пріоритет сільськогосподарського виробництва та

продовольчої безпеки повинен бути забезпечений в документах територіального планування (генпланах, схемах, проекти межування території, правила землекористування і забудови), тобто розробка зазначених документів повинна здійснюватися на основі районування сільських територій, що дозволяє зберегти і створити передумови для розвитку інноваційного сільськогосподарського виробництва в рамках раціональної структури стійкої системи сільськогосподарських землекористувань.

Література:

1. Постанова Кабінету Міністрів України «Порядок проведення інвентаризації земель» від 5 червня 2019 р. №476 URL: <https://zakon.rada.gov.ua/laws/show/476-2019-%D0%BF#Text> (дата звернення: 14.03.2021)

2. Горбатюк В.М. Інвентаризація земель у системі управління земельними ресурсами/ В.М. Горбатюк, В.Н. Дмитрусенко// Містобудування та територіальне планування. 2008. №31. с. 15-18

*Пушкарь Оксана
(Київ, Україна)*

ЕКОНОМІКА ПІДПРИЄМСТВА ТА УПРАВЛІННЯ *(Сучасні технології управління)*

МЕХАНІЗМ УПРАВЛІННЯ КАПІТАЛОМ ПІДПРИЄМСТВА

На сьогодні капітал підприємства в умовах ринкової економіки є одним з основних визначальних чинників ефективності господарювання суб'єктів реального сектора. Застосування дієвих та раціональних механізмів управління капіталом може сприяти зростанню темпів росту як виробництва продукції, так і національного доходу країни.

Механізм управління капіталом підприємства є сукупністю взаємозалежних елементів, що забезпечують розробку і прийняття оптимальних рішень щодо його формування, розміщення та використання.

Ключовими складовими механізму управління капіталом є: об'єкт, предмет, мета, завдання, суб'єкт, принципи, функції та методи управління. Головною метою механізму управління капіталом суб'єкта господарювання має бути оптимізація його складу та структури, яка сприятиме зростанню ефективності формування, розміщення та використання капіталу, і забезпечить досягнення стратегічних цілей розвитку підприємства та покращення добробуту його власників.

Оптимізація структури капіталу підприємства включає в себе управління власним капіталом та позиковим капіталом. Для визначення оптимальної структури капіталу підприємства потрібно вирішити компромісне питання: ризик чи дохідність? При цьому слід дотримуватися певних принципів: завжди оцінювати та порівнювати всі можливі альтернативні варіанти, визначати чіткі правила прийняття рішень та дотримуватись їх.

У процесі функціонування впровадженого механізму управління капіталом суб'єкта господарювання важливо періодично оцінювати ефективність складових такого механізму та їхню відповідність один одному, і при виявленні певних відхилень проводити необхідні корективи.

Реалізація механізму оптимізації капіталу підприємства в ринкових умовах є одним з важливих завдань для суб'єкта господарювання. Вона включає в себе постановку головної мети управління капіталом, формування конкретних управлінських задач; розробку управлінського рішення та його впровадження; постійний контроль, аналіз і оцінку результатів прийнятого управлінського рішення, коригування управлінського рішення (якщо є така потреба).

Нестабільність української економіки та існуючі обмеження у фінансових ресурсах на ринку диктують нові вимоги до ефективності управлінських рішень керівництва суб'єкта господарювання щодо капіталу і потребують їхньої наукової обґрунтованості та оперативності з обов'язковим врахуванням сфери господарської діяльності підприємства та особливостей економічної діяльності суб'єкта реального сектора економіки: фази підйому чи спаду ділової активності підприємства та прогнозованої тенденції щодо їх зміни; співвідношення між постійними і змінними витратами, стратегічних цілей підприємства, податкового навантаження, складу майна, репутації підприємства серед кредиторів та інвесторів тощо.

Нинішні тенденції розвитку світової та національної фінансових систем визначаються зростанням конкурентної боротьби за обмежені фінансові ресурси. Водночас, головним критерієм виживання суб'єктів господарювання в умовах ринкової економіки, є спроможність оперативно впроваджувати інновації у сфері управління капіталом.

Вважаємо, що досягти оптимальної структури капіталу підприємства можна лише за умови розробки та впровадження дієвого механізму управління капіталом.

Література:

1. Константюк Н. І. Базові аспекти ефективного управління фінансами підприємства. Формування механізму зміцнення конкурентних позицій національних економічних систем у глобальному, регіональному та локальному вимірах: Матеріали IV Міжнародної науковопрактичної конференції, 2020. С. 50-51
2. Любка О.В. Діагностика фінансової діяльності і прогнозування перспектив розвитку бізнесу на основі багатофакторної моделі рентабельності/ О.В. Любка, М.О. Шмельова// Ефективна економіка. - 2018. - № 3. - Режим доступу: http://nbuv.gov.ua/UJRN/efek_2018_3_21.
3. Домбровська С.О., Оптимізація структури капіталу підприємства в умовах невизначеності економічного середовища. Науковий погляд: економіка та управління. 2019. № 1. С. 100-107.

*Сало Філомена
(Жовква, Україна)*

ЕКОНОМІКА ПІДПРИЄМСТВА ТА УПРАВЛІННЯ *(Сучасні технології управління)*

СУЧАСНІ ТЕХНОЛОГІЇ УПРАВЛІННЯ

У нашому інформаційному світі існує безліч автоматизованих технологій, які кожен день покращується на користь людства, тому новітні технології та інновації розробляються у різних галузях нашого суспільства.

Актуальність цієї теми завжди є тому, що кожен день вони створюють технологію, яка допомагає громадськості, лише іноді ми не знаємо, як використовувати їх більш ефективно в тій чи іншій галузі, тому люди завжди будуть платити за просування.

Метою технології управління є задоволення інформаційних потреб усіх без винятку співробітників фірми, що мають справу з прийняттям рішень. Вона може бути корисна на будь-якому рівні управління. Ця технологія зосереджена на роботі в системі управління інформацією та використовується для гіршого структурування вирішених завдань, якщо вони порівнюються з завданням вирішення технологій обробки даних [1].

Технологія управління - це постійний творчий процес, який підтримує регулярну систему економічного прийняття рішень та реалізації. Цей процес зменшує всю організацію управління до об'єкта управління системою. Технологічний процес управління складається з декількох послідовних заходів – етапів та кульмінацією прийняття рішень. Необхідність вирішення виникає у присутності проблеми або ситуації, яка проявляється різницею між реальністю та необхідним станом системи. Технологічний процес прийняття та реалізації рішення (технології управління) складається з декількох послідовних етапів, які можуть бути різними. Все залежить від ступеня деталізації та їх вирівнювання [3].

Більшість компаній відновлюють свій промисловий ринок управління та традиційний ринок технологічних орієнтацій. Розширені технології сьогодні є ключем до успіху на будь-якому ринку, що ліквідація очікує, що продукти з новими функціями та готові платити за цю високу ціну. Найважливішим чинником успіху кожної компанії є стратегічне управління технологічним розвитком або іншими словами, технологічним управлінням.

Технологічні питання управління включають життєві цикли продуктів та асортимент продукції, включаючи керування застарілими технологіями, що складають інноваційну культуру персоналу, управління якістю продукції, управління якістю продукції. Стратегія управління інтелектуальною власністю та багато іншого [2].

Поточна тенденція фонду розвитку систем бізнес-інформаційних систем - корпоративна мережа - це перехід на інтегровану передачу і поширення даних. Мотиви такого переходу очевидні. Це значна економіка при використанні найдорожчих мережевих ресурсів - каналів зв'язку. Розмови з даними і голосові

розмови (телефонна розмова), а також факси й відеоінформація, що передається на канал, що гарантує більше витрат на прокат каналу або технічно, виконуючи інтегровану передачу мультіплексування і подальшу демультіплексування потоків окремих даних.

Управління інформаційними технологіями ідеально підходить для задоволення цієї інформації від співробітників різних функціональних підсистем (одиниць) або рівнів керування компанією. (4).

Інформаційні технології спрямовані на створення різних звітів. Регулярні звіти створюються відповідно до графіку встановлення, що визначає час їх створення, наприклад, щомісячний аналіз продажів компанії. Найбільший прогрес між комп'ютерними інформаційними технологіями спостерігається у розробці експертних систем. Експертні системи дозволяють спеціалісту отримувати експертні консультації з усіх проблем, які ці системи накопичуються знаннями.

Дозвіл на спеціальне завдання вимагає спеціалізованих знань. Тим не менш, всі компанії не можуть дозволити собі підтримувати фахівців у своєму стані з усіма проблемами або навіть запросити їх кожного разу, коли виникає проблема. Основна ідея використання технологій експертних систем є отримання від експерта зі своїми знаннями та завантажувати їх у пам'ять комп'ютера, використовувати їх кожного разу, коли є потреба. Все це дає можливість використовувати технології експерта системи як систем, які надають консультації (4).

Тому сучасні технології управління є складними та організаційними технологіями, а еволюційними та революційними, вивчаючи розвиток людства та його бачення світу та необхідність цього періоду нашої цивілізації. Але найголовніше, що людина, тобто працівник створює основу організації, тобто його основної рушійної сили.

Менеджер повинен розуміти, що всі його дії спрямовані на зміну типу або структури організації, з якими стикаються певні умови, звички, правила та процедури, характерні для працівників цієї організації. Тому важко знищити застарілу структуру не тільки технологічно, але ще складніше психологічно.

Література:

1. Багриновський К.А., Хрусталеv Е.Ю. «Нові інформаційні технології», М.: «ЭКО», 1996 р.
2. Галькевич Р.С. Набоков В.И. «Основи менеджменту», М., - 1998,(с.467).
3. Герчикова И.Н. «Менеджмент: підручник для вузів», - М.,ЮНІТІ «Банки і біржі»,1997,(с.375).
4. Кондрашова С.С. Учебный посібник «Информационные технологии в управлінні», К.: МАУП. 1998 р.

Науковий керівник: асистент Шевчук Андрій Володимирович

Артемчук Валентина

Рибіцька Євгенія

(Київ, Україна)

ЕКОНОМІКА ПІДПРИЄМСТВА ТА УПРАВЛІННЯ

(Зовнішньоекономічна діяльність)

ТЕНДЕНЦІЇ РОЗВИТКУ ЗОВНІШНЬОЕКОНОМІЧНОЇ ДІЯЛЬНОСТІ ПІДПРИЄМСТВ В УКРАЇНІ

Зовнішньоекономічна діяльність займає особливе місце в умовах поглиблення інтеграційних процесів, визначає передумови активного розвитку підприємств, і це надає конкурентні переваги на світовому ринку товарів та послуг через запровадження комплексу сучасних форм, методів зовнішньоекономічних відносин, вдосконалення виробництва, поліпшення якості продукції та послуг.

Зовнішньоекономічна діяльність в Україні є одним із головних напрямів політики держави (залучення інвестицій у країну, розвиток конкурентоспроможної торгівлі), а також є одним із найбільших джерел доходів державного бюджету та впливає на формування умов для реалізації програм з охорони навколишнього середовища та соціальних програм, стимулювання науково-технічного прогресу, забезпечення оборонної та інших функцій.[1]

Основними чинниками, що негативно впливають на безпосереднє середовище функціонування зовнішньоекономічної діяльності підприємств, є законодавчі, нормативні, геополітичні, фінансові та економічні. Незважаючи на використання безліч уніфікованих міжнародних норм, законодавча і нормативна база України у сфері зовнішньоекономічної діяльності потребує вдосконалення. Особливо це стосується процедури не тільки збирання документів, а й реєстрації суб'єктів зовнішньоекономічної діяльності. Значним недоліком можна вважати недосконалість зовнішньоекономічної політики держави. Слід указати на необґрунтовані й прозоро сформульовані адміністративні заходи нетарифного регулювання зовнішньоекономічної діяльності. Геополітичний чинник служить як можливість економічного подолання географічних меж ринків, як географічний бар'єр виходу на зовнішні ринки, складність переміщення товарів, значні додаткові витрати на перетин кордонів. [2]

Однією з проблем зовнішньоекономічної діяльності підприємств є проблема неефективної системи менеджменту, відсутність стратегічного й маркетингового підходів до управління підприємством. Частіше застосовують прийом короткотермінового пристосування. Таким чином, зазначені проблеми дають змогу систематизувати й визначити шляхи їх подолання для забезпечення ефективної зовнішньоекономічної діяльності підприємств. Суттєвим є перегляд зовнішньоекономічної політики держави стосовно підтримки вітчизняних товаровиробників, нарощування експортного потенціалу, оптимізації географічної і товарної структур експорту та імпорту. Необхідним є збільшення питомої ваги в експорті готової продукції, а в імпорті – зменшення питомої ваги палива, екологічно шкідливої продукції.

Основними засобами збільшення потенціалу зовнішньоекономічної діяльності підприємств є формування таких економічних умов, які б дали змогу за рахунок модернізації виробництва збільшити випуск вітчизняної продукції та надання послуг, упровадити інноваційні технології, спеціальну систему кредитування виробників, удосконалити рівень автоматизації виробництва, залучити до підприємства висококваліфікованих фахівців. У сучасних умовах важко визначити перспективи та зробити прогнози на майбутнє стосовно зовнішньоекономічної діяльності України, тому що це ускладнюють фінансові, економічні, геополітичні, законодавчі, нормативні, техніко-технологічні чинники. Для виходу України на сучасний рівень виробничої і технологічної бази необхідно запровадити механізми заохочення інноваційної діяльності. [3]

Існує нагальна потреба в оновленні технологічних процесів на українських підприємствах із метою поступового перетворення економіки України на більш інноваційну та наукомістку.

Отже, для поліпшення стану зовнішньоекономічної діяльності підприємств України необхідно впроваджувати політику, орієнтовану на збільшення обсягів товарного експорту шляхом упровадження інноваційних розробок для підвищення якості вітчизняної продукції, яка повинна відповідати міжнародним нормам та стандартам, які є необхідними для створення достатнього рівня конкурентоспроможності вітчизняних товарів на світових ринках. А також метою повинно бути зменшення обсягів імпоротної продукції на вітчизняному ринку, принаймні тієї, яка має вітчизняні аналоги.

Література:

1. Басюк Т.П. Фінансові аспекти зовнішньоекономічних операцій. Економіка. Фінанси. Право. 20017. № 6. С. 20–25
2. Стан і тенденції зовнішньоторговельної діяльності України. URL : <http://sp.niss.gov.ua/content/articles/files/6-1457000439.pdf>
3. Кравченко В.Л., Макогон Ю.В. Внешнеэкономическая деятельность: организация, управление, прогнозирование. Донецк : Донеччина, 2015.С. 496

*Науковий керівник: старший викладач
Артемчук Валентина Олександрівна*

*Желіба Аліна
(Маріуполь, Україна)*

ЕКОНОМІКА ПІДПРИЄМСТВА ТА УПРАВЛІННЯ
(Маркетинг та менеджмент)

ТАЙМ МЕНЕДЖМЕНТ ЯК СПОСІБ ЕФЕКТИВНОЇ ОРГАНІЗАЦІЇ РОБОЧОГО ЧАСУ

На сучасному етапі розвитку менеджменту важливе всебічне управління ресурсами, що задіяні в процесі розвитку. При цьому одним з найважливіших із них є час, який, по-перше, є вичерпним і не відновлювальним ресурсом, а, по-друге, – об'єктом численних досліджень.

Тайм менеджмент – одна з найбільш вигідних інвестицій. Години, вкладені у вивчення цієї дивовижної науки, можуть заощадити роки [1].

Серед основних принципів тайм менеджменту можна виокремити такі:

1. Самостійна робота (робота над собою).
2. Індивідуальність рішення.
3. Необхідність відстежування власної ефективності.
4. Мислення, направлене на ефективність.
5. Досяжність і невичерпність резервів ефективності.

В управлінні часом можна виділити наступні процеси:

- Аналіз.
- Моделювання стратегій з врахуванням проведеного аналізу.
- Формування цілі: постановка мети або визначення ключового напрямку розвитку.
 - Визначення і формулювання мети (цілей).
 - Планування і розставляння пріоритетів. Розробка плану досягнення поставлених цілей і виділення пріоритетних (первинних) завдань для виконання.
 - Реалізація — конкретні кроки і дії відповідно до наміченого плану і порядку досягнення цілі.
 - Контроль досягнення мети, виконання планів, підведення підсумків по результатах. Також у випадку, якщо особа або група осіб, які практикують управління часом, планують і далі здійснювати проекти, то доцільно вести хронометраж і фіксувати результати аналізу хронометражу у вигляді «карток проекту» (запис по параметрах різного характеру показників витрат часу на окремі завдання) для їх подальшого вживання в процесі будь-яких проектів або програм [2].

Найбільш відомі технології ефективного використання часу на практиці:

- система Франкліна;
- принцип Ейзенхауера;
- принцип Парето;
- «АВС-аналіз».

Система Франкліна. Основне завдання, що ставиться перед керівником, ділиться на підзадачі, а ті в свою чергу – на ще більш дрібні підзадачі. Візуально це зображується у вигляді багатоступінчастої піраміди. Для полегшення використання системи Франкліна можна застосовувати щоденники.

Принцип Ейзенхауера. Розподіл завдань на 4 групи за терміновістю та важливістю:

1. група – термінові важливі, які необхідно виконувати самому і негайно;
2. група – термінові неважливі, які, незважаючи на терміновість, необхідно тим не менш делегувати підлеглим, якщо їх рішення не вимагає спеціальних знань і навичок;
3. група – не термінові важливі завдання. Їх необхідно вирішувати самому, в жодному разі не допускаючи, щоб вони ставали строковими;
4. група – нетермінові неважливі.

Принцип Парето. Згідно з емпіричним принципом Парето, лише 20 % всіх справ призводять до 80% бажаного результату. Постановка пріоритетів полягає у визначенні саме цих 20% справ, які матимуть найбільший вплив.

«АВС-аналіз». Згідно цієї методології:

А-задачі – це найважливіші, крім того, на їхню реалізацію потрібно усього 10% часу, але вагомість А-задач важко переоцінити, оскільки саме їхній внесок у досягнення цілей оцінюється на 70%.

В-задачі – це задачі середньої складності, на які доводиться приблизно 20% часу на виконання і 20% - їхня значущість.

С-задачі потребують не менше 70% часу, але користі від них загалом не більше [3].
10%.

Література:

1. Майсюра О.М. Про ефективність використання особистого часу (до питання тайм-менеджменту). // Актуальні проблеми економіки. - 2010. - №2 (104). - С.196-200.

2. Трейси Брайан Результативный тайм-менеджмент: эффективная методика управления собственным временем / [пер. с англ. А. Евтеева]. — М.: СмартБук, 2007. — 79 с.

3. Сидорова Н.А. Тайм-менеджмент. М.: Издательско-торговая корпорация «Дашков и К», 2008. – 220с.

Фісюк Еліна

(Ірпінь, Україна)

ЕКОНОМІКА ПІДПРИЄМСТВА ТА УПРАВЛІННЯ

(Державне регулювання економікою)

ВПЛИВ ДЕРЖАВНОГО БОРГУ НА ЕКОНОМІКУ УКРАЇНИ

Державний борг є частиною фінансової системи України, що залежить від стану усїєї фінансової системи і в той же час здійснює вагомий вплив на її функціонування. Окрім цього, він має як негативні, так і позитивні наслідки. До негативних варто віднести скорочення приватних інвестицій, зменшене сальдо торгового балансу, саму величину боргу та інфляцію. До позитивних наслідків можна віднести економічне зростання, появу нових джерел фінансових ресурсів, стабілізацію фінансової системи в цілому.

Важливий внесок в дослідження проблеми державного боргу та питання щодо його управління зробили такі західні економісти та українські вчені, як О.Д. Василик, Т.П. Вахненко, Х. Джонсон, Дж. Кейнс, В.В. Корнеєв, А. Лаффер, В.М. Суторміна та інші. Світова тенденція зростаючої залежності державного боргу від макроекономічних ризиків та трансформація боргу у чинник ризику у посткризовому періоді вимагає ґрунтовних досліджень даної проблеми.

Державний борг виникає через брак у держави коштів, необхідних для виконання її функцій, серед яких регулювання економіки, проведення соціальної

політики, забезпечення обороноздатності країни, утримання пенітенціарної системи, міжнародної діяльності [1].

Основними причинами виникнення та зростання державного боргу в Україні є дефіцит державного бюджету та постійний дефіцит платіжного балансу країни, тому що, державні запозичення проводяться з метою покриття того самого бюджетного дефіциту на державному і регіональному рівнях.

Станом на 30.09.2020 р. в табл. 1. наведено структуру державного та гарантованого державою боргу за даними Міністерства фінансів України.

Таблиця 1

Структура державного та гарантованого державного боргу України на 30.09.2020 р.

Показник	Зовнішній		Внутрішній		Усього	
	млрд. грн.	%	млрд. грн.	%	млрд. грн.	%
Гарантований борг	255 883,9	10,9	24 238,3	1,0	280 122,2	11,9
Державний борг	1 187 233,9	50,6	878 252,0	37,4	2 065 485,9	88,1
Сукупний	1 443 117,8	61,5	902 490,3	38,5	2 345 608,1	100,0

Джерело: [3]

Станом на 30.09.2020 р. зовнішній державний борг становив 1187233,9 млрд. грн., внутрішній державний борг 878 252,0 млрд. грн.

Динаміка, щодо державного та гарантованого державою боргу України, починаючи з 2014 по 2019 рік (щорічно) проілюстровано в таблиці 2 (табл.2).

Таблиця 2

Динаміка державного та гарантованого державою боргу України за 2015 – 2020 рр. (на початок року)

Рік	Зовнішній борг		Внутрішній борг		Загальний борг	
	млн. грн.	млн. грн.	млн. грн.	млн. грн.	млн. грн.	%
2015	1 042 719,6	529 460,6	1 572 180,2			42.9%
2016	1 240 028,7	689 730,0	1 929 758,7			22.7%
2017	1 374 995,5	766 678,9	2 141 674,4			11.0%
2018	1 397 217,8	771 409,3	2 168 627,1			1.3%
2019	1 159 221,6	839 053,8	1 998 275,4			-7.9%
2020	1 443 117,8	902 490,3	2 345 608,1			17.4%

Джерело:[3]

Згідно з даними табл. 2. динаміка нарощування державного та гарантованого державою боргу значно відрізняється.

У 2015 р. співвідношення зовнішнього боргу до внутрішнього становило 67% на 33%, в 2016 році 64% на 36%, в 2017 та по 2018 рік співвідношення залишалось не змінним та становило 67% на 33%.

Весь борг держави, включаючи гарантовані нею позики, протягом останніх п'ять років (2015-2020 рр.) у перерахунку на іноземну валюту постійно зростає. Донедавна це відбувалося і з гривневим еквівалентом, адже гривня з року в рік втрачала позиції, а 70% боргу було саме у валюті, та й нові позики були переважно валютні. В останні два роки (2017-2019 рр.), коли спостерігався чималий приплив іноземного капіталу для державного боргу це була значна

підтримака національної валюти у 2018 році, а разом із збільшенням вітчизняного експорту товарів дозволило стабілізувати грошову одиницю у 2018 році [2].

З огляду специфіки вітчизняного ВВП, слід зробити висновок, що Україна потрапила в «боргову пастку», де повне циклічне управління державним боргом та створення важелів щодо управління ним, стає не можливим.

З огляду та аналізу основних показників, можна було визначити негативні тенденції в економічних процесах України та відповідно зростання державного боргу, що негативно впливає на економіку держави, збільшуючи її боргову залежність, а тому потребує реалізацію заходів для проведення ефективної бюджетної політики в державі.

Література:

1. Степаненко С. В. Державний борг України та його вплив на основні соціально-економічні показники. Актуальні проблеми інноваційної економіки. 2020. № 1. С. 5-10.

2. Водолазська, О. А., Герман, Г. В. . Управління державним боргом України. Економічний простір. 2020. № 160 . С. 108-112.

3. Офіційний сайт Міністерства фінансів. URL: <https://index.minfin.com.ua/ua/finance/debtgov/>

Науковий керівник: старший викладач Тат'яніна Світлана Михайлівна

Фісюк Еліна

(Ірпінь, Україна)

ЕКОНОМІКА ПІДПРИЄМСТВА ТА УПРАВЛІННЯ

(Зовнішньоекономічна діяльність)

ГОЛОВНІ ПРОБЛЕМИ УКРАЇНИ В ГЛОБАЛЬНОМУ ЕКОНОМІЧНОМУ ПРОСТОРИ ТА ШЛЯХИ ЇХ ПОДОЛАННЯ

Сьогодні Україна, на жаль, не є впливовим суб'єктом глобального економічного простору і належить в цьому аспекті до периферійних держав. Це обумовлено низкою явищ серед яких як її соціально-економічний розвиток, так і місце та роль в сучасній світовій політичній « грі подій та явищ».

Входження України у світовий економічний простір повинне супроводжуватися істотними змінами в усіх сферах суспільного життя держави. У таких умовах виникає потреба у формуванні ефективної зовнішньоекономічної політики держави з урахуванням складних економічних змін, що відбуваються у світі, що обумовлює актуальність дослідження даної тематики.

Дослідженню проблем сучасного стану України, в глобальному економічному просторі вітчизняні науковці приділяють багато уваги. Необхідно передусім зазначити роботи таких науковців як Гейця В., Бабаєва В.М., Богатирьової В.М., Онищенко В.П., Приходченко Т.А., Шавалюк О.І., та інші.

В даний час в умовах незрозумілої і важкої ситуації в економіці України нові проблеми потребують все більшої уваги. Вони постійно фігурують у сфері

управління зовнішньоекономічною політикою України, оскільки це пов'язано з внутрішніми факторами розвитку [1].

Серед економічних проблем України на сучасному етапі розвитку варто виділити наступні :

- надмірна залежність економіки України від монополістичних ринків імпорتنих поставок, стратегічно важливих позицій сировини для життєво важливих галузей;
- сильна залежність від процесу структурних та технологічних реформ економіки України від різних форм зовнішніх джерел фінансування;
- зростання тіньового сектора економіки України;
- зростання як внутрішнього, так і зовнішнього державних боргів України;
- значні розриви між реальним та фінансовим секторами економіки, а також у середині кожного з них;
- неефективність банківської системи України;
- значно зростає міграція робочої сили;
- погіршення демографічної ситуації в країні через значне зниження народжуваності та зростання смертності тощо.

Вищевказані проблеми потребують подальшого вирішення та чіткого аналізу завдяки пошуку нових методів управління зовнішньоекономічною діяльністю України

Для того щоб подолати вищевказані проблеми, подальший економічний розвиток України повинен бути спрямований на підвищення ефективності зовнішньоекономічної діяльності за наступними напрямками [2]:

1. Переорієнтація зовнішньоекономічної діяльності на експортні галузі національної економіки. Співпраця з технічно розвиненими країнами, впровадження науково-технічного прогресу у виробництві.
2. Державну підтримку українських виробників можна отримати, усунувши податок з доданої вартості для малих та середніх підприємств та запровадивши так звані "пільги з оподаткування" на термін від 3 до 5 років. Надання пільг від оподаткування та пільгових кредитів українським виробникам.
3. Створення економічно привабливого середовища для інвестицій у державну економіку та для різних підприємств.
4. Стабілізація національного валютного курсу до інших світових валют.
5. Надання гарантій щодо функціонування експортних кредитних та страхових механізмів за участю держави, а також запровадження державних гарантій на експортні кредити.
6. Забезпечення стабільної поставки сировини в Україну на взаємовигідних умовах.

7. Вирішення проблеми обмеження доступу певної кількості продукції українського походження на російський ринок та припинення бойових дій на сході країни.

8. Значна підтримка вітчизняних виробників шляхом протекціоністських заходів.

Однак провідна роль у подоланні негативних економічних тенденцій на сьогодні належить безпосередньо уряду України, оскільки за ним зберігаються центральні позиції і переваги у виконанні завдань по зміцненню позицій України в глобальному економічному просторі [3].

Таким чином, ключові завдання для вирішення головних проблем України мають передбачити створення сприятливих умов для зміцнення єдності українського суспільства на основі європейських демократичних цінностей, формування гнучкої та ефективної системи публічних інститутів, спроможних адекватно та ефективно впливати на розвиток подій в державі.

Література :

1. Амоша О., Новікова О. Проблеми та шляхи забезпечення соціальної орієнтації економіки України. *Макроекономіка*. 2018.С. 173-184.
2. Геєць В.М. Економіка України : ключові проблеми і перспективи. *Економічні науки*. 2016. С. 164-176.
3. Марцінковська О. Еколого-економічні проблеми України та шляхи їх розв'язання. *Макроекономіка*. 2017. С.8-16.

*Науковий керівник: кандидат економічних наук,
доцент Козій Наталія Сергіївна*

*Чепелюк Юлія
(Дніпро, Україна)*

ЕКОНОМІКА ПІДПРИЄМСТВА ТА УПРАВЛІННЯ
(Регіональна економіка)

ПРОДОВОЛЬЧА БЕЗПЕКА ЯК ФАКТОР ФОРМУВАННЯ НАЦІОНАЛЬНОЇ БЕЗПЕКИ

Продовольча безпека будь-якої країни є найважливішою та невідомою частиною її національної безпеки. В сучасному розумінні продовольча безпека є здатністю держави гарантовано задовольняти потреби населення в продовольстві на рівні, що забезпечує його нормальну життєдіяльність.

Продовольча безпека безпосередньо пов'язана з продовольчою незалежністю країни, що передбачає задоволення основної частини потреб в продуктах харчування за рахунок власного вітчизняного виробництва. В даний час існує величезний дисбаланс між потребою і забезпеченістю населення продуктами харчування в різних країнах і регіонах.

Особливо цікавою є ситуація в Україні, оскільки теоретично держава спроможна забезпечувати себе продовольчими товарами, натомість найбільша їх частина йде на експорт, а внутрішній ринок споживає велику кількість

імпортного продовольства. Такий стан речей призводить до руйнації виробничого сектору продовольчої галузі в Україні.

При визначенні продовольчої безпеки в першу чергу розглядають ряд особливостей даної країни: природно-кліматичні умови, ступінь економічного розвитку, структуру споживання основних продуктів харчування, зовнішньоекономічні зв'язки, а саме членство в різних міжнародних спільнотах [1].

Основними критеріями при оцінці продовольчої безпеки можна вважати наступні: ступінь задоволення фізіологічних потреб людини в компонентах харчового раціону і його енергетична ємність; рівень доступності продовольства як фізичний, так і економічний, відповідність продуктів харчування обмеженням щодо вмісту шкідливих для здоров'я речовин; рівень ефективності функціонування агропромислового комплексу; відповідність стратегічних запасів продовольства встановленим нормативам і в кінцевому підсумку ступінь залежності продовольчого забезпечення країни від імпортних поставок.

Продовольча безпека для більшості розвинених країн є найважливішим елементом національної безпеки. Вона забезпечує не тільки економічну, а й політичну незалежність існуючої системи, її здатність забезпечувати потреби своїх громадян в продовольстві без шкоди для національної безпеки. Держава зобов'язана забезпечувати продовольчу безпеку навіть у разі повного припинення зовнішніх продовольчих поставок.

Оцінка стану продовольчої безпеки визначається рядом показників, головними з яких є фізична і економічна доступність продовольства на території всієї країни і для кожної людини, а також гарантованої його якості. Ослаблення державної підтримки АПК, скасування держзамовлення, відсутність науково-обґрунтованої концепції проведення аграрної реформи привели сучасну Україну до ситуації продовольчої залежності по деяких напрямках забезпечення.

Природно, що АПК України в таких умовах є неконкурентоспроможним, особливо на внутрішньому ринку [2]. Собівартість виробленої продукції найчастіше вище демпінгових цін імпортованої продукції, прибуток або незначний і не забезпечує розширеного відтворення, або зовсім відсутній.

З року в рік країна збільшує закупівлі продовольства в інших країнах, відправляючи власну продукцію на експорт. Імпорт продовольства, безумовно, гальмує розвиток вітчизняного сільського господарства, український селянин позбавляється свого внутрішнього ринку, і в кінцевому підсумку держава фінансує не свого, а іноземного фермера.

Таким чином, можна підсумувати, що тільки продумане, чітке, зрозуміле і доступне, соціально орієнтоване державне регулювання агропромислового комплексу дозволить досягти продовольчої безпеки і продовольчої незалежності.

Література:

1. Волченко Н. В. Продовольча безпека: теоретичні аспекти та реалії сьогодення, монографія/ Н. В. Волченко. Система національного менеджменту в

контексті інтеграційного виміру. - Суми: ПП Вінниченко М.Д., ФОП Литовченко Є. Б., 2014. - С. 38-

2. Ємець Ю. Г. Конкурентоспроможність сільськогосподарської продукції у контексті продовольчої безпеки України. Наукові праці Полтавської державної аграрної академії. Серія: Економічні науки Випуск 5. Том 3. Полтава. 2012. – С. 116-120.

3. Кліменко О.В. Напрями забезпечення продовольчої безпеки України URL: www.economy.in.ua

4. Кузьо Р.М. Продовольча безпека як пріоритет аграрної політики. Сучасні виклики продовольчої безпеки: матеріали круглого столу – Львівський НАУ. – Львів, – 2015 – 77 с. –С. 38-41.

5. Липчук В. В. Сучасні виклики продовольчої безпеки: матеріали круглого столу – Львівський НАУ. – Львів, – 2015 – 77 с. –С. 4-6.

*Науковий керівник: кандидат філософських наук,
Доцент Стояцька Ганна Михайлівна*

*Коваль Анна
(Суми, Україна)*

ЕКОНОМІКА ПІДПРИЄМСТВА ТА УПРАВЛІННЯ
(Фінансові відносини)

ОСОБЛИВОСТІ ФОРМУВАННЯ ФІНАНСОВОГО ПОТЕНЦІАЛУ ПІДПРИЄМСТВ АВІАБУДІВНОЇ ГАЛУЗІ

Україна належить до небагатьох країн світу, що володіють повним циклом створення авіаційної техніки, і посідає провідне місце на світовому ринку в секторі транспортної та регіональної пасажирської авіації. Авіаційна промисловість України спроможна забезпечити високі темпи економічного зростання, надходження доходів держави у вигляді податків і зборів, створення нових висококваліфікованих робочих місць, прискорений перехід економіки на інноваційний шлях розвитку на основі використання нових технологій.

Сучасні економічні умови господарювання ставлять перед вітчизняними підприємствами безліч невідкладних завдань, а саме: збільшення обсягів виробництва, раціонального використання усіх видів ресурсів підприємств, оптимального завантаження виробничих потужностей тощо. Однією з головних проблем є формування та використання фінансового потенціалу для швидкого реагування на зміни зовнішнього економічного середовища. Адже фінансовий потенціал являє собою потужний елемент для оперативного та стратегічного впливу на виробничо-господарську діяльність та економічний розвиток підприємства. А на сьогоднішній день фінансовий потенціал вважається ще й одним із факторів, що визначає успішність діяльності підприємства. Адже від фінансового потенціалу залежить рівень конкурентоспроможності та інвестиційна привабливість підприємства [1].

Фінансовий потенціал визначається як обсяг фінансових ресурсів підприємства, які знаходяться у розпорядженні з метою здійснення поточних витрат, які формуються за рахунок джерел фінансування і трансформуються залежно від потенційних можливостей у забезпеченні джерел надходження фінансових ресурсів. Функцію відновлення фінансового потенціалу виконують: чистий прибуток підприємства, амортизаційні відрахування, фінансові інвестиції, строк погашення яких завершується у поточному році, кошти від продажу необоротних активів, страхова сума відшкодування збитків тощо.

Рівень фінансового потенціалу авіабудівних підприємств залежить в першу чергу від його фінансового забезпечення, яке складається з джерел формування фінансових ресурсів та напрямів їх використання. Дослідження фінансового забезпечення підприємств авіабудування, свідчить про те, що вони на сьогоднішній день змушені працювати за рахунок власних ресурсів, які становлять значну питому вагу в структурі капіталу, але є недостатніми для самофінансування [2]. Обмеженість власних коштів змушує підприємства авіабудівної промисловості розраховувати на державну фінансову підтримку та зумовлює необхідність розвивати відносини з комерційними банками й іншими учасниками фінансового ринку.

Отже, на формування фінансового потенціалу авіабудівних підприємств впливає надмірне використання короткострокових позикових коштів як джерела фінансування довгострокових вкладень; використання у виробничому процесі застарілого устаткування; значна залежність від зовнішнього ринку збуту продукції; значна залежність від зовнішніх постачальників покупних комплектуючих виробів, електронних систем та матеріалів; недостатня державна фінансова та правова підтримка розробників та виробників авіаційної продукції.

Література:

1. Бова В.А. Сутність фінансового потенціалу підприємства. Збірник наукових праць молодих вчених факультету менеджменту та маркетингу КПІ ім. І. Сікорського «Актуальні проблеми економіки та управління». 2017[Електронний ресурс]. Режим доступу: <http://ape.fmm.kpi.ua/article/view/102585/97661>
2. Малій О.Г. Оцінювання фінансового і ресурсного потенціалу за фінансовими показниками (на прикладі підприємства авіабудування). Актуальні проблеми інноваційної економіки, 2016. № 2. С.71-74.

***Науковий керівник:** кандидат економічних наук,
доцент Конєва Ірина Іванівна,*

***Угрюмова Катерина**
(Ірпінь, Україна)*

*Економіка підприємства та управління
(Банки та банківська система)*

РОЗВИТОК ФІНАНСОВОГО МЕНЕДЖМЕНТУ В БАНКАХ

Докорінні трансформації соціально-економічного середовища, які постійно відбуваються в Україні, ставлять перед суб'єктами господарювання завдання всебічного осмислення та послідовної реалізації політики управління фінансовими ресурсами. З огляду на невизначеність фінансово-економічних умов та ризикованості прийняття управлінських рішень у їх діяльності, об'єктивно зростає роль та значення фінансового менеджменту, адже постійні зміни вимагають коригування та вдосконалення всіх його прийомів та методів.

Що стосується фінансового менеджменту в банківських установах, то основне його завдання полягає в оптимізації руху грошових потоків щодо забезпечення операційної, інвестиційної та фінансової діяльності. При цьому, головна його особливість зумовлена тим, що банк одночасно є економічним суб'єктом, що: забезпечує системне регулювання всіх грошових функцій (засіб вартості, обігу, платежу, нагромадження); виконує роль фінансового посередника на ринку фінансово-кредитних ресурсів; виступає комерційною структурою, метою діяльності якої є отримання прибутку.

Основою функціонування банківської установи на відповідних сегментах фінансових ринків є процес мобілізації та подальшого використання тимчасово вільних коштів. Функціонуючи як спеціалізований фінансовий посередник, банк зобов'язаний забезпечити не лише збереження довірених йому коштів, але й ефективну їх капіталізацію, тобто прибутковість. Завдяки ефективному менеджменту власних, залучених та запозичених ресурсів і надаючи специфічні фінансово-банківські послуги, банк досягає основної своєї мети – забезпечення прибутковості власної діяльності та фінансової стійкості установи. При цьому, банківський фінансовий менеджмент сприяє мінімізації впливу різних ризиків, досягненню намічених планів з урахуванням ситуації на ринку [1].

Виходячи з вищезазначеного, фінансовий менеджмент у комерційному банку загалом можна визначати як систему управління фінансовим напрямом його діяльності і, насамперед регулюванням процесу руху грошових потоків, що перебувають в його комерційному обігу. Одночасно не менш важливими об'єктами банківського фінансового менеджменту є також такі складові, як фінансова політика з конкретною стратегією й тактикою стосовно окремих сфер діяльності банку, активи й пасиви, власний капітал, кредитний та інвестиційний портфелі, ризик-менеджмент, банківський маркетинг, ліквідність та прибуток. [2].

Однак, на сьогодні для економіки України, яка офіційно проголосила та реалізує стратегію європейської інтеграції, основним завданням є підвищення стійкості та стабільності вітчизняного банківського сектора, який забезпечує фінансову рівновагу в країні та перехід до інноваційної моделі її зростання. За таких обставин особливого значення набуває розробка якісно нових інструментів реалізації ефективного фінансового менеджменту банків,

спрямованих на пошук, створення і використання можливостей конкурентного середовища для забезпечення його функціонування та розвитку в умовах інтернаціоналізації банківської конкуренції

При цьому, модернізуючи систему фінансового менеджменту банку, необхідно враховувати, що його основною метою в постійно змінюваних умовах функціонування має стати захист від системних криз, збереження і зміцнення ринкових позицій, зростання конкурентоспроможності; запобігання банкрутству, ефективне і оптимальне використання та формування фінансових ресурсів, застосування інноваційних підходів до бізнес-процесів, розробка і використання механізмів раціонального планування та реалізації фінансових рішень. Разом з тим, організації ефективної моделі фінансового менеджменту банку, сприятиме використання ІТ завдяки чому можливо не лише знизити вплив відповідних фінансових ризиків, але й забезпечити стабільний розвиток банківської установи та підвищити ефективність її роботи.

Отже, ефективний фінансовий менеджмент забезпечує підтримання значних темпів економічного розвитку банків, безперервне зростання власного капіталу, ресурсного потенціалу, суттєве підвищення конкурентоспроможності на ринку, стабільного фінансового розвитку в стратегічній перспективі [3].

Підводячи підсумок, відзначимо, що система фінансового менеджменту комерційного банку представлена взаємопов'язаними елементами: суб'єктами, об'єктами, метою, завданнями, функціями, принципами і механізмом реалізації поставлених завдань. Очевидно, що лише за умови ефективної взаємодії всіх складових фінансового менеджменту в банківській сфері може бути забезпечений якісно новий рівень управління банківським бізнесом.

Насамкінець варто відзначити, що фінансовий менеджмент відіграє вирішальну роль у діяльності банківської системи та економіки в цілому. Але, для ефективної роботи потрібно включати дієві методи, інструменти та важелі управління фінансовим менеджментом, які працюють у банківських системах розвинених країн, адаптувавши їх до економіки та менталітету України. Реалізація запропонованих заходів сприятиме збільшенню обсягів фінансових ресурсів на ринку та підвищенню соціально-економічного розвитку держави

Література:

1. Ключко Л.А. Фінансова стійкість банків: теорія та методика оцінки: монографія. URL: http://ir.nusta.edu.ua/jspui/bitstream/123456789/2421/1/2563_IR.pdf
2. Фурса Т.П. Організаційні аспекти фінансового менеджменту комерційного банку. Науковий вісник Херсонського державного університету. Випуск 6. Частина 5. 2014. С. 92 – 94
3. Кириченко О.А., Міщенко В.І. Банківський менеджмент: підручник. Київ: Знання, 2017. 832 с.

*Науковий керівник: кандидат економічних наук,
доцент Ключко Лідія Антонівна
Новосьолова Олена
Шумова Оксана*

(Херсон, Україна)

ЕКОНОМІКА ПІДПРИЄМСТВА ТА УПРАВЛІННЯ

(Банки та банківська система)

**ОСОБЛИВОСТІ ФОРМУВАННЯ КРЕДИТНОГО ПОРТФЕЛЯ БАНКІВ
УКРАЇНИ**

Значну частину своїх активів банки формують за рахунок проведення кредитних операцій, і, відповідно, серед банківських послуг важливе місце займає саме видача кредитів клієнтам. Отже, розглянемо більш детально показники кредитів та заборгованості клієнтів.

Як видно з рис. 1, частка кредитів та заборгованості клієнтів в загальному обсязі активів є високою, проте має тенденцію до зниження, в той час як загальний обсяг активів збільшується.

У таблиці 1 проаналізуємо динаміку кредитного портфеля банків України у 2015-2019 роках.

У 2019 році по відношенню до 2015 року відбулось зменшення кредитування фізичних осіб на 12,4 млрд. грн., або на 7,0%. В 2019 році по відношенню до 2018 року обсяг наданих кредитів фізичним особам зменшився на 31,5 млрд. грн., тобто на 16,0%.



Рис. 1. Динаміка частки кредитів та заборгованості клієнтів у чистих активах банків України у 2015-2019 роках [1]

Що стосується резервів під знецінення кредитів та заборгованості фізичних осіб, то їх обсяги в 2019 році по відношенню до 2015 року зменшились на 16,2 млрд. грн., або на 20,2%, а по відношенню до 2018 року – на 18,8 млрд. грн., або на 22,7%. Таким чином, аналізуючи вищенаведену інформацію, а також враховуючи, що усього кредити та заборгованість клієнтів за звітний період зменшились на 199,5 млрд. грн. по відношенню до 2015 року, та на 122,9 млрд. грн. по відношенню до 2018 року, тоді, коли кредитний портфель в 2019 році по відношенню до 2015 року виріс лише на 8,4 млрд. грн., а по відношенню до 2018 року, зменшився на 116,4 млрд. грн., дана ситуація загалом не сприяє підвищенню дохідності кредитних операцій.

Таблиця 1

Динаміка кредитного портфеля банків України у 2015-2019 роках [1]

Показник	Роки, млрд. грн.					Відхилення 2019 року від			
	2015	2016	2017	2018	2019	2015 року		2018 року	
						абсол., млрд. грн.	темп приросту, %	абсол., млрд. грн.	темп приросту, %
Кредитний портфель, у т.ч.	1015,7	1025,9	1061,0	1140,5	1024,1	+8,4	+0,8	-116,4	-10,2
- кредити юридичним особам	837,9	860,9	890,2	943,6	858,7	+20,8	+2,5	-84,9	-9,0
- резерви під знецінення кредитів та заборгованості юридичних осіб	-230,7	-388,1	-421,0	-463,6	-407,0	+176,3	+76,4	-56,6	-12,2
- кредити фізичним особам	177,8	165,0	170,9	196,9	165,4	-12,4	- 7,0	-31,5	-16,0
- резерви під знецінення кредитів та заборгованості фізичних осіб	-80,3	-83,5	-78,9	-82,9	-64,1	-16,2	-20,2	-18,8	-22,7
Усього кредити та заборгованість клієнтів	670,6	527,1	561,1	594,0	471,1	-199,5	-29,7	-122,9	-29,7

Розглянемо структуру кредитного портфеля в розрізі секторів економіки (табл. 2).

Так, найбільшу частку з всього кредитного портфеля склали кредити нефінансовим корпораціям – 72,7% (744,7 млрд. грн.), друге місце займали кредити домашнім господарствам – 20,7% (212,5 млрд. грн.). До 2018 року обсяг кредитування нефінансових корпорацій мав тенденцію до збільшення, а в 2019 році по відношенню до 2018 року зменшився на 115 млрд. грн. Найбільшу ж частку він становив в 2016 році – 80,1%. Обсяг кредитування домашніх господарств розпочав тенденцію росту починаючи з 2016 року і найбільшу питому вагу складав в 2019 році – 20,7%. Загалом, кредитний портфель зростав до 2018 року і складав на той час 1140,5 млрд. грн. В 2019 році кредитний портфель зменшився до 1024,1 млрд. грн.

Таблиця 2

Структура кредитного портфеля банків України у розрізі секторів

економіки у 2015-2019 роках [1]

Показник	2015 рік		2016 рік		2017 рік		2018 рік		2019 рік	
	млрд. грн.	питома вага, %	млрд. грн.	питома вага, %	млрд. грн.	питома вага, %	млрд. грн.	питома вага, %	млрд. грн.	питома вага, %
Нефінансові корпорації	787,8	77,6	822,1	80,1	829,9	78,2	859,7	75,3	744,7	72,7
Фінансові корпорації	15,6	1,5	11,5	1,1	10,9	1,0	27,3	2,4	9,6	0,9
Сектор загального державного управління	3,3	0,3	1,4	0,1	2,7	0,3	5,5	0,5	4,7	0,5
Домашні господарства	174,9	17,2	163,3	16,0	170,9	16,1	196,9	17,3	212,5	20,7
Некомерційні організації, що обслуговують домашні господарства	0,0	0,0	0,2	0,0	0,2	0,0	0,2	0,0	0,4	0,0
Нерезиденти	34,1	3,4	27,4	2,7	46,4	4,4	50,9	4,5	52,3	5,2
Всього кредитний портфель	1015,7	100,0	1025,9	100,0	1061,0	100,0	1140,5	100,0	1024,1	100,0

Література:

1. Офіційний сайт Національного банку України. URL: <https://bank.gov.ua/ua/statistic/supervision-statist/data-supervision#1>. (дата звернення: 12.03.2021).

*Науковий керівник: кандидат економічних наук,
доцент Новосьолова Олена Сергіївна*

Марусіна Лариса

(Золотоноша, Україна)

ЕКОНОМІКА ПІДПРИЄМСТВА ТА УПРАВЛІННЯ

Сучасні технології управління

**ПІДВИЩЕННЯ ЕФЕКТИВНОСТІ ВЗАЄМОДІЇ ОРГАНІВ ВИКОНАВЧОЇ
ВЛАДИ І МІСЦЕВОГО САМОВРЯДУВАННЯ НА РЕГІОНАЛЬНОМУ
(ЛОКАЛЬНОМУ) РІВНІ**

Взаємодія між державними адміністраціями та органами місцевого самоврядування є центральною та найгострішою проблемою територіальної організації влади в Україні [2].

Сучасна реформа децентралізації в Україні є вертикальною за своєю суттю, оскільки відбувається перерозподіл фінансово-правових повноважень між центральною та місцевою владою. Світова практика свідчить, що раніше децентралізацію влади розглядали як властивість федеративних систем державного устрою, а впродовж останніх десятиліть елементи децентралізації

почали активно впроваджуватись в унітарних державах для підвищення ефективності системи державного управління [5].

Наразі у Верховній раді проходить опрацювання змін до Законів України «Про місцеві державні адміністрації», «Про місцеве самоврядування в Україні» та деяких інших законодавчих актів України щодо реформування територіальної організації виконавчої влади в Україні.

Серед проблем місцевого самоврядування якість надання соціальних послуг та розвиток соціальної інфраструктури знаходиться на одному з перших місць, адже на даний час більшість громад неспроможні утримувати та розвивати достатню соціальну інфраструктуру та надавати якісні послуги, що приводить до незадоволення населення, порушення гарантії безпечного проживання в містах і селах. Децентралізація громад може суттєво поліпшити ситуацію, наблизивши до конкретного громадянина на локальному рівні необхідні ресурси та якісні соціальні послуги [4].

Одним із методів підвищення ефективності взаємодії органів виконавчої влади і місцевого самоврядування на регіональному (локальному) рівні може стати програмно-цільовий.

Програмно-цільовий метод є важливим інструментом здійснення державної політики розвитку країни та її окремих регіонів. Функціональне призначення програмно-цільового управління визначено у ст. 119 Конституції України. У ній, зокрема, зазначається, що місцеві державні адміністрації на відповідній території забезпечують «виконання державних і регіональних програм соціально-економічного та культурного розвитку, програм охорони довкілля, а в місцях компактного проживання корінних народів і національних меншин – також програм їх національно- культурного розвитку; підготовку та виконання відповідних обласних і регіональних бюджетів» [1, 6].

Основу програмно-цільового управління складають цільові програми.

Відсутність ресурсів та (або) виконавців, а також недостатня кваліфікація виконавців можуть поставити під загрозу реалізацію програмних заходів і тоді програма перетворюється в документ «на полицю» [6].

Нові районні державні адміністрації повинні стати партнерами громад. І якщо люди стикаються з певними проблемами, які місцева влада мала не допустити, то значить є збій у взаємодії держадміністрації та органу місцевого самоврядування або нерозуміння своїх завдань чи відсутність відповідальності. Але практика показує, що тісна взаємодія дозволяє уникати неправильних рішень, які б могли призвести до проблем [3].

Отже, від чіткої та злагодженої взаємодії органів виконавчої влади і місцевого самоврядування залежить те, в якій державі ми будемо жити, який рівень життя будемо мати. У місцевих органах влади з'явилася реальна можливість для подолання численних проблем, які накопичилися на місцях та початку реалізації власної і справжньої стратегії поліпшення всіх послуг, розвитку територій тощо.

Література:

1. Конституція України від 28 черв. 1996 р. № 254к/96-ВР // Відом. Верхов. Ради України (ВВР). – 1996. – № 30. – С. 141 (поточна редакція від 01.01.2020). URL: <https://zakon.rada.gov.ua/laws/show/254%D0%BA/96%D0%B2%D1%80#Text> (дата звернення 15.03.2021).

2. Аналітична доповідь. Взаємодія органів державної влади та місцевого самоврядування у межах нової системи територіальної організації влади в Україні. / Національний інститут стратегічних досліджень – К., 2011. – 54 с. URL: <https://niss.gov.ua/sites/default/files/2011-06/Vzayemodiya-00350.pdf> (дата звернення 15.03.2021).

3. В'ячеслав Негода «Партнерство і тісна взаємодія між РДА і громадами дозволяє уникати неправильних рішень». URL: <https://decentralization.gov.ua/news/13346> (дата звернення 15.03.2021).

4. Діденко Н.Г. Надання якісних соціальних послуг й розвиток соціальної інфраструктури громад в умовах децентралізації. Науково-практичне забезпечення децентралізації надання послуг в об'єднаних територіальних громадах: матеріали наук.-практ. Конф., Київ, 18 квіт. 2018 р. / за заг. Ред. Р. В. Войтович, П. В. Ворони. К: ІПК ДСЗУ, 2018. С. 86-89

5. Марусіна Л.М. Модернізація організаційних відносин в управлінні освітою в об'єднаній територіальній громаді. Проблематика процесу децентралізації надання послуг в об'єднаних територіальних громадах: збірник матеріалів круглого столу, Київ, 18 квітня 2018 року / За заг. ред. Войтович Р. В., Ворони П.В. Київ, ІПК ДСЗУ, 2018. С. 98–102.

6. Марусіна Л.М. Програмно-цільове управління освітою та поєднання державного і громадського контролю за діяльністю освітніх закладів. Науково-практичне забезпечення децентралізації надання послуг в об'єднаних територіальних громадах: матеріали наук.-практ. конф., Київ, 18 квіт. 2018 р./ за заг. ред. Р.В. Войтович, П.В. Ворони. К: ІПК ДСЗУ, 2018. С. 286–290.

*Науковий керівник: доктор наук з державного управління,
професор Діденко Ніна Григорівна*

*Троценко Олександр
(Львів, Україна)*

ОСВІТА

(Проблеми підготовки фахівців)

ОСОБЛИВОСТІ РЕФОРМУВАННЯ СИСТЕМИ ПРОСУВАННЯ ВІЙСЬКОВОСЛУЖБОВЦІВ ПО СЛУЖБІ З УРАХУВАННЯМ РЕЙТИНГОВОГО ПРИНЦИПУ ВІДБОРУ КАНДИДАТІВ

Майбутнє України, як європейської розвинутої країни, неможливе без реформування державної кадрової політики, особливо у сфері забезпечення обороноздатності держави, яка сьогодні є одним з ключових гарантів суверенітету і національної безпеки держави [1].

В сучасних умовах застосування військової сили продовжує залишатися актуальним способом вирішення міждержавних протиріч. Воєнні конфлікти і збройні зіткнення останніх десятиліть супроводжуються достатньо чисельними людськими втратами, тому виникає необхідність поповнювати втрати військово-навченим ресурсом в процесі підготовки якого, за умов існування лише контрактної армії, виникає достатньо багато проблем. Зміна форм, методів і способів застосування Збройних Сил (ЗС), переведення їх на контрактну основу, зменшення чисельності особового складу, суттєво підвищує значимість кожного військовослужбовця. В таких умовах необхідно не тільки забезпечити повне комплектування підрозділів особовим складом, а й найбільш ефективно використовувати потенціал кожного воїна, що повинно досягатися за рахунок ефективного управління його кар'єрою [3].

Управління кар'єрою – заходи, які проводяться керівним складом та органами роботи з особовим складом щодо планування, мотивації, супроводження та контролю кар'єрного росту військовослужбовців, відповідно до цілей, потреб і можливостей ЗС України та конкретної особи [2]. Загальна тенденція, що спостерігається на сучасному етапі у ЗС України, полягає у створенні оптимальних за чисельністю, навчених військ (сил). Це, в свою чергу, підвищує вимоги до якісних характеристик особового складу, його професіоналізації, запровадження нових підходів до комплектування військ (сил), забезпечення соціальних гарантій та удосконалення правових і соціальних аспектів кадрової політики.

Сутність кадрової політики полягає в правильному відборі й розміщенні кадрів, їх просування по службі, формуванні дієвого резерву кадрів, створенні об'єктивної системи атестації військовослужбовців. В сучасних умовах порядок просування по службі військовослужбовців на вищі військові посади регулюється п. 4 ст. 85 “Положення про порядок проходження громадянами України військової служби у Збройних Силах України”, затвердженого Указом Президента України від 10 грудня 2008 року 31153/2008 (зі змінами і доповненнями). Просування військовослужбовців по службі здійснюється на альтернативній основі за умов перебування військовослужбовців у Резерві, або на конкурсній основі, на посади науково-педагогічних (наукових) працівників. Ці норми визначаються Міністерством оборони України проте мають певні недоліки, оскільки в сучасних умовах застосування військової сили продовжує залишатися актуальним способом вирішення міждержавних протиріч і, тому, забезпечення національної безпеки стає пріоритетним напрямом у роботі керівництва держави та ЗС, що потребує залучення значної кількості військово-навченого ресурсу. Воєнні конфлікти останніх десятиліть дають підстави стверджувати, що ХХІ ст. не може стати століттям повного переходу збройних сил країн світу на професійну основу у зв'язку з тим, що збройні зіткнення супроводжуються достатньо значними людськими втратами, відповідно виникає необхідність поповнення втрат військово-навченим ресурсом, у створенні якого, за умов лише контрактної армії, виникає достатньо багато проблем що вимагає

пошуку ефективної моделі щодо його створення. Про це переконливо свідчить досвід бойових дій на сході України при проведенні Операції об'єднання сил. Разом з цим, за останні роки у світі активізувався процес створення професійних збройних сил на добровільних засадах. Нині професійні армії мають понад 50 держав (високо розвинені країни, так і ті, що мають дещо нижчий економічний потенціал), які перейшли до комплектування власних збройних сил військовослужбовцями служби за контрактом, хоча перехід на професійну основу комплектування здійснювався у термін від 10 до 40 років (США – 20 років). Слід також зазначити, що майже 80 держав продовжують комплектувати свої збройні сили за призовом, серед них певна кількість має змішану систему комплектування, а Швейцарці, наприклад, залишаються прихильниками комплектування власних збройних сил за міліційним принципом, що передбачає загальний військовий обов'язок. У деяких країнах, разом з існуванням національного військового контингенту, також впроваджена практика створення спеціальних військових формувань, шляхом вербування громадян з інших країн [1].

Наша держава не може залишатися осторонь від цього надзвичайно важливого аспекту забезпечення обороноздатності держави, особливо в умовах збройної агресії зі сторони Російської Федерації проти України. Загальна тенденція, що спостерігається у ЗС України на сучасному етапі полягає у створенні оптимальних за чисельністю, навчених військ (сил) [4]. Це в свою чергу висуває підвищені вимоги до якісних характеристик особового складу, його професіоналізації, запровадження нових підходів щодо комплектування військ (сил), забезпечення соціальних гарантій, а також удосконалення системи кадрового забезпечення військовозобов'язаних та резервістів, пошуку шляхів підвищення ефективності функціонування системи управління кар'єрою військовослужбовців Збройних Сил України.

Література:

1. Ветров В.І. Кадрова політика// Оборонний вісник. – 2017. – № 1, – С. 8-15.
2. Державна програма розвитку Збройних Сил України на період до 2020 року затверджена 22.03.2017 р. Указом Президента України – Верховного Головнокомандувача Збройних Сил України № 73/2017.
3. Думенко М. П. Роль і місце кадрової політики у Збройних Силах України в процесі їх реформування та розвитку / М. П. Думенко – Режим доступу: <http://www.ualogos.kiev.ua/fulltext.html> id.
4. Проект закону України “Про Концепцію державної кадрової політики України”. – www.rada.ua.

*Радзіковський Сергій
(Львів, Україна)*

ОСВІТА

(Сучасні методи викладання)

**ВПЛИВ ІНФОРМАЦІЙНИХ ТЕХНОЛОГІЙ НА СУЧАСНІ МЕТОДИ
ВИКЛАДАННЯ У ВІЙСЬКОВИХ ВИШАХ**

Підвищення ефективності навчального процесу у вищих військових навчальних закладах (ВВНЗ) шляхом впровадження та масового поширення інформаційних технологій (ІТ) є одним із пріоритетних напрямів створення інформаційної інфраструктури в Україні [1]. Ці підходи висунули нові вимоги до військових кадрів, їх підготовки та навчання, зумовили запровадження сучасних методів викладання навчального матеріалу. Основною метою використання сучасних методів навчання є постійне нарощування їхнього освітнього та наукового потенціалу, обґрунтована та виражена інтеграція із цивільною освітою, підготовка офіцерських кадрів усіх ступенів освіти, ланок військового управління, здатних за будь-яких умов виконувати поставлені завдання національної безпеки і оборони держави, а також створення умов для безперервного підвищення рівня знань і навиків військових фахівців протягом навчання та служби, їхнього творчого розвитку та самореалізації [2]. Уміння офіцера використовувати надбання науково-технічного прогресу, вільно почувати себе в інформаційному просторі – один з важливих елементів навчально-пізнавальної діяльності випускників Національної академії сухопутних військ імені гетьмана Петра Сагайдачного (НАСВ), де сучасні методи викладання на основі ІТ докорінно змінили військово-освітній процес. Він базується не лише на досягненнях педагогіки вищої школи та військової практики, а і на врахуванні інновацій в інших сферах діяльності, внаслідок чого відбувається “перехід системи від одного якісного стану до іншого, вищого” [3].

Загальноакадемічна локальна мережа є основною мережею в НАСВ і забезпечує: використання навчальних класів для тестування, інтерактивного навчання тощо; роботу користувачів з внутрішньою web-сторінкою закладу, ftp-сервером, який містить необхідне програмне забезпечення, що не потребує ліцензування; вхід до внутрішнього чату за допомогою програмного забезпечення Jabber з питань повсякденної діяльності; доступ до електронного каталогу загальної бібліотеки на базі програмного забезпечення універсальний фондний дім (УФД) “Бібліотека”. Разом з тим, не слід допускати, щоб введення нових технологій перетворювалося на самоціль, вони повинні вписуватись у загальну систему форм і методів навчання. “Не можна просто впровадити комп’ютер у звичний навчальний процес і сподіватись, що він здійснить революцію в освіті. Потрібно змінювати саму концепцію навчання, оскільки зі зміною засобів навчання змінюються і процеси мислення” [4]. Завдяки розумному поєднанню традиційних та електронних інформаційних ресурсів, індивідуальних і колективних методів викладання в академії тривалий час користується попитом дистанційна форма навчання, яка надає військовослужбовцям реальну академічну свободу, підвищує їхню відповідальність за якість навчання та успішність самоосвітньої підготовки.

Підґрунтям для запровадження сучасних методів викладання є високоякісні навчальні продукти, створені засобами ІТ. Серед них – електронні підручники, навчальні посібники, тестові комп'ютерні системи, електронні карти, електронні розрахункові завдання, що передбачають інтерактивні процеси навчання та забезпечують формування електронного навчального середовища вишу. В НАСВ науково-педагогічними працівниками факультетів і кафедр запроваджені електронні навчальні ресурси за всіма напрямками підготовки військових фахівців, зокрема повнотекстові конспекти лекцій, доповнені ілюстративним матеріалом із використанням медіа-контенту. Поява таких технологій, як гіпертекст, використання в комп'ютерних програмах звуків і графіки, застосування графіки, відео в режимі реального часу, надання можливості здійснювати моделювання бою, використання електронних підручників забезпечило активне впровадження ІТ в освітній процес. Сьогодні мультимедійна техніка дозволяє інтегрувати різні засоби надання інформації – текст, статичну та динамічну графіку, аудіо та відео в єдиний комплекс. Такий підхід суттєво впливає на процес інтенсифікації навчального процесу, слугує оптимальному поєднанню провідної ролі викладача та групових, індивідуальних способів підготовки випускників до майбутньої професійної діяльності.

Аналіз отриманих результатів дає підстави зробити висновок, що розглянута стратегія впровадження в освітній процес сучасних методів викладання на основі досягнень ІТ дозволяє створити інформаційну інфраструктуру управління вишем, упорядкувати та систематизувати інформаційні потоки, забезпечити якісну підготовку випускників на нових освітніх і професійних компетентностях, формувати інформаційну культуру [5, с. 44] всіх учасників навчального процесу і в кінцевому здобутку сприяє підвищенню освітніх стандартів, що гарантує виведення системи підготовки військових кадрів на новий рівень розвитку в умовах збройного протистояння російській агресії.

Література:

1. Гапеева О.Л. Інформаційні технології в системі управління навчальним закладом// Матеріали ІІ міжнародної науково-практичної конференції. – Львів: Вид-во Дослідницького Центра МОН України, 2009. – С. 57–62.
2. Приходько Ю.І. Дидактичні основи підготовки військових фахівців з вищою освітою в контексті військових освітніх систем провідних країн НАТО: історична ретроспектива, сучасність, перспективи// Наука і оборона. – 2020. – № 1. – С. 43–51.
3. Зельницький А.М., Заболотний О.А., Васильєв О.М., Паламар М.І. Вища військова освіта як цілісна система: концептуальні засади її розвитку та управління змінами// Наука і оборона. – 2020. – № 3. – С. 46–55.
4. Красюк О.П., Гапеева О.Л. Інформаційне середовище сучасного військового вишу: досвід Академії сухопутних військ// Військова освіта: Збірник наукових праць. – 2012. – № 2(26). – С. 132–140.
5. Гуревич Р.С. Інформаційна культура – важлива складова загальної

культури особистості// Сучасні інформаційні технології та інноваційні методики навчання в підготовці фахівців: методологія, теорія, досвід, проблеми. Зб. наук. праць у 2 ч. – Вінниця: ДОВ “Вінниця”. – 2004. – Ч. 1. – С. 42–47.

Воденнікова Лариса
(Запоріжжя, Україна)

ОСВІТА

(Сучасні методи викладання)

ВИКОРИСТАННЯ ДЕМОНСТРАЦІЙНОГО МАТЕРІАЛУ ПРИ ВИВЧЕННІ СТАТИСТИЧНИХ ЗАКОНОМІРНОСТЕЙ РОЗПОДІЛУ МОЛЕКУЛ

В стрімко зростаючому потоці наукової інформації сучасні тенденції розвитку науки та технологій вимагають впровадження нової системи навчання, яка забезпечувала б надбання знань та навичок, розвиток творчих здібностей здобувачів вищої освіти [1]. В реалізації цього завдання особливо важливу роль відіграє викладання курсу «Фізика» для здобувачів вищої освіти спеціальностей медичного, фармацевтичного та ветеринарного спрямувань.

Зазначимо, що фундаментальні науки, які викладаються на початковому етапі навчання у закладах вищої освіти, сприяють формуванню матеріалістичного світогляду, глибокому розумінню фізичних процесів та явищ при вивченні спеціальних (фахових) дисциплін. Важливим джерелом нових знань для здобувачів освіти методом навчання та унаочнення є показ демонстраційного матеріалу на лекціях. Особливо доцільним використання демонстраційного матеріалу є для іноземних студентів, для яких лекційний експеримент дозволяє поглиблено вивчити основи теорії та практики фізики, підтверджуючи теоретичні уявлення експериментальними дослідженнями.

Відомо, що властивості величезного скупчення молекул, що утворюють тіло, підлягають особливим статистичним закономірностям. Їх можна вивчити за допомогою статистичного методу, який ґрунтується на тому, що властивості макроскопічної системи визначаються властивостями частинок системи, особливостями їх руху і усередненими значеннями динамічних характеристик цих частинок (швидкості, енергії тощо) [2].

При викладанні лекційного матеріалу за темою «Статистична закономірність розподілу молекул» у якості демонстраційного матеріалу може використовуватися демонстрацію розподілу кульок на прикладі «Дошки Гальтона» (рис.1, а).



Рис. 1. Загальний вид дошки Гальтона (а) та статистична закономірність розподілу молекул (б)

Демонстрація експериментальних даних зазначеної теми відбувається наступним чином. Лектор звертає увагу студентів на те, що коли у лійку вертикально розташованого приладу (дошки Гальтона) спочатку опускати яку-небудь одну дрібну сталеву кульку, можна спостерігати, як падаючи, вона зіштовхується з багатьма цвяхами та зовсім випадково попадає в той або інший відсік. Потім, по черзі опускаючи ще 2-3 кульки, студенти переконуються, що, незважаючи на однакові умови, ці одиночні кульки попадають зовсім в інші, випадкові відсіки [3].

Як результат перевірки сприйняття матеріалу ставиться питання - чи можна за цими трьома дослідженнями визначити ймовірність попадання наступної кульки в той чи інший відсік? Відповідь – ні. Щоб встановити закон ймовірності треба виконати велику кількість аналогічних дослідів. Нарешті, у лійку насипають жменю інших однакових кульок (свинцевий дріб) і надають їм можливість по черзі падати у відсіки крізь заслін цвяхів (рис. 1, б). Рівень кульок набирає вигляду гістограми, яку можна апроксимувати пологій кривій - кривій Гауса. Тобто розподілу ймовірностей випадкової величини підпорядковуються найрізноманітніші по своїй фізичній природі випадкові змінні. В даному дослідженні це відхилення від центру [4]. Слід зазначити, що трапляються лише випадкові незначні відхилення між наслідками окремих дослідів з великим числом кульок, тобто чим більше число висипаних кульок, тим менша величина незначних випадкових відхилень.

Таким чином, при викладанні курсу «Фізика» іноземні студенти наочно побачили, що кульки у відсіках розміщуються нерівномірно й у той же час не випадково. Процес буде підкорятися статистичному закону розподілу: найбільше кульок виявиться в середньому відсіку, а в інших - кульок буде тим менше, чим далі від середини. Оскільки закон розподілу стосується випадкових подій, то попадання свинцевого дроби в ту чи іншу комірку, є статистичним законом.

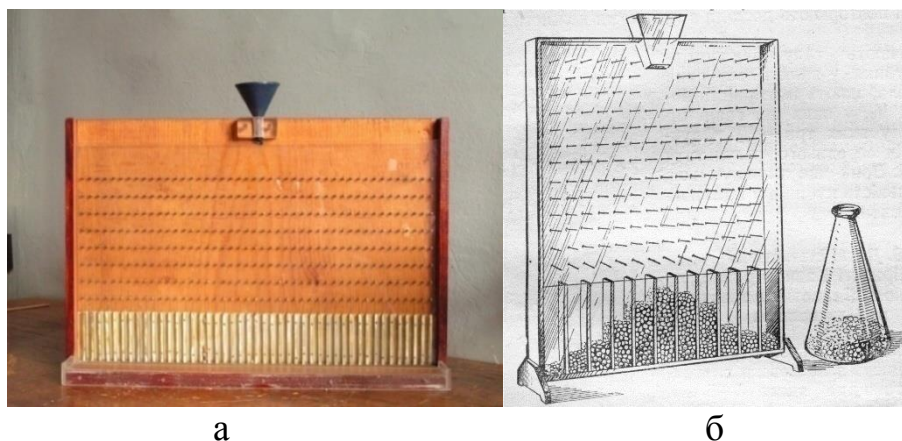
У процесі проведення контролю знань у іноземних студентів з курсу «Фізика», а зокрема теми «Статистична закономірність розподілу молекул»

було встановлено, що впровадження у навчальний процес демонстраційного матеріалу дає змогу іноземним студентам підвищити ефективність засвоєння лекційного матеріалу \approx на 10-15%, активізувати пізнавальний інтерес до фізичних явищ.

Література:

1. Лумпиева Т. В. Демонстрационное обеспечение лекций по физике /Т. В. Лумпиева, А. Ф. Волков// Вестник Академии гражданской защиты, 2020. – Вып. 1(21). – С. 52–58.
2. Зачек І. П. Курс фізики: навч. підручн. / Зачек І. П., Кравчук І. М., Романишин Б. М. [та ін.]; за ред. І. Є. Лопатинського. – Львів: Бескид Біт. – 2002. – 376 с.
3. Воденнікова Л.В. Лекційні демонстрації з фізики: метод. вказівки до проведення лекційних демонстрацій за курсом фізики / Л. В. Воденнікова, А. С. Жагров. – Запоріжжя. – 2005. – 76 с.
4. Гаркуша И. П. Лекционные демонстрации по физике: учебн. пособие / И. П. Гаркунова. –Д.: Национальный технический университет «Днепровская политехника». –2018. – 162с.

*Воденнікова Лариса
Гайдук Лідія
Буялауї Омар
(Запоріжжя, Україна)
ОСВІТА
(Сучасні методи викладання)*

ЗАСТОСУВАННЯ ДЕМОНСТРАЦІЙНИХ МАТЕРІАЛІВ ПРИ ВИВЧЕННІ «МАГНЕТИЗМУ» ІНОЗЕМНИМИ СТУДЕНТАМИ

Сучасний етап науково-технічного розвитку суспільства висуває нові, набагато вищі вимоги до творчого потенціалу фахівців, що передбачає володіння новими науковими методами, вміння орієнтуватися в потоці наукової інформації, знаходити найраціональніші конструкторські, технологічні й організаційні рішення [1].

Вивчення фізичних явищ на основі проведення експерименту сприяє формуванню наукового світогляду студентів, глибокому засвоєнню фізичних законів. При застосуванні демонстраційного матеріалу викладач має можливість керувати пізнавальною діяльністю студентів, активувати увагу на обставинах найбільш важливих для розуміння суті навчального матеріалу. Отже, постановка демонстраційного матеріалу на лекції має бути максимально чіткою, а пояснення лектора – продуманими та відображати не лише фізичну суть демонстрації, але і її в системі фізичної науки [2].

Розглянемо вплив демонстраційних матеріалів при вивченні навчального курсу «Фізика», а зокрема теми лекції «Магнетизм». Дослідженню підлягало явище «Точка Кюрі». Відомо, що при проведенні експериментів з залізом П.

Кюрі встановив, що при певній температурі воно втрачає властивість феромагнетика і переходить в парамагнітний стан. Цю температуру називають точкою Кюрі [4]. Серед феромагнітних хімічних елементів найбільш поширеними є Fe, Co та Ni, точка Кюрі яких відповідно становить 769°C , 1075°C та 355°C [5].

Слід зазначити, що під час викладання лекційного матеріалу, лектор наочно показує дію температури на зміну феромагнітних властивостей матеріалу згідно з наведеною нижче методикою.

Демонстраційний матеріал у вигляді проведення експерименту за темою «Точка Кюрі» полягає в наступному. На універсальному штативі закріплюють сильний магніт, а на тонкому ніхромовому дроту підвішують лезо (рис. 1). Лезо повинне притягатися полюсом магніту й утримуватися на відстані 2-3 см від нього, а дріт з підвішеним лезом утворювати кут 30° вертикально. Як зауваження, дріт для підвішування треба брати товщиною не більше 0,5 мм, краще ніхромову (від нагрівальної спіралі), тому що сталева або мідна швидко перегоряє в полум'ї пальника. Потім підставляють спиртовий пальник так, щоб лезо потрапило в найбільш гарячу частину полум'я й могло нагрітися до яскраво-червоного розжарювання [6]. Коли температура леза досягне точки Кюрі (753°C), то воно втратить свої феромагнітні властивості, перестане притягатися й відпаде від магніту; дріт на якій воно підвішене, займе вертикальне положення. Якщо магніт досить сильний, а дотовий підвіс не занадто важкий і відхилений на невеликий кут, то лезо, відпадаючи, встигає злегка охолонути, і як маятник, знову повертається й притягається до магніту.



Рис. 1. Демонстрація точки Кюрі при вивченні курсу «Фізика» за темою лекції «Магнетизм»

Звертається увага студентів на те що, при температурі Кюрі відбувається руйнування у феромагнетиках областей спонтанної намагніченості, зникають домени: феромагнетик переходить в парамагнітний стан, а його магнітна сприйнятливість зменшується на 8-9 порядків. Після охолодження зразка в ньому знову формуються домени і він знову становиться феромагнітним [7].

Таким чином, при викладанні курсу «Фізика», а зокрема теми лекції «Магнетизм» іноземні студенти наочно побачили як при досягненні температури

Кюрі залізний матеріал відхиляється від магніту, що свідчить про перехід магнетика в парамагнетик.

Отримані знання при проведенні експерименту дали змогу іноземним студентам підвищити ефективність засвоєння лекційного матеріалу за даною темою та більш детально підготуватися для підсумкового контролю свої знань – складанню іспиту з курсу «Фізика».

Література:

1. Важинський С. Е. Методика та організація наукових досліджень: навч. посіб./ С.Е. Важинський, І.В. Щербак. – Суми: СумДПУ ім. А.С.Макаренка, 2016. – 260 с. – ISBN 978-966-698-223-3
2. Пастернак А.В., Конопельник О.І., Радковська О.В. Методика викладання фізики: навчальні експерименти. – Львів: Видавничий центр ЛНУ імені Івана Франка. – 2007. – 106 с.
3. Лумпиева Т.В., Волков А.Ф. Демонстрационное обеспечение лекций по физике/ Вестник Академии гражданской защиты, 2020. – Вып. 1(21). – С. 52–58.
4. Курс фізики: навч. підручн./ І. П. Зачек та ін.; за ред. І.Є. Лопатинського. – Львів: Бескид Біт. – 2002. – 376 с.
5. Гаркуша И.П. Лекционные демонстрации по физике: учебн. пособие. – Д.: Национальный технический университет «Днепропетровская политехника». –2018. – 162с.
6. Воденнікова Л.В., Жагров А.С. Лекційні демонстрації з фізики: метод. вказівки до проведення лекційних демонстрацій за курсом фізики. – Запоріжжя. – 2005. –76 с.
7. Лекционные демонстрации по физике. Физика твердого тела: метод. указания; под. ред. доц. Е.А. Серова. – М.: МИИТ. – 1998. – 21 с.

*Вороновська Людмила
(Черкаси, Україна)*

ОСВІТА

(Проблеми підготовки фахівців)

ФОРМУВАННЯ ДОСЛІДНИЦЬКИХ УМІНЬ У МАЙБУТНІХ ФАХІВЦІВ ДСНС УКРАЇНИ

Серед професійних умінь майбутніх фахівців ДСНС України слід виокремити дослідницькі уміння, які є інтегративною якістю особистості та виявляються в усвідомленій здатності суб'єкта вибірково отримувати знання, базуючись на сукупності існуючих навичок і способів діяльності, самостійно засвоювати їх та перетворювати на результати діяльності.

Формування дослідницьких умінь передбачає перехід від навчальної діяльності до науково-дослідної і далі до професійної в контексті ефективного вирішення певного кола професійних завдань. Тому науково-дослідна діяльність у вищому навчальному закладі є важливою об'єктивною умовою формування дослідницьких умінь майбутніх фахівців ДСНС України.

До основних дослідницьких умінь відносять: проводити спостереження за об'єктом дослідження; формулювати гіпотези дослідження; планувати дослідження; систематизувати та узагальнювати інформацію; проводити вимірювання і обробляти результати; формулювати висновки. Слід зазначити, що дослідницькі уміння повинні бути життєво необхідними, реально досяжними, точними, систематизованими і повними без надмірності, тобто повинні бути потрібними професіоналу у майбутньому.

Окреслимо завдання формування дослідницьких умінь майбутніх фахівців ДСНС України: сформувати систему поглядів у виборі методів і засобів наукового проектування; надати допомогу і підтримку курсанту у становленні його компетенції у сфері наукового прогнозування, проектування, моделювання, експериментування, наукового пошуку та узагальнення; сформувати навички управління процесом наукового дослідження (проектування, моделювання, експерименту і т.д.); виробити у курсантів первинні практичні навички та вміння використання сучасних методів наукового дослідження; підготувати курсантів до роботи з оформлення результатів наукового дослідження та ін.

Серед умов формування дослідницьких умінь у майбутніх фахівців можна визначити такі: наявність викладача (наукового керівника), що виконує роль генератора ідей, що прагне до перетворень; адекватна оцінка сучасної ситуації, що склалася у професійній сфері, виявлення суперечностей і перспектив їх вирішення, співвіднесення власних можливостей і реальних проблем; володіння науковим керівником основами дослідницької діяльності, методикою керування, тобто професійно-дослідною компетентністю; високий рівень загальної культури педагога, що лежить в основі його творчої діяльності; високий рейтинг вузу, що визначає в значній мірі його конкурентоспроможність на сучасному ринку освітніх послуг; сприятливий психологічний клімат у педагогічному колективі, у сфері відносин між викладачами і студентами.

Література:

1. Шейко В. М. Організація та методика науково-дослідницької діяльності : підручник [для студентів вузів] / В. М. Шейко, Н. М. Кушнарченко. – [3-тє вид., стереотип]. – К. : Знання-Прес, 2003. – 295 с.
2. Яновський А. О. Організація пошуково-дослідницької діяльності з використанням інформаційно-комунікаційних технологій : навч.-метод. пос. / А. О. Яновський. – Одеса, 2009. – 155 с.

*Сайко Марина
(Кременчук, Україна)*

ОСВІТА

(Дистанційна освіта у вищій школі)

ДИСТАНЦІЙНЕ НАВЧАННЯ - ВИКЛИК ЧАСУ

Дистанційне навчання новий виклик для системи освіти. Воно вимагає нових знань та умінь, швидкого реагування, обрання дієвих онлайн-інструментів

для проведення занять, при чому як від викладачів, так і від студентів.

Досліджуючи погляди науковців, можна визначити, що дистанційне навчання – це нова, специфічна форма навчання, дещо відмінна від звичних форм очного або заочного навчання. Вона передбачає інші засоби, методи, організаційні форми навчання, іншу форму взаємодії викладача і студента.

Вдало було організовано онлайн-навчання у Кременчуцькому льотному коледжі Харківського національного університету внутрішніх справ. Здобувачі освіти можуть самостійно вирішувати, коли і скільки часу їм приділяти для вивчення матеріалу. Вони вчаться будувати власний індивідуальний графік навчання, не виходячи із дому. Щоб розпочати навчання необхідні лише: бажання, комп'ютер, або смартфон із підключенням до мережі Інтернет. Дистанційне навчання – це можливість обирати власний темп навчання. Ми можемо у будь-який час повернутися до вивченого матеріалу, аби краще його засвоїти. Відео-лекції дають можливість переглянути матеріал кілька разів, допомагає постійне онлайн-спілкування із викладачами. Дякуємо їм за терпіння і розуміння, бо на наші питання їм доводиться відповідати від ранку до пізнього вечора, а головний плюс в умовах пандемії вірусу – це наша спільна безпека. Викладачі коледжу дуже креативно підійшли до подання онлайн-лекцій. Ми навіть не очікували, що буде так цікаво. Окрім того з'явилися додаткові можливості для самоосвіти із різноманітних джерел.

21 століття – час розвитку нових технологій, щоб бути у курсі всіх подій, Дистанційне навчання – одне з таких переваг. Приємно відзначити, що викладачі змогли у максимально швидкі терміни налагодити з нами онлайн-діалог та здивувати навіть нас, молодь, яка ас в інтернет-технологіях, своїми цікавими підходами до подачі матеріалу використовуючи сучасні онлайн-платформи. Це цікаво і захоплююче. Новий досвід, нові знання. Можу сказати, що ми класно спрацювались. Але дуже сумувала за живим спілкуванням, його, звичайно, ніщо не замінить. Однозначно можу сказати, хто має бажання, той шукає можливості, і буде працювати над собою завжди.

Дистанційне навчання спочатку було досить незвичним для нас, студентів, та і для викладачів, думаю, також. Завжди щось нове відштовхує. Наші викладачі піклувалися про те, щоб студенти вчасно отримували весь необхідний матеріал, і про те, щоб донести його зрозуміло кожному. Вони ретельно перевіряли наші напрацювання, вказували на помилки, допомагали розібратися детально із проблемними питаннями. Ми в будь-який час могли написати викладачу чи зв'язатися з ним он-лайн для консультації.

Але є й «мінуси» дистанційного навчання, якими щедро ділилися *наші педагоги*:

- відсутність активного зворотного зв'язку через пасивність окремих здобувачів освіти та неможливості співпрацювати з викладачем у зв'язку з обмеженістю чи навіть відсутністю доступу до соціальних електронних мереж *та студенти*:

- важко було переформатувати свої звички й почати все робити

самостійно; - швидко сприймати інформацію й виконувати завдання, бо є чітко встановлений ліміт часу;

- відсутність живого спілкування з викладачами та одногрупниками.

Та все ж таки більше "**плюсів**". Ними теж охоче ділилися *педагоги*:

- пандемія внесла несподівані корективи й змусила всіх терміново опановувати цифрові інструменти й нові педагогічні підходи та методики;

- освоєння нових програм, мереж та платформ. Zoom, Skype, Viber, PowerPoint, YouTube, Instagram, Facebook, SmartBook відкрили для нас, нові можливості.

та здобувачі освіти:

- викладачі постійно перебували на зв'язку й завжди були відкриті до діалогу, допомагали, якщо виникали питання;

- придумовували різні цікаві завдання, щоб нас не поглинуло безбарвне, рутинне навчання;

- напевно, уперше хтось із нас почув так багато словесних заохочень, підтримок, персональних вітань. Це був додатковий стимул і мотивація;

- ми проводили більше часу з сім'єю, тому змогли реалізуватися мрії, які раніше здавалися недосяжними;

- ми стали більш зібраними й відповідальними; навчилися мислити ширше.

Дистанційний процес навчання це просто КРУТО так як надає багато переваг:

- можливість навчатися в своєму темпі, сприяє формуванню критичного мислення, ставить в пріоритет якість засвоєних знань, а не кількість виконаних завдань, спрямовує студентів на шлях самостійності й свідомості;

- можливість самостійно вирішувати скільки часу потрібно для засвоєння матеріалу та вільно планувати, ефективно використовувати свій вільний від навчання час;

- постійна можливість спілкуватися із викладачами у режимі відео-лекції, в мережі вайбер-групи, електронної пошти або online-програми ZOOM; Дякуємо Вам за постійний зворотній зв'язок з нами!

Література :

1. Фіцула М.М. Педагогіка вищої школи: навч. посібник /М.М. Фіцула. – К.: «Академвидав», 2006. – 352с.

2. Ясулайтіс В.А. Дистанційне навчання: методичні рекомендації /В.А. Ясулайтіс. – К.: МАУП, 2005. -72с.

Науковий керівник: викладач іноземних мов Іванченко Людмила Володимирівна

Константінова Елеонора

(Маріуполь, Україна)

ОСВІТА

(Освіта у напрямку безпеки життєдіяльності,

охорони праці і цивільного захисту.

Компетентністний підхід в підготовці

спеціалістів)

ПРОБЛЕМИ НАБУТТЯ КОМПЕТЕНТНОСТЕЙ СТУДЕНТАМИ ПРИ ПРОХОДЖЕННІ ПРАКТИКИ

Постановка проблеми. За матеріалами Всесвітньої конфедерації профспілок велика кількість нещасних випадків на виробництві стається на дрібних і середніх приватних підприємствах. Викладання дисциплін «Безпека життєдіяльності», «Основи охорони праці», «Охорона праці в галузі» для майбутньої професійної діяльності спеціалістів в організаціях з малою кількістю працівників стикається з проблемою фактичного ставлення роботодавця до стану охорони праці в організації, яке студенти бачать у період проходження виробничої практики в таких організаціях.

Стан дослідження. Професійна компетентність – це поєднання теоретичної і практичної підготовленості майбутнього фахівця до майбутньої професійної діяльності та основний показник наявності у нього розвинутого професійного мислення. Але протиріччя між навчанням та сьогоденням не надають цієї можливості.

Мета цієї статті є висвітлити наявні проблеми відношення до стану охорони праці на дрібних і середніх підприємствах в Україні, та їх вплив на компетентнісний підхід у професійній підготовці фахівця.

Виклад основного матеріалу. Я викладаю дисципліни «Безпека життєдіяльності», «Основи охорони праці», «Охорона праці в галузі» для спеціальностей технічного та гуманітарного напрямів. Технічний напрямок пов'язаний з промисловими підприємствами, де відношення до охорони праці жорстке. Гуманітарний напрям пов'язаний з туризмом та правознавством. Туризм в Україні став однією з провідних галузей економіки, надійним джерелом поповнення бюджету. Проблема полягає у необхідності підвищення безпеки як у наданні, так і в споживанні туристичних послуг. Студенти на практиці отримують не завжди позитивну інформацію щодо охорони праці під час надання та отримання туристичних послуг. Починаючи з відсутності покладання відповідальності за стан охорони праці, впливу джерел небезпеки під час перебування в приміщенні туристичного офісу, де площа не відповідає кількості комп'ютерів, є порушення вимог пожежної безпеки, має вплив психофізіологічного навантаження і т.і.

Виходячи з кількості працівників, виконання функцій служби охорони праці покладається на працівника апарату суду, який пройшов перевірку знань з охорони праці. Цей працівник за сумісництвом приділяє увагу профілактичній роботі з охорони праці. Основні небезпечні та шкідливі фактори, які діють на працівника апарату суду: недостатня освітленість робочої зони; підвищений вміст пилу в повітрі робочої зони; пожежа в зоні роботи. Питання компетентнісного підходу у професійній підготовці фахівця з права – це набуття практичних юридичних знань в розгляданні справ, пов'язаних з порушенням законодавства в сфері питань травматизму та профзахворювань в Україні, фінансування заходів з ОП, накладання штрафних санкцій на роботодавців, керівників структурних підрозділів, працівників підприємств, відшкодування

шкоди працівникам, які отримали ушкодження внаслідок травми, профзахворювання.

Згідно з новим Законом України «Про вищу освіту» українські вищі навчальні заклади мають готувати таких фахівців, які вміють активно, самостійно, творчо діяти у будь-яких виробничих ситуаціях, мають добре сформовані та розвинені вміння та навички практичної діяльності, вміють використовувати сучасні інформаційні та інноваційні технології і здатні самовдосконалюватись упродовж усього життя. Компетентнісний підхід у професійній підготовці фахівця слід сконцентрувати на тісній взаємодії сучасних вимог ринку праці та суспільства і організацією у вузах навчального процесу, який спрямований на формування необхідних професійних компетенцій відповідно до спеціальних критеріїв, що характеризують сформованість компетентності фахівця [1].

Україна перейшла на ринкову систему господарювання, у якій ціль роботодавця – одержання прибутку. Сьогодні в Україні складається ситуація, в якій роботодавець не несе фактичної відповідальності за стан охорони праці на підприємстві. Існує думка в літературі, що в нього немає фінансової мотивації до цього, так як усі витрати несе Фонд соціального страхування від нещасних випадків на виробництві [2].

Висновки. Не завжди з належною увагою ставляться до проблем, пов'язаних з безпекою трудової діяльності, надають соціальне значення питанням охорони праці в організаціях, де проходять практику студенти та повинні набувати професійної компетентності. А показниками професійної компетентності фахівця, як правило є професійна позиція фахівця, індивідуально-психічні особливості, система сформованих настанов і ціннісних орієнтацій, ставлень і оцінок внутрішнього та оточуючого досвіду, реальності і перспектив. Фахова підготовка студентів вищих навчальних закладів має здійснюватися під час проходження виробничої практики в трудовому колективі, в якому додержуються належних культурно-побутових, соціально-гігієнічних та безпечних умов праці, здорового способу життя та нормального психологічного клімату.

Література:

1. Державні стандарти професійної освіти: теорія і методика: Монографія/ За ред. Н. Г. Ничкало.– Хмельницький: ТУП, 2002.– 334 с.
2. Богданов С. Профілактика нещасних випадків – складова безпеки праці/ С. Богданов// Уряд.кур'єр. – 2008. – № 79. – квітня. – С. 4.

Артеменко Людмила

Чмельова Любов

(Черкаси, Україна)

ОСВІТА

(Освіта у напрямку безпеки життєдіяльності,

охорони праці і цивільного захисту.

Компетентністний підхід в підготовці спеціалістів)

ДОСВІД ВИКОРИСТАННЯ КОМПЕТЕНТІСНОГО ПІДХОДУ ПРИ ВИКЛАДАННІ ФАРМАЦЕВТИЧНОЇ ХІМІЇ

Сучасні тенденції розвитку суспільства висувають нові вимоги до людини, а це означає – й до освіти. Усі сфери життєдіяльності потребують творчих особистостей, які вміють працювати з людьми, вирішувати складні завдання, критично мислити, бути креативними, швидко приймати рішення, уміти вести переговори, управляти людьми, мати когнітивну гнучкість і при цьому мати емоційний інтелект – емпатію. Іншими словами, суспільству необхідні професійно компетентні спеціалісти. Одним із шляхів вирішення зазначеної проблеми є оновлення вищої освіти, перенесення уваги з процесу навчання на його результат, орієнтація змісту й організації навчання на компетентністний підхід і пошук ефективних механізмів його запровадження.

Сучасний фахівець фармації повинен вміти попереджати втрати якості лікарських засобів при їх зберіганні, вирішувати питання підбору та використання методів аналізу при визначенні якості ліків. Завданням фармацевтичної хімії є формування у студентів цілісних уявлень про будову, фізичні та хімічні властивості лікарських засобів, визначення взаємозв'язку між хімічною будовою та фармацевтичною дією лікарських засобів, визначення методів контролю якості ліків, умов зберігання. У процесі вивчення фармацевтичної хімії студент оволодіває відповідними загально-професійними компетенціями та усвідомлює їх нерозривну єдність з успішною професійною діяльністю.

Пошуково-дослідницька робота студентів на практичних заняттях, як вважають викладачі фармацевтичної хімії, стає механізмом професійного становлення особистості, що відбувається шляхом: формування дослідницької стратегії пізнавальної діяльності, комплексу дослідницьких і комунікативних умінь та навичок; розвитку креативних здібностей та якостей творчої особистості; оволодіння навичками особистісного самовизначення (зокрема й професійного), самореалізації і саморозвитку.

Як відомо, лікарські засоби можуть запобігати хворобі або лікувати хворих, але тільки за умови, що вони нешкідливі, ефективні, якісні і раціонально використовуються. З цих чотирьох обов'язкових умов нешкідливість та ефективність ліків будуть залежати від їх якості. З вищеозначеного мотивація студентів до ефективного засвоєння навчальної інформації з фармацевтичної хімії є дуже важливою для подальшого застосування у професійній діяльності. Викладачі фармацевтичної хімії при подачі навчального матеріалу керуються наступними методологічними принципами: зацікавлення у прагненні до знань, міждисциплінарна інтеграція, ілюстрація яскравих прикладів із особистої професійної діяльності, візуалізація методів та методик визначення якості ліків. Створена хімічна лабораторія для проведення дослідів надає можливості для професійного тренінгу, завдяки якому студенти набувають навичок у проведенні

аналізу лікарських засобів. Компетентнісний підхід при викладенні фармацевтичної хімії скеровує навчальний процес на формування цілого набору компетентностей, якими мають оволодіти студенти, і переміщує акценти з процесу накопичення знань, умінь і навичок в площину формування здатності практично діяти і творчо застосовувати набуті знання і досвід у різних ситуаціях. При цьому на перше місце виходить не поінформованість студента, а вміння розв'язувати проблеми, що виникають у пізнавальній діяльності, у сфері професійних, особистих взаємовідносин.

Формуванню професійних компетентностей у студентів сприяє використання на практичних заняттях інтерактивних, проблемно-орієнтованих методів навчання (мікрофон, робота в малих групах, мозковий штурм, кейс-метод, карусель та ін.). Використання таких методів навчання допомагає студентам правильно організувати свою освітню діяльність, робить її ефективною. В процесі навчання студенти відбирають потрібні знання, вчать ся здійснювати моніторинг і самоконтроль своєї освітньої діяльності, прагнуть до її вдосконалення.

Отже, формування професійних компетенцій студентів у вищому навчальному закладі повинно відбуватись з урахуванням компетентнісної моделі майбутнього спеціаліста. В подальшому своє завдання, як викладачів, бачимо у роботі над удосконаленням навчально-методичної документації, формуванням компетентнісної моделі бакалавра фармації, беручи до уваги вимоги суспільства, що постійно змінюються.

Література:

1. Кайдалова А.В. Роль компетентнісного підходу у реалізації завдань системи якості фармацевтичної освіти /А.В.Кайдалова, О.В.Посилкіна// Медична освіта, - 2014, - №3, - с.64-67 .
2. Козаченко Г. Формування комунікативних компетенцій у майбутніх фахівців-фармацевтів/ Галина Козаченко// Освіта, Технікуми, Коледжі. - 2008, - №2, - с.56-57.
3. Компетентнісний підхід у розробці стандартів вищої фармацевтичної освіти/ В.П. Черних, І.С. Гриценко, С.В. Огарь, Л.М. Віннік// Медична освіта, - 2014, - №2, - с.44-45 .

*Іващенко Оксана
(Черкаси, Україна)*

ОСВІТА

(Проблеми підготовки фахівців)

**ОРГАНІЗАЦІЯ ПСИХОЛОГІЧНОЇ ПІДГОТОВКИ ФАХІВЦІВ ДО
ДІЙ У НАДЗВИЧАЙНИХ СИТУАЦІЯХ**

Професійна і психологічна підготовка особового складу рятувальних підрозділів до активних дій в умовах природних і техногенних надзвичайних ситуацій включає збільшення його професійно-психологічної стійкості шляхом спеціальних тренувань, а також вжиття заходів щодо її відновлення після повернення особового складу із зони надзвичайної ситуації. Досвід показує, що поверхневого ознайомлення з тим, як треба себе вести в умовах мінливої обстановки осередку ураження, абсолютно недостатньо. Якщо не вироблені і надійно не закріплені чіткі програми дій (алгоритми) при різних надзвичайних ситуаціях, то емоційне збудження, яке з'явиться внаслідок сприйняття рятувальником вражаючих факторів НС, легко витіснить словесні рекомендації; особовий склад підрозділу діятиме стихійно, неорганізовано, тим самим посилюючи тяжкість наслідків катастрофи. Необхідні конкретні навички дій в умовах впливу різних вражаючих факторів стихійних і техногенних НС, здатність особового складу чітко, професійно грамотно виконувати доцільні дії з порятунку людей, тварин, природи і матеріальних цінностей, що опинилися в зоні ураження і впевненість в тому, що ці дії дадуть необхідний результат.

Організація психологічної підготовки рятувальників реалізується за допомогою ряду етапів: 1) визначення змісту та оптимального обсягу психологічної підготовки з урахуванням профілю підрозділу; 2) визначення можливостей всіх форм навчання і виховання співробітників для забезпечення їх психологічної підготовки; 3) комплексне і цілеспрямоване планування психологічної підготовки і методичне забезпечення її ефективного проведення; 4) здійснення психологічної підготовки в тій чи іншій формі; 5) контроль і оцінка результатів психологічної підготовки.

Психологічна підготовка здійснюється за двома основними напрямками: включення додаткових цілей по психологічній підготовці до планів проведення всіх видів занять зі спеціальної, професійної, фізичної підготовки, де є можливості їх досягнення; створення і вдосконалення навчально-методичної бази (засобів імітації оперативно-службової обстановки, навчальних майданчиків емоційно-вольових вправ, психологічних смуг, полігонів спеціальної підготовки, пристосованих для підготовки співробітників ДСНС до дій в екстремальних умовах).

Результатом психологічної підготовки співробітників ДСНС має бути: формування правильних уявлень про всі умови і ситуаціях оперативно-службової діяльності, що мають ознаки екстремальності; розвиток у співробітників впевненості в собі, товаришах, колективі, керівництві (при цьому слід пам'ятати, що небажаними є як невпевненість співробітника, так і зайва самовпевненість); привчання співробітників до всіх фактів екстремальних ситуацій, що досягається використанням наявних засобів, фотографій, засобів імітації, вибором часу і умов підготовки, виконанням бойових вправ, тренуваннями у використанні спецтехніки; привчання співробітників до виконання дій при комплексній імітації екстремальних умов, досягається шляхом використання спеціальних емоційно-вольових вправ; навчання

способам саморегуляції за допомогою спеціальних тренувань з використанням методів та прийомів самоконтролю.

Література:

1. Психология экстремальных ситуаций для спасателей и пожарных / Под общей ред. Ю.С. Шойгу. – М.: Смысл, 2007. – 319 с.

*Кіш Надія
Канюк Олександра
Кіш Віктор
(Ужгород, Україна)*

ОСВІТА

(Проблеми підготовки фахівців)

ДО ПРОБЛЕМИ ІНШОМОВНОЇ ПІДГОТОВКИ МАЙБУТНІХ ІТ-ФАХІВЦІВ ВНЗ

Сьогоднішній ринок праці перенасичений вузькопрофільними, недостатньо кваліфікованими фахівцями, в тому числі технічними інженерами, що ускладнює їхню професійну мобільність та конкурентоздатність. З метою вдосконалення процесу підготовки майбутніх ІТ-фахівців в умовах ВНЗ необхідним є: системне бачення цілей і цінностей у сфері інформаційних технологій, комунікацій та управління ІТ-проектами; врахування особистісних якостей майбутнього фахівця; установка на саморозвиток і професійну творчість; забезпечення взаємозв'язку гуманітарних та професійних навчальних дисциплін у процесі підготовки та ін. Система вищої ІТ-освіти покликана створити умови для формування нового покоління високоосвічених професіоналів з установкою на саморозвиток, професійну культуру і майстерність, вироблення індивідуального стилю діяльності.

Особливість підготовки фахівців ІТ-спеціальностей полягає в тому, що, безумовно, на першому місці стоїть формування професійних компетентностей у галузі фундаментальних наук, ІТ-аналізу, -проектування, -досліджень, -практики, а потім уже формування універсальних і особистісних компетентностей. Підготовка сучасного ІТ-інженера спрямована на розвиток пізнавальних здібностей особистості, її світогляду, моральності, професійної культури.

Суть лінгвоосвітнього процесу у вітчизняних та зарубіжних ВНЗ полягає в інтеграції вивчення предметів за фахом та іноземної мови, яка виступає засобом освіти, виховання і формування готовності майбутніх інженерів до професійної діяльності в умовах єдиного інформаційного простору.

Для ІТ-факультетів вітчизняних ВНЗ характерна практична спрямованість процесу іншомовної підготовки фахівців, установка на оволодіння мовною діяльністю, що обумовлює як зміст, так і організацію навчального процесу. Професійна комунікація іноземною мовою в умовах технічних спеціальностей в основному є навчальним спілкуванням, що передбачає досягнення

комунікативних цілей, заданих викладачем. При такому підході береться до уваги тільки безпосередня одномовна комунікація, коли в ролі комунікантів виступають носій мови та спеціаліст. Разом з тим, конкретний профіль майбутнього фахівця допускає вихід за межі навчального спілкування з огляду на його зацікавленість професійною інформацією.

Цей інтерес зумовлений зростанням інформаційних процесів, необхідністю вирішення майбутніми фахівцями різноманітних комунікаційних завдань. В Україні, де відкриваються нові можливості для іншомовного спілкування в багатьох сферах суспільного й економічного життя, розвиваються політичні та ділові контакти, стає вагомішою роль фахівця, який володіє культурою ділового іншомовного спілкування, – посередника міжкультурного спілкування, що забезпечує інформаційну діяльність суспільства. Останнім часом зростає потреба у фахівцях, які володіють необхідними професійними компетенціями в певній предметній галузі. З іншого боку, фахівці самі прагнуть отримати необхідні компетенції, що дозволяють здійснювати професійну діяльність на високому рівні. У зв'язку з цим постає питання про пошук ефективних шляхів підвищення якості освітнього процесу, створення умов для автономізації навчання, самовдосконалення майбутніх фахівців.

ІТ-діяльність передбачає вирішення різноманітних завдань технічного характеру та втілення результатів праці у виробничу діяльність і виробничі відносини. У процесі цієї діяльності відбувається обмін професійно значущою інформацією, яка представлена в усній та письмовій формі.

Відбувається комунікація (взаємодія) суб'єктів, що передбачає створення, використання і передавання професійної інформації. Проте комунікація фахівців ІТ-профілю можлива не тільки рідною, а й іноземною мовою. Отже, взаємодія суб'єктів виробничого процесу, передавання інформації й обмін нею можуть успішно здійснюватися іноземною мовою, а іншомовна компетентність стає вагомим компонентом професійної компетентності майбутнього фахівця [1].

Таким чином, враховуючи специфіку професійної діяльності фахівців ІТ-профілю, ми вважаємо, що сучасна освіта повинна надавати студенту не тільки базові знання та певний набір професійно важливих якостей, а й уміння сприймати й засвоювати нове: нові знання, нові види і форми професійної діяльності, нові прийоми організації й управління, нові естетичні та культурні цінності. Необхідно виробити в майбутнього ІТ-фахівця способи адаптації до мінливого професійного середовища і досягнень науково-технічного прогресу, здатність до творчості, сприяти перетворенню творчості в норму і форму його існування, в інструмент звершень у всіх сферах діяльності – професійній, науковій, технічній. Реалізація перелічених вимог до професійної підготовки принципово змінює зміст і методи навчання, що ґрунтуються на фундаментальних філософських, соціологічних, психологічних особливостях діяльності та особистості. Це вимагає розробки нових технологій і моделей професійної підготовки, в тому числі іншомовної, в умовах якої стає можливим формування професійної компетентності майбутнього фахівця.

Література:

1. Кіш Н.В. Педагогічні умови формування культури іншомовного професійного спілкування майбутніх інженерів.- Дисертація канд. пед. наук: 13.00.04, Терноп. нац. пед. ун-т ім. Володимира Гнатюка. - Тернопіль, 2015.- 200 с.

*Кравченко Олена
(Черкаси, Україна)*

ОСВІТА

(Методичні основи виховного процесу)

РОЛЬ КУРАТОРА АКАДЕМІЧНОЇ ГРУПИ У ВИЩОМУ ЗАКЛАДІ ОСВІТИ

Завдання інституту кураторства в сучасних умовах – допомога студентам в оволодінні новим інтелектуальним баченням світу і визначенні свого місця в ньому, розвиток здібностей, їх повноцінна реалізація в різних видах діяльності. Важливим є те, щоб робота кураторів не йшла в розріз зі студентським самоврядуванням, а доповнювала його, утворюючи єдину демократичну виховну систему. Особливо потрібна допомога куратора у взаємодії студентів із структурами і службами, які здійснюють навчальну й позанавчальну діяльність, в організації спеціальних заходів, заходів загальноунавчального та регіонального характеру.

Виховання у вищій школі – це цілеспрямований процес створення інтерактивного соціокультурного середовища для розвитку і формування гармонійної цілісної особистості.

Тому, важливо, щоб на посаду куратора академічної групи призначався провідний спеціаліст, досвідчений педагог з урахуванням профілю підготовки фахівців та специфіки діяльності факультету чи відділення, стажу викладацької роботи у вищому закладі освіти. Обов'язковою умовою його перебування на цій посаді є викладання лекційного курсу чи ведення семінарсько-практичних занять в академічній групі.

Діяльність куратора здійснюється на підставі Статуту закладу, Концепції виховної роботи з огляду на особливості й традиції закладу. Зміст його діяльності визначається положенням про організацію і проведення виховної роботи в професійно-технічних навчальних закладах Міністерства освіти і науки України [1].

Головною фігурою в реалізації програми виховної роботи є куратор (тьютор, наставник) групи. Саме він з перших днів перебування в закладі освіти допомагає студентам сформувати колектив академічної групи, проводить як індивідуальну, так і групову організаційну та виховну, культурно-освітню роботу, встановлює зв'язок з батьками студентів, здійснює педагогічний контроль за дотриманням студентами морально-етичних норм поведінки в

навчанні та побуті. Ураховуючи потреби сьогодення, саме наставник допоможе розкритися особистості кожного з вихованців.

Найважливішими напрямами діяльності кураторів є:

- адаптація першокурсників до нових умов навчання;
- допомога студентам у розв'язанні їхніх соціально-побутових проблем і організації дозвілля;
- допомога у формуванні в студентській групі атмосфери дружби, доброзичливості, емпатії, згуртованості та взаємної моральної підтримки, в усвідомленні причетності до співтовариства викладачів і співробітників, об'єднаних однією організаційною культурою, системою поглядів і цінностей[2].

Удосконалення діяльності кураторів передбачає також цілеспрямовану роботу за такими напрямами:

- проведення з кураторами спеціальних тренінгів і семінарів, на яких вони одержують інформацію про вікові особливості студентів, про результати діагностики їхніх індивідуальних якостей та інтересів, про специфіку взаємодії зі старшими студентами, про нові методи та підходи у сфері консультування і підтримки студентів;
- організація в закладі освіти спеціальної діагностичної й консультативної служби для кураторів і викладачів з метою постійної підтримки і розв'язання складних професійних ситуацій;
- регулярне проведення кураторських нарад за участі адміністрації закладу освіти для окреслення та розв'язання загальних проблем;
- видання пам'яток та методичних рекомендацій для допомоги кураторові з оновленою інформацією про особливості роботи зі здобувачами освіти.

У межах виховної роботи є необхідність широко залучати студентів до дискурс-студій, виконання волонтерських проєктів, до пошукової роботи, конкурсів професійної майстерності, просвітницьких заходів, що дозволяють більш чітко усвідомити важливі етичні категорії відповідальності, обов'язку, професіоналізму, гідності.

Отже, найважливішим завданням удосконалення роботи куратора є створення продуктивної взаємодії здобувача освіти та куратора, допомога студентам в організації таких заходів, які дозволили б глибоко усвідомити, зрозуміти, відчувати і сприйняти традиції закладу освіти, його ціннісні орієнтації, ті стосунки і норми, які традиційно лежать в основі відносин і взаємодій у закладі та поза його межами.

Література:

1. Положення про організацію і проведення виховної роботи в професійно-технічних навчальних закладах Міністерства освіти і науки України URL: <https://zakon.rada.gov.ua/laws/show/1556-18#Text> (дата звернення: 12.02.20)

2. Кравченко О.П. Виховна робота в медичному коледжі як засіб формування медсестринської етики / Кравченко О.П. // Наук.зап. Сер.: Пед. та іст. науки: / [зб. наук. ст.] / НПУ імені М. П. Драгоманова: – К., 2012. – Вип. СІ (101). – С.156-164.

*Лосєва Наталія
Пузирьов Володимир*

(Ніжин, Україна)

Терменжи Дар'я

(Вінниця, Україна)

ОСВІТА

(Проблеми підготовки фахівців)

ПИТАННЯ ПРОЕКТУВАННЯ СИСТЕМИ ПІДГОТОВКИ ФАХІВЦІВ У ЗАКЛАДАХ ВИЩОЇ ОСВІТИ

Розвиток вищої школи України пов'язаний з розробкою та подальшим удосконаленням теорії проектування дидактичної системи підготовки фахівців, реалізацією компетентнісного підходу і досягненням гарантованих результатів навчання. Декларуючи нові підходи до вищої освіти, вчені України розуміють, що основою процесу введення інновацій в систему вищої школи є принципи навчання і концептуальні ідеї про структуру та зміст освіти в умовах кредитно-модульної системи навчання. Вони відображають особливості процесу навчання, взаємозв'язок між закономірностями і завданнями навчання у вищій школі, утворюють систему і цілісну єдність. Але при проектуванні дидактичної системи в сучасних умовах їх конкретна наявність і загальна кількість в дидактичній теорії не є чітко визначеною. Принципи є теоретичним узагальненням практики, вони походять з практики і мають об'єктивний характер, цілком охоплюють навчальний процес, надають йому логіку, цілеспрямованість, регулюють діяльність суб'єктів процесу. Принципи є найзагальнішими керівними положеннями, що відбивають зміст, технології, організацію та методику навчання студентів, але й мають і суб'єктивний характер, оскільки у свідомості кожного викладача вони відображаються з різним ступенем розуміння їх повноти і конкретики.

Ми виходимо з того, що змістовні модулі дисципліни в системі сучасної вищої освіти повинні будуватися відповідно до таких принципів: цільового призначення, соціальної зумовленості і науковості інформаційного матеріалу; практичної спрямованості; поєднання комплексних, інтегруючих і предметних дидактичних цілей; повноти навчального матеріалу в модулі; відносної самостійності елементів модуля; зворотного зв'язку; оптимальності інформаційних та методичних матеріалів. Ці принципи слугували основою вимог при проектуванні нами предметних змістовних модулів математичних дисциплін. Наприклад, реалізацію принципу практичної спрямованості розглядаємо як виконання таких вимог: максимальне використання моделювання різноманітної

професійної діяльності у навчальному процесі, гнучке поєднання теоретичних і практичних методів і форм навчання, програвання ситуацій пов'язаних з майбутніми робочими аспектами [1]. Принцип повноти навчального матеріалу в модулі розкривається, як ми вважаємо, за такими правилами: 1) викладаються основні моменти навчального матеріалу, його сутність; 2) вказуються можливості його розширеного вивчення і рекомендуються конкретні джерела інформації; 3) надаються пояснення щодо практичного застосування матеріалу; 4) пропонуються індивідуальні практичні завдання і пояснення до їх виконання; 5) заохочується виконання додаткових творчих завдань за власним вибором студентів з подальшим захистом в аудиторії; 6) проводяться інтерактивні групові вправи, використовуються ігрові технології [2].

Також слід зауважити, що оскільки процес удосконалення освітніх програм та їх науково-методичного супроводу є безперервним, доцільно звернути увагу на принцип взаємозв'язку, логізації знань. Цей принцип передбачає формування сукупності стійких зв'язків, що забезпечує цілісність об'єкта вивчення навчальної дисципліни. Логіка засвоєння навчального матеріалу доводить, що вивчати слід не ізольовані елементи, а узгоджені розділи. Те, що взаємопов'язано, легше утримується у свідомості та застосовується на практиці. За умов модульного вивчення дисципліни через встановлення зв'язків між модулями досягається належна науковість змісту, що проявляється не лише у чіткому викладі, а в логічній послідовності і систематичності внутрішніх взаємозв'язків. З технологічної точки зору структурування навчальної дисципліни має втілюватися в структурно-логічних схемах, де за допомогою графів вказано систему логіко-дидактичних зв'язків між різними елементами курсу. І викладачі мають розуміти, що чим чіткіше ієрархія цієї логічної конструкції, тим вище її інформативність.

Необхідність оновлення освіти України актуалізувала інноваційну проектувальну діяльність викладачів вищої школи, оскільки вони мають справу зі складанням освітніх програм і реалізують систему підготовки майбутніх фахівців. І дуже важливо, щоб педагоги конструювали нові освітні програми, підручники, навчальні матеріали з урахуванням принципів і вимог сучасного інформаційного простору та реалізації освітнього процесу в різних формах аудиторного, дистанційного і змішаного навчання [3].

Література:

1. Лосєва Н.М. Прикладна спрямованість навчання аналітичної геометрії як основа формування професійної компетентності викладача математики/ Н.М. Лосєва, О.А. Ніколаєва// Дидактика математики: проблеми і дослідження: міжнар. зб. наук. робіт. – Вип. 38. – Донецьк: Вид-во ДонНУ, 2012. – С. 46-50.
2. Losyeva N. Game Frame of Reference as a of Preconditions for Students and Teachers Self-Realization/ Natalie Losyeva// Journal of Research in Innovative Teaching. Publication of National University. Volume 2, Issue 1, March 2009. – La Jolla, CA USA, p. 208-2017.
3. Losyeva N. Distance technologies in action: E-learning in exile (the experience of Donetsk National University)/ Nataliya Losyeva, Daria Termenzhy/

Educación y Sociedad en Red. Los desafíos de la era digital. USAL, Buenos Aires, 2016 –
Електронний ресурс. – Режим доступу:
<http://p3.usal.edu.ar/index.php/supsignosead/issue/current>

Мірошніченко Юлія
(м. Суми, Україна)

ОСВІТА

(Сучасні методи викладання)

МАЙСТЕР-КЛАС ЯК ФОРМА ЕФЕКТИВНОГО НАВЧАННЯ

У сучасному світі стало необхідним швидке набуття знань та отримання результату діяльності. Важливим у даному аспекті є організація майстер-класів, що поєднують в собі теорію і практику та мають на меті отримання в процесі діяльності готового результату, незалежно від початкових знань, вмінь та навичок. Особливо актуальною форма майстер-класу є для образотворчих та декоративно-прикладних напрямів, що мають в своїй основі велику частку практичної діяльності.

Активно використовуємо майстер-клас як форму освітньої діяльності в майстерні «Художній текстиль». Форма майстер-класу допомагає на занятті наглядно показати технології ведення роботи, в доступній формі передати знання та отримати позитивний результат діяльності, що стимулює вихованців до творчого зростання та прагнення дізнатися більше. Застосовуємо принцип «Я знаю як це робити. Я навчу вас». Разом з вихованцями створюємо вироби з тканини, шерсті ниток. Організуємо діяльність відповідно до всіх етапів: показ втягнення нитки в голку, розкладання шерсті, натягнення ниток онови, демонстрація технології оформлення виробу.

Використовуємо під час занять відео майстер-класи майстрів різних напрямів текстильного мистецтва. Це допомагає педагогу разом з вихованцями набути нових знань та вмінь. Пропонуємо вихованцям самостійно опрацювати певну тему шляхом перегляду відео майстер-класів.

З метою демонстрації набутих навичок, безпосередньої активної участі долучаємо до майстер-класів батьків (рис. 1). Така співпраця дає можливість батькам під керівництвом своїх дітей та педагога створити власний виріб.

Особливої актуальності форма майстер-класу набуває із впровадженням дистанційного навчання. На початку зручною формою взаємодії стала робота у Вайбер та розміщення в групі покрокової інструкції з фото (рис. 2). Зворотній зв'язок з вихованцями відбувався через відповіді та повідомлення. Така взаємодія дозволила моніторити хід роботи, коригувати помилки та недоліки.



Рис. 1. Залучення батьків до участі у майстер-класі



Рис. 2. Покрокова інструкція виготовлення ляльки

Ще одним ресурсом, що використовувався задля проведення занять в асинхронному режимі, стала платформа Google-classroom. Робота була продовжена у формі фотомайстер-класу, але з певними змінами. Текст викладався не окремо від фото, а у вигляді презентацій, що не тільки зручно переглядати і працювати з ними, а й можна зберегти на комп'ютер для подальшого користування або друку. Зручністю стало те, що на Google-classroom всі майстер-класи зберігаються і кожен вихovanець за бажанням може самостійно опрацювати пропущену тему чи повернутися і ще раз створити вподобаний виріб.

Для проведення занять з художнього текстилю в синхронному режимі використовувалася платформа ZOOM. Проведення майстер-класу у відео форматі мало свої особливості. Для нього заздалегідь необхідно було відзняти відеоматеріали та в ході вивчення нового матеріалу на занятті поєднувати відео з власним коментарем.

Досвід нашої роботи показав, що така форма роботи цікава вихованцям. Вони з радістю долучаються до занять та виконують завдання, отримуючи в результаті чудові враження та прекрасні вироби. Результати зазначеної вище роботи представлено на рис. 3.



Рис. 3. Результати практичні роботи на майстер-класі

Тож майстер-клас в різних його формах дає змогу вихованцям навчатися не зважаючи на певні обмеження, допомагає дітям не втратити навички, продовжувати створювати чудові роботи, що зачаровують своєю красою.

Мельничук Ірина

(Кропивницький, Україна)

ОСВІТА

(Проблеми підготовки фахівців)

ПРОБЛЕМИ ФАХОВОЇ ПІДГОТОВКИ ПРАКТИЧНИХ ПСИХОЛОГІВ ДО КОРЕКЦІЙНО-РОЗВИВАЛЬНОЇ РОБОТИ

Основним завданням практичного психолога є психологічна допомога людині у досягненні гармонії внутрішнього світу, поліпшенні психологічного самопочуття і зміцненні психічного здоров'я, у розвитку здатності до самореалізації. Корекційно-розвивальна робота є одним із основних напрямків професійної діяльності практичного психолога та вимагає професійних знань і навичок, а також великих внутрішніх ресурсів.

Психологічна корекція – це один з видів надання психологічної допомоги, яку здійснює психолог чи психотерапевт, який має базову психологічну освіту. Корекція дослівно означає «виправлення» і стосується тих психологічних феноменів, які є нефункціональними чи перешкоджають психологічному розвитку [3, с.7]. Психокорекція – це система дій, спрямованих на виправлення недоліків емоційного, інтелектуального та поведінкового аспектів особистості за допомогою спеціальних засобів психологічного впливу. Вона спрямована на подолання певних психічних розладів, що істотно впливають на деформацію особистості та орієнтована на розвиток і формування відсутніх або недостатньо розвинутих якостей особистості.

Психокорекційному впливу підлягають лише психічно здорові люди, які мають певні психологічні труднощі. Психокорекція спрямована на розвиток

потенціалу особистості, вона частіше орієнтована на теперішнє і майбутнє, а також на середню тривалість зустрічей.

Проведення корекційно-розвивальної роботи вимагає від психолога усвідомлення узагальнених основ дій, які виконуються; оцінку їх відповідності цілям і умовам діяльності й визначення на цій основі найефективніших засобів для їх досягнення. У зв'язку з цим, у майбутніх психологів необхідно сформувати вміння складати корекційно-розвивальні програми та моделі для розумового, особистісного та міжособистісного розвитку; підготовлювати необхідні стимульні матеріали для проведення розвивальних і тренінгових занять; оволодівати навичками проведення корекційної роботи; сформувати вміння аналізувати корекційно-розвивальні заняття, користуючись методиками протокольної фіксації, щоденникових записів, рефлексії проведеної роботи [1; 2]. Особливо важливою є проблема надання психологічної допомоги у період становлення особистості – дитячо-юнацькі роки, проте вона не втрачає своєї актуальності протягом усього життя.

Важливо, щоб у процесі фахової підготовки у вищих навчальних закладах студенти-майбутні психологи глибоко вивчали теоретичні основи психокорекції та оволодівали методами та технологіями психокорекційної роботи в умовах індивідуальної та групової роботи [4]. А також ґрунтовно готувалися до практичних занять та виробничої психологічної практики, засвоювали методи та техніки психокорекційного впливу, усвідомлювали особливості їх застосування щодо осіб різного віку, що в кінцевому рахунку сприятиме їх професійному зростанню.

При вивченні психокорекції особливу увагу слід приділити проблемі розвитку мотивації клієнта до психокорекційних змін [2]. При цьому важливо дотримуватися принципів добровільності, інформованості, конфіденційності. Психолог повинен встановити доброзичливі стосунки з клієнтом, не засуджувати його, фасилітативно спонукати до усвідомлення неконструктивності своєї поведінки, об'єктивної оцінки своїх вчинків, а також усвідомлення користі від виправлення недоліків і формування нових стереотипів поведінки.

Слід окремо зазначити, що в умовах карантинних обмежень з допомогою використання засобів дистанційного навчання здійснювати фахову підготовку психологів до проведення корекційно-розвивальної роботи набагато складніше, оскільки такий вид діяльності передбачає безпосередній контакт з особистістю. У зв'язку з цим перспективи подальших наукових розвідок полягають у розкритті особливостей навчання основам психокорекції в умовах дистанційного навчання.

Література:

1. Кузікова С.Б. Техніки вікової психокорекції/ С.Б. Кузікова – К: «Главник», 2008. – 160 с.
2. Мельничук І.Я., Близнюкова О.М. Психокорекція [Навчально-методичний посібник для самостійної роботи та практичних занять студентів з

навчальної дисципліни «Основи психокорекції»]/ І.Я. Мельничук, О.М. Близнюкова – Кропивницький, 2015. – 80 с.

3. Осипова А.А. Общая психокоррекция: Учебное пособие для студентов ВУЗов./ А.А.Осипова – М.: ТЦ «Сфера», 2000 – 512 с.

4. Яценко Т. С. Теорія і практика групової психокорекції: активне соціально-психологічне навчання: навч. посіб. для студ. вищ. навч. закладів/ Т. С. Яценко – К.: Вища школа, 2004. – 679 с.

*Немченко Ю.
Кучменко О.
Компанець Е.
(Київ, Україна)
ОСВІТА*

*(Освіта у напрямку БЖД,
охорони праці і цивільного захисту)*

БЕЗПЕКОВІ КОМПЕТЕНТНОСТІ ФАХІВЦЯ В КОНТЕКСТІ ВПРОВАДЖЕННЯ СТАНДАРТУ ISO 45001:2018

Компетентнісний підхід набуває дедалі більшої актуальності серед науковців та практиків, що пов'язано перш за все з інтенсивною трансформацією суспільних запитів до освітніх послуг та підвищенням вимог до сучасного фахівця, який повинен своєчасно реагувати на зміни, що пов'язані з технологізацією сучасного життя і виробництва, збільшенням об'єму фахової інформації. Розвиток новітніх технологій та впровадження їх у повсякденне життя докорінно трансформує звичне для людини природне середовище, доповнюючи його новими досі невідомими небезпеками. За таких умов, орієнтація на підготовку кваліфікованого фахівця не зводиться лише до досягнення високого рівня професійної компетентності, а й передбачає обов'язкову соціальну підготовку, яка гарантує людині компетентність у питаннях трудового права, соціальну захищеність та активність, творчу свободу та безпекову обізнаність. Це вимагає від освітньої системи, яка здійснює підготовку фахівців різних галузей економіки, формувати відповідні знання та навички аналізу умов середовища, прогнозування рівня ймовірності прояву небезпек, визначення величини ризику потенційних небезпек, та планування заходів, які максимально зменшать негативний вплив на життя і здоров'я людини. Сформована безпекова компетентність дозволить фахівцям активно діяти у різних життєвих умовах, завчасно виявляти та локалізувати потенційні загрози. Особливо цінною під час навчання є практика використання передового досвіду та практик, які опираються на діюче міжнародне та національне законодавство та стандарти. Для збереження трудового потенціалу ISO у 2018 році розробила новий міжнародний стандарт ISO 54001:2018 «Системи управління професійною безпекою та здоров'ям. Вимоги та настанови до застосування» [1]. В ньому враховані вимоги Британського стандарту OHSAS

18001, міжнародні трудові норми, конвенції та керівні принципи Міжнародної організації праці (МОП), європейські директиви, різні чинні міжнародні та національні стандарти в цій галузі. Особливістю нового документу є більш широкий погляд на безпеку, який включає в себе безпеку співробітників компанії, підрядників, клієнтів та відвідувачів організації. Такий підхід підвищує соціальну та екологічну відповідальність організації, сприяє зниженню рівня ризиків на робочих місцях, створенню більш безпечних умов праці, сприяє підвищенню прибутковості компанії. Вимоги стандарту оптимально інтегруються з сучасними процесами управління організації будь якого розміру та сфери діяльності. Такий підхід дозволяє вибудувати цілісну систему управління професійною безпекою та здоров'ям, інтегрувавши новий стандарт з іншими міжнародними стандартами: система управління якістю (ISO 9001), система управління довкіллям (ISO 14001), система менеджменту безпеки харчової продукції (ISO 22000). Варто зазначити, що структура цих стандартів побудована відповідно до циклу Шухарта-Демінга (DPCA) – емпіричного процесу постійного поліпшення. Цикл починається з планування, яке здійснюється на основі аналізу ризиків та вимог нормативно-правових документів, потреб працівників та політики у сфері безпеки. Розроблений план на наступному етапі слід планомірно реалізовувати. Аудит (моніторинг) дозволить встановити наскільки реалізація плану дозволяє досягнути запланованої мети. Результати моніторингу дозволяють змінювати та коригувати раніше розроблені плани з урахуванням практичного досвіду. Цикл замкнувся і робота виходить на нове коло. Головним завданням циклу повинна стати зосередженість на ризик-орієнтованому мисленні, яке зорієнтоване на використання можливостей та попередження небажаних результатів. Застосування процесного підходу в контексті професійної безпеки та здоров'я, реалізовує такі базові принципи: дотримання вимог національного законодавства та стандартів; аналіз процесів з позиції створення додаткових цінностей; досягнення результативного функціонування процесів; поліпшення процесів на основі постійного моніторингу безпекової ситуації. Базовим інструментом профілактичних заходів з протидії небезпекам залишається механізм ризик-орієнтованого підходу, проте стандарт передбачає доповнення його окремими процесами, які опираються на ризик-орієнтоване мислення. Це поняття, на думку Данько Н. і Теличко Д., пов'язане з прописаними в новому стандарті компетентностями працівників та формуванням в організації корпоративної культури, яка забезпечує процес постійного виявлення прихованих небезпек [2, 4].



Впровадження стандарту в життєдіяльність компанії в питаннях охорони праці сприятиме впровадженню найкращих світових практик та інтеграції системи безпеки праці в цілісну систему управління підприємством. Це позитивно вплине на формування корпоративної культури та іміджу організації,

підвищить рівень захищеності працівників, сприятиме збереженню якості їх здоров'я.

Література:

1. Стандарт ISO 45001: 2018 «Системи управління професійною безпекою та здоров'ям. Вимоги та настанови до застосування».

2. Данько Н.І., Теличко К.Е. ISO 45001. Очікувані зміни в управлінні безпекою та здоров'ям [Електронний ресурс]/ Н.І. Данько, К.Е. Теличко// Охорона праці і пожежна безпека – 2017 – №12 – С. 36 – Режим доступу: <http://oppb.com.ua/articles/iso-45001-ochikuvani-zminy-v-upravlinni-profesiynouy-bezpekoxy-ta-zdorovyam>.

Самойленко Лілія

(Суми, Україна)

ОСВІТА

*(Освіта у напрямку безпеки життєдіяльності,
охорони праці і цивільного захисту.*

Компетентісний підхід у підготовці фахівців)

НЕОЦІНЕННЕ БАГАТСТВО НАЦІЇ – ГАРНА ОСВІТА ТА ЗДОРОВ'Я

В умовах сьогодення освітні заклади швидко реагують на зміни, що відбуваються на кожному етапі суспільного розвитку. Відповідно до стратегічних цілей освіти оновлюються й цілі освітніх закладів щодо якості освітнього процесу та управління ним.

Сучасні тенденції в розвитку освіти об'єднані одним, значущим і важливим критерієм – її якістю, що залежить від професійної компетентності педагогів. Професійна компетентність педагогічного працівника – це його готовність якісно здійснювати свої посадові обов'язки, що забезпечуються сукупністю відповідних професійних знань, умінь і досвіду, здобутих під час навчання, практичної діяльності, мотивації й особистісних якостей [1]

Чинні держані стандарти початкової та загальної середньої освіти визначають освітні галузі. Серед таких галузей дві стосуються здоров'я, безпеки та успішної соціалізації: здоров'я та фізична культура; соціальна і здоров'язбережна. Зазначимо, що двома із шести основних принципів концепції «Нова українська школа» є:

Здоров'я: формування здорового способу життя і створення умов для фізичного й психоемоційного розвитку, що надзвичайно важливо для дітей молодшого шкільного віку.

Безпека: створення атмосфери довіри і взаємоповаги. Перетворення школи на безпечне місце, де немає насильства і цькування.

Сучасне суспільство вже має нову дитину, що виховується переважно віртуальним світом комп'ютерів, телебаченням. Відчуття невпевненості, бездуховність, з ослабленим здоров'ям, низьким духовним розвитком,

порушеною психікою – це неповний перелік відбитку сучасного часу. А звідси і апатія, пасивність до навчання учнів у школі.

Раніше метою школи було навчити читати та писати якомога більше дітей. А потім, це стало завданням початкової школи. А основою сучасного освітнього процесу є дитина, як найвища цінність. Метою сучасної школи є підготовка дітей до життя. Кожен учень чи учениця, повинні отримати знання, вміння та навички, що знадобляться йому у майбутньому житті. Здійснення означеної мети можливе за умови реалізації технологій здоров'язбережувальної педагогіки. Адже, саме педагог в змозі зробити для здоров'я сучасного учня більше, ніж лікар. Просто вчитель повинен працювати, так, щоб не зашкодити здоров'ю учнів та учениць.

Знання, володіння і застосування здоров'язбережувальної технологій є важливою складовою професійної компетентності сучасного педагога.

Формування здоров'язбережувальної компетентності педагогічних працівників – складний і багатогранний процес, який передбачає реалізацію комплексу заходів серед яких самоосвітня діяльність, навчання на курсах підвищення кваліфікації, участь у дослідно-експериментальній та інноваційній діяльності[3]

Досліджуючи структуру професійної компетентності виділяють такі види педагогічної компетентності: спеціальна, методична, психолого-педагогічна, диференційовано-психологічна, аутопсихологічна, загальнокультурна, валеологічна, комунікативна, діагностична, соціальна, особистісна, компетентність у сфері інформаційних технологій [2]

Наша думка, ефективними формами викладання, які сприяють розвитку здоров'язбережувальної компетенції є: ділові ігри, тренінгові заняття, заняття-дослідження, педагогічна практика, навчальна конференція. Технологічний апарат педагогічних працівників поповнюється такими формами і методами навчання, як інтерактивні й імітаційні ігри, тренінги з розвитку здоров'язбережувальної компетенції, семінари- дискусії [4]

Не можна раз і назавжди засвоїти всі секрети педагогічної майстерності, адже, освітянський процес настільки змінний та динамічний. Те, що добре діє сьогодні, завтра вже недостатнє. Тому професія вчителя є творчою діяльністю, а педагог – рефлексуючим професіоналом, що безперервно аналізує свою справу. Чим більше методів, інформації, прийомів та інструментів використовує педагогу своїй професії, тим вищий рівень його професіоналізму.

Найголовніша умова це бажання педагога працювати над собою і здатність вчитися, творити, експериментувати, ділитися своїм досвідом, знаннями, набутими у процесі самоосвіти.

Література:

1. Ващенко О. М. Готовність вчителя до використання здоров'язбережувальних технологій у навчально-виховному процесі/ О.М.Ващенко, С.Свириденко// Здоров'я та фізична культура. – 2006 -№8.- С. 1-6.

2. Гріневич І.І. Сутність здоров'язбережувальних компетенцій: історично-педагогічний аналіз проблеми/ І.І.Гріневич// Психолого-педагогічні науки.- Ніжин, 2001. - №1. – с. 92-99.

3. Новицька О.В. Рухова активність у системі здоров'язбережувальних технологій/ О.В. Новицька// Теорія і практика фізичного виховання. – 2001. - С.15.

4. Язловецька О.В. Педагогам про здоров'я/ О.В. Язловецька – Кіровоград, РВЦ КДПУ ім. В.Винниченка - 2000. - С. 212.

*Шурхаленко Тетяна
(Маріуполь, Україна)*

ОСВІТА

(Дистанційна освіта у вищій школі)

ОНЛАЙН - ЗАНЯТТЯ: ПРОБЛЕМИ ТА МОЖЛИВОСТІ

Сучасний світ змінюється і постійно ставить перед викладачами нові вимоги. У 2020 році цією вимогою стало дистанційне навчання. Раніше його використовували скоріше дорослі люди, які прагнули поглибити свої знання та вміння у певній галузі. Сьогодні – це форма отримання знань і у фаховій освіті.

Однією з головних складових дистанційного навчання є проведення онлайн занять. З перших спроб стало зрозуміло, що основні правила офлайн – заняття не спрацьовують через низку труднощів. Насамперед людина – це соціальна істота, яка краще розуміє та засвоює інформацію у реальному середовищі. Там вона не тільки вчиться, а і отримує соціальний досвід, заохочує одна одну висловлювати свої думки. А інтернет-середовище обмежує таку можливість. В свою чергу викладачу теж складно демонструвати ораторське мистецтво перед чорним екраном. Складності виникають і під час контролю роботи студентів. Це і вимкнені камери, і слабкий інтернет, слабка вербальна та майже відсутня невербальна комунікація. Втрачається цінність особистого спілкування між учителем і учнем, що дозволяє відразу збагнути, якщо учень щось не зрозумів [5]. Все це негативно впливає на процес засвоєння матеріалу, а далі – і на якість знань. Тому дистанційне навчання вимагає від викладачів переглянути практику своєї роботи та шукати нові підходи для вирішення освітніх завдань.

Методика проведення онлайн заняття хоча і знаходиться у процесі становлення, проте зберігає усі основні етапи. Це і перевірка домашнього завдання, мотивація, актуалізація опорних знань, тощо. А без зворотного зв'язку це зробити неможливо. І тут помічником стають онлайн – сервіси.

Для перевірки домашнього завдання можна використовувати інтерактивні аркуші, створені на платформі Wizer.me [2]. Розробники пропонують великий перелік завдань і дозволяють їх комбінувати в одному аркуші. Під час заняття з історії та філософії зручно використовувати текст з пропусками, сортування, складання таблиці. На культурології допомагають аркуші з вправами на поєднання частин, питання з малюнками тощо.

Зручною формою для швидкого опитування є [Mentimeter](#)[4] – це цікавий сервіс, що дозволяє задавати питання групі і отримати миттєвий зворотний зв'язок. Для приєднання необхідно лише знати код доступу. Студентам дуже подобається вікторина, створена в Mentimeter, яка проводиться у реальному часі. Сервіс дозволяє поставити 5 питань, що виконуються на час. Викладач бачить проміжковий та кінцевий результат, що дає можливість оцінити роботу найбільш активних студентів. За допомогою [Mentimeter](#) можна створювати й інші завдання за типами різноманітний вибір, питання та відповіді, відкрита відповідь, рейтинг та ін. Для мотивації та актуалізації опорних знань добре використовувати вправу «Хмара слів». Студентам ставиться питання, для відповіді на яке треба написати три слова. Відповідь, яка зустрічається найчастіше є найбільшою. Далі, у процесі обговорення відповідей студентів, ми поступово переходимо до вивчення нової теми.

Для кращого засвоєння матеріалу необхідно користуватися презентаціями, бо досить складно сприймати інформацію лише від «говорячої голови». Альтернативою Microsoft PowerPoint можуть стати Prezi, Sway, Canva [1] тощо. Особливою цінністю презентацій, створених за допомогою сервісів Sway і Canva є можливість для студентів редагувати інформацію, тим самим демонструвати ступінь засвоєння матеріалу.

Під час викладання нового матеріалу викладачу необхідно знати, чи розуміють його, чи бачать та чують студенти. У своїй практиці я постійно звертаюся до студентів із запитаннями, які обов'язково дублюю і на екрані.

Однією з форм активізації роботи студентів під час викладання нового матеріалу є перегляд відео з подальшим обговоренням. Питання до обговорення (для кращого сприйняття) необхідно почергово виводити на екран. Така форма роботи є особливо цінною на заняттях з історії.

Для закріплення матеріалу доцільно використовувати тестові завдання, створені за допомогою [quiz.com](#), Google Forms. Саме Google Forms дають більше можливостей для урізноманітнення форм питань. Це і питання з однією відповіддю, 3 відповіді з семи, а також запитання на співвідношення.

Цікавим сервісом для закріплення матеріалу з суспільних дисциплін є LearningApps [3]. Він дозволяє створювати різноманітні інтерактивні вправи. Наприклад, на заняттях з історії проводиться робота з картою, історичними постатями, використовуються вправи на встановлення хронології подій тощо. Проте сервіс не веде статистики виконання робіт, тому студентам необхідно робити скріншот та надсилати його до класруму для перевірки.

Це далеко не весь перелік онлайн-ресурсів для онлайн викладання, що існують сьогодні. Сучасний медіа простір надає широкі можливості для викладачів знайти зручні саме для себе сервіси та додатки.

Таким чином, дистанційне навчання стало викликом для викладачів, спонукало знаходити нові підходи у донесення навчального матеріалу, стало поштовхом для саморозвитку. Воно показало, що застосування мобільних

гаджетів для вирішення освітніх задач надають педагогу безмежні можливості, перетворюють навчання в цікаву, стимулюючу діяльність.

Література:

1. Дорош М. Шутов Р. Три креативні способи інтеграції онлайн-сервісів в урок// <https://nus.org.ua>
2. Інструкція з роботи з соціальним сервісом Wizer//<https://ikt.ipk74.ru/>
3. Інтернет-сервіс мультимедійних дидактичних вправ LearningApps// <http://internet-servisi.blogspot.com/>
4. Інтерактивні презентації у mentimetr <http://marinakurvits.com/>
5. Смірнова О. "Несправжня освіта". Як пандемія викрила проблеми онлайн-навчання//<https://www.bbc.com/ukrainian/features-5403974>

Польова Леся

(Івано-Франківськ, Україна)

ОСВІТА

(Проблеми підготовки фахівців)

ФАХОВА ПРАКТИКА ЯК ВАЖЛИВА СКЛАДОВА У ПІДГОТОВЦІ ФАХІВЦІВ ГОТЕЛЬНО-РЕСТОРАННОЇ СФЕРИ

Готельно-ресторанна сфера вважається прикладною сферою, в якій практичні вміння та навички фахівців виступають визначальним фактором забезпечення їх конкурентоздатності на ринку праці. Незаперечним є той факт, що фахова підготовка здійснюється у тісному зв'язку з теоретичною впродовж навчальних занять у стінах вишів, коли студенти під керівництвом викладачів пізнають ази професійної діяльності. Однак тільки в процесі виробничої практики студенти можуть застосовувати набуті знання та крок за кроком розвивати свою професійну майстерність.

Особливо гостро стоїть питання фахової підготовки для спеціальності 241 «Готельно-ресторанна справа», адже саме даним майбутнім фахівцям належить займатись професійною діяльністю на керівних посадах одразу після закінчення вищого навчального закладу і розв'язувати складні завдання та виробничі проблеми в готельно-ресторанній сфері. У контексті вищезазначеного основною формою навчання повинна стати тривала праця на підприємствах закладів гостинності під час виробничої і переддипломної практик, яка забезпечує перший досвід роботи за фахом.

Важливим елементом підготовки фахівців готельно-ресторанної сфери повинен бути принцип зв'язку між теорією і практикою, що носить обов'язковий характер у всіх формах організації навчального процесу. Сучасні умови соціально-економічного розвитку пред'являють нові вимоги до фахівців сфери гостинності. Вони повинні мати не лише чисто професійні знання, а й навички.

Зміни у підходах до підготовки фахівців сфери обслуговування відбулися на вітчизняних теренах. Затвердження стандарту вищої освіти за спеціальністю 241 «Готельно-ресторанна справа» для другого (магістерського) рівня вищої

освіти, який у своїх компетентностях передбачає вагому частку приділяти саме для практичного досвіду майбутніх фахівців, бо саме тільки за допомогою фахових практик можливо здобути дані уміння, навички та компетентності.

Однак важливим недоліком при підготовці майбутніх фахівців готельно-ресторанної справи є кількість кредитів, яка відводиться на виробничі практики. А саме 18 кредитів ЄКТС для підготовки ОР «бакалавр» спеціальності 241 «Готельно-ресторанна справа». А даних годин не є достатньо, щоб студент у результаті проходження практики набув потрібних йому умінь та навичок.

Фахова підготовка дозволяє познайомитися з реаліями функціонування готельно-ресторанної сфери, також дає можливість порівняти здобуті під час навчання теоретичні знання з реальністю. Практика також є для студента шансом виявити свої можливості та переваги над іншими, продемонструвавши їх потенційному роботодавцю.

Таким чином, в Україні у вищих навчальних закладах зі спеціальності 241 «Готельно-ресторанна справа» як на державному, так і освітньому рівнях здійснюються заходи щодо удосконалення практичної підготовки майбутніх фахівців готельно-ресторанної сфери, як запоруки їх конкурентоздатності на ринку праці, при цьому проблемними аспектами залишається забезпечення студентів відповідними об'єктами практики та більш тривалий період часу.

Література:

1. Польшова Л.В. Проблеми підготовки фахівців у готельній індустрії. Вісник Черкаського університету. Педагогічні науки. Черкаси, 2015. Вип. 31 (323). С. 92–98.

2. Стандарти та рекомендації щодо забезпечення якості в Європейському просторі вищої освіти (ESG). URL: https://ihed.org.ua/wp-content/uploads/2018/10/04_2016_ESG_2015.pdf.

3. Стандарт вищої освіти України. URL: <https://mon.gov.ua/storage/app/media/vishcha-osvita/zatverdzeni%20standarty/2020/03/241-gotel-restoran-sprava-B.pdf>.

*Рубінська Броніслава
(Київ, Україна)*

ОСВІТА

(Проблеми підготовки фахівців)

ПРО ДЕЯКІ МОЖЛИВОСТІ ПОКРАЩАННЯ ПРИ ФОРМУВАННІ МЕТОДОЛОГІЧНОЇ КОМПЕТЕНТНОСТІ ФІЛОЛОГІВ

В сучасній освіті багато уваги приділяється питанням формування компетентностей у студентів різних спеціальностей. Визначення поняття «компетентність», на який ми спираємось, подано у «Законі про освіту»[1]. Не менше уваги приділяється формуванню методологічної компетентності, яка є складовою частиною. Це такі компетентності як: грамотність, компетентність у мовах, математична компетентність та компетентність у науках, технології та

інженерії, цифрова компетентність, особиста, соціальна та навчальна компетентність, громадянська компетентність, підприємницька компетентність, компетентність культурної самообізнаності і вираження. [6]

«Компетентність у мовах — це здатність ефективно використовувати різні мови для спілкування.»[1] .Компетентності повинні бути відібрані до змісту навчання студентів — філологів. Згідно Лаврентьєвої О.О методологічна компетентність є кластером методологічної культури майбутнього вчителя.[4]

В педагогічній літературі існують різні точки зору на фактори, які впливають на формування методологічної компетентності студентів – філологів. Вони можуть бути контрольованими та неконтрольованими. Серед одних з факторів впливу, на наш погляд, недостатньо враховують відбір змісту навчання. У наших попередніх дослідженнях ми дійшли висновку, що недостатньо враховують відбір ситуацій за допомогою яких можна формувати інтуїцію студентів-філологів. [5].

Крім цього ми дослідили матеріали за допомогою яких формується методологічна компетентність. Ми вивчали це питання з точки зору того, які фонетичні стилі використовують у сучасних підручниках з іноземних мов. [7].

Усі матеріали спрямовані на формування вмінь усного та писемного спілкування. Переважають матеріали, які навчають розмовному фоностилю, що є позитивним фактором впливу на компетентність у мовах. Але, на жаль, недостатньо використовуються матеріали декламаційного фоностилю, а саме вірші та казки, які містять такі ж самі мовні одиниці як і розмовний стиль.

Ми також дослідили цей мовний матеріал з точки зору порівняння двох мов, а саме , англійської та української мов. [8]

Наш порівняльно - типологічний аналіз текстів сучасних віршованих казок у англійській та українській мовах показав, що між ними існує багато ізоморфних рис та аломорфних рис. Недостатнє використання результатів порівняльно-типологічних досліджень призводить до неповного формування методологічної компетентності студентів-філологів.

Перспективним напрямком формування компетентностей студентів є перегляд і оновлення змісту навчання. Згідно національної рамки кваліфікацій України компетентність це здатність особи до виконання певного виду діяльності, що виражається через знання, уміння , цінності а також інші особисті якості. Активна життєва позиція це завжди найвищий прояв зацікавленого відношення особистості до навчання і її здатності до неї та прагнення до перетворюючої діяльності. Зацікавлене відношення до навчання можна сформувати за допомогою раціонально підібраних матеріалів, які враховують усі досягнення сучасної науки.

Література:

1. Верховна Рада України, 2017. *«Закон України «Про освіту»* . [online] Відомості Верховної Ради України (ВВР) №. 2145-viii Режим доступу: zakon.rada.gov.ua/laws/show/1556-18.ukrainepravo.com/law-making/bill_enacted_into_law/zakon... [Дата звернення 10 червня 2018]

2. Дворжецька М.П. Фонетика англійської мови: фоностилістика і риторика мовленнєвої комунікації: посібник для студентів ВНЗ / М.П. Дворжецька, Т.В. Макухіна, Л.М. Велікова, Є. О. Снегірєва. – Вінниця: Нова Книга, 2005. – 240 с.

3. Закон України «Про вищу освіту» [Електронний ресурс]/ Режим доступу: zakon.rada.gov.ua/laws/show/1556-18

4. Лаврентьєва О.О. Розвиток методологічної культури майбутніх учителів природничих дисциплін у процесі професійної підготовки: теоретико-методичний аспект: [монографія] / О.О. Лаврентьєва; за ред. проф. Л.О. Хомич. — Київ: КНТ, 2014. — с. 456.

5. Rubinska B. I. (2019). The choice of pedagogical situations for the formation of methodological competence of students of philology Proceedings of the Scientific Development, Advanced Technologies, Innovations: Scientific works and thesis. V International scientific and practical conference 06 – 08 May 2019, Prague, Nemoros s.r.o., pp.149– 156.

6. 975 Rekomendatsiia 2006/962/IeS Yevropeiskoho Parlamentu ta Rady (IeS) Pro osnovni kompetentsii dlia navchannia protiahom usoho zhyttia" vid 18 hrudnia 2006 roku(2006). Available at: http://zakon2.rada.gov.ua/laws/show/994_9752. http://osvita.ua/legislation/law/2231/_2006.pdf.

7. Теоретическая фонетика англійського стиля. [Текст] . –: учеб. / под. ред.-Соколова М.А., Гинтовт К.П., Тихонова И.С., Тихонова Р.М. . [Електронний ресурс]. – Режим доступу: jesuspremium.weebly.com/blog/_2017.pdf.

8. Ivanchuk.A. Exam all-1628. – Available at: https://www.academia.edu/3662592/Exam_all_1628

*Самогулова Ольга
Гаращенко Оксана
(Черкаси, Україна)*

ОСВІТА

(Сучасні методи викладання)

СУЧАСНІ ПЕДАГОГІЧНІ ПІДХОДИ ПРИ ВИКЛАДАННІ БІОЛОГІЇ І ЕКОЛОГІЇ: ВИКОРИСТАННЯ ПРОЄКТНОГО НАВЧАННЯ

Сучасні вимоги суспільства до освіти примушують фахівців у багатьох країнах світу переглянути якість і рівень освіти, що зумовило необхідність її реформування. Зміст освіти останнім часом переорієнтовується на заняття, що мають виховувати загальнолюдські цінності, орієнтують студента на звернення до навколишнього світу й до себе, на дбайливе ставлення до всього, що його оточує, на творчий пошук, саморозвиток, вміння шукати й знаходити своє місце в житті, бачити красу світу та людей. В той же час студенти повинні думати, розуміти суть речей, осмислювати ідеї та концепції і вже на основі цього вміти

шукати потрібну інформацію, аналізувати її та застосовувати в конкретних умовах, формулювати й відстоювати свою думку. Ми навчаємо студента біології не тільки для того, щоб він пізнав світ, а й навчився думати, аналізувати, систематизувати, знаходити компроміси, виділяти головне, критично ставитися до будь-яких аргументів, вміти відстоювати свою позицію.

Важливо навчити людину самостійно орієнтуватися в інформації, успішно її використовувати. Для цього необхідно формувати здатність особистості творчо, нешаблонно мислити, самостійно поповнювати свої знання.

Одним із шляхів модернізації освітньої системи України постає упровадження в навчальний процес інноваційних педагогічних технологій і методів. Інновації (англ. innovation - нововведення) - впровадження нових форм, способів і умінь у сфері навчання, освіти та науки.

Важливий напрямок упровадження інноваційних технологій – це інтенсифікація навчального процесу та максимальна активізація студентів у ньому. Для цього використовуються багато методів, серед яких варто виділити саме проєктне навчання.

Проєктна технологія передбачає створення викладачем таких умов під час навчального процесу, за яких його результатом є вдосконалення індивідуальності студента, його потенціальних здібностей, виховання мотивації, особистісних та вольових якостей: самостійності, цілеспрямованості, організованості в роботі.

Під час вивчення біології слід розкривати практичну цінність вивчення науки, формувати вміння студентів самостійно конструювати свої знання. Метод проєктів завжди зорієнтований на самостійну діяльність студентів - індивідуальну, парну чи групову, яку вони виконують протягом означеного відрізка часу; завжди передбачає вирішення якоїсь проблеми, яка вимагає інтегрованих знань, дослідницького пошуку для її вирішення. Результати виконання проєктів повинні бути відчутними; якщо це теоретична проблема, то конкретне її вирішення, якщо практична - конкретний результат.

Готуючись до заняття за методом проєктів, викладач має чітко усвідомлювати, який проєкт він запропонує студентам.

Проєкт – це «п'ять П»: проблема – проєктування – пошук інформації – продукт – презентація.

Завдяки проєктному методу навчання студенти усвідомлюють всю технологію розв'язання задач – від постановки проблеми до отримання результату. Так досягається зв'язок теоретичних знань із практичними вміннями. Цей метод дуже ефективний при вивченні розділу: «Екологія». Студентам пропонується попрацювати над проєктами за такими напрямками:

- складати карту екологічного стану свого регіону;
- моделювати способи утилізації відходів;
- порівнювати ступінь забруднення окремих територій України;
- застосовувати екологічні знання в повсякденній діяльності.

Розвиток студента стає ключовим визначенням навчання. Вивчення біології в ЗВО спрямоване не тільки на засвоєння певної суми знань, але і на розвиток особистості студента.

Отже, побудувати навчальний процес з урахуванням потреб та здібностей кожного, можливе лише із застосуванням нових освітніх технологій, які дозволяють студенту безпосередньо приймати участь в побудові навчального процесу, здійснювати міцне і свідоме засвоєння змісту навчальних предметів, розвиток логічного мислення, творчої активності та уміння самостійно працювати.

Література:

1. Державні стандарти базової і повної середньої освіти // Сільська школа України. – 2003. – № 6. – С. 34–36.

2. Наволокова Н. П. Практична педагогіка для вчителя : навчальний посібник / Н. П. Наволокова, В. М. Андрєєва. – Х., 2009. – 120 с

*Сафронова Олена
(Маріуполь, Україна)*

ОСВІТА

(Сучасні методи викладання)

ВПРОВАДЖЕННЯ У НАВЧАЛЬНИЙ ПРОЦЕС ІННОВАЦІЙНИХ ФОРМ РОБОТИ ПРИ ВИКЛАДАННІ ДИСЦИПЛІН

У сучасній педагогічній теорії та практиці склалася стійка традиція під технологізацією освіти розуміти систематизацію процесу навчання: закріплення і нормування в діяльності педагога цілей, форм, організацій, процедур, результатів та ін. Більш точне розуміння сутності термінів "педагогічна технологія" і "технологізація освітнього процесу" вимагає звернення до історії їхнього походження.

Поняття "педагогічна технологія" увійшло в науку в 1960-х рр. Спочатку термін "педагогічна технологія" зв'язувався лише із застосуванням у навчанні технічних засобів і засобів програмованого навчання. У 1970-і рр. це поняття стало трактуватися більш широко, і до "педагогічних технологій" в англійських країнах почали відносити все, що стосується вдосконалення навчального процесу. Таким чином, спочатку поняття "педагогічна технологія" в англо-американській науці про освіту було тотожне поняттю "методика" в радянській педагогіці, а існували смислові відмінності пояснювалися лише методологічно різними підходами західних і вітчизняних вчених-педагогів до вирішення завдань вдосконалення навчального процесу.

Починаючи з 1970-х рр., Під впливом системного підходу в зарубіжній педагогіці формується загальна установка педагогічної технології: "... вирішувати дидактичні проблеми в руслі управління навчальним процесом з точно заданими цілями, досягнення яких має піддаватися чіткому опису і визначенню" В рамках такого трактування педагогічна технологія зосереджена

на відтворюваних моментах навчального процесу. Скорочуючи витрати часу і зусиль на необхідну репродуктивну частину навчання, вона, на думку ряду вчених, вивільняє можливості педагога і учнів для реалізації евристичного, творчого підходу, рішення розвивають завдань навчального процесу.

Якість навчання великою мірою забезпечується змістом вищої освіти, яка є водночас процесом передачі сукупності систематизованих знань і процес набуття практичних навичок, які дозволяють виконувати теоретичні і практичні завдання за профілем підготовки.

Однак моделі підготовки фахівців відрізняються насамперед різним типом взаємодії між фахівцем-носієм знань і реципієнтом-студентом. Спосіб організації навчального процесу у кожній моделі відповідно до цього і вибудовується як базовий. Залежно від схеми трансляції знань виділяють такі моделі як модель «конвеєра», проектна модель, мережна модель.

Самостійна робота стає водночас формою навчання, засобом досягнення визначеної навчальної мети і, власне, самою метою.

Індивідуальні навчально-дослідні завдання при викладанні дисциплін - це форма організації навчального процесу у вищих закладах освіти, яка передбачає створення умов для реалізації творчих можливостей студентів, яка спрямована на поглиблення, узагальнення отриманих знань та застосування цих знань на практиці. Сюди можуть бути віднесені: опрацювання теоретичних основ прослуханого лекційного матеріалу, вивчення окремих питань, що передбачені для самостійного опрацювання; поглиблене вивчення додаткової літератури на задану тему; переклад іноземних джерел за визначеною тематикою; підготовка та оформлення схем, діаграм, інших завдань графічного формату; опрацювання та підготовка огляду спеціальних статей у фахових та інших виданнях; виконання аналітично-розрахункових робіт; дослідження практичних ситуацій; підготовка реферативних матеріалів з актуальних проблем, власних рефератів та доповідей до олімпіад, конференцій, тощо. Індивідуалізація навчального процесу завдяки різноманітності завдань дозволяє звернути увагу на кожного студента, врахувати властиві кожному з них особливі здібності і розвинути їх в належному напрямку.

Зараз актуальними є питання, пов'язані з входженням національної вищої школи у європейський освітній простір. Надається аналіз основних аспектів Концепції вдосконалення навчального процесу у вищій школі в контексті принципів Болонської декларації, розкиваються деякі напрямки її реалізації - впровадження модульних технологій, нової системи організації процесу вибору студентами навчальних дисциплін, посилення фахової спрямованості навчання, застосування компетентнісного підходу, тощо.

Література:

1. Сучасна економічна освіта: Україна і Болонський процес / за ред. В.Д.Базилевича.- К.: Знання. - 2010.

2. Байденко В.М. Концептуальная модель государственных образовательных стандартов в компетентностном формате. - М.: Исследовательский центр проблем качества подготовки специалистов, 2010.

3. Марцин В. Вища школа України на шляху трансформації у європейський освітній простір. - Вища школа. - 2007. - №5.

4. Шинкарук В. Основні напрями модернізації структури вищої освіти України. - Вища школа. - 2007. - №5.

*Спіркіна Оксана
(Черкаси, Україна)*

ОСВІТА

(Дистанційна освіта у вищій школі)

ОНЛАЙН НАВЧАННЯ У ЗВО: ПЕРЕВАГИ ТА НЕДОЛІКИ

Наразі Україна як і весь світ перебуває у нових реаліях – карантинних обмеженнях, створених заради запобігання розповсюдження коронавірусу COVID-19. Лімітування вплинули та продовжують впливати як на економічне, так і соціальне життя громадян. Значною мірою ці обмеження змінили викладання та навчання у ЗВО.

Згідно рекомендацій МОН України ряд ЗВО перейшли або повністю на дистанційне навчання, або використовують так званий «змішаний» тип навчання. Так, наприклад, в ЧПБ імені Героїв Чорнобиля НУЦЗ України у поточному навчальному році використовується «змішане навчання»: студенти денної та заочної форми навчання здобувають освіту дистанційно, а курсанти слухають лекції онлайн, в той час як практичні та семінарські заняття проходять у них в оффлайн режимі із дотриманням всіх рекомендованих протиепідемічних норм – дистанція, маски, використання антисептиків, вологе прибирання та провітрювання аудиторій на перервах тощо.

Якщо навесні використання таких онлайн платформ як Google Meet, Zoom, Google Class тощо було викликом як для викладачів, так і здобувачів вищої освіти, то наразі це стало буденністю.

Головним недоліком будь-якої онлайн платформи під час викладання навчальних дисциплін, вважаємо, є якість інтернету – «зависання», переривання, неможливість мати стабільну «відео картинку» тощо навіть найідеальніше заняття зробить провалом. Карантин показав, що сучасний світ не може існувати без якісного безперебійного швидкого інтернету. Тому першою і найголовнішою вимогою у дистанційному навчанні є забезпечення учасників навчального процесу хорошим інтернетом та хорошою технікою – комп'ютерами і ноутбуками. Часто «винуватцем» поганого зв'язку є саме «старенький» телефон чи комп'ютер.

Крім того, важливим в онлайн навчанні є наявність робочого місця як у викладача, так і у здобувача вищої освіти. По-перше, у моїй практиці були випадки, коли студент працював зі мною на парі онлайн з телефону, а поряд його

сестра на ноутбучі дуже голосно слухала шкільний урок. По-друге, домашня обстановка може ввести в оману учасників освітнього процесу – «розслабити». Іноді студентки могли дозволити собі «зайти» на пару у фривольній піжамці чи банному халатику.

До недоліків онлайн занять можна віднести ще й трудність передачі емоцій, емпатії через екран ноутбуку та відчуття зворотної реакції студентів за їхньою мімікою. Особливо це відчутно, коли у студентів вимкнені камери з різних причин: на лекції, не мають таких чи не хочуть, щоб їх бачили. Наприклад, я відчуваю певний дискомфорт під час викладання лекційного матеріалу, коли у студентів вимкнені камери та звук (що логічно), але час від часу виникає відчуття, що говориш сам із собою.

Загалом, незважаючи на вище перераховані труднощі та недоліки, що виникають під час онлайн занять, онлайн освіта є перспективною і має ряд переваг.

Так, на жаль, під час викладання оффлайн занять, далеко не всі викладачі мають сучасне технічне оснащення у своїх ЗВО, щоб демонструвати відео, робити презентації, швидко надавати різноманітний і необхідний для заняття матеріал всім учасникам навчального процесу, не роздруковуючи його та не витрачаючи купу паперу тощо, а онлайн платформи все це надають. Крім того, студенти мають більше часу та можливостей для самостійної роботи.

Отже, онлайн освіта у ЗВО є нашим майбутнім. Тому викладачі повинні освоювати новітні технології, щоб якісно навчати студентів. Керівництво ЗВО повинно чітко організовувати навчальний процес, а наша держава – забезпечити матеріально всіх учасників навчального процесу усім необхідним.

Федорова Анастасія

(м. Суми, Україна)

ОСВІТА

(Сучасні методи викладання)

ВИКОРИСТАННЯ МЕДІАРЕСУРСІВ НА ЗАНЯТТЯХ ОБРАЗОТВОРЧОГО МИСТЕЦТВА

Світ медіа є невід'ємною частиною сучасного суспільства. Дитина від народження оточена численні мимедіа-носіями, що створює природне середовище, в якому дитина почувається легко й органічно. Впровадження медіаресурсів на заняттях з образотворчого мистецтва дає можливість інтенсифікувати освітній процес, заохотити дітей до навчання.

З метою підвищення якості освітнього процесу в гуртках образотворчого мистецтва, були систематизовані медіаресурси, що унаочнено на рис. 1.

Розглянемо, як вони використовуються в практичній роботі.

Корисними для сучасного педагога є навчаючі платформи, що дозволяють створювати інтерактивні вправи та є ефективним інструментом для актуалізації та закріплення матеріалу. Так, популярною є навчаюча платформа LearningApps

(<https://learningapps.org/>), що використовується на заняттях гуртка образотворчого мистецтва. На цій платформі створюємо завдання або беремо вже існуючі, зокрема використовуємо вправи “Так-ні”, “Знайди пару”, “Пазли”, “Відгадай картину” та інші.



Рис. 1. Медіаресурси, що використовуються на заняттях з образотворчого мистецтва.

Активізують увагу дітей інтелектуальні розминки. Цей прийом, формує мотивацію та позитивне ставлення до навчально-пізнавальної діяльності, дає можливість в цікавій формі вивчати нові поняття, швидко перевіряти ефективність засвоєння матеріалу, вносить елемент змагання. За допомогою спеціальних програм створюємо та використовуємо в роботі ребуси та кросворди за різними темами. Діти виконують завдання безпосередньо в ході заняття або як повторення у вільний час.

Сучасним методичним прийомом візуалізації матеріалу, що мотивує вихованця, активізує його увагу, мислення, сприяє засвоєнню навчального матеріалу, є кроссенс. Це асоціативний ланцюжок, що складається з 9 зображень, кожен з яких має зв'язок із попереднім та наступним. Об'єднує всі зображення центральний квадрат.

Ще одним популярним медіаресурсом, що використовується на заняттях образотворчого мистецтва, є додаток GoogleArt&Culture (<http://surl.li/mado>). Використання он-лайн ігор в даному додатку заохочує вихованців до навчання. Діти залюбки розв'язують візуальні кросворди, складають пазли, переглядають інформативні відео, розмальовують картини відомих художників.

З метою урізноманітнення освітнього процесу використовуємо QR-коди, що дозволяють швидко отримати доступ до інформації; вміщувати великі об'єми інформації. Застосовуємо QR-коди під час вивчення нового матеріалу, закріплення вже вивченого, ознайомлення з додатковою інформацією до певної теми, посилання на раніше створену галерею з репродукціями картин до теми заняття як додаткової наочності.

Для засвоєння нових понять використовуємо метод графічної систематизації. Корисним для цього є сервіс для створення хмари слів WordOut

(<http://surl.li/madm>). За допомогою хмари слів візуалізуємо термінологію з певної теми у більш наочний спосіб. Це сприяє швидкому запам'ятовуванню інформації.

Ще один ресурс, що використовується на заняттях, – освітня платформа “На Урок” (<https://naurok.com.ua/>). Для повторення вивченого матеріалу та діагностики засвоєння теоретичних знань з образотворчого мистецтва створюємо опитування в Google формі та онлайн-тести на зазначеній платформі.

Одним із вдалих способів використання Інтернету на занятті, вважаємо, інтерактивні подорожі, зокрема, *web-квести та віртуальні екскурсії*. В реальному житті діти не завжди можуть ознайомитися із шедеврами національного та світового живопису, скульптури, архітектури. Завдяки всеукраїнській он-лайн газеті «День» та її проєкту «Україна Incognita» (<http://surl.li/madk>), відбулась віртуальна екскурсія палацем Кирила Розумовського у Батурині, музеєм волинської ікони та інші. Через додаток GoogleArt&Culture ми відвідали музей Ван Гога в Амстердамі (<http://surl.li/ljma>), ознайомились з сучасним мистецтвом в музеї Соломона Гуггенхайма в Нью Йорку (<http://surl.li/ljlx>).

На вимогу часу використовуємо технології дистанційного та змішаного навчання. Через програми Zoom та GoogleMeet проходять заняття в синхронному режимі. Для більшої ефективності подачі теоретичного матеріалу використовуємо презентацію в Microsoft PowerPoint або Google Презентацію. В ході практичної роботи вихованці переглядають заздалегідь підготовлене відео майстер-класу або відео з додатку Colar.

Безперечно, впровадження медіаресурсів на заняттях з образотворчого мистецтва має ряд переваг, зокрема, дозволяє вихованцям стати активними учасниками освітнього процесу; уникнути формального підходу до проведення заняття; раціонально розподілити час; підвищує мотивацію до навчання тощо.

Ненько Юлія
(Черкаси, Україна)

ОСВІТА

(Проблеми підготовки фахівців)

CRITERIA OF A TEACHER'S READINESS FOR PROFESSIONAL SELF-DEVELOPMENT

Reforms in the education systems of many countries actualize the problems of professional self-development of a teacher. Readiness for personal and professional self-development is recognized as one of the key characteristic of a specialist. Therefore, factors that promote teachers' readiness for professional self-development beyond their initial training and types of effective self-development are in the focus of attention of modern science.

The national policy documents [6; 7, etc.] state that professionals who can learn through life, think critically, set goals and achieve them, work in a team, communicate

in a multicultural environment and have other modern competences are expected to be the more successful in the labour market. The most important of these is the teacher's ability for on-going learning, which is defined by the Teaching and Learning International Survey as activities that develop an individual's skills, knowledge, expertise and other characteristics as a teacher [4].

The content of the reviewed articles revealed that readiness for professional self-development is the ability to seek and assimilate new knowledge, acquire new skills, arrange the educational process through effective management of resources and information flows; the ability to determine educational goals and ways to achieve them, to build an individual professional trajectory, to evaluate and predict the results of activities. Therefore, it is important that a teacher is not just competent in the chosen field, but constantly strives for professional self-development [2].

To determine the level of readiness of the individual for professional self-development, it is necessary to operate with appropriate criteria and indicators. Based on the analyzed theoretical works of a wide range of scholars [1; 3; 5; 8; 9] the gnostic, acmeological, technological, axiological, and reflexive criteria have been differentiated to diagnose the formation of this integrative personality trait.

The gnostic criterion implies the perfect mastery of methodical and specialized knowledge.

The acmeological criterion determines teachers' attitudes toward professional self-development; awareness of the role of professional self-development; strong interests in the field of profile discipline, as well as pedagogy and psychology; the need for professional self-development; motivation to achieve a high level of professionalism; adequate self-esteem and self-respect; correction of personal and professional qualities to achieve high levels of competitiveness; focus on achieving high professional development results; use of effective methods of self-regulation in professional pedagogical activity.

The acmeological criterion can be provided by the increase in requirements for the personal and professional qualities and indicators of professional activity of a teacher by administration (available strategic plan and tasks of professional self-development; the use of innovative educational technologies in student learning; involvement in research activities; professional growth).

The technological criterion involves mastering psychological, pedagogical and methodical techniques and skills of educational activities. Indicators: psychopedagogical, methodical and special abilities and skills; ability to identify problems; capacity of mental operations (systematization, analysis, synthesis, abstraction, comparison, generalization, etc.); ability to work with information sources to improve intellectual level.

The reflective criterion includes: ability understand and correlate own capabilities with social requirements; self-awareness, reflection, self-control, independence and adequate self-esteem. The main indicators: persistence, resistance to failure, etc.

To finalize, it should be noted that due to the rapid development modern society requires not only high-quality teacher workforce, but also specialists who are able to on-going study, improve their skills in accordance with the requirements of modern labor market.

Although situated in the Ukrainian context, the study contains applicable ideas about a wide range of continuing professional development activities. These sharings about teachers' professional self-development further highlight the importance of this aspect of professional careers.

References:

1. Андреев В. Педагогика творческого саморазвития: инновационный курс: в 2-х кн. Кн. 1. Казань: Из-во Казан. ун-таб 1996. 566 с.
2. Авшенюк Н., Кудін В., Огієнко О. Модернізація педагогічної освіти в європейському та євроатлантичному освітньому просторі: монографія. Київ: ВИДАВ, 2011. 342 с.
3. Балл Г. Гуманізація загальної та професійної освіти. Неперервна професійна освіта: проблеми, пошуки, перспективи: монографія. Київ, 2000. С. 134-157.
4. Creating Effective Teaching and Learning Environments: First Results from TALIS. Retrieved from <http://www.oecd.org/edu/talis/firstresults>.
5. Hoekstra, A., Korthagen, F. (2011). Teacher learning in a context of educational change: Informal learning versus systematically supported learning. *Journal of Teacher Education*. 62, no. 1, pp. 76–92.
6. Національна доктрина розвитку освіти України в ХХІ столітті. Педагогічна газета. № 7 (85), 2001.
7. Проект Національної стратегії розвитку освіти в Україні на 2012-2021 роки. Режим доступу: http://www.iitzo.gov.ua/files/proekt_rozvitku_osviti_2012_2021_doc
8. Рудкевич А., Рибалко Е. Возрастная динамика самореализации личности. Психология личности в работах отечественных психологов. Сост. и ред. Л. Куликов. Санкт-Петербург: ПИТЕР, 2002. С. 297-305.
9. Тихонова Т. Педагогічні умови професійного саморозвитку майбутнього вчителя інформатики: автореф. дис. Інститут Педагогіки НАПНУ. Київ, 2002. 20 с.

Бойко Влада
(Кривий Ріг, Україна)
ОСВІТА

(Методичні основи виховного процесу)

БАГАТОГРАННІСТЬ ІНТЕРЕСІВ ЯК АСПЕКТ СТАНОВЛЕННЯ ОСОБИСТОСТІ

Часто панує думка, що при вивченні вагомої кількості дисциплін з різних тематик, людина не здатна повністю засвоїти навіть елементарні знання з

опанованого курсу внаслідок перевантаженості отриманою інформацією. Саме тому особливо важливою умовою постає якісний відпочинок для мозку, передбачений системою результативного навчання.

Зацікавленість різноплановими дисциплінами в більшості випадків виступає ознакою, яка вказує на готовність людини пізнавати цей світ повністю, а не частково. Тільки комплексне вивчення багатьох наук дозволяє нам усвідомити величність світу та свого місця в ньому, що активізує бажання аналізувати закономірності життя та конструювати нові правила, які зрештою змінюють світ. Недарма середня освіта передбачає освоєння загальних принципів та ідей з базових предметів. Переважно дисципліни суміжних напрямків тісно пов'язані між собою, доповнюють одна одну та дозволяють повноцінніше зрозуміти їхню сутність.

Всебічне бачення, сформоване на засадах багатовекторності навчальної стратегії, має масу переваг, найсуттєвішою з яких є можливість глибинного аналізу набутої надалі інформації. Адже в сучасному світі через швидкозростаючий інформаційний шум важливою постає риса сприймання даних будь-якого виду не на віру, а за допомогою інструменту, яким виступає критичний аналіз, проведення якого неможливе без наявності знань широкого профілю, тобто з різних сфер.

Важливою функцією дослідження одразу декількох різноманітних галузей, виражених певними науками, є відсутність зацикленості на єдиній дисципліні, що з часом може призвести до перенасичення нею та втрати зацікавленості у її вивченні. Тотальне захоплення людини обраною сферою має високу вірогідність швидко згаснути. Цьому сприяє людська природа, прояви якої виражаються у поступовому вигоранні інтересу до справи, яка вивчається, адже складається враження, що людина вже володіє достатньою кількістю знань, що посилює втрату мотивації.

Яскравим підтвердженням даної тези є статистика, що узагальнює проблему вивчення англійської мови чи вивчає випадки забуття захоплення, родом з дитинства. Така ситуація зустрічається повсюдно і виступає переломним моментом у процесі опанування певної справи, тому найкращим рішенням є переключення уваги на інше заняття для можливості відпочинку та усвідомлення ролі даної справи у власному житті. Профілактикою описаних інцидентів виступає багатопрофільність інтересів індивіда, завдяки яким стає можливим досягнення певної внутрішньої гармонії особи. Балансування захоплень дозволяє зберігати оптимальну ефективність у процесі вивчення різних дисциплін [1].

Тому орієнтація людини на декілька сфер дозволяє запобігти пересиченню певною справою. Крім того, перехід уваги з однієї до іншої науки є моментом підвищення концентрації, що сприяє максимізації результативності. Спеціалісти рекомендують робити перерви та часто змінювати середовище діяльності при вивченні як одного, так і декількох предметів. Якість засвоюваного матеріалу при використанні даної методики тільки зростає, що підтверджено проведеними

науковими дослідженнями. Описаний підхід свідчить про позитивні сторони паралельного опанування відмінних за напрямком сфер. Адже в 21 столітті є значна кількість технік та способів вивчення бажаних дисциплін.

Найвизначнішим аспектом у пізнанні обраних галузей є інтерес, зацікавленість та щире бажання досліджувати виділені напрями. Вказані риси формують довгострокову мотивацію, яка є фундаментом для свідомого засвоєння інформації. Такий стиль навчання має назву проактивний і є найдієвішим з усіх відомих світові [1]. Він характерний для перших стадій опанування будь-якого предмету, адже заснований на сталому інтересі, який рухає вперед весь науковий прогрес. Підхід дозволяє зробити акцент на якості знань, отриманих на основі даної технології, незалежно від переліку дисциплін, що одночасно вивчаються.

Принцип описаної методики доводить, що кількість досліджуваних предметів не має вагомого впливу на результативність навчання, яка має базуватись насамперед на внутрішньому захопленні та бажанні вивчати обрані дисципліни. Тому твердження, що вивчення єдиної науки є більш ефективним, ніж вивчення декількох, на сьогодні є неактуальним. Людина здатна оволодіти тією кількістю предметів, які її справді глибоко цікавлять. Таке прагнення залежить тільки від ентузіазму особистості, вираженого зацікавленістю предметами, готовністю до старанної праці та силою волі. А різнобарвність інтересів зовсім не є перешкодою для створення власної «бібліотеки знань».

Сучасному світові властиві найглобальніші та наймасштабніші можливості, серед яких зацікавленість багатьма полярними дисциплінами є більш ніж реальною задачею, виконання якої дозволить сформуванню світосприйняття, що здатне передавати багатогранність оточуючого світу.

Отже, людина постійно повинна інтелектуально розвиватися, пізнавати світ та прагнути до опанування тематик широкого профілю задля формування образу мислення всебічно розвинутої особистості. Хоча пізнати абсолютно все до деталей неможливо, можливо стати професіоналом та сформуванню компетентну думку з певних сфер. При цьому головним аспектом у процесі навчання виступає непідробний інтерес до обраних дисциплін.

Література:

1. Мирончук Н. М. Формування особистості у виховному просторі: зб. наук. праць / Н. М. Мирончук. – Житомир: ЖДУ, 2014. – 244 с.

*Науковий керівник: кандидат педагогічних наук, доцент
Зінченко Вікторія Миколаївна*

Бойко В.
(Кривий Ріг, Україна)
ОСВІТА
(Соціальна педагогіка)

КУЛЬТУРА ЯК СОЦІАЛЬНИЙ ФЕНОМЕН

Культура – явище багатоаспектне та різноманітне. Вона охоплює нас всюди і супроводжує протягом всього життя. Культура виступає формою існування людства, адже ця категорія існує лише у людському суспільстві і служить його потребам. Вона є формою комунікації з оточуючим світом, його пізнанням, а також формою взаємодії окремої людини з суспільством та природою.

Культура полегшує життя кожного з нас, адже ніби «витягує» з хаосу в світі, наповненому різноманітним поглядів, діями та ідеями, проблемами та їх причинами тощо. Вона призводить до комфортного існування людства за рахунок встановлення певних правил, регламенту їх реалізації. Це прийоми, характерні для нас повсякчас, і в святкові, і в звичайні буденні дні. До них можна віднести привітання зі знайомим, щирий комплімент, поступ місцем людині похилого віку, вирішення конфлікту з повагою до опонента, допомога пересічній людині, яка її потребує. Всі такі добрі справи і формують нашу культуру, забезпечуючи комфорт кожному. Важливість їх визначається тим, що вони закладені в нашій підсвідомості, адже це наша людська природа, яка вирізняє нас з поміж тварин.

На мою думку, до культурних особливостей існування людства потрібно віднести прагнення до «високого», самореалізації, натхнення, духовних цінностей, а також повага до інших та їх точок зору. Ця категорія ніби акцентує увагу на важливості цінностей, сформованих у суспільстві, та служить орієнтиром для окремої людини. Культура наповнює сенсом кожен хвилину життя, саме тому вона так популярна в світі та прогресує. Вона часто є наслідком щастя, адже «щасливі люди не сваряться в транспорті». Тому чим більше буду культурно усвідомлених людей, тим гармонічніше буде світ.

В практичному сенсі прагненням до культури обумовлюється наше захоплення Європою і намаганням стати частиною ЄС. Європа з давніх часів була провідним центром культури, а сьогодні, окрім історичної частки, вона має модернізовану систему цінностей з демократичними поглядами, в якій є місце для кожного. На мій погляд, саме через високу лояльність європейців до культури, яка наче тече в їх жилах, ця частина світу є настільки привабливою для нас, а також багатьох туристів.

Також існує чимало сфер культури: соціальна, політична, економічна, моральна, екологічна, фізична, правова, наукова, естетична та інші. Всі вони прямо чи опосередковано впливають на кожного з нас, формуючи наше свідомлення.

Структура культури охоплює безліч нюансів і утворює цілий макросвіт, в якому представлені: наука, освіта, література, мистецтво, релігія, соціальний уклад тощо. Дані елементи знаходяться у постійній залежності між собою і відображаються на житті суспільства у формі звичаїв, традицій, моральних норм, які поступово видозмінюються з плином часом. Саме тому елементи, що є основою культурного життя, значно змінюють власну форму існування в залежності від епох [1].

Складові культури існують в двох формах: матеріальній, яка включає культуру праці і культуру побуту, та духовній культурі, до якої належать явища суспільної свідомості, соціальні інститути, матеріально-технічна база духовної культури. Матеріальна культура переважно створює умови, необхідні для виживання, а також комфортного існування. Духовна культура декларує вищі цінності, без яких життя людства не мало б сенсу. Вона наповнює буття суспільства важливими ідеями, прагненнями, орієнтирами, місіями. Матеріальна і духовна культури тісно пов'язані, адже матеріально-технічний прогрес завжди має на меті певну духовну ціль: розробка технологічних новинок у медицині забезпечує життя мільйонам людей на планеті, створення глобальної мережі Інтернет дозволяє активізувати й полегшити розвиток людства тощо [2].

Культура – це явище, якому притаманна еволюція. Тому культура яскраво описує різні епохи, характеризує століття і дух тогочасного суспільства. Вона є одночасно і наслідком, і причиною трансформацій свідомості людей і загальної думки. Так знання, досвід, уклад життя, стиль мислення, рамки дій формують культуру, а її закономірності підштовхують до нових звершень людства, нових відкриттів. Можна сказати, що культура органічно сприяє масштабній революції свідомості світової спільноти, змінюючи її на оновлену до вимог часу.

Отже, культура – це багатогранне явище, яке постійно супроводжує кожного з нас, сприяє прогресу і комфортному існуванню людства. Узагальнюючи всі елементи та сфери культури, диференційовані за часовими та територіальними межами, з'являється поняття світової культури як системи цінностей, сформованої на основі синтезу досвіду та найбільших досягнень людства за історію його існування.

Література:

1. Структура культури. 2016.
URL:<https://studfile.net/preview/5349880/page:2>.
2. Складові частини і моделі побудови культури. 2015. URL:
<http://studies.in.ua/ru/sociologiya-shpargalki/skladov-chastini-model-pobudovikulturi.html>.

Науковий керівник: к.ф.н., доцент Ніколенко Ксенія Вікторівна

Гурик Оріся

(Івано-Франківськ, Україна)

ОСВІТА

(Сучасні методи викладання)

ІНФОРМАЦІЙНО-КОМУНІКАЦІЙНІ ТЕХНОЛОГІЇ НА ЗАНЯТТЯХ З ІСТОРІЇ УКРАЇНИ

Сьогодні ми живемо в інформаційному світі. Інформаційний простір, що навколо нас, проникає в усі сфери нашої діяльності, у тому числі й освіту. Навіть

більше, інформатизація в освіті стала одним із пріоритетних напрямів її розвитку.

Використання комп'ютерної техніки та інформаційних технологій значно підвищує ефективність процесу навчання завдяки його інтенсифікації, індивідуалізації, наявності зворотного зв'язку, розширення наочності. Те, що неможливо зробити за допомогою традиційних технологій на заняттях з історії України, багато в чому дозволяють реалізувати інформаційні технології. Вони дозволяють оперувати значним обсягом інформації та працюють з великою швидкістю, тим самим реалізують можливість кращого засвоєння матеріалу, оптимізації навчального процесу і, звичайно, посилення мотивації студентів до навчальної діяльності. Безумовно, ця можливість може і повинна реалізовуватися як одна з форм роботи. [1]

На думку багатьох вчених, впровадження комп'ютерних засобів в навчальний процес розширило теорію і методика освіти шляхом застосування нових дидактичних засобів. Основними напрямками застосування ІКТ в навчальному процесі є:

- розробка методичних і дидактичних матеріалів (презентації, зображення, анімація тощо);
- управління навчальним процесом вищої школи;
- цілеспрямований пошук навчальної інформації у мережі Інтернет;
- організація інтелектуального дозвілля студентів [2];
- розробка web-ресурсів навчального призначення (дистанційне навчання, онлайн курси);
- розробка та впровадження педагогічних програмних засобів.

Власний досвід і педагогічна практика показали, що застосування інформаційно-комунікаційних технологій дозволяє значно підвищити ефективність навчального процесу на лекціях, практичних і семінарських заняттях з історії України.

Інформаційні технології на заняттях з історії України я використовую в наступних варіантах:

1) Найпоширеніший вид - мультимедійні презентації. Презентації часто стають невід'ємною частиною викладу нового матеріалу. Використання відеосюжетів і анімаційних ефектів дозволяє перейти від традиційної технології подання матеріалу до використання нового освітнього середовища, що містить всі можливості подання навчальної інформації в електронному вигляді. [3]

2) Крім мультимедійних презентацій на своїх заняттях я використовую фільми. Вони дозволяють наочно побачити ту чи іншу подію, відчувати свою причетність, зануритися в епоху, наочно уявити те, як відбувається подія.

3) Для контролю знань використовую тести створені за допомогою Google Forms.

4) З метою якісної підготовки студентів II курсу до ЗНО використовую тренажери для підготовки до ЗНО з історії України.

Застосування будь-якої педагогічної технології спрямоване на підвищення ефективності освітнього процесу, досягнення запланованих результатів навчання. Вища школа вже не може обмежуватися лише передачею живого обсягу знань. Освіта розглядається сьогодні як простір для пізнання самого себе, для вироблення відповідного стилю життєдіяльності в інформаційному суспільстві, готує активну, творчу особистість, що розвивається.

Заняття з використанням інформаційних технологій суттєво підвищують інтерес студентів до навчальної діяльності. Такі заняття підвищують професіоналізм викладача, сприяють його ентузіазму, творчому підходу до роботи.

Література:

1. Левітас Ф. Л., Салата О. О. Л 36 Методика викладання історії. Практикум для вчителя. — Х.: Вид. група «Основа», 2007. — 112 с. — (Б-ка журн. «Історія та правознавство», Вип. 6 (42). С. 71.
2. Ісак О. Застосування нових інформаційних технологій в системі вищої освіти: переваги та недоліки // Технологічна освіта: досвід, перспективи, проблеми. 2010. №6. С. 118-130.
3. Шарова, Т.М., Соловій, О.І. (2018) *Використання інформаційних технологій у навчальному процесі вищої школи*. Інформаційні технології в освіті та науці: зб. наук. пр. (10). С. 355-359.

*Єрешко Анастасія
(Черкаси, Україна)*

ОСВІТА

*(Освіта у напрямку безпеки життєдіяльності,
охорони праці і цивільного захисту)*

КОМПЕТЕНЦІЇ БЕЗПЕКИ ЖИТТЄДІЯЛЬНОСТІ

The tasks of the government to preserve the health and lives of citizens of Ukraine are largely solved by forming the competencies of life safety of future professionals. This is especially true for the civil protection service employees, since these competencies act both as a professional characteristic and as personal qualities.

Modern man is surrounded by many technical devices, however, the rate of emergence of such means is much higher than the speed of registration of the negative impact of these technologies. The situation is also aggravated by human intrusion into the processes of microworld, which leads to dangerous consequences that will negatively affected the next generations. That is why it is important to teach the students to anticipate the long-term negative consequences of the results of their own professional activities [1].

Modern training of civil protection service specialists must meet the requirements of the national education system and international standards, which provide for the readiness of graduates to safe professional activities. A new direction

in pedagogy has emerged - safety pedagogy, aimed at training people in safe behavior in the environment (natural, man-made and social).

The ideas, methods and approaches developed in safety pedagogy cover all parts of the unified system of continuing education and contribute to the constant improvement of the general culture of those studying in the field of life safety to reduce the negative impact of the human factor on the environment. The subject of life safety pedagogy is the pedagogical process on the basics of life safety, and, above all, its content and psychological and pedagogical technologies for shaping the personality of a citizen who is responsible for personal safety, security of society and the state in all spheres of life. These tasks are solved step by step and consistently by a single continuous system of education: secondary school, secondary special educational institutions and institutions of higher education [2].

Given the importance of this topic, the course on the basics of life safety is considered one of the most important. It is designed to provide an understanding of the risks and threats of the modern world, to develop the ability to act in extreme situations of natural and man-made disasters, terrorist acts, to give an understanding of the role of the state and current legislation in ensuring national security and protection of the population. An important place is given to the formation of ecological thinking, the impact of public morality and socio-economic processes on the environment, gaining experience in environmental protection.

The personal results of the acquisition of such knowledge, among other things, should reflect: the adoption and implementation of a healthy and safe lifestyle; knowledge of rules and skills of behavior in dangerous and emergency situations of natural, social and man-made nature; prediction of dangerous and emergency situations.

The educational standard of civil protection specialists provides for the formation of competencies based on the requirements for professional readiness in this field, including:

- basic knowledge of dangers, their properties and characteristics, the impact of harmful and dangerous factors on man and the environment, methods of protection against them;
- ability to identify the main dangers, assess risks, choose methods of protection;
- knowledge of means and technologies of protection in emergency situations, skills of environment protection [3].

Within the limits of current research it is necessary to note the key competences of civil protection service employees:

- know the basic regulations in the field of security; promote the goals and objectives of human security and environment;
- poses knowledge of the basics of safety of various production processes in emergencies;

- analyze the impact of hazards on humans and environment, considering the specific harmful substances, energy and combined effects of harmful factors;
- distinguish dangerous and extremely dangerous areas, areas of acceptable risk;
- to control the condition of the used means of protection and to make decisions on their replacement (regeneration), etc [3].

In summary, it should be noted that in today's reality the ability of a specialist to apply the knowledge gained during professional training, to use the acquired skills and competencies to solve problems in practical professional activities is crucial.

Література:

1. Безпека життєдіяльності: навч. посібник/ Березуцький В.В., Васьковець Л.А., Вершиніна Н.П. та ін. Харків: Факт, 2005. – 384 с.
2. Бойчук Ю.Д. Компетентнісний підхід. Наукові підходи до педагогічних досліджень: монографія. Харків: Апостроф, 2011. – С. 188-216.
3. Стандарт вищої освіти за спеціальністю 263 “Цивільна безпека” для першого (бакалаврського) рівня вищої освіти. Міністерство освіти і науки України. Київ, 2018.

Науковий керівник: д.пед.н., доцент Ненько Ю.П.

*Онопрієнко Єлизавета
(Черкаси, Україна)*

ОСВІТА

*(Освіта у напрямку безпеки життєдіяльності,
охорони праці і цивільного захисту)*

THEORETICAL FOUNDATIONS OF STUDENT TRAINING IN THE FIELD OF LIFE SAFETY

Numerous psychological, pedagogical, methodological and other studies are devoted to the problem of life safety in the system of professional knowledge. Scientists have developed a variety of theoretical and methodological foundations and approaches, determining the content, forms, methods, means of life safety, and as a result a division of a single educational space into many educational fields (technical, humanitarian, social, methodological, etc.) occurred.

We note the most important approaches that have been implemented and disseminated in the concepts of development of the educational field of life safety:

- technical and engineering aspects of life safety, including safety in the technosphere, safety of technological processes, protection in emergencies, etc.;
- aspects of ensuring the life safety, related to the maintenance of a certain quality of life and human activity, formation of its culture of safety, formation of worldview and spiritual and moral foundations of an individual, his/her civic position;
- provisions related to the formation of a safe behaviour type in the system of continuing education.

To implement the existing priority areas in the safety of life, the necessary training of specialists in the system of higher professional education is carried out. The formation of specialists in the field of life safety is a multifaceted process, which is influenced by both the whole complex of modern dangers and the requirements of scientific and technological progress, which are constantly changing and have an impact on the social order (training of such specialists). Thus the basic requirements should correspond to the maintenance of pedagogical activity to result of such activity – formation of qualities of the person of safe type of behavior. Thus, in relation to the object of pedagogical activity of the life safety specialist, which includes those who study, the general and personal conditions are determined, as well as the components of the activity in the form of methods, forms and means of teaching.

In addition, the purpose of the professional activity of this specialist in the field of life safety determines certain requirements for the his/her personality, which consists in the formed cognitive component (knowledge of life safety), activity component (professional abilities and skills) and personal component (personality qualities). The structure constructed in this way is able to lead to the expected result, which is the readiness of the life safety specialist to countinually improve knowledge, skills, competencies, organization and so on.

Thus, the analysis of the theoretical foundations of training students in the field of life safety allows us to draw the following conclusions:

1. Modern life safety is closely linked to various fields of education. This relationship unites, complements and systematizes issues aimed at revealing the essence of learning of the individual, society and the state in modern natural and man-made and social conditions.

2. The variety of approaches and areas of training of specialists in life safety provides an opportunity to form their qualifications from engineering to pedagogical. Thus, the pedagogical component in training experts on life safety is directed on development of qualities of the person of safe type of behavior.

3. Institutions of higher education face the appropriate tasks of further adjusting the training and education of specialists, improving the quality of training in accordance with modern requirements of scientific and technological progress, social order and the achievements of science. This task is facilitated by the improvement of curricula and programs.

4. The disciplines of subject training and specialization disciplines connected in a single system will promote formation and development of knowledge, abilities and skills, competences of life safety directed on professional development of the life safety specialist and the carrier of ideas of the person of safe type in system of continuous education. life safety.

Література

1. Воробієнко П. П. Безпека життєдіяльності : навч. посібник / Воробієнко П. П., Захарченко М. В., Орел Л. В. – Одеса : ОНАЗ ім. О. С. Попова. – 2013. – 276 с.

2. Гришанова Н. О. О новой парадигме развития профессионального образования/ Н. О. Гришанова// Вестник высшей школы. – 2007. – № 4. – С. 8 – 12.

Науковий керівник: канд. філос. наук, доцент Вороновська Л. Г.,

*Яковець Олексій
(Черкаси, Україна)*

ОСВІТА

(Проблеми підготовки фахівців)

DEVELOPMENT OF INTELLECTUAL RESEARCH SKILLS IN THE STUDENT'S PROFESSIONAL COMPETENCE

The change of educational paradigm due to modernization and transition to the level education has led to significant changes both in the content and in the organization of the educational process. The main ideas of the new education are fully realized in the educational space of the university: personality-oriented orientation, variability, competence approach [3].

The leading scholars prove that the renewal of education should be aimed at stimulating an individual, development of his/her basic culture, increase of the learning activity and conscious self-determination. The result of higher professional education, directly master's degree, is viewed as professional competence.

A student must be prepared for effective research, pedagogical and analytical activities in the field of life safety, which involves conducting scientific and applied research and analytical work.

Research activity is an important component of the Master training and includes such forms as conducting independent research activities, staging and conducting experiments, course work, research projects, research practice, scientific seminars, writing articles and conferences thesis.

Therefore, there's a need to consider the structure of research activities in terms of competency approach. In education elements of competence are understood as readiness to solve a relatively independent task in the framework of research activities, which leads to the achievement of a specific result in accordance with the requirements of professional standard.

In the field of research activities, the following elements of competence can be identified:

- intellectual readiness - the ability to effective mental activity at different stages of research;
- information readiness is regarded as the undergraduate' readiness to search for the necessary scientific information using modern information and communication tools;
- experimental readiness is the ability to design, organize and conduct an experiment;

- reflexive readiness - the ability to understand the methods of activity and results, correlate findings with the intended purpose;
- presentation readiness - can be considered as the ability of the undergraduate to present and defend scientific results, both during the scientific search and after the completion of the study [1].

The specificity of research involves fluent student's intellectual skills that are fundamental for scientific research. There are three levels of intellectual skills: basic educational intellectual skills; skills of independent scientific research; scientific comprehension skills.

Thus, we have identified the main tasks in the development of intellectual competence of undergraduates and identified areas for the development of elements of intellectual competence: development of intelligence through activation of all cognitive functions; mental education in professional scientific field; improvement of mechanisms of self-organization of intellectual activity; development of individual intellectual abilities; development of self-awareness and creative potential in professional activity [2].

The main means of achieving the objectives of intellectual competence is the organization of independent work of undergraduates throughout the period of study in various activities:

- mastering academic disciplines;
- scientific research work;
- research practice;
- writing a master's thesis.

Thus, the preparation of masters involves the formation of professional research competence, which includes the readiness to analysis of research results and their application in solving specific educational and research objectives; use of individual creative abilities for the original solution of research tasks; exercise independent research using modern methods science.

Література:

1. Астахова М. Професійна компетентність з охорони праці та безпеки життєдіяльності керівника – основа функціонування «Безпечного навчального закладу». Формування управлінської компетентності керівних кадрів у системі післядипломної педагогічної освіти: матеріали Всеукраїнської науково-практичної Інтернет-конференції. Харків, 2013. – С. 18–20.

2. Болотов В. А., Сериков В.В. Компетентностная модель: от идеи к образовательной программе. Педагогика. 2003. № 10. – С. 8-14.

3. Ненько Ю.П. Підготовка фахівця як предмет психолого-педагогічного аналізу. Збірник наукових праць «Професійна освіта: проблеми і перспективи». Київ: Інститут професійно-технічної освіти НАПН України, 2017. Випуск 12. – С. 41-46.

Науковий керівник: канд. пед. н., доцент Іващенко О.А.

Пашкова Тетяна
(м. Суми, Україна)

ОСВІТА

(Сучасні методи викладання)

УПРОВАДЖЕННЯ ІНФОРМАЦІЙНО-КОМУНІКАЦІЙНИХ ТЕХНОЛОГІЙ НА ЗАНЯТТЯХ ГУРТКА АНГЛІЙСЬКОЇ МОВИ

Сучасна освіта переживає новий етап науково-технічної революції через стрімке впровадження інформаційно-комунікаційних технологій. Під інформаційно-комунікаційними технологіями розуміємо такі, що забезпечують та підтримують інформаційні процеси, процеси пошуку, збору, передачі, збереження, накопичення, тиражування інформації та процедури доступу до неї [1].

Існують різноманітні способи застосування інформаційно-комунікаційних технологій в освітньому процесі. Розглянемо практичні аспекти використання інформаційно-комунікаційних технологій на заняттях англійської мови у комунальному закладі Сумський Палац дітей та юнацтва.

Найбільш розповсюдженим варіантом впровадження інформаційно-комунікаційних технологій є використання можливостей Інтернету. За допомогою сучасних ресурсів організуємо:

- привітання вихованців (<https://www.youtube.com/watch?v=f0fhI5YymfQ>,
<https://www.youtube.com/watch?v=tVlcKp3bWH8>),

- ознайомлюємо з правилами читання
(https://www.youtube.com/watch?v=8MvFB_Lw4Us&t=21s,
<https://en.islcollective.com/english-esl-worksheets/search/reading+rules?level=beginner-pre-a1>),

- вивчаємо лексику та граматику
<https://www.youtube.com/watch?v=Gj3aQYLBgac>,
<https://learnenglish.britishcouncil.org/grammar/beginner-to-pre-intermediate>,
<https://www.englishexercises.org/exercise.asp?id=5140>, <https://www.ego4u.com/>,
<https://www.englishworksheets.com/index.html>,
<https://learningapps.org/index.php?category=3&s=>),

- застосовуємо вправи для аудіювання та читання
(<https://www.youtube.com/watch?v=emQSVdW-Ee4>,
<https://learnenglish.britishcouncil.org/skills/listening>, <https://en.islcollective.com/>,
<https://learnenglish.britishcouncil.org/skills/reading>,
<https://www.englishexercises.org/buscador/buscar.asp?nivel=any&age=0&tipo=any&contents=readings#thetop>),

- ознайомлюємо з граматичними таблицями
(<https://www.facebook.com/englishgrammarinusefree/>,
<https://en.islcollective.com/english-esl-worksheets/search/present+continuous?level=beginner-pre-a1>,
[https://www.pinterest.co.uk/search/pins/?q=grammar%20test&rs=typed&term_meta\[\]=grammar%7Ctyped&term_meta\[\]=test%7Ctyped](https://www.pinterest.co.uk/search/pins/?q=grammar%20test&rs=typed&term_meta[]=grammar%7Ctyped&term_meta[]=test%7Ctyped)),

- упроваджуємо динамічні паузи та фізкультхвилинки (<https://www.funenglishgames.com/games.html>, <https://www.eslgamesplus.com/christmas-vocabulary-memory-game-for-esl/>, <https://www.youtube.com/watch?v=h4eueDYPTIg>, <https://www.youtube.com/watch?v=pHmsE1mnhgg>).

Ще один компонент упровадження інформаційно-комунікаційних технологій – застосування дидактичних карток та мультимедійних презентацій, що допомагає донести інформацію найбільш ефективним способом. Приклад дидактичних карток наведено на рис. 1.



Рис. 1. Приклад дидактичних карток



Рис. 2. Приклад інтелект розминки

Наступна складова, – інтерактивні вправи, що дозволяють творчо підходити до подання та засвоєння матеріалу, встановлювати швидкість та об'єм подачі матеріалу, урізноманітнювати освітній процес. Упроваджуємо інтелектуальні розминки, створюємо та застосовуємо ребуси, кросворди, що активізує увагу, допомагає зацікавити дітей, перетворює навчальний матеріал на яскравий, привабливий (рис. 2).

Широко використовуємо можливості текстового редактору Word для створення та підготовки друкованого дидактичного матеріалу для виконання певних завдань. Використання заздалегідь підготовленого друкованого матеріалу дозволяє ознайомити з новою темою, узагальнити попередні знання, підвести підсумки.

Останнім часом важливим та актуальним стає дистанційне навчання. Корисними для сучасного педагога є навчаючі платформи. На заняттях англійської мови використовуємо сервіси LearningApps (<http://learningapps.org>), Наурок (<https://naurok.com.ua/>), earnenglishteens (<https://learnenglishteens.britishcouncil.org>).

Застосування сучасних інформаційно-комунікаційних технологій на заняттях англійської мови є важливою і необхідною тенденцією розвитку освітнього процесу. Використання сучасних технічних засобів підвищує якість освіти, інтенсифікує освітній процес, мотивує вихованців до навчання. Важливим є поєднання використання сучасних технічних засобів із традиційними методами та прийомами навчання.

Література:

1. Дзюбенко А.А. Новые информационные технологии в образовании/ А.А. Дзюбенко. – М., 2000. – 104 с.

Ніколаєнко Лариса
(Суми, Україна)

ОСВІТА

(Сучасні методи викладання)

УПРОВАДЖЕННЯ СУЧАСНИХ МЕТОДІВ ВИКЛАДАННЯ НА МУЗИЧНИХ ЗАНЯТТЯХ

Епідеміологічна ситуація, що склалася в Україні, стала викликом для всіх учасників освітнього процесу. Відповідно до рекомендацій Міністерства освіти і науки України закладам освіти запропоновано використовувати технології змішаного навчання. З огляду на зазначене, особливої актуальності набувають технології дистанційного навчання.

Дистанційне навчання – форма організації і реалізації освітнього процесу, за якою його учасники (об'єкт і суб'єкт навчання) здійснюють навчальну взаємодію принципово і переважно екстериторіально (тобто, на відстані, яка не дозволяє і не передбачає безпосередню навчальну взаємодію учасників віч-на-віч, інакше, коли учасники територіально знаходяться поза межами можливої безпосередньої навчальної взаємодії і коли у процесі навчання їх особиста присутність у певних навчальних приміщеннях навчального закладу не є обов'язковою) [2].

Проаналізувавши існуючі сервіси для організації музичних занять у закладі позашкільної освіти, обрали дидактичні можливості online-платформи LearningApps.org, що дозволяє створювати інтерактивні вправи, вікторини, ребуси, кросворди тощо. Виконання завдань дозволяє вихованцям в ігровій формі закріпити музичні поняття, назви нот, жанри музики, класифікацію музичних інструментів тощо. Наведемо приклади практичного використання дидактичних можливостей online-платформи LearningApps.org.

З метою ознайомлення дітей з назвами музичних інструментів, повторення або закріплення їх назв, розвитку уваги, використовуємо вправи «Кмітлива вікторина», автор В. Найда (<https://learningapps.org/display?v=pqehqfvct19>), «Знайди за тінню», автор О. Шкурко (<https://learningapps.org/13143749>), «Музичні загадки», автор О. Даценко (<https://learningapps.org/display?v=priv42esn17>).

З метою розвитку музично-слухових навичок, збагачення емоційно-естетичного досвіду вихованців використано вправу «Впізнай українські мелодії», автор І. Стеценко (<https://learningapps.org/display?v=p2y3wh2xc18>).

На музичних заняттях діти ознайомлюються з елементарною музичною грамотою. Вивчення музичних понять відбувається в ігровій формі та проходить через усі види діяльності (слухання музики, музично-ритмічні рухи, спів, музично-дидактичні ігри, гра на дитячих музичних інструментах). З метою закріплення

понять «соло», «оркестр» застосовуємо однойменну вправу, автор І. Стеценко (<https://learningapps.org/display?v=pjdicsfp518>).

З метою закріплення жанрів музики, використовуємо вправу «Пісня, танець, марш», автор Dianochka (<https://learningapps.org/display?v=puh0vn4gj20>).

Гра на дитячих музичних інструментах є одним з найулюбленіших видів музичної діяльності, що розвиває музичні здібності дітей, активізує інтерес до інструментальної музики та дитячої творчості. З метою вивчення та закріплення назв музичних інструментів, їх класифікації, розвитку уваги, пам'яті застосовуємо вправи «Музичні інструменти», автор І. Семирко (<https://learningapps.org/display?v=pkq336ns316>), та автор О. Чернописька (<https://learningapps.org/display?v=pmjc9f9o317>), «Групи музичних інструментів», автор А. Кругляк (<https://learningapps.org/display?v=pm91gzb4318>).

Закріплення понять, що були вивчені на музичних заняттях протягом навчального року, узагальнення знань відбувається за допомогою інтерактивної вправи-гри «Так чи ні?», автор Л. Ніколаєнко (<https://learningapps.org/display?v=pfjoah8tc20>) та «Музичної вікторини», автор Л. Ніколаєнко (<https://learningapps.org/display?v=pjwy81o5n20>).

Досвід нашої роботи показує, що дистанційна освіта – сучасна форма навчання. Використання дидактичних можливостей online-платформи LearningApps.org підвищує ефективність освітнього процесу, дозволяє за допомогою інтерактивних вправ цікаво, в ігровій формі закріпити матеріал, що вивчається. Проте використання вищезазначених технологій не є альтернативою традиційної системи освіти, а може бути застосовано як додаткова, допоміжна форма навчання.

Література:

1. Методичні рекомендації щодо організації проведення навчальних занять за допомогою дистанційних технологій для учнів початкової школи закладів загальної середньої освіти в умовах карантину. URL: http://bytenku.ucoz.ua/Distansiyne-n/pov_01-22-386_krilevec_dod.pdf (дата звернення 07.11.20р.).

Федоренко Наталія

(Київ, Україна)

ОСВІТА

(Компетентнісний

підхід в підготовці спеціалістів)

«SOFT SKILLS» ЯК СКЛАДОВА ПРОФЕСІЙНИХ КОМПЕТЕНЦІЙ СУЧАСНОГО ФАХІВЦЯ

В епоху швидкої інформатизації суспільства основною конкурентною перевагою є наявність у співробітників «м'яких» навичок (soft skills). Незалежно від професійної кваліфікації сучасні фахівці повинні вирізнятися високим коефіцієнтом «soft skills», що забезпечують 85% кар'єрного успіху сьогодні.

Концепція «soft skills» за останні 20 років стала невід'ємною складовою світового ринку праці у найрізноманітніших сферах економіки та суспільства. У багатьох контекстах «soft skills» прирівнюють до таких термінів як «employability skills» (навички для працевлаштування), «people skills» (навички спілкування з людьми), «non-professional skills» (непрофесійні навички), «key skills» (основні навички), «skills for social progress» (навички для соціального розвитку), «life skills» (життєві навички). Країни-члени Європейського Союзу прийняли цілий ряд документів, які дозволяють ввести уніфіковану класифікацію «soft skills» для Єдиного європейського економічного простору. Європейські ініціативи з розвитку навичок включали «Rethinking Education» – консультування країн-членів ЄС щодо інвестування в розвиток навичок для отримання оптимальних соціально-економічних результатів [1].

У дослідженні формування «soft skills» навичок у студентської молоді важливе місце посідають роботи наступних зарубіжних фахівців: Б.А. Ріттер, Е.Е. Смалл, Дж.У. Мортімер, які відносять до «soft skills» вміння працювати в команді, комунікативні та лідерські вміння, вміння вирішувати проблеми. К.Й. Перез Мейа, Е.Р. Пурцелл, Ж.В. Реес Бернардо розглядають «soft skills», з одного боку, як загальні (неакадемічні) вміння, а з іншого, як найважливіші вміння на сучасному світовому ринку праці, особливо в умовах стрімкого розвитку технологій. Дослідники пропонують наступні види «soft skills»: комунікативні вміння, критичне мислення та вміння вирішувати проблеми, вміння працювати в команді, вміння навчатися протягом життя та управляти інформацією, підприємницькі вміння, етика та професіоналізм, лідерські вміння[3]. Аналіз україномовного наукового дискурсу дозволив установити, що останнім часом інтерес практиків і теоретиків освіти до потенціалу дисциплін вищої школи для формування м'яких навичок помітно зростає, що засвідчують студії А. Безус, І. Гевлича, Л. Гевлич, К. Коваля, Ю. Федорової, І. Федулової та ін. Вітчизняні науковці поділяють погляди своїх зарубіжних колег.

За твердженням Г. Бабій, особистісні якості є доповненням професійних, а професійні якості обумовлюють ті особистісні якості, які повинен мати або розвивати в собі фахівець для професійного зростання. По суті, soft skills – це навички, вміння та характеристики, які дозволяють бути успішними у професійній діяльності. До них відносять: лідерські якості та вміння працювати у команді, вміння проводити переговори, вміння ставити та досягати поставлених цілей, управління часом, цілеспрямованість, презентаційні навички, навички ефективної комунікації, стресостійкість, креативність, творчий підхід до вирішення завдань та аналітичні здібності, тощо. Сталого переліку, як і класифікації «soft skills», не існує. Оскільки, зрозуміло, що для різних видів діяльності пріоритетними є різні види «soft skills» [2].

Щоб успішно формувати «soft skills» навички у сучасного студента, створювати професійну особистість, готову до сприйняття соціальних змін, освоєння нових цінностей і зразків поведінки, здатну до саморозвитку і самореалізації, кафедра соціології Київського національного економічного

університету імені Вадима Гетьмана постійно працює над створенням нових навчально-тренувальних практикумів, тренінг-курсів і сучасних дисциплін із використанням проблемно-творчих інноваційних технологій навчання. Наприклад, в рамках освітньо-професійної програми «Соціальні та медіа-комунікації» кафедра соціології запропонувала студентам дисципліни професійної підготовки, що спрямовані на формування «soft skills» навичок у студентів. Викладачами кафедри були розроблені дисципліни: «Професійна та комунікативна культура соціолога», «Соціальна психологія», «Основи теорії та практики соціальних комунікацій», «Комунікації у діловому спілкуванні», «Міжкультурна комунікація» та інші. Ці дисципліни формують у студентів необхідні їм «soft skills» навички: здатність до співробітництва в групі та команді, мобільність, уміння адаптуватись і визначати особисті цілі та виконувати різні ролі й функції в колективі, уміння визначати й реалізовувати мету комунікації в залежності від обставин; аналізувати основні закономірності взаємодії, де розкривається зв'язок між міжособистісними і суспільними відносинами; здатність аналізувати соціальну психологію груп і виявляти особливості спілкування в реальних соціальних групах; вміння демонструвати комунікативні компетенції; моделювати ситуації внутрішньої динаміки груп та їх розвитку; вміння володіти навичками самоаналізу, бути критичним і самокритичним на засадах цінування та поваги до різноманітності й мультикультурності.

Література:

1. Дроздова Ю. Концептуальні підходи до визначення «Soft skills» у сучасних освітніх та професійних моделях. «Soft skills» – невід’ємні аспекти формування конкурентоспроможності студентів у XXI столітті». Київ.: Київ. нац. торг.-екон. ун-т, 2020. 90 с.
2. Іванова Л., Скорнякова О. «Soft skills» як важлива складова конкурентоспроможності фахівця з інформаційних технологій. *Молодий вчений*. 2018. № 12 (64). URL: <http://molodyvchenu.in.ua/files/journal/2018/12/22.pdf>
3. Карапетян А. Аналіз SWOT як інструмент оцінювання та розвитку «Soft skills» студентів немовних спеціальностей у процесі навчання іноземної мови. Педагогічні науки. 2017. № 135. URL: <http://enpuir.npu.edu.ua/bitstream/123456789/24201/1/KARAPETYAN%20ALINA.pdf>

Шевель Борис
(Глухів, Україна)
ОСВІТА

(Дистанційна освіта у вищій школі)

**ПОШУК ШЛЯХІВ МОТИВАЦІЇ ЗДОБУВАЧІВ ОСВІТИ ДО НАВЧАННЯ
В УМОВАХ ЛОКДАУНУ**

Мотивація студентів до навчання є важливим елементом навчально-виховного процесу у вищій школі. Її аналіз та удосконалення особливо гостро постає в умовах карантину, адже за таких умов мотивація студентів – це не просто підвищення позитивного або негативного ставлення до навчання, а й ускладнення структури мотиваційної сфери та врахування полівмотивованості навчальної діяльності студентів.

Жорсткі умови карантину спричинили значні зміни як в освітній системі взагалі, так, зокрема, і в вищій педагогічній освіті. Навчальний процес перемістився з аудиторій навчальних закладів до осель студентів та викладачів, що спричинило додаткові ускладнення в його організації та проведенні.

У зв'язку з втратою постійного «живого» контролю за освітньою діяльністю і перехід до технологій мережі Інтернет перед викладачами постала проблема у пошуку нових шляхів стимулювання здобувачів освіти до навчальної діяльності.

Одним з них може стати комплексне використання безкоштовних програмних засобів. Мова йде про поєднання упровадження хмарних сервісів Google та мобільного додатку для смартфонів Viber.

Неодмінною складовою навчального процесу є контроль й оцінка знань студентів. Поєднання можливостей сервісів Google та Viber значно спрощують цей процес. Особливо це стосується роботи куратора академічної групи, до функціональних обов'язків якого належить забезпечення своєчасного виконання студентами усіх поставлених перед ними завдань.

Не зупиняючись над алгоритмом роботи цих програмних засобів розкриємо результати досвіду, отриманого під час організації навчальної діяльності майбутніх педагогічних фахівців у Глухівському національному педагогічному університеті імені Олександра Довженка.

Даний процес складався з декількох етапів:

- підготовчий (створення документу зі спільним доступом та розміщення в ньому індивідуальної траєкторії руху для кожного студента по кожній з навчальних дисциплін, створення в додатку Viber групи для забезпечення обміну інформацією та спілкування);

- безпосередньої реалізації (надання доступу кожному студенту до документу та групи в додатку Viber та пояснення принципу їх роботи, наповнення контентом);

- підсумковий (перевірка результатів навчальної діяльності).

Комплексне використання саме означених програмних засобів дозволила без додаткових зусиль забезпечити тристоронню взаємодію студенти – викладачі навчальних дисциплін – куратор групи протягом всього навчального процесу. Кожен з учасників мав можливість в будь-який момент часу отримати доступ до навчальних матеріалів, отримати консультацію та проаналізувати результати діяльності кожного з учасників тристоронньої взаємодії, що забезпечувало постійну інформаційну підтримку та стимулювання студентів до навчальної діяльності

Важливою перевагою використання зазначених програмних засобів є відсутність додаткових затрат на апаратне забезпечення і професійний супровід, доступність, мобільність, що також суттєво підвищує мотивацію всіх учасників навчально-виховного процесу.

Література:

1. Сойчук Р. Інформаційно-комунікаційні технології у виховному процесі та сучасне підростаюче покоління: погляд на проблему. Інноватика у вихованні. Вип. 4, 2016. С. 220-230.
2. Опанасенко Ю. Покоління Z: нові виклики для освіти/а Обласна наук.-практ. інтернет-конф. Нова грамотність у цифровому столітті. Черкаси, 2016. С. 51-54.

Маковецький Сергій

(Суми, Україна)

ОСВІТА

(Сучасні методи викладання)

ШЛЯХИ РОЗВИТКУ ОБРАЗНОГО МИСЛЕННЯ ВИХОВАНЦІВ ХОРЕОГРАФІЧНОГО КОЛЕКТИВУ

Серед сучасних освітніх завдань важливим визначено всебічний розвиток дитини, становлення її духовного, психічного та фізичного здоров'я. Пріоритетним для сучасної освіти є підвищення рівня реалізації творчих здібностей учнів. Однією з головних складових розвитку таких творчих здібностей особистості є залучення школярів до образної діяльності.

Практичний досвід хореографічної діяльності у комунальному закладі Сумський Палац дітей та юнацтва дозволив виокремити шляхи формування та розвитку образного мислення, що унаочнено на рис. 1.



Рис. 1. Шляхи розвитку образного мислення на заняттях хореографії

Розглянемо більш детально практичні аспекти розвитку образного мислення вихованців хореографічного колективу.

РОЗВИТОК ТВОРЧОГО МИСЛЕННЯ ТА УЯВИ.

Вправа-імпровізація «Танго»

Вихованцям запропоновано прослухати «Танго» на музику А. П'яццолла.

Надалі відбувається перегляд проєкції з балету Є. Логінова «Танго».

Завдання: підготувати свої композиції на музику А. П'яццолли на 3-4 хвилини.

Вправа «Пластичні інтерпретації» скульптур Родена на музику А. Шнітке, С. Рахманінова, І. Стравинського

Вихованцям запропоновано розглянути зображення п'яти жіночих скульптур О. Родена: «Скорчена жінка», «Відчай», «Суккуб», «Данаїда» й «Роздуми».

Завдання: створити динамічні композиції на музику А. Шнітке.

Вправа «Пори року»

Вихованці ознайомлюються з творами «Пори року» А. Мухи.

Завдання: дібрати до кожного образу музику з творів, присвячених порам року А. Вівальді, П. Чайковського та І. Глазунова. Завершальним етапом є створення хореографічних етюдів, присвячених кожному образу.

СТВОРЕННЯ ТА СПРИЙНЯТТЯ ХУДОЖНЬОГО ОБРАЗУ.

Вправа «Німе кіно»

Вихованцям запропоновано переглянути відео танцю без аудіоряду.

Завдання: визначити, під який музичний супровід виконувався танець. Пропонується на вибір 4-5 музичних творів, що використовуються в процесі навчання. Після обговорення, відбувається перегляд з музичним супроводом.

Вправа «Море хвилюється»

Вихованцям запропоновано пограти в знайому з дитинства гру «Море хвилюється». Педагог під музику певного танцю (танго, ча-ча-ча, румбу тощо) промовляє фрази: «Море хвилюється раз. Море хвилюється два. Море хвилюється три. Найкраща фігура замри!»

Завдання: завмерти у найвиразнішій фігурі танцю; вгадати за фігурою танець, що виконується.

Надалі відбувається обмін думками.

Вправа «Танцювальна скульптура»

Педагог демонструє на екрані фото бальної пари під час виконання танцю. Звертаємо увагу на позу, міміку, жести.

Завдання: визначити, який танець виконує пара.

Ставимо вихованців в пару, пропонуємо відтворити жести й міміку, відчувати емоційний стан, спробувати продовжити танець. Після 3-5 хвилин діти пропонують свої варіанти. Вислухавши всіх, педагог вмикає відео, яким завершується обговорення.

РОЗВИТОК ЕМОЦІЙНОЇ СФЕРИ, ЕМПАТІЇ.

Вправа-розминка «Колір мого настрою»

Матеріал для вправи: кольорові картки-стікери, ватман А1.

Вихованцям запропоновано картки-стікери різних кольорів.

Завдання: обрати стікер того кольору, який відповідає його настрою, і розмістити стікер на аркуші ватману, прикріпленому на дошці або стіні. У результаті створюється кольорова веселка настрою групи.

Вправа «Почуття»

Вихованці записують на аркушах паперу будь-яке почуття. Педагог збирає картки і перетасовує їх.

Завдання: обрати картку та зобразити мімічно те почуття, що написано на ній. Інші вихованці відгадують зображуване почуття. Педагог дає можливість поділитися враженнями всім бажаючим, потім називає емоцію.

Надалі вихованцям пропонується підібрати відповідну музику для вираження кожного почуття.

Використовуючи вищезгадані вправи, поступово спостерігаємо творчі прояви вихованців, реалізацію здібностей з найбільшою результативністю.

Отже, образне мислення – важливий компонент творчої діяльності та обов'язковий засіб пізнання світу. У процесі розвитку образного мислення дітей важливо насамперед розширювати можливості образного сприйняття, розвивати в них уміння емоційно сприймати навколишній світ.

Петришин Людмила

(Тернопіль, Україна)

ОСВІТА

(Соціальна педагогіка)

ІНКЛЮЗИВНА КОМПЕТЕНТНІСТЬ ЯК НЕБХІДНА СКЛАДОВА ПРОФЕСІЙНОГО СТАНОВЛЕННЯ СОЦІАЛЬНОГО ПЕДАГОГА

На сучасному етапі суспільного розвитку, освітня спільнота накопичила значний досвід залучення дітей з особливостями розвитку в загальноосвітні навчально-виховні заклади, тому перед соціальними педагогами інклюзивного навчального закладу постає важливе завдання – здійснювати розвиток гармонійної компетентної особистості дитини з особливими потребами.

Науковці зауважують, що насамперед питання соціальної інклюзії повинні знайти своє відображення у сфері освітньої політики, тому що освітня система є віддзеркаленням стану суспільства й водночас важливим засобом його перебудови. Досліджуючи інклюзивну компетентність, ми базувались на наукових висновках дослідників про професійну компетентність (І. Войціх, Т.Гладун, О. Гноєвська, І. Демченко, І. Левчик, І. Осадченко, Т. П'ятакової, Е. Рамзані, Л. Сухоставська та ін.), зазначимо, що під поняттям професійна компетентність майбутніх соціальних педагогів розуміється їх теоретична здатність та практична готовність якісно виконувати посадові обов'язки в рамках соціально-педагогічної діяльності, окресленої професійними функціями та чинними нормативно-правовими засадами [1; 2; 3; 4; 5].

У процесі аналізу наукових джерел ми не виявили трактування категорії «інклюзивна компетентність соціального педагога/працівника». Проте вона характеризувалася дослідниками як складова професійної компетентності: як інтегровану якість особистості, здатність ефективно-професійно діяти в умовах інклюзивного навчання (Т. П'яткова); як інтегроване особистісне утворення, що забезпечує здатність здійснювати професійні функції в розвитку інклюзивного навчання (К. Бовкуш); як здатність здійснювати професійні функції в умовах інклюзивного навчання (І. Демченко); інтегративне особистісне утворення,

необхідне для здійснення спеціальних професійно-педагогічних функцій в умовах інклюзивного навчання учнів (Г. Косарева). Ми переконані, що інклюзивна компетентність повинна включати базові компетентності соціальних педагогів: комунікативну, діагностичну, інформаційну, корекційну, профілактичну, консультативну, просвітницьку. При цьому структурно, інклюзивна компетентність соціальних педагогів повинна базуватися на глибоких фахових знаннях, критичності та гнучкості мислення, креативній діяльності, професійному виконанні обов'язків; ефективності дій [1; 2; 3; 4].

У процесі дослідження процесу формування інклюзивної компетентності майбутніх соціальних педагогів, нами було використано можливості онлайн освіти, зокрема, залучення студентів до укладеного нами освітнього проекту «Діяльність соціального педагога/працівника в системі інклюзивної освіти», структура якого обіймала шість тем, які ми проводили онлайн у вигляді вебінарів, кожен по 45 хвилин; 4 презентації освітнього характеру (модель інклюзивного навчального середовища у освітньому закладі.; ідеальний портрет працівника освітнього закладу інклюзивного типу); презентацій, відеосюжетів, що демонстрували приклади професійного співробітництва соціального педагога у команді фахівців інклюзивного закладу освіти; творчі завдання (створення вербальний/графічний «узагальнений портрет особливої дитини», «особливого педагога», розроблено «знаки педагогічного поведіння з дітьми з особливими освітніми потребами»); організовано, на засадах волонтерства, благодійні акції для різних категорій дітей з особливими освітніми потребами [5; 6].

За результатами впровадження освітнього проекту нашого дослідження та повторного анкетування студентів на визначення розуміння що таке інклюзивна компетентність та її мотивація, дозволило нам виділити три групи студентів, в яких наявне ґрунтовно виражене розуміння суті інклюзивної діяльності (44,2%); виражене достатньо (35,6%); виражене слабо (20,2%). З огляду на це можемо констатувати, що вагомими можливостями для підготовки соціальних педагогів/працівників, до створення інклюзивного освітнього простору для дітей з особливими освітніми потребами, закладені в професійній підготовці та соціально зорієнтованих видах діяльності.

Отже, інклюзивну компетентність як необхідну складову професійного становлення майбутніх соціальних педагогів ми трактуємо як: інтегральну особистісно-професійну властивість, необхідну для психолого-педагогічного супроводу осіб з особливими освітніми потребами у навчанні та для успішної адаптації і соціалізації в умовах інклюзивного навчання закладів загальної середньої освіти.

Література:

1. Бовкуш К.П. Готовність педагога до інклюзивної освіти. *Педагогічні науки: теорія, історія, інноваційні технології*. 2015. №4 (48). С. 3-9.
2. Демченко І.І. Теоретичні і методичні засади підготовки майбутнього вчителя початкових класів до професійної діяльності в умовах інклюзивної

освіти : автореф. дис. на здобуття наукового ступеня доктора пед. наук : 13.00.04. Умань, 2016. 46 с.

3. П'яткова Т. Розвиток інклюзивної компетентності вчителя : швейцарський досвід. URL: <http://www.deseco.admin.ch>.

4. Косарева Г. М. Основи формування інклюзивної компетентності майбутніх вихователів дошкільних закладів. *Збірник наукових праць Херсонського державного університету. Педагогічні науки*. 2014. Вип. 65. С.30-335.

5. Ленів З. Особливості реалізації інклюзії та підготовки відповідних фахівців: проблеми, досвід, перспективи. *Науковий часопис Національного педагогічного університету імені М.П. Драгоманова*. К.: НПУ ім. М.П. Драгоманова, 2014. Вип. 28. С. 119-125.

6. Чайковський М.Є. Інклюзивна компетентність як складова професійної компетентності суб'єктів навчально-виховного процесу. *Педагогіка і психологія професійної освіти. Науково-методичний журнал*. 2012. №2. С. 15-21.

Пйонтковська Марія

(Тернопіль, Україна)

ОСВІТА

(Соціальна педагогіка)

ОСОБЛИВОСТІ СОЦІАЛЬНОЇ АДАПТАЦІЇ ВПО ЗАСОБАМИ ВЕБІНАРУ

Проблема соціальної адаптації дітей ВПО полягає у необхідності активного пристосування ВПО до життя у нових соціокультурних умовах. Успішність соціальної адаптації залежить від добре збалансованого співвідношення між потребами людини і вимогами конкретного соціального середовища. Особливості специфіки адаптації та інтеграції дітей вимушених переселенців до нового соціокультурного середовища схарактеризовано в наукових розвідках А. Богуш, І. Дичківської, О. Дубасенюк, К. Касярум, Л. Коваль, К. Крутій, А. Кузьмінського, І. Некрасової, О. Овчарук, Л. Петришин, Л. Петухової, Т. Піроженко, О. Пометун, Т. Поніманської, О. Савченко, Т. Степанової, Г. Троцько та ін.

Як наукова категорія соціальна адаптація – це складова соціалізуючого процесу, яка розглядається у діалектичній єдності двох діяльностей: зовнішньої – матеріально-духовної, яка спрямована в основному на зміну умов зовнішнього середовища, та внутрішньої – суб'єктивно-психічної, спрямованої, перш за все, на перетворення внутрішнього світу суб'єкта. При цьому важливим є той факт, що допомога у соціальній адаптації вимушено переміщеним дітям передбачає: створення сприятливого соціально-психологічного клімату в навчальному закладі; оптимізацію змісту і форм просвіти педагогічних працівників, батьків; застосування міжсекторальної взаємодії і міждисциплінарного підходу до вирішення проблем, які виникають; залучення та надання допомоги

висококваліфікованих фахівців, практичних психологів, соціальних педагогів/працівників; забезпечення індивідуального підходу до кожної дитини з внутрішнього переселення; надання їм необхідної корекційної, реабілітаційної та соціально-педагогічної допомоги; залучення дітей-вимушених переселенців до діяльності в позашкільних навчальних закладів з метою створення оптимальних умов для їхньої самореалізації; залучення вихованців до розвивальної діяльності в позаурочний час; проведення активної виховної діяльності з дітьми-вимушених переселенців під час оздоровлення [3].

У процесі наукових пошуків ми визначили, що в дітей ВПО адаптивні механізми розвинуті недостатньо. Тому вони важко адаптуються до нових умов соціокультурного середовища та життєдіяльності. Крім того, існують певні проблеми процесу адаптації дітей ВПО які підсилюються: кризовістю, критичністю, підвищеною тривожністю, необхідністю вибору майбутньої професії, труднощами входження у доросле життя, невідповідністю до виконання нових соціальних ролей, суперечностями у сфері спілкування тощо.

Саме тому, ми переконані, що для успішної адаптації дітей-вимушених переселенців соціальним педагогам/працівникам необхідно застосовувати інтерактивні форми роботи з ними, що мають конкретну мету – створити комфортні умови розвитку здібностей, за яких кожна дитина відчуває свою успішність та інтелектуальну спроможність. Інноваційні форми проведення занять дають змогу розвивати аналітичне мислення дітей-вимушених переселенців, формувати комунікативну компетенцію. З огляду на сказане, для оптимізації процесу соціальної адаптації дітей вимушених переселенців слід обирати таку форму як вебінар, адже сьогодні саме вебінари стають популярною формою дистанційного інтерактивного комунікування, що використовується в системі консультування, навчання [2; 4].

У процесі роботи над науковою проблемою соціальної адаптації дітей ВПО до нових соціокультурних умов, нами був розроблений і проведений вебінар інформаційно-консультативного характеру, який був націлений на покращення адаптації дітей ВПО до нових умов. Вебінар був проведений із дітьми різних вікових груп з сімей вимушено переміщених осіб міста Тернополя, діти навчалися у різних школах. Вебінар проводили за допомогою і співпрацею із Тернопільського районного центру соціальних служб для сім'ї, дітей та молоді. За результатами проведеного вебінару та по завершенні нього учасників вебінару переконалися у тому, що новітні технології дають можливість спілкуватись з рідними, які проживають в іншій країні, дають можливості тренуватись, повторюючи вправи за тренером не виходячи з дому, дають можливість для онлайн-навчання та консультування. Вважаємо, що такий стрімкий зліт нових можливостей дає можливість, засобами вебінару успішно налагодити адаптацію дітей ВПО до нових соціокультурних умов [1; 2; 3; 4].

Адаптація внутрішньо переміщених дітей є надзвичайно важливою складовою адаптації родини за місцем переселення. Основними проблемами адаптації дітей ВПО які можна нівелювати за допомогою вебінару є допомога

дітям інтегруватися в новий шкільний колектив, включитися в освітній процес, зменшити рівень стресу, успішно адаптуватися до нових соціокультурних вимог.

Література:

1. Богучарова О.І., Ткаченко Н. В. Копінг-стратегії як фактор «позитивної» адаптації вимушених мігрантів. *Вісник Дніпропетровського університету*. 2016. [Електронний ресурс]. Режим доступу: DOI: <https://www.researchgate.net/publication>.

2. Програма тренінгових занять для підлітків «Вибір до змін» /за ред. Т. Журавель, Н. Строева. К. : ПРСКНУ, 2016. 104 с.

3. Соціально-педагогічна та психологічна робота з дітьми у конфліктний та постконфліктний період: метод. рек. / Н.П. Бочкор, Є.В. Дубровська, О.В.Залеська та ін. К.: МЖПЦ Ла Страда-Україна, 2014. 84 с.

4. Психосоціальна допомога внутрішньо переміщеним дітям, їхнім батькам та сім'ям з дітьми зі Сходу України : посіб. для практиків соціальної сфери /Л. А. Мельник та ін. К.: ТОВ Видавничий дім Калита, 2015. 72 с.

*Науковий керівник: доктор педагогічних наук, професор,
Петришин Людмила Йосипівна*

Середенко Микола

(Львів, Україна)

ОСВІТА

(Сучасні напрями реформування системи освіти)

НАПРЯМИ ТРАНСФОРМУВАННЯ СИСТЕМИ ВІЙСЬКОВОЇ ОСВІТИ УКРАЇНИ НА ШЛЯХУ ДОСЯГНЕННЯ СТАНДАРТІВ НАТО

Система військової освіти – важлива складова сектору безпеки і оборони України, яка забезпечує Збройні Сили (ЗС) та інші військові формування держави підготовленими офіцерами та сержантами. Варто зазначити, що вона інтегрована в загальнодержавну систему освіти і на сьогодні має у своєму складі університети, академії, військові інститути (в тому числі у складі цивільних закладів вищої освіти), військові коледжі, факультети і кафедри військової підготовки, а також Київський військовий лицей, низку лицейів з посиленою військово-фізичною підготовкою.

Основним продуктом системи військової освіти є висококваліфіковані кадри, від рівня підготовки яких залежить здатність сил оборони України, а відтак спроможність держави загалом протистояти зовнішній збройній агресії [1, с. 2]. Військову освіту сьогодні ми розглядаємо за двома основними аспектами: отримання фундаментальних знань і навиків – у навчальному закладі; їх розвиток і закріплення в процесі виконання функціональних обов'язків на посаді у військах через систему курсової підготовки перед призначенням на нові посади. Система військової освіти нині перебуває в процесі глибоких перетворень відповідно до визначених законодавством України потреб інтеграції нашої держави в європейський політичний, економічний, безпековий,

правовий простори, набуття членства в ЄС і НАТО [2]. Важливим чинником таких перетворень є досвід участі ЗС та інших військових формувань України в обороні східних рубежів держави від збройної агресії з боку Російської Федерації (РФ). Головним трендом сучасних змін у системі військової освіти України є наближення її параметрів до рівня найрозвиненіших у військовому плані країн Північноатлантичного альянсу.

Аналіз систем професійної військової освіти країн – членів НАТО показує, що за зовнішньої схожості вони мають низку суттєвих відмінностей щодо поєднання професійної військової підготовки та освіти, термінів здобуття освіти та проходження підготовки. Наприклад, у США створено систему професійної військової освіти, поєднану з професійною підготовкою. У більшості держав – членів НАТО переважає професійна військова підготовка, а не військова освіта, що зумовлюється малою чисельністю збройних сил і невеликим державним замовленням.

Україна приєдналася до інтеграційного процесу в галузі вищої освіти (“Болонського процесу”) і стала частиною європейського освітнього та наукового простору. Це повною мірою стосується і військової освіти. Але за нинішніх умов важливим є впровадження в систему військової освіти норм і правил – так званих “стандартів НАТО”. Мова іде як про введення в освітній процес цих стандартів, так і про досягнення рівня підготовки військових фахівців найбільш боєздатних армій країн Альянсу. Фундаментальною основою змін стало приведення відповідних нормативних актів Міністерства оборони (МО) України до вимог Законів України “Про освіту” [3], “Про вищу освіту” [4], “Про наукову та науково-технічну діяльність” [5] згідно із сучасними потребами ЗС України та євроатлантичними стандартами якості підготовки військовослужбовців.

Підготовка персоналу ЗС України – це комплекс заходів, що включає процес навчання, професіоналізації і виховання усіх військовослужбовців, працівників ЗС України, резервістів, які проходять службу у резерві ЗС України [6]. В основу подальшого реформування системи військової освіти покладені наступні напрями: законодавче та нормативне врегулювання питань підготовки військових фахівців з урахуванням досвіду проведення антитерористичної операції/операції Об’єднаних сил (АТО/ООС); підвищення якості та приведення змісту і технологій навчання фахівців у відповідність до сучасних завдань ЗС України; подальша оптимізація мережі військових навчальних закладів усіх рівнів акредитації, поліпшення підготовки науково-педагогічних кадрів, перехід на більш сумісну з країнами НАТО триступеневу систему рівнів військової освіти (тактичний, оперативний і стратегічний рівні); перегляд змісту освіти та фахової підготовки, наполегливе впровадження в освітній процес процедур і стандартів НАТО тощо.

Аналізуючи хід трансформування системи військової освіти, слід зробити висновки:

1. Характерною відмінною ознакою функціонування системи військової

освіти на сучасному етапі є те, що вона виступає водночас як об'єктом, так і суб'єктом реформування ЗС України та сил оборони загалом. Саме висока якість підготовки військових кадрів є важливою умовою своєчасності, повноти та ефективності виконання заходів оборонної реформи в країні.

2. Найбільш значущими заходами наближення системи військової освіти України до євроатлантичних стандартів можна вважати: перехід на триступеневу систему освіти; запровадження “школи оборонного менеджменту” та “школи лідерства” як складових професіоналізації освіти; перегляд кваліфікаційних вимог і штатно-посадових категорій до військових посад офіцерського складу з урахуванням освітніх ступенів і рівнів військової освіти; перегляд змісту освіти та фахової підготовки особового складу.

Література:

1. Про Збройні Сили України. Закон України № 2019-III від 5 жовтня 2000 р.// Відомості Верховної Ради. – 2000. – 4 с.

2. Про національну безпеку України. Указ Президента України № 2469-VIII від 21 червня 2018 р.// Відомості Верховної Ради. – 2018. – 28 с.

3. Про освіту. Закон України № 2145-VIII від 5 вересня 2017 р.// Відомості Верховної Ради. – 2017. – № 38–39. – 380 с.

4. Про вищу освіту [Електронний ресурс]: Закон України № 1556-VII від 1 липня 2014 р. – Режим доступу : <https://zakon.rada.gov.ua/laws/show/1556-18#Text>.

5. Методичні рекомендації щодо організації науково-технічної діяльності у Збройних Сил України. – К.: ГШ ЗС України. – 2020. – 763 с.

6. Настанова з підготовки персоналу у Збройних Силах України. ВКП 7-00(01).01. – К.: МО України. – 2020. – 52 с.

*Belova Maryna
Kartashova Svitlana
Meish Yuliia
(Kyiv, Ukraine)*

ОСБИТА

(Сучасні методи викладання)

INFORMATION RESOURCES AS A NECESSITY FOR QUALITATIVE CHANGE IN THE TECHNOLOGY OF TEACHING HIGHER MATHEMATICS IN UNIVERSITIES

Today software developing process plays an important role in education reform, which makes it possible to widely use information and computer technologies. At the same time, to train highly qualified specialists, competitive in the world labor market, it is necessary to provide an adequate level of training for students.

Mathematics is taken a significant place in the system of specialists training in various fields in higher educational institutions (universities), for which mathematical knowledge is professionally important. Mathematics is the language of engineering research and calculations, the basic core of physics, chemistry, general engineering and

special disciplines. [1]. However, all students need to acquire the ability to analyze the situation, to highlight the essence of issue, to master the logic of reasoning, to generalize statistical material, to correctly interpret the situation. All these qualities are developed in the process of higher mathematics studying. Taking into account today's requirements and prospects for development of higher education, training must reach a new qualitative level. One of the topical problems of higher education is creation of such methodical training systems that would widely use modern information and communication technologies. The criterion for the quality of education system is knowledge and technology updating speed. Innovative educational technologies are one of the most promising areas of education. Element of this training system is electronic textbook. It allows you to illustrate information in dynamics, it can contain a large number of tasks and examples that can be updated periodically, hypertext – a method of non-linear information delivery (the user himself manages the information issuance), and with its help, you can monitor knowledge. By means of certain software, it is possible to analyze knowledge and to evaluate the quality of this knowledge according to a certain scale. The ability to conduct online gaming lessons includes the factor of interest, the competitiveness factor, but, regardless of this, it is an effective motivated process of students' logical activity. Rating system teaches students to study systematically and creatively. The main goal of introducing electronic textbook into the process of studying at universities is to increase students' interest in the discipline of "Higher Mathematics", their understanding of need for studying this subject, dynamics of improving the quality of knowledge on this discipline among students [1].

E-education is a part of the whole education system, it can be used in all forms of education in Ukraine, officially established: full-time, low-residence and non-residence. E-education technologies might be used both in "pure" form, and in various combinations with other types of training [2, c. 189].

The development of the Internet and electronic environment in general opens up new study opportunities for people with disabilities; citizens who are in detention facilities; potential and nursing mothers; military personnel; people who are not dismissed from work, etc. Distance educational technologies allow to increase professional qualification in accordance with students' interests and needs, to receive education directly at the place of residence, to reduce education cost [3].

In general, the level of e-education development in Ukraine does not correspond to the rates of development of information and communication technologies, the institution of virtual education has not been formed. The further development of e-education will make it more demanded and competitive, more accessible and effective. The leading role of information and communication technologies is a key factor in education development and human capital development in our country.

Література:

1. Belova M.A. Motivation to introduce perspective teaching methods of higher mathematics. European Humanities Studies: State and Society/ Belova M.A., Gladka Y.A., Mashchenko L.Z. – Krakow: Fundacja im. Reja, – 2017. – № 4(I). p. 4 – 15.

2. Belova M.A., Meish Y.A. Rating of the use some innovative means of studies of students' higher mathematics education in technical areas of training «System analysis»/ Proceeding of the 1th International Symposium on Intellectual Economics, Management and education». Vilnius: Publishing House Faber Ltd-Veliko Tarnovo, Bulgaria, 2019. – p.188 – 190.

3. Spivakovskiy O.V. Theory and practice of using information technologies in the process of preparing students of mathematical specialties: monograph / O.V. Spivakovskiy. – Kherson: Aylant, 2003. – 288 p.

Старик Оксана

(Кам'янець-Подільський, Україна)

ОСВІТА

(Дистанційна освіта у вищій школі)

ДИСТАНЦІЙНА ФОРМА НАВЧАННЯ ЯК НЕОБХІДНІСТЬ ТА СУЧАСНА ВИМОГА, ЩО ВИКЛИКАНА ПАНДЕМІЄЮ COVID-19

Проводити заняття віддалено, не бачити свою аудиторію, не мати можливостей пояснити особисто й допомогти в момент виникнення проблеми — ще рік тому таких ситуацій у своїй роботі не могли уявити ані здобувачі освіти, ані викладачі, ані батьки. Але пандемія внесла свої несподівані корективи і змусила всіх терміново опанувати цифрові технології навчання й нові педагогічні підходи та методики дистанційного навчання. Вимушене дистанційне навчання стало викликом для всіх учасників освітнього процесу. Організувати якісне навчання за короткий термін з використанням цифрових технологій, надихати й мотивувати студентів дистанційно, давати раду технічним проблемам, що виникають, виявилось зовсім не просто. Жодна держава, жодна освітня система у світі не була готова до такого випробування — Україна не виняток.

Активне та швидкісне впровадження сучасних технічних засобів навчання, модернізація та діджиталізація сучасної вищої освіти зумовлена насамперед соціальними викликами, які продиктовані потребами часу та полікультурного світу в підготовці професійно компетентного фахівця.

Станом на сьогодні дистанційне навчання є інноваційною формою освіти, сучасна концепція якої полягає в навчанні студентів вчитися отримувати знання самостійно під контролем викладача. Протягом останнього року в умовах пандемії COVID-19 все частіше технології дистанційного навчання стали використовуватися як основний вид викладання та навчання. Наш заклад не став винятком із загального правила, а використання дистанційного навчання дало можливість продовжити навчальний процес в такий нелегкий час.

На думку вчених, дистанційне навчання є перспективною формою навчання, «... яка має значний дидактичний, розвивальний і виховний потенціал» [1].

Аналіз останніх досліджень і публікацій дозволяє стверджувати, що проблема впровадження дистанційного навчання в сучасному педагогічному середовищі є актуальною та перспективною. Їй приділяли увагу Д. Чернилевський, І. Краєвський, А. Соловов, М. Сімонсон, В. Кухаренко [2].

Щодо проведення занять за дистанційною формою навчання, контролю теоретичних знань студентів за допомогою тестів та завдань у ПСНРСЕК використовується платформа MOODLE, а для проведення занять онлайн - ZOOM.

Для приєднання до дистанційного навчання викладачі та студенти пройшли авторизацію із наданням електронної адреси та особистого пароля.

Після авторизації на платформі студентам пропонується ознайомитися з методичними вказівками до лекційної або практичної теми, що вивчається, звернути особливу увагу на перелік основних теоретичних питань, наочності. Для подальшого успішного засвоєння матеріалу студентам необхідно ознайомитися з основними, а потім, при необхідності — додатковими джерелами інформації. Для більш наочного розуміння теоретичної частини використовується презентація, відеофільм. Після вивчення кожної теми студенти проходять обов'язкове тестування, яке в подальшому є показником засвоєння отриманого матеріалу та є підставою для виставлення оцінки.

Наявність зворотного зв'язку між викладачами та студентами (у вигляді повідомлень і переписки) дає змогу покращити процес навчання. Слід зазначити, що студенти дуже позитивно оцінюють наявність наглядних матеріалів, таких як ілюстрації, презентації, навчальні фільми. Вкрай бажаним є надання студенту можливості ознайомитися зі своїми помилками, це дозволить виявити й усунути помилки та прогалини, допущені під час вивчення даної теми.

Отже, можна зробити такий висновок, що організація навчального процесу на основі дистанційного навчання має великі можливості: здобувачі освіти мають можливість самостійно вивчати теоретичний матеріал під керівництвом викладача (при наявності обов'язкового вміння володіти комп'ютером та інтернету), відносну незалежність у визначенні часу і місця виконання завдань, високий рівень інтерактивності та регулярний систематичний контроль за засвоєнням знань з боку викладачів, але існує необхідність підтримки постійного зворотного зв'язку між студентами та викладачами для виправлення допущених недоліків, прогалин і подальшого вдосконалення дистанційного навчання.

Але потрібно пам'ятати, що яке б не було досконале дистанційне навчання, воно не може в повній мірі замінити очну форму навчання і заповнити дефіцит спілкування між викладачем та студентами.

Література:

1. Биков В.Ю. Дистанційне навчання в країнах Європи та США і перспективи для України/ В.Ю. Биков// Інформаційне забезпечення навчально-виховного процесу: інноваційні засоби і технології : кол. монографія/ В.Ю.

Биков, О.О. Гриценчук, Ю.О. Жук та ін./ Академія педагогічних наук України, Інститут засобів навчання. – Київ: Атіка, 2015. – С. 77–140.

2. Клокар Н. Методологічні основи запровадження дистанційного навчання в системі підвищення кваліфікації/ Н. Клокар// Шлях освіти. – 2012. – № 4 (46). – С. 38-41.

3. Концепція розвитку дистанційної освіти в Україні (затверджено Постановою МОН України В. Г. Кременем 20 грудня 2000 р.).

4. Положення про дистанційне навчання (Затверджено наказом Міністерства освіти і науки України 21.01.2004 № 40) [Електронний ресурс] // Режим доступу: <http://zakon4.rada.gov.ua/laws/show/z0703-13#n18>.

*Боркова Світлана
(Ківерці, Україна)*

ОСВІТА

(Сучасні методи викладання)

ВИКОРИСТАННЯ КЕЙСІВ ПРИ ВИКЛАДАННІ ХІМІЧНИХ ДИСЦИПЛІН

В наш час, працювати за фахом і займатися улюбленою справою – це надзвичайна удача. У стінах нашого закладу я маю можливість навчати студентів і щодня вчитися та вдосконалюватися як педагог і викладач хімічних дисциплін. На своїх заняттях я намагаюся донести до студентів інформацію про те, що важливо бачити прикладну сторону хімічної науки, прив'язати знання матеріалу до реального життя, навчитися бачити хімічні явища щодня. Вивчаючи кожну тему, завжди намагаюся ілюструвати її цікавим прикладом з життя. Це переросло у необхідність використовувати різні навчальні кейси, які підбираю до кожної теми індивідуально, враховуючи особливості матеріалу та настрою студентів.

Особливо цікавими є кейси, які пов'язані із сюжетними фрагментами з літератури або мистецтва. Прикладом є курйозний фрагмент з твору Артура Конан Дойла «Собака Баскервілів», в якому допущена істотна хімічна помилка.

«Чудовисько, що лежало перед нами, воістину могло кого завгодно злякати своїми розмірами і міццю. Це був не чистокровний шукач і не чистокровний мастиф, а, очевидно, помісь — сухорлявий, страшний пес завбільшки з молоду левицю. Його величезна паща усе ще світилася блакитнувуватим полум'ям, глибоко посаджені дикі очі були обведені вогненними колами. Я доторкнувся до цієї світної голови і, віднявши руку, побачив, що мої пальці теж засвітилися в темряві.

— Фосфор, — сказав я.

— Атож, і якийсь особливий препарат, — підтвердив Холмс, потягнувши носом. — Без запаху, щоб у собаки не зникло чуття...» [1]

Цей фрагмент я пропоную проаналізувати під час вивчення теми «Алотропні модифікації неметалів». Даний кейс можна представити і у вигляді

відео кейсу, тобто продемонструвати відео - фрагмент чи аудіо матеріал. Основна вимога до створення кейсу (проблемної ситуації) полягає в тому, що навчальна проблема повинна бути пов'язана з матеріалом, що вивчається, і мати пізнавальну значущість. Кейс — це одночасно і вид завдання, і джерело інформації для його виконання.[2]

На своїх заняттях найчастіше використовую кейс-випадок і кейс-ситуації. Кейс-випадок – це короткий кейс, який розповідає про окремий випадок. Наприклад, під час вивчення теми «Біогенні елементи» з медичної хімії, я пропоную до уваги студентів такий кейс:

«У сільській місцевості випадково були виявлені рештки людського тіла. Провівши спектральний аналіз волосся, криміналісти виявили завищену концентрацію йонів As та мікрокількості Au. За результатами, однозначно, можна зробити два припущення. Що це за припущення? Що можна стверджувати, виходячи з цієї інформації?»

Цінність кейс - технології полягає в тому, що вона одночасно не тільки відображає практичну проблему, а й актуалізує певний комплекс знань, який необхідно засвоїти при вирішенні цієї проблеми, а також удає поєднує навчальну, аналітичну й виховну діяльність, що, безумовно, є дієвим та ефективним при реалізації сучасних завдань системи освіти. [2]

Кейс-ситуація – класичний кейс, що вимагає від студента аналізу ситуації. В ньому найчастіше ставиться запитання: “Чому ситуація набула такого розвитку, і як її можна вирішити?”.

Кожне заняття з хімії на будь-яку тему - це повторення і нагадування латинського прислів'я «*praemonitus praemunitus*». Що в перекладі означає, хто попереджений, той озброєний! Хімія – це також великий перелік отруйних речовин! Важливо знати властивості, ГДК отруйних речовин, симптоматику при отруєнні і, що важливо, антидоти. З цього приводу використовую ряд кейсів, ось один з таких:

«Виявлено ранні симптоми отруєння: запах мигдалю у повітрі при видиху, біль голови та запаморочення, нудота, блювота, збудження, тахікардія, підвищення артеріального тиску, прискорене і глибоке дихання. Що, на вашу думку, спричинило отруєння? Який антидот можна запропонувати у домашніх умовах?»

У своїй роботі чітко бачу переваги використання кейс-технології. Кейс-метод є інтерактивним методом навчання, який дає змогу наблизити процес навчання до реальної практичної діяльності і сприяє розвитку винахідливості, вмінню вирішувати проблеми. Кейс-метод передбачає командний характер пізнавальної діяльності, поєднання теоретичних знань і практичних навичок, глибоке занурення у ситуацію. Технологія „кейс” формує інтерес і позитивну мотивацію до навчання. Цей метод дає змогу розвинути навички аналізувати та мислити критично, а також формує життєві компетентності.

Застосування на практиці інноваційних методологічних підходів дає можливість викладачу хімії підвищити ефективність навчального процесу і

рівень знань студентів. Час вимагає працювати по - новому, рухатися вперед і досягати певних результатів.

Література:

1. А.К. Дойл. Собака Баскервілів/ Артур Конан Дойл; пер. з англ. Олени Ломакіної. – К.: Знання, 2015. -222 с. – (English Library).
2. Яценко О. А. Кейс - технологія [Електронний ресурс]/ Олена Анатоліївна Яценко// Хімія – це легко. Блог вчителя хімії. – 2017. – Режим доступу до ресурсу: http://olenayacenko.blogspot.com/p/blog-page_47.html.

Іващенко Сергій

(Київ, Україна)

ОСВІТА

(Проблеми підготовки фахівців)

ЗБЕРЕЖЕННЯ МЕНТАЛЬНОГО ЗДОРОВ'Я СТУДЕНТІВ В ХОДІ ПРОЦЕСУ ПІДГОТОВКИ ФАХІВЦІВ

Обраний народом України демократичний шлях розвитку суспільства та прагнення до європейської інтеграції зумовлюють необхідність глибокого реформування структури і функціональної спрямованості багатьох державних інституцій (зокрема тих, які є відповідальними за підготовку висококваліфікованих фахівців різного профілю).

В наш час продовжується процес подальшого вдосконалення державної системи вищої освіти, якою забезпечується підготовка фахівців, спроможних протягом тривалого часу з належним рівнем якості та надійності здійснювати професійну діяльність в різних галузях народного господарства [6].

Навчання у закладах вищої освіти становить собою складний і відповідальний процес, пов'язаний з високим рівнем інтенсивності інформаційних та емоційних навантажень на центральну нервову систему студентів [2].

Під впливом навантажень, пов'язаних з навчальним процесом, відбувається амортизація ресурсу ментального здоров'я осіб молодого віку, які протягом тривалого періоду проходять підготовку в закладах вищої освіти [3].

Рівень ментального здоров'я студентів визначається станом спроможності їх центральної нервової системи до повноцінного здійснення основних когнітивних функцій мозку. Саме завдяки таким когнітивним функціям, як концентрація уваги, короткочасна та довготривала пам'ять, забезпечується процес сприйняття, усвідомлення та збереження важливих даних, з яких складається навчальний матеріал програми підготовки фахівців того чи іншого профілю [2, 5].

Вичерпання ресурсу ментального здоров'я студентів в ході навчального процесу може привести до функціональних порушень діяльності їх центральної нервової системи та формування патологічних станів їх організму, на основі яких можуть виникати гострі та хронічні захворювання [4].

Тому правильна організація навчального процесу в державних закладах вищої освіти є надзвичайно важливим заходом, спрямованим на збереження ментального здоров'я студентів та забезпечення високого рівня успішності їх навчання.

Шляхом проведення наукових досліджень в тих закладах вищої освіти міста Києва, в яких здійснюється підготовка реабілітологів і фізіотерапевтів, було встановлено, що позитивний вплив на стан ментального здоров'я студентів зазначеного професійного спрямування може забезпечуватися шляхом корекції регламенту їх рухової активності.

Доведено, що існує зв'язок між характером рухової активності людини та фізіологічним станом її організму (зокрема, рівнем розвитку когнітивних властивостей її центральної нервової системи).

Тому алгоритм інтелектуальних навантажень в ході навчального процесу в закладах вищої освіти повинен бути таким, при якому не тільки відбувається використання енергетичних та пластичних ресурсів організму студентів, а й забезпечується можливість їх своєчасного поповнення [3, 8].

Результати досліджень, проведених в університетах Києва, підтверджують думку про те, що, в залежності від фізіологічного стану організму, для кожного студента існує індивідуальний рівень рухової активності, який є оптимальним саме для нього.

Надлишковий або недостатній рівень рухової активності може негативно впливати на стан ментального здоров'я студента та пригнічувати когнітивні функції його мозку. А це, в свою чергу, може бути причиною зниження рівня успішності його навчання, а також погіршення самопочуття і обмеження функціональних можливостей [1].

В результаті виконання даного дослідження було встановлено, що своєчасне застосування індивідуальних тренувальних програм, спрямованих на корекцію режиму рухової активності студентів, дозволяє підтримати належний стан їх ментального здоров'я та забезпечити такий стан когнітивних функцій їх мозку, який потрібен для успішного засвоєння ними програм підготовки фахівців обраної спеціалізації.

В процесі застосування таких програм відбувається прискорений розвиток у респондентів саме тих фізичних і морально-психологічних якостей, які потрібні для успішної професійної діяльності в майбутньому [2, 7].

Враховуючи велику кількість напрямків підготовки спеціалістів у закладах вищої освіти, слід зазначити, що для кожного з таких напрямків повинна застосовуватися оригінальна система корекції режиму рухової активності студентів з метою підтримки належного рівня їх ментального здоров'я та стимуляції когнітивних функцій їх центральної нервової системи.

Тому напрямком подальших наукових досліджень даної проблеми може бути обґрунтування і розробка спеціальних програм корекції алгоритму рухової активності, адаптованих до особливостей навчального процесу щодо підготовки фахівців кожного з напрямків професійного спрямування.

Література:

1. Динаміка стану здоров'я деяких категорій населення України з урахуванням регіональних особливостей його показників / під редакцією В.М. Коваленка. - К.: Оріон, 2016. – С. 32 – 44.
2. Макаренко В.М. Роль індивідуально-типологічних властивостей вищої нервової діяльності людини в успішності навчання та надійності професійної діяльності / М.В. Макаренко, Л.П. Кириленко // Фізіологічний журнал. – 2015. - № 3. – С. 118 – 126.
3. Маркович І.Ф. Медично-соціологічне дослідження факторів способу життя, професійної діяльності та особистого відношення до медичної допомоги / І.Ф. Маркович // Вісник соціальної гігієни та організації охорони здоров'я України. – 2016. - № 4. – С. 57 – 65.
4. Основні завдання та заходи медичної реабілітації в системі медичного забезпечення населення України / І.А. Лурін, А.М. Галушка, А.Ю. Кіх // Військова медицина України. – 2017. - № 17. – С. 11 – 23.
5. Прашко Я. Когнітивно-біхевіоральна терапія психічних девіацій / Я. Прашко, П. Можни, М. Шлепецьки. – Прага, 2017. С. 650 – 690.
6. Черняк А.М. Характеристика психофізіологічного стану людини за показниками успішності виконання виробничих завдань / А.М. Черняк // Фізіологічний журнал. – 2016. – Т. 36, № 8. – С. 37 – 51.
7. Charges, D.V. Batista I.A. (2017) Comparison of health outcomes among people with different levels of motor competence. Human Movement, 20, 48 – 56.
8. Finny T. (2018). Physical activity and sedentary time compared using assessments of accelerometers counts and muscle activity level. Perk. 22, 537 p.

Мішкулинець Олена
(Мукачєво, Україна)
ОСВІТА

(Методичні основи виховного процесу)

ВИХОВАННЯ ПРОБЛЕМНОЇ ДИТИНИ ЗА ПОГЛЯДАМИ В. СУХОМЛИНСЬКОГО

Виховання учнів в сьогодишньому суспільстві дещо відрізняється від виховання попередніх поколінь. Важливо пам'ятати, що від того, в якій мірі наш проблемний учень є передусім нашим вихованцем, залежить успіх усієї освітньої роботи. Як справедливо зазначив В.О. Сухомлинський: «Проблемні діти як ніхто потребують тактовності педагога, щирого бажання прокинути в душі дитини неможливе».

Отже, сьогодні, як ніколи раніше, перед школою постає проблема виховання свідомої особистості, до якої повинні приділяти багато уваги батьки та насамперед вчитель. Почнемо з того, що з самого першого дня перебування дитини в школі, вчитель намагається створити взаємозв'язок, атмосферу довіри, добра та ситуацію успіху на уроках. Але, слід зазначити, що коли вчитель

байдужо ставиться до дитини, не хоче поринути в її внутрішній світ, то виховання проблемної дитини йому не під силу [1].

На сьогоднішній час в українській педагогіці підкреслюють деякі засоби та методи виховання проблемної дитини з особливим підходом, виходячи з робіт В.О. Сухомлинського.

Виходячи з того, що В.О. Сухомлинський вважав колектив одним із наймогутніших засобів виховання, можна стверджувати, що саме емоційний стан колективу є великою духовною силою, яка здатна об'єднати дітей та пробудити в байдужих серцях інтерес до всього чим займається колектив [2].

Разом з тим, актуальною проблемою є байдужість дитини до всього. Насамперед дитина залишається байдужою до прохань вчителя зайнятися творчими справами колективу. Цілком зрозуміло, що такий дитині безперечно все не цікаво, вона нічого не хоче.

Узагальнюючи перелічене Василь Олександрович використовує метод виховання красою природи. На його думку, краса навколишнього світу ладна розтопити серця найбайдужіші серця дітей, та поринути їх в світ високих почуттів – радості тепла, ласки та співчуття.

Так як навчання має значний недолік, коли дитина сідає за парту, вчителі класними стінами, дошкою, книгою, зошитом відгороджують її від навколишнього середовища, де і здійснювалися її перші кроки, перше висловлювання думки. Саме на природі в середовищі більш актуальному для дітей можна добувати знання такі як і в школі, але на основі спостережень, водночас проблемним дітям розвивають мислення, фантазію, розширюють світогляд, створюють позитивне емоційне ставлення до процесу навчання [4].

Зауважимо, що діти засвоюючи матеріал можуть його не тільки побачити, але і доторкнутися, роздивитися. В той самий час діти дивуються, захоплюються, у них з'являється безліч питань, а це, насамперед, допомагає розвивати дитину.

Зрештою, також тут не обійтися без психофізіологічних особливостей сприйняття, мислення та розумової праці дітей. В. Сухомлинський розвивав думку: «Дитина мислить, доказом того є те, що відповідна група нейронів кори півкуль її мозку сприймає образи (явища природи, картинки, предмети) навколишнього світу і через найтонші нервові клітини – як через канали зв'язку – ідуть сигнали. Нейрони «обробляють» цю інформацію, систематизують її, групують, зіставляють, порівнюють, а нова інформація в цей час надходить, її потрібно знову і знову сприймати, а відповідно обробляти [3].

Василь Олександрович писав в своїх працях, що: «...діти — майбутні першокласники – прийшли з учителем на зелений луг. Пахне трава, милують зір квіти, гріє ласкаве сонечко, в блакитному небі співає жайворонок, у прозорому струмку плавають рибки. Перед дитиною відкривається життя в найрізноманітніших його проявах. І ось тут вона осягає своїм розумом дивовижну, разючу істину: джерелом життя є сонце» [5].

Отже, чинниками, що впливають на виховання проблемної дитини є тактовність вчителя у ставленні до дитини, роль спільної діяльності колективу

дітей, тонка психічна організація та вразливість дитини, застосування вчителем уроків відповідно до вікових особливостей молодших школярів, які сприяють сприйняттю навколишнього світу, що є досить ефективним для розвитку їх мислення, формування світогляду, ставлення до розумової праці та самого себе.

Тому, саме сьогоднішні вчителі можуть змінити сучасне навчання, звернутися до дитячих поглядів засобом природи, відповідно «оживити навчання» Так само, як подав приклад нам Сухомлинський, який здійснив це 30 років назад, так і ми можемо це зробити в теперішніх умовах.

Література:

1. Сухомлинський В.О. Як виховати справжню людину/ В.О. Сухомлинський// Вибрані твори: в 5 т. – К.: Рад. шк., 1976. – Т. 2. – С. 149–416.
2. Сухомлинський В.О. Методика виховання колективу/ В.О. Сухомлинський// Вибрані твори: в 5 т. – К.: Рад. шк., 1976. – Т. 1. – С. 40–637.
3. Сухомлинський В.О. Вчити вчитися/ В.О. Сухомлинський// Вибрані твори: в 5 т. – К.: Рад. шк., 1976. – Т. 5. – С. 426–436.
4. Сухомлинський В.О. Сто порад учителеві/ В.О. Сухомлинський. – К.: Рад.шк., 1988. – 304с.
5. Паламарчук В.Ф. Уроки мислення у педагогічній спадщині В.О. Сухомлинського і в сучасній школі// В.О. Сухомлинський і сучасність. – Чернівці, 1996. – Вип. 2.– С.89 – 98.

Прокопенко Людмила

Рябцева Милана

(Харків, Україна)

ОСВІТА

(Методичні основи виховного процесу)

СЕКСИЗМ, ЯК ГЕНДЕРНА ДИСКРИМІНАЦІЯ В СУЧАСНОМУ СВІТІ

Гендерна рівність дуже важлива для захисту прав людини, функціонування демократії та належного управління, поваги верховенства права та сприяння добробуту для всіх.

Сексизм (англ. sexism, від лат. sexus – стать, синонім – гендерна дискримінація) – упереджене ставлення, дискримінація людини за ознакою статі чи гендерною ідентичністю.

Власне поняття «сексизм» вперше з'явилося в англійській мові в середині 60-х. Ним описують натуралізацію суспільних процесів (біологізм)

Людина, що підтримує ідеї сексизму, називається сексистом/сексисткою. Авангард у подоланні сексизму становить фемінізм як рух та феміністична наука як галузь знань.

Сексизм – це будь-який вчинок, жест, візуальне представлення, вимовлене чи написане слово, практика чи поведінка, що базується на думці про те, що людина чи група людей є незначною через свою стать. Сексизм є проявом історично нерівних відносин влади між жінками та чоловіками, що призводить

до дискримінації та перешкоджає повному покращенню становища жінки в суспільстві» [3].

Сексизм може бути в текстах або у візуальному поданні даних. Мова може бути сексистською. Її часто називають «мовою ворожнечі», оскільки вона ображає певні групи людей – жінок чи чоловіків. Повага до людей, їх гідності – одна з головних несексистських рис.

Сексизм ґрунтується на гендерних стереотипах – уявленнях про соціальні ролі чоловіків та жінок, які базуються насамперед на біологічних особливостях. Так звані традиційно жіночі риси називаються жіночністю а чоловічі – маскулінністю. Маскулінність асоціюється з силою, мужністю, витривалістю, зарозумілістю, відсутністю емоцій та орієнтацією на успіх. Натомість жіночість – це емоційність, чуйність, слабкість, жертівність, залежність тощо.

Визначення поняття «гендерна дискримінація» (тобто сексизм) наведено у статті 1 Закону України «Про забезпечення рівних прав та можливостей жінок і чоловіків»: якщо вони спрямовані на обмеження або запобігання визнанню, використанню чи здійсненню рівна основа прав і свобод людини для жінок та чоловіків» [1].

Серед основних напрямків державної політики щодо забезпечення рівних прав та можливостей жінок та чоловіків є запобігання дискримінації за ознакою статі (стаття 3). Уповноважений Верховної Ради України з прав людини повинен розглядати скарги на випадки дискримінації за ознакою статі; висвітлити питання рівних прав та можливостей для жінок та чоловіків у щорічному звіті (стаття 9).

Досягнення гендерної рівності є ключовим елементом в реалізації місії Ради Європи, яка полягає у захисті прав людини, підтримці демократії та підтримці верховенства права.

Гендерна рівність передбачає рівні права жінок і чоловіків, дівчат та хлопців, а також їх рівне значення, можливості, обов'язки та участь у всіх сферах державного та приватного життя. Це означає рівний доступ жінок та чоловіків до ресурсів та розподіл цих ресурсів між ними [4].

Яскравим прикладом нерівності між жінками та чоловіками є насильство щодо жінок. Це трактується як порушення прав жінок і як головна перешкода на шляху гендерної рівності.

Такі фактори, як посилення націоналізму та популізму, їхні напади на права жінок, приплив мігрантів та біженців, зменшення ресурсів для механізмів та політики гендерної рівності та недотримання узгоджених стандартів створили нові та загострили деякі існуючі виклики, які продовжують існувати. Особливої уваги потребує створення соціальних та економічних умов для здійснення рівних прав жінок та чоловіків, зокрема шляхом залучення більшої кількості жінок до економічних можливостей та сприяння їх економічній незалежності [5].

Таким чином, гендерна рівність передбачає рівні права для жінок та чоловіків, дівчат та хлопців, а також їх однакове значення, можливості, обов'язки та участь у всіх сферах державного та приватного життя. А основною задачею

суспільства є подолання нерівності і проявів сексизму у всіх сферах життя.

Література:

1. Закон України «Про забезпечення рівних прав та можливостей жінок і чоловіків» // (Відомості Верховної Ради України (ВВР), 2005, № 52, ст.561)
2. Законі України «Про принципи запобігання та протидії дискримінації»// (Відомості Верховної Ради (ВВР), 2013, № 32, ст.412)
3. Андрусак І. П. Ідея гендерної рівності в українській правовій думці другої половини ХІХ століття : дис. канд. юрид. наук : 12.00.01. Львів, 2017. С 16.
4. Бега М. І. Вплив гендерних стереотипів на чоловічі та жіночі ролі в сучасній сім'ї. Вісник Київського національного університету імені Тараса Шевченка. 2008. Вип. 89.
5. Гендерна політика в системі державного управління : підручник / за заг. ред. М. М. Білинської. Запоріжжя : Друк. світ, 2011.

Старовойтова Наталя

(Суми, Україна)

ОСВІТА

(Сучасні методи викладання)

СУЧАСНІ РЕСУРСИ ВІЗУАЛІЗАЦІЇ НАВЧАЛЬНОГО МАТЕРІАЛУ

На сьогодні важливого значення набуває питання підвищення якості освіти, інтенсифікація навчального процесу. Важливим інструментом у вирішенні даного питання стають сучасні ресурси візуалізації навчального матеріалу.

Візуалізація – це процес представлення даних у вигляді зображення з метою максимальної зручності їх розуміння; надання осяжної форми будь-якому об'єкту, суб'єкту, процесу тощо [1]. Дане визначення розглядає візуалізацію з точки зору ілюстративної функції.

Ми розглядаємо дане поняття з позиції системи візуальної інформації, що активізує навчальний процес, надає йому інтерактивності, допомагає вихованцям швидше та глибше засвоїти навчальним матеріал.

Розглянемо сучасні ресурси візуалізації навчального матеріалу, що використовуються у гуртках гуманітарного напрямку закладу позашкільної освіти.

Активізує увагу, мислення дітей, налаштовує їх на взаємодію створення коміксів. З цією метою використовуємо ресурс для створення коміксів (<https://www.makebeliefscomix.com>), що дозволяє швидко створювати історію додаючи персонажі, об'єкти, маски, хмаринки думок та діалогів, фонові зображення. Готовий комікс можна роздрукувати або скачати. Можна підготувати основу для подальшої творчої роботи дітей у групах або індивідуально.

Цікавим та захоплюючим для дітей є процес створення екскурсій (<https://www.makebeliefscomix.com/Comix/#>). Приклад створення екскурсії у формі коміксів представлено на рис. 1.

Не менш цікавим є ресурс <https://www.canva.com>, який надає великий вибір візуального матеріалу, можливість завантажувати власні матеріали (фото, відео). Комікси можна скачувати і показувати у режимі слайд-шоу.



Рис. 1. Приклад коміксу-екскурсії, створеного за допомогою ресурсу [makebeliefscomix](https://www.makebeliefscomix.com)

Ще один ресурс для створення коміксів – <https://www.storyboardthat.com>. Перевагами даного ресурсу є велика кількість фонів та персонажів. Є можливість створювати персонажів, схожих на дітей, грати з ними (змінювати колір волосся, одяг, вибирати позу, меблі, іграшки тощо). Недоліком, на нашу думку, є неможливість скачування. Проте, можна зробити скріншот. Приклад коміксу, створеного за допомогою ресурсу [storyboardthat](https://www.storyboardthat.com), унаочнено на рис. 2.

Ще один ресурс, що дозволяє в цікавій формі візуалізувати навчальний матеріал, – це командні ігри на <https://www.classtime.com>. За допомогою даного ресурсу, створюємо групу питань з вивченої теми та пропонуємо вихованцям відповісти на них. Активізує роботу процес змагання. З цією метою об'єднуємо вихованців у команди. Відповідаємо на запитання за допомогою смартфонів. На екрані телевізора спостерігаємо швидкість відповідей та їх правильність. Приклади командних ігор представлено на рис. 3.



Рис. 2. Приклад коміксу, створеного за допомогою ресурсу [storyboardthat](https://www.storyboardthat.com)



Рис. 3. Приклади командних ігор на ресурсі classtime

Використання зазначених вище ресурсів візуалізації навчального матеріалу активізує навчальну діяльність, інтенсифікує освітній процес, розвиває навички критичного та візуального мислення, допомагає створювати емоційно привабливу атмосферу, утримувати увагу дітей протягом заняття.

Література:

1. Візуалізація навчального матеріалу. URL: http://phys.ippo.kubg.edu.ua/?page_id=662 (дата звернення 11.03.2021).

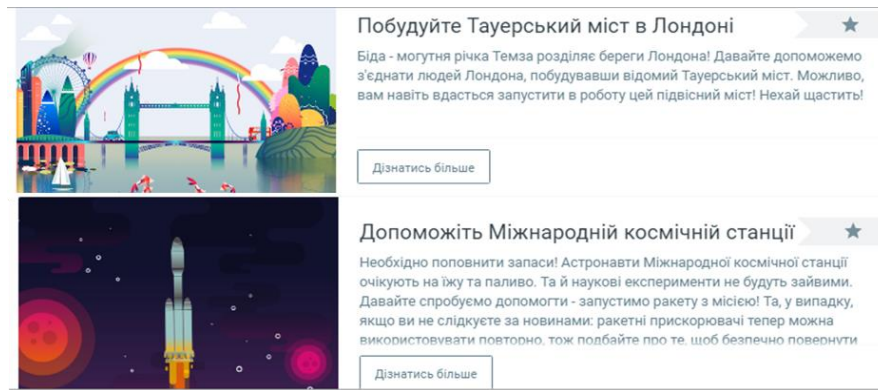
Прокопенко Людмила
(Харків, Україна)
ОСВІТА

(Методичні основи виховного процесу)

ФОРМУВАННЯ СЕКСУАЛЬНОЇ КУЛЬТУРИ МОЛОДІ, ЯК СКЛАДОВОЇ ЗДОРОВОГО СПОСОБУ ЖИТТЯ В НАВЧАЛЬНО-ВИХОВНОМУ ПРОЦЕСІ ТА ПОЗААУДИТОРНІЙ РОБОТІ

Педагог ХХІ століття повинен бути всебічно розвиненим у моральному, естетичному, духовному, фізичному й розумовому аспектах. Саме тому значне місце в навчально-виховній роботі набуває пропаганда здорового способу життя і формування сексуальної культури молоді, як його невід'ємної складової.

Спосіб життя людини визначають три категорії: рівень життя, якість життя та стиль життя. Рівень та якість життя мають суспільний характер. Стиль життя має переважно індивідуальний характер, визначається історичними, національними традиціями, ментальністю, особистими звичками, вихованням та іншими факторами.

Нажаль, статистика свідчить, що Україна є одним з лідерів в Європі за кількістю абортів, в тому числі і підліткових. 40% жінок дітородного віку хоч раз в житті вдавалися до штучного приривання вагітності, кожен десятий такий випадок відбувається, коли дівчині не виповнилося ще 19 років. В Європі на тисячу жінок дітородного віку припадає в середньому 5 абортів, а в Україні – 16. Тому питання статевого виховання молоді набуває особливого значення.

Із загального погляду, виховання й навчання у вузькому значенні — це прогресивні форми соціалізації. З практичного, сфокусованого на особистості дитини погляду збільшення зон збігу статевої соціалізації, статевого виховання та статевої просвіти (що в сучасних культурах має свої межі) пов'язане з гармонізацією психосексуального розвитку і формування особистості. Саме такими є складові процесу, який у широкому сенсі називають статевим вихованням [1].

Формування сексуальної культури молоді, збереження репродуктивного здоров'я є одним з напрямків підготовки майбутніх педагогів-фахівців в комунальному закладі «Харківська гуманітарно-педагогічна академія». Ця робота проводиться на заняттях загальної біології, анатомії, валеології, основ медичних знань, педагогіки та в ході виховної та поза аудиторної роботи.

Навчально-виховна робота потребує від здобувачів освіти високої компетентності, організаторських умінь і здібностей. У розв'язанні комплексних питань пропаганди значна частина припадає на нові технології, оригінальні виховні ідеї, форми та методи виховання, нестандартні підходи щодо розв'язання проблеми. Щорічним гостями академії стали фахівці Міжобласного медико-генетичного центру, лікарі - генікологи обласної лікарні, ґрунтовні лекції проводять спеціалісти обласного центру «Здоров'я». Не аби яка роль в статевому вихованні здобувачів вищої освіти належить і екскурсіям до музеїв Харкова. Експозиції художнього музею розкривають красоту людського тіла, сприяють формуванню відчуття прекрасного. Музей анатомії кафедри нормальної анатомії Харківського медичного університету знайомить з будовою людського організму, в ході екскурсій до його залів робиться наголос на основні особливості жіночого та чоловічого організму. Значне місце в сексуальному вихованні молоді відведено і музею сексуальних культур світу Харківського медичного університету. Під час організації екскурсій до залів музею викладачі академії виявили, що не всі

Здобувачі вищої освіти готові до відвідування експозицій музею. Причому, причини були найрізноманітніші: так 7% студентів відмовилися від екскурсій в музей через заборону батьків, 5% - з релігійних причин, 4% на власну думку, ще не були готові до розгляду даного питання. Ці факти яскраво свідчать про те, що статево виховання треба розпочинати в сім'ях, і часто саме з батьками. Для озброєння здобувачів вищої освіти навичками профілактичної роботи з батьками на кафедрі природничих дисциплін щорічно проводиться конкурс студентських сценаріїв бесід для батьків «Статевий розвиток дитини».

Традиційними стали і конкурси сценаріїв «СНІД - чума ХХІ століття», «Знати, щоб жити». Для роз'яснювальної роботи в дитячих дошкільних установах розроблені зразки занять «Звідки я взявся», «Про себе самого».

Для проведення виховної роботи активно використовуються комп'ютерні технології, пошук матеріалу ведеться з використанням Інтернет ресурсів, шляхом накопичення та узагальнення інформації. Результатом такої роботи стало створення навчального відеофільму «СНІД – чума ХХІ століття». Фільм

пройшов апробацію під час роботи загонів волонтерів та при проведенні навчальної практики в базових установах освіти.

Отже, розв'язання питань формування сексуальної культури студентів носить комплексний характер, вимагає різноманітних форм і методів роботи, сумісних зусиль професорсько-викладацького складу академії, самих студентів та їх батьків.

Література:

1. Статеве виховання і репродуктивне здоров'я підлітків та молоді : навч. посіб./ Н. О. Лещук, Ж. В. Савич, О. А. Голоцван, Я. М. Сивохоп. — К., 2014. С. 8

2. Сивохоп Я. М. Основні підходи щодо формування навичок здорового способу життя учнівської молоді/ Я. М. Сивохоп// Науковий вісник Ужгородського національного університету / редкол. І. В. Козубовська (голова) та ін. — №18. — Ужгород : Вид-во УжНУ «Говерла», 2013. — С.102–104 (Педагогіка. Соціальна робота).

Хамець Наталія

Васьків Ірина

(Рудки, Україна)

ОСВІТА

(Дистанційна освіта у вищій школі)

ПЕРЕВАГИ ТА НЕДОЛІКИ ДИСТАНЦІЙНОЇ ОСВІТИ В УКРАЇНІ

Людство вступило в новий етап свого розвитку, коли інформаційні процеси стають однією з найважливіших складових життєдіяльності людини, тому на етапі розвитку освіти стала актуальною проблема пошуку нових форм організації навчального процесу. Сучасна система освіти переживає великі зміни, що приводять до вдосконалення і появи нових освітніх технологій. Сьогоднішні навчальні заклади повинні активно позиціонувати свій внесок в інноваційний процес, соціальний розвиток і розробляти інноваційні технології, які забезпечать формування професійних умінь у студентів [1].

Дистанційна освіта – це відкрита система навчання, що передбачає активне спілкування між викладачем і студентом за допомогою сучасних технологій та мультимедіа. Ця форма навчання дає свободу вибору місця, часу та темпу навчання, завдяки інтернету, який охоплює широкі шари суспільства та стає важливим фактором його розвитку.

Сучасний ринок освіти пропонує масу можливостей навчатися дистанційно. З подальшим розвитком інформаційних технологій дистанційна освіта може стати широко вживаною формою. Але нині слід уважно вибирати навчальну програму і оцінювати свої можливості. Здобувач освіти має чітко розуміти всі переваги та недоліки даної форми отримання освіти, для прийняття правильного рішення, а саме навчатися дистанційно, чи відвідувати заняття в стінах освітнього закладу [2].

Серед основних переваг дистанційного навчання є вільний доступ до навчання з будь-якого місця де є інтернет. Оскільки, освітні заклади пропонують безкоштовний доступ до своїх курсів, бібліотек, відеолекцій, де студент може навчатися. Дистанційне навчання сприяє студенту вибрати для себе зручний час для навчання. Це дуже актуальним є серед людей які працюють, батьків з маленькими дітьми. Можна вчитися після роботи, у вихідні дні, оскільки навчальний матеріал та інструкції можна отримати у будь – який час.

Здобувач освіти може обирати і планувати індивідуальний темп навчання. Він може повернутися до вивчення більш складних питань кілька разів, щоб оволодіти матеріалом. Це навчання допомагає закріпити краще матеріал, оминати психологічні бар'єри (наприклад, соромливість, страхом публічних виступів). Студенти із фізичними вадами можуть ефективно використовувати дистанційне навчання для розвитку інклюзивної освіти.

Сучасні методи та форми дистанційної освіти дозволяють безпосередньо контактувати студенту із викладачем. Педагог може донести даний матеріал до широкого кола студентів (1-100 осіб), ніж це передбачено у аудиторії (20-30 осіб).

Дистанційна форма навчання економить час і гроші. Оскільки, як викладачу так і студенту не потрібно витратити час, щоб дістатися до місця проведення заняття, а гроші – на проїзд, оренду житла. Роль викладача в освітньому процесі, із використанням дистанційних технологій, повинна координувати пізнавальний процес, постійно вдосконалювати свої курси, підвищувати творчу активність і кваліфікацію відповідно до нововведень та інновацій.

У вище поданому, було розглянуто основні аспекти переваг дистанційного навчання, щодо недоліків можна віднести такі, як живе спілкування студентів з людьми з різних місць. Оскільки, дистанційне навчання обмежує роль молоді особи лише заняттям та навчальним матеріалом, що базується в інтернеті.

Дистанційне навчання – це 100% самостійна робота здобувача освіти. Тому, студенту необхідна внутрішня мотивація для навчання, самодисципліна бути зосередженим, щоб мати змогу успішно пройти курс. У процесі дистанційного навчання, за кожним студентом закріплюється викладач («тьютор»), який допомагає пройти навчання, контролює важливі терміни здачі завдань, мотивує студента до навчання.

Найефективніший спосіб простежити за тим, чи студент здав іспит чи залік- це відеоспостереження, що не завжди можливе. Низька пропусна спроможність електронної мережі, особливо у невеликих і віддалених від районних центрів містечках України, блокує доступ відеозв'язку, тому на підсумкову атестацію, студентам доводиться особисто приїжджати до навчального закладу.

Протягом дистанційного навчання простежується недостатній рівень практичних навичок як студентів так і викладачів. Крім цього ще існує і технічний аспект, який полягає у тому, що студент повинен мати комп'ютер,

доступ до інтернету, різне технічне обладнання, а це несе в свою чергу великі затрати.

Отже, ми розглянули, основні переваги і недоліки дистанційного навчання. Незважаючи на свої численні недоліки, дистанційне навчання все ще забезпечує кращі варіанти навчання для студентів, які бажають насолоджуватися більшою зручністю та гнучкістю при вивченні курсу.

Найбільшими перевагами дистанційної освіти є те, що вона дозволяє студентам отримати доступ до численних інструментів навчання, використовуючи мінімальні фінансові ресурси. Навчання в Інтернеті навіть стає більш інтерактивним за допомогою програмного забезпечення для відеоконференцій. Це покращує здатність здобувати та зберігати знання з даного предмету.

Література:

1. Переваги та недоліки дистанційного навчання. – [Електроний ресурс]. – Режим доступу: <https://kerivnyk.info/perevahy-ta-nedoliky-dystantsijnoho-navchannya>
2. Прибилова В. М. Проблеми та переваги дистанційного навчання у вищих навчальних закладах України// Проблеми сучасної освіти. - №4, 2013.
3. Синявська Г., Яблочнікова В. Переваги і недоліки дистанційного навчання / Г. Синявська, В. Яблочнікова. – [Електроний ресурс]. – Режим доступу: <http://www.vtei.com.ua/doc/16.10.2015/66/6.42.pdf>
4. Тарасишина С. В. Проблеми та переваги дистанційного навчання// Дистанційне навчання як сучасна освітня технологія [Електронний ресурс] : матеріали міжвузівського вебінару (м. Вінниця, 31 березня 2017 р.) / відп. ред. Л.Б.Ліщинська. – Вінниця : ВТЕІ КНТЕУ, 2017.

Феньов Яна

(Мукачєво, Україна)

ОСВІТА

(Дистанційна освіта у вищій школі)

ВИКОРИСТАННЯ ЗАСОБІВ ДИСТАНЦІЙНОЇ ОСВІТИ В ПРОЦЕСІ ПІДГОТОВКИ МАЙБУТНІХ ВЧИТЕЛІВ ПОЧАТКОВОЇ ШКОЛИ

Суспільству потрібна масова якісна освіта, яка спроможна забезпечити вимоги до підготовки фахівців, зокрема сучасних вчителів початкових класів. Виконати соціальне замовлення через збільшення асигнувань на освіту, збільшення кількості закладів освіти, використання традиційних способів підготовки майбутніх педагогів не достатньо. Саме поява дистанційного навчання сприяла адаптації та вдосконаленню освіти до сучасних умов.

На сьогодні існує багато підходів до визначення поняття «дистанційне навчання». Це поняття було сформульоване такими вченими, як М. Томпсон, М. Мур, А. Кларк, і Д. Кіган. Кожен із цих авторів підкреслював окремий аспект такого виду освіти [2].

Дистанційна освіта – це відкрита система навчання, що передбачає активне спілкування між викладачем і студентом за допомогою сучасних технологій та мультимедіа [3].

Доречно зауважити, що дистанційне навчання – це така форма організації освітнього процесу, основою якої є самостійна робота людини, яка навчається. Ця форма навчання дає свободу вибору місця, часу та темпу навчання, завдяки Інтернету, який охоплює широкі шари суспільства та стає важливим фактором його розвитку.

Дистанційне навчання через Інтернет забезпечує постійний контакт та інтенсивний обмін інформацією між здобувачем освіти та викладачем. Проте, лекції у дистанційному навчанні (на відміну від традиційних аудиторних) не передбачають безпосереднього спілкування з викладачем. Для одержання лекційного матеріалу використовують зв'язок за допомогою Інтернет технологій. Слід наголосити, що семінари у дистанційній освіті також є активною формою навчальних занять. Їх проводять за допомогою відео конференцій. Вони дають змогу увійти в дискусію у будь-який момент. Викладач може оцінити засвоєння матеріалу за ступенем активності учасника дискусії.

Дистанційне навчання дає майбутнім фахівцям можливість цілодобового доступу до навчальних матеріалів, постійну підтримку й консультації викладачів та методистів, відеолекції в режимі online, Веб-заняття, Чат-заняття, віртуальні тренажери та інші технологічні рішення для забезпечення ефективного процесу навчання [1].

Наразі дистанційна форма навчання демонструє свої переваги перед іншими формами навчання завдяки своїй значно вищій інформативності, доступності та економічній ефективності. Також дистанційна освіта сприяє формуванню у майбутніх вчителів початкових класів інформаційно-комунікаційних здібностей, зокрема: працювати в текстовому редакторі Microsoft Word на рівні звичайного користувача; навички роботи в мережі Інтернет; володіти навичками використання електронної пошти; робота в середовищі Moodle, використання платформи Zoom, Skype, соціальних мереж, мобільних додатків для обміну навчальною інформацією.

В процесі підготовки майбутніх вчителів початкової школи широко використовують такі організаційно-технологічні моделі дистанційної освіти, як: одинична медіа, мультимедіа, гіпермедіа, віртуальні університети та створені закладами освіти навчальні сервера. Основними елементами різних моделей дистанційної освіти є: дистанційні курси; веб-сторінки й сайти; електронна пошта; форуми й блоги; чат і ICQ; теле- і відеоконференції; віртуальні класні кімнати тощо.

Переконаємося, що саме дистанційне навчання покликане допомогти в глобальному освітньому просторі. Воно виступає як ефективне доповнення традиційних форм освіти, як засіб часткового вирішення її нагальних проблем у реалізації вимог до підготовки майбутніх вчителів початкової школи, які вільно орієнтуються у світовому інформаційному просторі, мають знання та навички

щодо пошуку, обробки та зберігання інформації, використовуючи сучасні комп'ютерні та Інтернет технології.

Таким чином, дистанційна освіта відкриває здобувачам освіти доступ до нетрадиційних джерел інформації, підвищує ефективність самостійної роботи, дає абсолютно нові можливості для творчості, знаходження і закріплення різних професійних навичок, а викладачам дозволяє реалізовувати принципово нові форми і методи підготовки фахівців, зокрема вчителів початкових класів, із застосуванням концептуального моделювання явищ і процесів в освіті.

Література:

1. Лапшина І.С. Адаптивні підходи до моделювання освітніх процесів у системі дистанційного навчання / І.С. Лапшина // Комп'ютер у школі та сім'ї. – 2012. – № 6. – С. 42–47.

2. Хассон В. Дж. Критерії якості дистанційної освіти / В. Дж. Хассон, Е.К. Вотермен // Вища освіта. – 2004. – № 1. – С. 92–99.

3. Штихно Л.В. Дистанційне навчання як перспективний напрям розвитку сучасної освіти / Л.В. Штихно // Молодий вчений. – 2016. – № 6 (33). – С. 489–493.

*Лишук Світлана
(Ківерці, Україна)*

ОСВІТА

(Методичні основи виховного процесу)

ФОРМУВАННЯ ЕМПАТІЇ В УМОВАХ ФАХОВОЇ МЕДИЧНОЇ ОСВІТИ

Віддай людині крихітку себе.

За це душа наповнюється світлом.

Ліна Костенко

Сьогодні студент медичного освітнього закладу, а завтра – фахівець готовий щохвилини прийти на допомогу тому, хто її потребує, врятувати людське життя.

Завдання фахового медичного коледжу – підготувати висококваліфікованого працівника у галузі охорони здоров'я, сформуванню високоморальної особистості, створивши необхідні для цього умови.

Забезпечити студента усіма необхідними знаннями, вміннями, навичками недостатньо. Необхідно підвищити ефективність навчально-виховного процесу, який сприятиме формуванню професійно-етичних якостей майбутнього фахівця медичного профілю.

Оновлення виховного простору в освітньому закладі передбачає:

➤ створення в медичному коледжі освітньо-виховного середовища, що сприяє формуванню гуманістичного світогляду та громадянського становлення особистості студента; [1]

➤ забезпечення морально-етичної спрямованості змісту навчальної, професійної, виховної, громадської діяльності студентів;

➤ організацію етико-педагогічної взаємодії «студент – студент», «студент – викладач», «студент - медичний працівник», «студент – пацієнт».

Формування основ професійної етики майбутніх стражів здоров'я є складним системним, тривалим процесом, який вимагає творчої праці всього педагогічного колективу.

Виховний вплив на особистість студента здійснюється не лише під час поза-аудиторної роботи, але й під час занять, у колі сім'ї. Спектр професійно-етичної поведінки формується під впливом громадської думки.

Специфіка майбутньої професійної діяльності студентів-медиків передбачає особливий тип мислення, готовність віддати себе обраній професії.

Комплексний всебічний догляд за пацієнтами включає і психологічну, і моральну підтримку. Пацієнт очікує від медичного працівника не тільки високого рівня професіоналізму, він чекає розуміння та співпереживання. Важливими особистісними якостями фахівця медичного профілю є толерантність, чуйність, щирість, вміння вислухати, комунікувати.

Формування емпатії є необхідною умовою гармонійного розвитку особистості та ключовим компонентом комунікативної компетентності. Емпатія виконує роль важливого механізму у формуванні міжособистісних відносин «пацієнт – медичний працівник». Необхідним елементом професіограми особистості медичного працівника є емпатійність. [3]

У професійному становленні майбутніх працівників медичної галузі важливого значення набувають основні складові емпатії: когнітивна, емоційна, поведінкова, мотиваційна. [2]

Когнітивна емпатія передбачає можливість усвідомити та зрозуміти почуття та емоції іншої людини.

Вміння співчувати та співпереживати розглядають у площині емоційної емпатії.

Поведінкова емпатія проявляється у вмінні коригувати власні емоції та впливати на почуття та емоції іншої людини.

Суть мотиваційної емпатії полягає в посильній професійній допомозі пацієнту з метою покращення його фізичного стану та психічного здоров'я.

Позанавчальна та позааудиторна робота коледжу спрямована на формування професійних цінностей у процесі фахової підготовки майбутніх медичних працівників.

Участь студентів у благодійних акціях, психолого-педагогічні тренінги, зустрічі з фахівцями сфери охорони здоров'я, прес-конференції сприяють розв'язанню проблеми моральності сучасного студента-медика.

20 років при Ківерцівському фаховому медичному коледжі працює юнацька Мальтійська група допомоги, яка є спадкоємцем духовної спадщини Мальтійського ордену. Юні мальтійці керуються незмінним гаслом Мальтійського ордену «Збереження віри і допомога потребуючим». Студенти взяли на озброєння відомі слова Парацельса «Любов і турбота - найкращі ліки».

Свій вільний час вони присвячують справі милосердя і саме в таких життєвих ситуаціях формується емпатія.

Я вважаю, що світ врятує не краса, а мудрість, гуманність та милосердя. Педагогічний колектив Ківерцівського фахового медичного коледжу спрямовує свою роботу на виховання таких чеснот у студентів, на утвердження принципів загальнолюдської моралі, формування нової гуманітарної культури та гуманітарного середовища в освітньому закладі.

Література:

1. Андрійчук О. Я. Виховання гуманності у студентів медичного коледжу в процесі фахової підготовки : дис. канд. пед. наук : 13.00.07/ Андрійчук Ольга Ярославівна – Київ, 2004. – 212 с.
2. Журавльова Л.П. Психологія емпатії: [монографія]/ Журавльова Лариса Петрівна . – Житомир : Вид-во ЖДУ ім. І. Франка, 2007. – 338 с.
3. Павлюк Т. М. Емпатійні чинники професійної адаптації медичних сестер: автореф. дис. на здобуття наук. ступеня канд. псих. наук: спец. 19.00.07/ Павлюк Тетяна Миколаївна – Івано-Франківськ, 2007. – 21 с.

Тимофєєва Анастасія

Коломієць Ельвіра

(Кам'янець-Подільський, Україна)

ОСВІТА

(Дистанційна освіта у вищій школі)

ON-LINE ТЕСТУВАННЯ ЗНАНЬ ДЛЯ ЗДОБУВАЧІВ ОСВІТИ ЯК ЕФЕКТИВНИЙ ІНСТРУМЕНТ ПІДВИЩЕННЯ ЯКОСТІ ОСВІТИ

У системі вищої освіти все більш важливою стає інформатизація, комп'ютеризація та діджиталізація. Сьогодні неможливо уявити свого життя без нових інформаційних технологій, які допомагають якісніше передавати і засвоювати матеріал, а також швидко та якісно перевіряти роботи здобувачів освіти; тому питання розробки і впровадження електронної форми підсумкового та тестового контролю є актуальною при підвищенні ефективності та якості навчання.

У вищих закладах всього світу, відповідно до систем освітнього процесу, оцінювання навчальних досягнень студентів проводиться за допомогою електронних тестів [1]. On-line тестування є продуктивним засобом у навчальному процесі підготовки фахівців різних спеціальностей та форм навчання.

Аналіз останніх досліджень і публікацій показав, що дана тема не є новою, певні дослідження є висвітлені в працях С. Воскерч'яна, Т. Ільїної, Д. Кучми, Т. Лукіної, А. Мандрики, І. Рапопорта, Н. Розенберга, И. Роберт та багатьох інших науковців, які активно працюють над тематикою розробки і впровадження у навчальний процес підсумкового та тестового контролю [4].

Важливу роль під час організації навчального процесу відіграє контроль отриманого рівня знань, адже дана процедура виконує функцію констатації факту з метою отримання якісного рівня готовності студента до своєї професійної діяльності.

Традиційна форма навчання звичайно ж є найкращою та найефективнішою, але має ряд недоліків, які не дозволяють якісно та ефективно проводити детальний аналіз навчальної діяльності усіх здобувачів освіти, тому що викладачеві не вистачає часу для опитування всієї аудиторії. Проведення on-line тестування є основою отримання об'єктивної та незалежної оцінки рівня навчальних досягнень здобувачів освіти (знань, інтелектуальних умінь і практичних навичок).

Ефективність даного методу роботи системи полягає в наступному: здобувача, який пройшов on-line електронне опитування, можна якісно та швидко оцінити, отримавши час виконання завдання і кількість правильно виконаних питань. Слід зазначити, що система забезпечує ефективну перевірку та моніторинг навчальної діяльності як окремого здобувача освіти, так і цілої групи; on-line тестування ефективно використовувати для самостійної роботи та нової дистанційної форми навчання [5].

Важливо відмітити, що Україна ввійшла в європейську систему освіти та безумовно повинна використовувати переваги системи електронного опитування в організації навчального процесу у вищих закладах освіти, а це є підставою до все більшого використання інноваційних технологій. Крім того, здобувачі, які бажають і мають змогу продовжувати освіту за кордоном, де перевірка знань виконується в основному електронним способом мають звикати до цього.

Використання on-line електронного опитування покращує якість перевірки знань, формує позитивне ставлення до предмету навчання та об'єктивно і оперативно здійснює контроль викладачем.

Отже, розробка і використання on-line електронного тестування знань здобувачів є необхідною, так як сприяє підвищенню якості знань здобувачів та ефективності контролю в процесі навчання, а також економії часу на заняттях, формуванню незалежної самооцінки здобувачів.

Література:

1. Вимірювання навчальних досягнень школярів і студентів: гуманістичні, методологічні, методичні, технологічні аспекти : тези доповідей I Міжнародної науково-методичної конференції. – Харків: ОВС, 2003. – 112 с.
2. Концепція розвитку дистанційної освіти в Україні (затверджено Постановою МОН України В.Г. Кременем 20 грудня 2000 р.)
3. Кудрявцева С.П. Міжнародна інформація: навчальний посібник / С.П. Кудрявцева, В.В. Колос. – Київ: Видавничий дім «Слово», 2005. – 400 с.
4. Сидорчук Л. А. Впровадження інформаційних технологій в навчальний процес вищих шкіл / Л.А. Сидорчук // Проблеми педагогічних технологій : збірник наукових праць. – Луцьк: ЛІРОЛ, 2010. – Вип. 1. – С. 280-286.

5. Щевелева Г.М. Диагностическое тестирование предметных знаний первокурсников / Г.М. Щевелева // Педагогика. – 2001. - № 7. – С. 53-58.

Науковий керівник: Старик Оксана Вікторівна

*Садовська Ліна
(Харків, Україна)
ОСВІТА*

(Стратегічні напрямки реформування системи освіти)

СУЧАСНІ ВЕКТОРИ ФОРМУВАННЯ ГРОМАДЯНСЬКОЇ ОСВІТИ В УКРАЇНІ

Ефективне впровадження змін в сучасному суспільстві визначається рівнем громадянської освіти, яка в свою чергу залежить від проінформованості та зацікавленості членів демократичного суспільства.

Функціонування системи громадянської освіти забезпечують складові освіти, рівні і ступені освіти, стандарти освіти, суб'єкти освітньої діяльності, органи управління у сфері освіти, а також нормативно-правові акти, що регулюють відносини між ними.

Це питання досліджували представники різних галузей наукового знання: А. Карась, А. Петрашкін, О. Ременець, В. Степаненко, Ю. Узун. Питання генезису громадянського суспільства у конституційному праві України досліджували П. Любченко, Г. Берченко, О.Лотюк. Окремі аспекти цієї проблематики також можна зустріти у роботах таких учених-конституціоналістів, як Ю. Барабаш, О. Ващук, О. Марцеляк, В. Нестерович. Серед вітчизняних авторів наукових досліджень громадянського суспільства слід також назвати О. Корнієвського, В. Купрія, Л. Паліводу, Н. Пеліванову, А.Руденко, Т. Сенюшкіну.

Формування громадянської свідомості базується на основі наукового аналізу історично-культурної та ідеологічної спадщини, національних традицій, родинно-виховних цінностей, міжнаціональних відносин та соціально-політичних процесів, досвіду країн ЄС. Історичний досвід розвитку патріотизму вказує на необхідність в процесі роботи з молоддю враховувати такі чинники, як національна психологія, філософія, педагогічні аспекти та процеси державотворення [1].

Громадянська освіта здійснюється за рахунок певних механізмів: матеріально-технічного, духовного та організаційного, які в свою чергу забезпечують функціонування такої категорії національної безпеки як національні інтереси. Саме в цьому аспекті і формуються життєво важливі матеріальні, інтелектуальні і духовні цінності українського народу, як джерела влади в Україні, та визначаються потреби суспільства і держави, реалізація яких гарантує державний суверенітет України та її прогресивний євроінтеграційний розвиток.

В педагогічному контексті розглядається як система чи модель шкільної освіти, що має два аспекти:

- надпредметна сфера діяльності закладу освіти, що сприяє формуванню громадянських цінностей і способів поведінки у всіх учасників освітнього процесу

- предметна, як модель реалізації громадянської освіти здійснюється через навчальну діяльність школярів у трьох формах: монопредметна, поліпредметна, наскрізна.

Процес ефективного впровадження громадянської освіти передбачає, що кожен повинен долучитися у вирішення питань, які стосуються громадського життя і діяти в ролі активного та відповідального громадянина. На відміну від патріотизму, громадянськість, поряд з афективною прихильністю до певної країни, містить набір раціональних установок щодо активної участі індивіда у забезпеченні загального добробуту.

Основними змістовими напрямками громадянської освіти є: права людини та громадянина; участь громадян та інститутів громадянського суспільства у веденні державних справ; використання судової системи для захисту громадянських прав; використання інших механізмів захисту прав людини на національному та міжнародному рівні; участь громадян та інститутів громадянського суспільства у формуванні та реалізації державної політики, вирішенні питань місцевого значення, процесах прийняття рішень на різних рівнях; відповідальне ставлення до своїх обов'язків; національно-патріотичне виховання; критичне мислення; волонтерська діяльність [2].

Для успішної реалізації державної політики необхідно враховувати досвід країн ЄС, загальнодержавні, регіональні, національні процеси та особливості розвитку регіону з його специфічними історичними, соціально-економічними, демографічними та природно-географічними особливостями.

Також особливу увагу необхідно приділяти викладанню цього предмета в закладах освіти. Саме допомога у розвитку вмінь та навичок з критичного мислення дасть можливість молоді використати отримані знання в реалізації активної громадянської позиції. застосування у реальному житті надає їм впевненості в тому, що вони є активними громадянами.

Отже громадянська освіта – це багатосуб'єктну модель освіти та виховання, у якій головними учасниками та партнерами в освітньому процесі мають стати: держава, громадські організації, заклади освіти та їх органи самоврядування, місцеві громади, батьки.

Література:

1. Угода про асоціацію між Україною, з однієї сторони, та Європейським Союзом, Європейським співтовариством з атомної енергії і їхніми державами-членами, з іншої сторони. Ст. 299., URL:http://zakon5.rada.gov.ua/lws/show/94_01.

2. Про Програму діяльності Кабінету Міністрів України: Постанова Верховної Ради України від 4.10.2019 р. № 188-IX. URL: <http://zakon.rada.gov.ua/lws/show/188-ix>

Фай Вікторія
(Черкаси, Україна)
ОСВІТА

(Дистанційна освіта у вищій школі)

ВИКОРИСТАННЯ ОНЛАЙН-СЕРВІСІВ ДЛЯ ТЕСТУВАННЯ СТУДЕНТІВ З МАТЕМАТИКИ

В умовах упровадження дистанційного та змішаного навчання перед педагогами постала гостра потреба – організувати процес безперервного навчання зручно, не обмежуючись часом і простором, постійно перевіряти якість та рівень засвоєння матеріалу. Дієвим інструментом, який допоможе викладачам вирішити ці завдання, є проведення онлайн-тестування.

Процес створення автоматизованих тестів складна і кропітка робота, що вимагає навичок програмування. Але на допомогу викладачеві прийшла ціла низка онлайн-сервісів, найпопулярнішими з яких є безкоштовні сервіси Quizizz, Kahoot, TestPad.

За допомогою сервісу Quizizz викладач може організувати навчання, проводити ігри та вікторини, змагання та тести, при цьому відслідковувати результати роботи студентів в онлайн - режимі, надавати автоматичний зворотній зв'язок кожному з них. Для створення тесту викладачеві слід зареєструватися як вчитель за посиланням <https://quizizz.com/>, увійти у власний акаунт та натиснути «Create a new quiz». Даний сервіс містить бібліотеку публічних тестів, ігор, вікторин з різних навчальних предметів. [3]

Сервіс Quizizz підтримує використання у тесті питань одного типу – завдання закритої форми (з вибором однієї або кількох правильних відповідей). Інтерфейс Quizizz яскравий, зручний для використання. В питання та відповіді можна додавати малюнки, налаштовувати час, відведений на кожне запитання.

Особливістю є те, що працювати з Quizizz можна з будь-якого пристрою, включаючи сучасні гаджети. Він має багатомовний інтерфейс, не вимагає реєстрації студентів, ним можна користуватися як у аудиторії, так і вдома. Для доступу до матеріалу студент має зайти за посиланням <https://quizizz.com/join/>, вказати своє ім'я та внести пін-код, який надасть викладач. Даний код визначає один тест, генерується при запуску тесту. Quizizz –тест можна використати як елемент дистанційного навчання та контролю якості знань. Для цього викладачеві слід налаштувати тест, як «home», вказавши дату останнього терміну здачі. Студент має можливість виконати завдання у будь-який зручний час вдома до вказаного терміну.

Результати кожного тесту фіксуються системою, є можливість перегляду розгорнутого результату кожного студента та тесту в цілому. Також існує можливість експорту результату у Excel-файл.

Сервіс Kahoot також призначений для створення тестів, ігор та вікторин. На відміну від Quizizz, він дозволяє організовувати групову роботу, коригувати відповіді після кожного питання та зберігати результати на Google диску. Використання Kahoot вимагає наявності мультимедійного проектора для

виведення питань, а на дисплеї студента відображаються лише символи відповідей. Виконання наступного завдання тесту можливе лише за наявності відповідей всіх учасників тесту. Після кожної відповіді студент або команда отримує цікаву картинку в якості бонусу. Основним недоліком даного сервісу є неможливість використання у відповідях рисунків, а також формування питання обмежується невеликою кількістю символів.

Для створення власного тесту викладач має зайти за посиланням <https://kahoot.com/> та зареєструватися. Після входу до свого акаунта, створити новий тест та налаштувати його для приватного або публічного доступу. Для проходження тестування студенти мають під'єднатися за посиланням <https://kahoot.it/> та вказати код, що видасть викладач. Код генерується при кожному новому запуску тесту. [1]

Одним з найбільш популярних сервісів сьогодення є Online Test Pad. Даний сайт дає користувачам широкі можливості для створення, публікації і розв'язання онлайн-тестів, опитувань, кросвордів, логічних ігор. Інтерфейс сайту простий.[2]

У конструкторі тестів підтримуються чотирнадцять типів запитань: один вибір, мультिवибір, введення числа, введення тексту, відповідь у вільній формі, встановлення послідовності, відповідності, заповнення пропусків – числа/тексту, інтерактивний диктант, послідовне виключення, слайдер (повзунок), завантаження файлу, службовий текст та інші. Особливістю конструктора є наявність чотирьох типів результату: психологічний тест, особистісний тест, освітній тест та «професійне налаштування шкал» тесту з метою реалізації будь-якої логіки розрахунку результату. Існує можливість перегляду статистичних даних: перегляд кожного результату, статистика відповідей та набраних балів з кожного питання, статистика кожного результату. У табличному вигляді зберігаються всі результати, реєстраційні параметри, відповіді на всі запитання, які можна зберегти в Excel. Зручною є можливість змінювати статуси завдань – «відкриті» або «закриті», встановлювати час закінчення опитування та кількість можливих спроб відповіді. Розповсюдити тест можна за допомогою основного посилання, яке розмістити на сайті або переслати на електронну пошту респонденту. Також є можливість вбудовування тесту як окремого віджету на власному сайті.

Отже, онлайн-сервіси в умовах упровадження дистанційного та змішаного навчання відіграють як діагностичну, так і навчальну функції.

Література:

1. Kahoot [Електронний ресурс]. – Режим доступу: <https://kahoot.com/welcomeback/>
2. Online Test Pad [Електронний ресурс]. – Режим доступу: <https://onlinetestpad.com/ua>
3. Quizizz [Електронний ресурс]. – Режим доступу: <https://quizizz.com/>

*Воронова Марина
(Кривий Ріг, Україна)*

ОСВІТА

(Сучасні методи викладання)

КОНТРОЛЬ ЗНАНЬ ЗДОБУВАЧІВ ОСВІТИ ТА ЙОГО ДІАГНОСТИЧНА ФУНКЦІЯ ПІД ЧАС ДИСТАНЦІЙНОГО НАВЧАННЯ

Важливою умовою підвищення якості підготовки спеціалістів є розвиток і удосконалення форм і методів контролю якості викладання і навчальних досягнень здобувачів освіти.

Процес контролю – одна з найбільш трудомістких і відповідальних операцій у навчанні, пов'язана з гострими психологічними ситуаціями як для здобувачів освіти, так і для викладача.

Традиційні методи контролю потребують багато часу та містять елемент суб'єктивного ставлення викладача. Тестовий контроль дає можливість викладачеві упродовж досить обмеженого часу перевірити якість знань у значної кількості здобувачів освіти, за його допомогою стає можливим контроль знань на необхідному, заздалегідь запланованому рівні.

Тестування, яке є одним із розділів діагностики, застосовується для визначення відповідності предмета випробування заданим специфікаціям. [1]

Тестування в освітньому процесі виконує три основні взаємозалежні функції: діагностичну, навчальну і виховну. [1]

Діагностична функція залежить від рівня знань, умінь, навичок здобувачів освіти. це основна функція тестування. За об'єктивністю, широтою і швидкістю тестова форма випробувань переважає всі інші форми контролю. [1]

Навчальна функція тестування полягає у мотивуванні здобувачів освіти до активації роботи із засвоєння навчального матеріалу. Для посилення навчальної функції тестування використовують додаткові заходи стимулювання здобувачів освіти: надання викладачем переліку питань для самостійної підготовки, присутність в самому тесті підказок, спільний розбір результатів тесту. [1]

Виховна функція проявляється у періодичності й невідворотності тестового контролю. Це дисциплінує, організує й спрямовує діяльність здобувачів освіти, допомагає виявити і усунути прогалини у знаннях, формує прагнення розвинути творчий хист. [1]

Кожний з методів контролю діяльності студентів має не тільки інформативно-навчальний, але і мотиваційний вплив. В цьому сенсі можна говорити про стимулююче-мотиваційну діагностичну функцію контролю.

Отже, на відміну від традиційних способів контролю тестування як метод діагностики розглядається як більш ефективний та надійний порівняно з іншими. [2]

Головна мета тестування – виявити прогалини в знаннях, уміннях, навичках здобувачів освіти, спрямувати їх на усунення недоліків у підготовці.

В ході здійснення контролю й оцінювання навчальних досягнень здобувачів освіти викладач спрямовує свої зусилля на вирішення таких завдань:

- визначити якість засвоєння навчального матеріалу, ступеня відповідності отриманих умінь і навичок цілям і завданням навчальної дисципліни;
- означити труднощі, які виникли у здобувачів освіти під час навчання, типові помилки з метою їх корекції та усунення;
- визначити ефективність методів, прийомів і засобів навчання;
- спрогнозувати готовність здобувачів освіти до сприйняття нового матеріалу. [3]

Використання тестів дозволяє здобувачам освіти самостійно знаходити пропуски в структурі своїх знань і вживати заходів для їх ліквідації. Можна говорити про значний навчальний потенціал тестових завдань, використання якого під час дистанційного навчання є одним з ефективних напрямків практичної реалізації принципу єдності і взаємозв'язку навчання і контролю. Після виконання тесту здобувач освіти одержує інформацію про свої помилки і вірні відповіді.

Тест дає змогу організувати контроль, активізувати діяльність шляхом охоплення контролем більшої кількості здобувачів освіти, перевірити знання великого за об'ємом матеріалу за невеликий проміжок часу, урізноманітнити взаємозв'язок між здобувачем і викладачем. Важливим психологічним моментом є можливість індивідуальної роботи у найбільш зручному темпі, атмосфері доброзичливості і комфорту.

Отже, тестовий контроль необхідний для того, щоб реалізувати вимоги ефективного керування процесом підготовки фахівців. З його допомогою встановлюють вихідний рівень тих, хто навчається, отримують інформацію про стан їхніх знань в процесі навчання і рівень професіоналізму викладача.

Література:

1. Методичні рекомендації щодо підготовки та використання тестових завдань в процесі поточного та підсумкового контролю знань студентів в ДонДУУ / Токарева В.І., Петренко О.В., Ключова Л.С. – Маріуполь: ДонДУУ, 2015. – 46 с.
2. Ревецька Н.М. Оцінювання якості знань студентів педагогічних спеціальностей засобами тестового контролю.
3. Каневець Т.В. Основи педагогічного оцінювання: навч-метод. посіб./ Т.М. Каневець. – Ніжин: 2012. – 102 с.

Цвер Анжей Маріан
(Варшава, Польща)
ОСВІТА

(Методичні основи виховного процесу)

**НАПРЯМИ ОСВІТНЬО-ВИХОВНОЇ ДІЯЛЬНОСТІ В
ПОЛЬСЬКОМУ КОРОЛІВСТВІ ПЕРІОДУ ЛИСТОПАДОВОГО
ПОВСТАННЯ**

Після падіння імперії Наполеона долю Європи визначили на Віденському конгресі в 1815 р., у результаті чого відбувся четвертий поділ земель колишнього Варшавського князівства: утворено так зване Велике Познанське князівство, у якому признано полякам певні свободи національного життя й керівництво внутрішніми справами; Краків та його околиці було визнано Краківською Республікою (існувала 31 рік – до 1846 р.), яка перебувала під владою трьох загарбників. З інших земель (за винятком департаментів Бидгоського й Познанського, які були повернені Пруссії) утворено Польське королівство, поєднане династичним союзом і спільною зарубіжною політикою з Росією. Нове державне утворення володіло «широкою сферою внутрішньої самостійності», мало власну конституцію, уряд, сейм, армію, скарбницю., майстерно облаштувало військово-виховну діяльність.

Відповідно до оцінок істориків військової справи чисельність військ Польського королівства становила від 27,000 до 28,000 солдатів [1; 2; 3]. Основна служба тривала 10 років [1; 2; 3]. Саме ці війська становили стержень організованих Збройних сил у Листопадовому повстанні.

Підготовка солдатів відбувалося у двох напрямках. Перший напрям опирався на російські зразки, зокрема підпорядкування польської армії Росії та її русифікацію, формування такого війська, особливо в офіцерському корпусі, у якого домінувала б цілковита присяга російському трону. Свідченням цього є військова присяга: «Я... присягаю Пану Всемогутньому Богові в Трійці Єдиному, Найяснішому Олександрові Імператорові Всія Росії і Польському Королеві, Милостивому Нашому Панові і Його Наступникам, вірно служити і в мирі чи війні старатися я буду, як військовому, люблячому честь належить, я обіцяю обов'язки свої у всьому із задоволення виконувати і всі накази начальства з винним послухом виконати. Не лише ж все, що б до зради або шкоди його Імператорсько-Королівської Величності і моєї Вітчизни прагнути могло, застерігати і віддаляти я обіцяю, але також в кожному випадку для добра Їх хвали проливати кров і життя присвячувати за урочистий приймаю обов'язок.» [5].

Після присяги командувачі загонів виголошували промови, у яких підкреслювали і обґрунтовували, що обов'язок вірності й покори пануючому виникає з одвічного й незмінного закону природи. Фрагмент такої промови цитує Стефан Станьшевський, автор книги під назвою «Науки, написані для війська» (1812): «... присяга зобов'язує вас, що б ви були завжди вірними, добрими і врівноваженими солдатами, що в кожному часі і обставинах ви є зобов'язані кров і життя присвятити на благо Монарха і Вітчизни, що ніколи не можна вам віддалятися без дозволу своїх Командувачів на один момент від війська, так у війні, так також і в мирі. Цього від вас вимагає Бог, в якого Імені ви присягаєте. Цього вимагає право, якого пошаною ви є до військ покликані» [5]. Порушення присяги трактували як найважчий злочин.

Виховання солдатів в дусі вірності цареві, безумовній покорі начальникам укріплювало обов'язкове релігійне виховання, принципи якого затверджені особисто Великим князем Костянтином, включали вищезгадані «Науки,

написані до військ»: «Релігія, так для кожного потрібна, як є потрібне здорове повітря для утримання фізичного буття... У релігії ми маємо всі способи до формування себе добродішним громадянином, вірним Монархові і Вітчизні, – ми маємо найкращі ліки, на противагу зміни фортуни. Набуваємо міцних побуджень до героїчних справ, перетворюємося у святість невинності і робимо це все, що повинен добрий громадянин, добрий батько, добрий солдат і добрий слуга» [5, с. 86]. Підрозділ, сформований на цих принципах, вирізнявся моральними чеснотами та бойовим вишколом, особливо службово-установним, міцним здоров'ям, фізичною силою, бездоганним зовнішнім виглядом.

Другий напрям базувався на традиції народно-визвольного руху й був репрезентований патріотами ветеранами боїв за свободу Польщі. Цей напрям підготовки здійснювали військові із досвідом служби військових об'єднань часів Костюшківського повстання, в польських легіонах в Італії, а також в армії Варшавського князівства. Офіцер армії Польського королівства Наполеон Серавський (1809–1883) у своєму щоденнику так описує виховний вплив фронтовиків: «Багато було таких, що, відслуживши свої роки, полюбили свій прапор [5]. Ще у 1825 р. ... у кожному полку були солдати, оздоблені польськими і французькими хрестами. Була то окраса рядів... старик, сивий усач, який розповідав давні бої, марші через різні країни і столиці... і молоде солдатство, яке слухало його як ксьондза з амвона» [5].

Частина професійних кадрів організувала під прикриттям зібрання груп солдатів, на яких дискутували, читали патріотичну поезію, відозви, листівки. Розпочата освітньо-виховна діяльність будила серед особового складу свідомість і національну гордість – у війську наростали патріотичні настрої, пов'язані з прагненнями до повернення незалежності.

Література:

1. Por. B. C. Schmidt: *Educational Innovation for Profit*. „Wall Street Journal” 1992, nr 5, s. 22.
2. Por. A. Zaleznik: *The Leadership Gap* [in:] R.L. Taylor, W.E. Rosenbach: *Military Leadership*. Westview Press, Boulder 1992 (2008), s. 131-132.
3. Por. D.M. Keithly: *The Forgotten Element of Leadership*. „USNI Proceedings” 1995, nr 12, s. 62.
4. Por. S.P. Huntington: *The Clash of Civilizations?* „Foreign Affairs” 1993, nr 3, s. 25, 49.
5. Por. J.M. Kouzes, B. Z. Posner: *The Credibility Factor: What People Expect of their Leaders*. [in:] R.L. Taylor, W.E. Rosenbach: *Military Leadership*, op.cit., s. 137.

Артеменко Світлана

Фляшнікова Алла

(Київ, Україна)

ОСВІТА

(Сучасні методи викладання)

РОЛЬ «ВЕБ-КВЕСТ» ТЕХНОЛОГІЇ У ФОРМУВАННІ МЕДІАКОМПЕТЕНТНОСТІ ФАХІВЦІВ У СФЕРІ МЕДІАОСВІТИ

В сучасних реаліях інформаційного суспільства умовою ефективного його функціонування є розвиток у громадян медіакомпетентності, тобто сприйняття інформації та перетворення її в знання, здатності не піддаватися медіаагресії та маніпуляціям. При цьому провідну роль у формуванні медіакомпетентності громадян відіграють саме фахівці у сфері медіаосвіти. Тому проблема формування медіакомпетентності фахівців з медіаосвіти наразі набуває особливої актуальності, зокрема, в контексті необхідності впровадження інноваційних методів навчання у вищій школі.

Однак у наукових дослідженнях вітчизняних та зарубіжних вчених проблематика ролі інноваційних методів навчання у формуванні медіакомпетентності фахівців у сфері медіаосвіти є не достатньо розкритою. Зокрема, це стосується місця та значення такої новітньої технології навчання, як “веб-квест” для розвитку медіакомпетентності спеціалістів медійної сфери.

Зауважимо, що медіакомпетентність можна розглядати як інтегровану характеристику особистості фахівця, що ґрунтується на сукупності його мотивів, знань, умінь, цінностей і здатностей, котрі спроможні забезпечити медіаосвіту учнів різного віку [1].

Необхідно підкреслити, що формування медіакомпетентності фахівців з медіаосвіти повинно бути спрямовано на розвиток у них критичної зрілості, що дозволить застосовувати критичні судження до інформації, з якою вони працюватимуть в процесі подальшої педагогічної діяльності. Реалізацію цих завдань і дозволяє здійснити “веб-квест” технологія.

У класичному розумінні веб-квест (webquest) – це проблемне завдання з елементами рольової гри, для виконання якого використовуються Інтернет-ресурси. Як зазначає В. Шмідт, «веб-квести – це мініпроекти, засновані на пошуку інформації в інтернеті» [2].

Технологія “веб-квест” забезпечує організацію активного навчання, що базується на розвитку критичного мислення, формуванні навичок самостійного вирішення проблем з використанням інформації, отриманої з різних медіаджерел, що є одним із критеріїв медіакомпетентності.

Основними структурними елементами будь-якого веб-квесту є: вступ (визначення теми квесту); завдання (конкретизація теми квесту в локаціях-завданнях із сформульованими запитаннями, на які потрібно знайти відповідь); процес (опис етапів виконання завдань); джерела (перелік ресурсів, що містять необхідну інформацію); оцінювання (опис критеріїв оцінювання конкретного завдання); висновки (обмін враженнями про завдання веб-квесту).

Отже, виконуючи завдання веб-квесту (навчальні, пошуково-пізнавальні, проблемні) майбутні фахівці навчаються не лише знаходити, опрацьовувати необхідну інформацію, але й аналізувати, систематизувати і презентувати її, використовуючи інтернет-ресурси з практичною метою.

Виконання завдань веб-квесту сприяє формуванню у фахівців з медіаосвіти таких компетенцій: інтерпретація реальності, сконструйованої медіаджерелами; розвиток навичок використання сучасних медіа; критичного мислення для вирішення практичних завдань; комунікаційних умінь у медіапросторі; розробка успішних стратегій взаємодії з медіа; створення медіапродуктів тощо. Також на думку західних дослідників, «веб-квести» підвищують вміння використовувати інформаційні технології; навчають студентів формувати «незалежне», творче мислення через розв'язання прикладних проблем; допомагають сформувати навички командної роботи [3], що зумовлює формування лідерського потенціалу студентської молоді загалом.

Таким чином, веб-квест є інноваційною технологією навчання, що сприяє формуванню медіакомпетентності майбутніх фахівців медіаосвіти. Одним із критеріїв медіакомпетентності є формування і розвиток навичок критичного мислення, включаючи: порівняння, класифікацію, узагальнення, абстрагування, аналіз помилок і перспектив для вирішення поставленої мети і завдань.

“Веб-квест” технологія базується на активному навчанні, в процесі якого здобута інформація перетворюється в нові знання, дозволяє використовувати усі доступні медіа-ресурси для реалізації мети в ході професійної діяльності.

Перспективи подальших наукових досліджень авторів будуть спрямовані на дослідження інноваційного досвіду розробки «квест-технологій» навчання європейських країн, вивчення їх переваг, можливостей застосування для формування медіакомпетентності та медіакультури у фахівців медійної освіти.

Література:

1. Шарко В. Медіакомпетентність як складова методичної підготовки вчителя та її діагностування// Інформаційні технології в освіті. 2012. № 13. С. 84-90.
2. Сокол І. “Веб-квест” як інноваційний метод формування творчої особистості» [Електронний ресурс]. – Режим доступу: <https://prezi.com/tf7lzsyfhd09/presentation/>.
3. What is a Web Quest? How Do Teachers Use Them? [Electronic resource]. – Mode of access: https://www.teachnology.com/tutorials/web_quests/.

*Киричок Інна
(Ніжин, Україна)*

ОСВІТА

(Проблеми підготовки фахівців)

**ВИКОРИСТАННЯ КОМІКСІВ НА ЗАНЯТТЯХ З МЕТОДИКИ
НАВЧАННЯ ЛІТЕРАТУРНОГО ЧИТАННЯ У ПІДГОТОВЦІ ВЧИТЕЛІВ
ПОЧАТКОВОЇ ШКОЛИ**

Аналізуючи наукову літературу з проблеми, ми з'ясували, що науковці по-різному тлумачать поняття «комікс»: як зображення для передачі інформації у логічному порядку (С. Макклауд) [3]; як історії в картинках (Д. Маноліс); як графічні тексти з зображенням для передачі інформації (Т. Моррісон, Г. Брайан). Отже, більшість переконані, що комікс (від англ. comic - смішний) - серія малюнків з короткими текстами, що утворюють чітку розповідь [1].

Окрім того встановлено, що коміксам характерна чітка композиція, сюжет, образи, що складають основу формування навичок інтерпретації художніх творів на заняттях з методики навчання літературного читання у підготовці майбутніх учителів початкової школи.

Значна частина людей помилково вважають читання коміксів заняттям розважального характеру, яке не має ніякої пізнавальної або навчальної функції. Однак учені довели, учні набагато краще сприймають і запам'ятовують інформацію, отриману з зображення, а не із звичайного тексту.

Майбутньому вчителю зазвичай доводиться вивчати дуже велику кількість інформації, текстів, правил та ін. Дослідження науковців показали, що студенти сьогодні мають тривалість концентрації уваги близько 20 хвилин. Цього часу не завжди вистачає, щоб передати інформацію за допомогою традиційних методів навчання [1]. Саме тому для закріплення вивченого, особливо проблемного матеріалу, відобразити його в коміксі важливо, оскільки це формуватиме навички критичного та візуального мислення та зв'язного мовлення. Комікси підвищують мотивацію до навчання, вони здатні зняти напругу, оскільки налаштовують на жартівливий лад, дозволяють розслабитися. Окрім того вчителі у майбутній практичній діяльності теж повинні використовувати комікси на уроках читання, щоб стимулювати інтерес школярів до творів. Проте зловживати використанням коміксів не варто, оскільки ми ризикуємо зовсім відучити студентів від читання більш об'ємних текстів і книг, глибоко занурюватись у текст твору та бачити деталі.

У підготовці майбутніх учителів початкової школи важливим є ознайомлення з правилами створення коміксів – розкадровкою. Розкадровка - це схематичні малюнки, що передають сюжет у логічній послідовності.

Також важливим у формуванні умінь створювати комікси є композиційні уміння як здатність управляти увагою глядача, вибудовувати плани зображення так, щоб акцентувати увагу на ключових елементах малюнків. У коміксах є текст, який прописують над головою героя (якщо це його думка) або біля губ (якщо це його мовлення). Створення написів у коміксах - потужний засіб впливу на читача. У емоційних сценах окремі репліки персонажів треба виділяти яскравим кольором, збільшеним шрифтом. Вибір колірної гами є також засобом впливу на емоції читача.

У створенні зображень для коміксів викладач може запропонувати: малюнки вручну, за допомогою комп'ютера, ілюстрації з книг, фотокомікси, скіншоти з ігор, колаж (з готових фото вирізають персонажі та добирають відповідний фон); конструктори коміксів.

У підготовці вчителів доцільно використовувати такі можливості коміксів:

1. Створення певного тексту в малюнках, під час якого студенти доповнюють малюнками свій твір або дають ілюстровану оцінку прочитаному.
2. Біографія письменника в картинках.
3. Виконання проєктів з використанням коміксів.
4. Складання текстів до підготовлених викладачем або створених художниками малюнків до твору.
5. Створення комікса - літературознавчого словничка.
6. Зображення кількох кадрів до готового комікса з надписами.
7. Вписування пропущених слів або реплік.
8. Розставлення реплік або картинок в правильному порядку.
9. Відповіді на питання до комікса.

Отже, результати дослідження дозволяють стверджувати: використання коміксів є важливими інструментами у освітній діяльності викладача ВНЗ, оскільки надають студентам нові можливості у залученні до вивчення та аналізу художнього твору, доцільного добору методів та прийомів у роботі з текстом, готують їх до майбутньої практичної діяльності з використання та створення коміксів молодшими школярами. Але не слід забувати, що використання коміксів ефективно тоді, коли їх використовують дозовано як допоміжні елементи навчального процесу.

Література:

1. Авдеева Т. И., Высокос М. И. Комикс как современная технология обучения. *Современное педагогическое образование*. 2020. №3. С. 64-59.
2. Калитина К.В. Использование комиксов в образовательных технологиях как важного инструмента для передачи знаний. Научно-методический электронный журнал «Концепт». 2013. Т. 3. С. 2256–2260. URL: <http://e-koncept.ru/2013/53454.htm> (дата звернення 12.01.2021).
3. McCloud Scott. Making Comics, Northampton MA. Kitchen Sink Press Inc. Morrison, T., Bryan, G., & Chilcoat, G.. Using student-generated comic books in the classroom. *Journal of Adolescent & Adult Literacy*. 2006. 45. pp. 758–767.

Кочкодан Ольга

(Київ, Україна)

ОСВІТА

(Дистанційна освіта у вищій школі)

ВИКОРИСТАННЯ ПЛАТФОРМИ WEBEX MEETINGS ДЛЯ ПРОВЕДЕННЯ ДИСТАНЦІЙНИХ ЗАНЯТЬ

Інформаційно-комунікаційні технології відіграють все важливішу роль в організації навчального процесу, особливо під час карантину. Одним з основних елементів дистанційного навчання є відеоконференції. Саме цей формат є максимально наближеним до лекції в навчальному закладі – студенти не тількичують, але й бачать викладача і навпаки. Під час відеоконференції можна

обговорювати навчальний матеріал зі студентами, ставити запитання та отримувати відповіді на них.

На сьогодні доступні різні ресурси, за допомогою яких можна проводити уроки та лекції дистанційно, зокрема Skype, Zoom, Microsoft Teams та Cisco Webex. Одним з основних елементів дистанційного навчання є відеоконференції. Саме цей формат є максимально наближеним до лекції в навчальному закладі – студенти не тільки чувають, але й бачать викладача і навпаки. Під час відеоконференції можна обговорювати навчальний матеріал зі студентами, ставити запитання та отримувати відповіді на них.

Cisco Webex – це хмарний пакет для сумісної роботи, що складається з Webex Meetings, Webex Teams та Webex Devices. Продукти Cisco Webex забезпечують основні можливості співпраці, включаючи відеозустрічі, обмін повідомленнями в групі та обмін файлами. Магістральна мережа Webex забезпечує роботу усіх зустрічей, незалежно від того, чи вони приєднані через програми Webex Meetings чи через Webex Teams.

Webex Teams – це хмарний додаток для спільної роботи в команді, який включає в себе відеозустрічі, обмін повідомленнями, обмін файлами та віртуальну дошку. Програмне забезпечення пропонує постійний віртуальний зал для зустрічей офісних та віддалених команд для співпраці.

Webex Meetings – хмарна послуга веб-конференцій та відеоконференцій Cisco, яка дозволяє всім учасникам в групі спільно працювати на комп'ютерах та мобільних пристроях у режимі реального часу. При проведенні веб-конференцій у Webex Meeting зазвичай використовуються наступні три ролі:

1. Організатор: призначає і починає нараду Webex. Організатор може надавати присутнім роль виступаючого. Організатор також може блокувати нараду і видаляти присутніх.

2. Виступаючий: може проводити презентації, надавати для спільного використання окремі додатки або весь робочий стіл свого комп'ютера. Він керує інструментами створення заміток. Виступаючий може надавати або скасовувати віддалене управління загальними програмами і робочим столом для окремих присутніх.

3. Учасник: бере участь в конференції і не має обов'язків чи привілеїв.

Корисні функції програми при проведенні дистанційних занять:

- Зручний інтерфейс. Просте налаштування функціоналу та персоналізованого робочого місця. Зручно планувати заняття протягом навчального курсу.

- Є можливість підключення до 100 учасників - можна одночасно провести заняття для цілого потоку студентів.

- Є можливість продемонструвати презентацію за темою заняття: опція "поділитись екраном", на який потрібно вивести свою презентацію.

- Студенти можуть задати питання під час онлайн заняття. Для цього в чаті слід використати опцію "підняти руку" або написати питання і викладач може відреагувати належним чином.

- Є можливість записати хід заняття, щоб детально проаналізувати його згодом. Під час заняття організатор може передати керування іншому викладачу.

Таким чином, Cisco Webex Meeting є зручним сервісом для дистанційного навчання з багатьма корисними функціями.

Кубанов Руслан

(Київ, Україна)

ОСВІТА

(Стратегічні напрями реформування системи освіти)

ІНСТРУМЕНТИ ВНУТРІШНЬОЇ СИСТЕМИ КОНТРОЛЮ ЯКОСТІ ОСВІТИ

Удосконалення системи освіти завжди було й залишається актуальною проблемою, вирішення якої – умова нормального процесу відтворення суспільства, тому, що саме в світі закладаються соціальні, психологічні, загальнокультурні, а також професійні передумови його розвитку. Особливо важливим це питання стає під час змін суспільних відносин, що відбуваються тепер у багатьох країнах світу.

Проблемам управління якістю освітньої діяльності присвячено роботи В.І. Бондаря, І.Є. Булах, С.В. Гордійчук С. В., Т.М. Сорочан та ін.

Основною метою дослідження є висвітлення науково обґрунтованих організаційно-педагогічних заходів упровадження елементів внутрішньої системи забезпечення якості освіти.

І. Є. Булах та М. Р. Мруга розглядають «якість освіти» – як систему характеристик процесу надання освітніх послуг, за допомогою яких забезпечується формування висококваліфікованих фахівців у відповідності до потреб суспільства, країни та самих здобувачів освіти, здатних навчатись впродовж усього життя [1]. Визначення, що наведено, підкреслює важливість розробки та впровадження елементів внутрішньої системи контролю якості освіти в рамках діяльності окремого навчального закладу.

У рамках діяльності закладу вищої освіти доцільно упровадити елементи внутрішньої системи контролю якості освіти (на прикладі дослідження С.В. Гордійчук [2]): 1) Моніторинг якості формування контингенту студентів. З метою виявлення кінцевого рівня знань студентів з дисциплін шкільного курсу на початку нового навчального року проводяться контрольні зрізи знань для студентів 1-го курсу з української мови та профільної дисципліни (Історія України). Отримані показники переводяться у національну систему оцінювання, порівнюються з атестатом та сертифікатами ЗНО або свідоцтвом про неповну вищу освіту. Така система дає можливість здійснювати моніторинг за щорічним формуванням контингенту студентів та визначити «якість знань на вході». 2) Моніторинг якості формування загальних компетентностей. Даний елемент моніторингу досягається шляхом проведення директорських контрольних робіт після кожного навчального семестру з дисциплін, що завершили цикл навчання

та дає можливість визначити кінцевий рівень знань студентів. Така система дає можливість визначити «якість процесу». 3) Моніторинг знань та формування компетентностей через вивчення фундаментальних і професійних дисциплін (тест загальної навчальної компетентності). Даний елемент моніторингу досягається шляхом системної підготовки до проведення підсумкової державної атестації. Дана система моніторингу якості освітнього процесу дає можливість визначити «якість знань на виході» [2].

У рамках імплементації Закону України «Про вищу освіту» доцільно розробити та затвердити Вченою радою інституту «Положення про участь студентів у забезпеченні якості», згідно з яким заклад вищої освіти створює відповідні умови для участі студентів у внутрішньому забезпеченні якості, зокрема процесах затвердження, перегляду та моніторингу освітніх програм, вдосконаленні критеріїв, правил і процедур оцінювання студентів, відбору викладачів та оцінки їхньої діяльності, наявних навчальних та інформаційних ресурсів тощо.

Важливе значення для управління якістю в інституті мають різні форми зворотного зв'язку. У навчальному закладі проводять такі опитування студентів: 1) Оцінка студентами рівня викладання. Наприкінці кожного семестру проводять опитування студентів щодо рівня викладання предметів. Мета анкети – отримати зворотний зв'язок, краще зорієнтуватися у потребах, можливостях студентів та врахувати їх пропозиції для підвищення якості викладання та управління навчальним процесом у цілому. 2) Оцінка студентами рівня сервісів. Наприкінці кожного навчального року проводять опитування студентів щодо їх задоволеності роботою сервісних відділів (кафедри (відділення), навчально-методичний відділ, відділ кадрів, бібліотека, відділ технічних засобів, науковий відділ, їдальня, гуртожиток тощо). 3) Оцінка студентами вступної кампанії та системи адаптації до студентського життя. Протягом вересня проводять опитування студентів першого року навчання з метою отримання зворотного зв'язку з питань діяльності приймальної комісії.

Отже, одним із пріоритетних завдань закладу вищої освіти є забезпечення якості вищої освіти, що здійснюється шляхом створення системи забезпечення та постійного поліпшення якості освітньої діяльності, відповідно до рекомендацій та стандартів Європейського простору вищої освіти для забезпечення вимог і потреб суспільства та особистості. Визначені напрямки дозволять сформулювати академічне середовище, в якому поліпшення якості освітнього процесу стане головною темою професійного розвитку студентської молоді та забезпечить необхідну публічність і прозорість.

Література:

1. Булах І. Є., Мруга М. Р. Створюємо якісний тест: навч. посібник. Київ : Майстер-клас, 2006. 160 с.
2. Гордійчук С. В. Якість як пріоритетний напрям освітньої діяльності медичного навчального закладу. Вісник Луганського національного університету ім. Т. Шевченка Серія: педагогічні науки, 2016. Вип. 6. С. 100-107.

*Мельничук Костянтин
(Кропивницький, Україна)*

ОСВІТА

(Методичні основи виховного процесу)

ВИХОВНА РОБОТА З СТУДЕНТАМИ В УМОВАХ ДИСТАНЦІЙНОГО НАВЧАННЯ. З ДОСВІДУ РОБОТИ ФАКУЛЬТЕТУ ІСТОРІЇ ТА ПРАВА ЦДПУ ІМЕНІ ВОЛОДИМИРА ВИННИЧЕНКА

Весною 2020 року перед освітніми закладами постав новий виклик – тотальний перехід на дистанційну форму навчального процесу в умовах пандемії. Попередній досвід очікування перебігу карантинних обмежень, часово не довгих, не справдився, що обумовило пошук нових форм роботи як у навчальному процесі, так і у виховній діяльності. Дистанційна навчальна складова раніше вже частково використовувалась у роботі викладачів, особливо при комунікації зі студентами заочної форми навчання та з тими, хто навчався за індивідуальними планами та студентами-екстернами з використанням Moodle, електронної пошти тощо. Проте частка інтерактивної форми зносин була незначною та носила швидше допоміжний характер.

У виховній роботі дистанційне спілкування, зазвичай, обмежувалося вирішенням оперативних завдань через відомі месенджери, а також для інформаційного забезпечення та ознайомлення з перебігом виховних заходів.

Таким чином, викладачі факультету мали певний досвід у використанні інформативно-комунікаційних ресурсів, проте вони носили допоміжний характер і, звичайно, не були пріоритетними у навчально-виховному процесі. Розуміння того, що карантин це надовго, прийшло з погіршенням епідеміологічної ситуації і, на початку квітня 2020 року, відбувся перехід до систематичного використання викладачами саме дистанційних методів навчання. Адміністрація закладу не обмежувала викладачів у використанні комунікативних платформ – переважно застосовувався Moodle, Zoom, Google Meet, а також Google Classroom.

У цій ситуації значну роль зіграли куратори, які мають належний досвід навчально-виховної роботи. З 2018-2019 навчального року журнал куратора оформлюється в електронному варіанті, де представлено плани виховної роботи на кожний семестр і вони доступні студентам.

Карантинні заходи значно обмежили варіативність проведення виховної роботи серед студентів, спортивних змагань та екскурсій і звичайного спілкування. Відсутність нормативної бази [1], методичного забезпечення та значного досвіду виховної роботи в умовах дистанційного навчання змусила деканат факультету історії та права бути координатором проведення круглого столу з кураторами, студентським самоврядуванням, завданням якого було адаптувати плани для їх виконання у соціальній мережі. У ході обговорення були окреслені напрямки та зміст роботи. Насамперед, була поставлено завдання: запобігти поширення коронавірусної інфекції. До просвітницької роботи були залучені викладачі кафедри валеології, які на професійному рівні пояснювали

студентам і викладачам необхідність дотримання протиепідемічних заходів, на електронній сторінці факультету розміщувались інформаційні матеріали з даної проблеми.

Дистанційне навчання обумовило нові завдання для кураторів груп у контексті моніторингу та координації освітнього процесу за відповідними навчальними дисциплінами під час співпраці викладачів і студентів. Слід відзначити роботу студентського самоврядування, яке оперативно реагувало на відсутність студентів.

Результатом діяльності куратора є набуття молодою людиною соціального досвіду поведінки, формування національної самосвідомості, ціннісних орієнтацій і розвиток індивідуальних якостей особистості. В умовах ізоляції важливе значення набувала підтримка міжособистісних стосунків у групі, своєчасне реагування на проблемні ситуації. Багато в чому результати цієї роботи залежали від психологічної готовності викладача допомогти студенту, що опинився у скруті. Складовою успішного результату виховної роботи була також взаємодія з батьками студентів, у яких виникали труднощі при дистанційному навчанні.

Традиційним виховним заходом факультету є проведення фотовиставки «Мить життя», у якій приймають участь студенти та викладачі. Онлайн умови дозволили значно розширити коло учасників, фактично перетворивши її на постійно діючу. Найбільш феєричним дійством, як на факультеті, так і в університеті у травні завжди було свято останнього дзвоника. Ця подія також знайшла своє відображення на електронній сторінці факультету. Дуже зворушливими виявились відеоролики про життя та навчання студентів протягом чотирьох років.

Звичайно не все, що було заплановано з виховної роботи факультету, вдалося реалізувати в умовах пандемії. Важливою запорукою трансформації та пристосування до нових умов є співпраця адміністрації факультету та студентського самоврядування. Нагальною потребою є прийняття нормативної бази, підготовки належного методичного забезпечення та узагальнення досвіду виховної роботи в нових умовах. Дистанційне навчання значно звужує традиційні форми роботи, проте відкриває і нові можливості.

Література:

1. Електронний ресурс. Режим доступу: https://www.cuspu.edu.ua/images/normativni_doc/Statut_cuspu_2017.pdf

Мозолюк Оксана
(Кам'янець-Подільський, Україна)
ОСВІТА
(Проблеми підготовки фахівців)

**ЗДАТНІСТЬ ДО УПРАВЛІННЯ ЗНАННЯМИ ЯК
МЕТАКОМПЕТЕНТНІСТЬ ФАХІВЦЯ**

Проблема управління знаннями позиціонується як архіактуальна на етапі переходу від інформаційно-репродуктивної системи професійного навчання на компетентнісну, яка реалізується за особистісно орієнтованими технологіями, активно використовуючи моделі змішаного навчання (англ. *blended learning*), яке інтегрує можливості формального, неформального та інформального навчання. Крім того, поєднує форми традиційного інституційного навчання, індивідуалізованого – самостійного та онлайн-навчання. Головна цінність підходу полягає в тому, що в системі професійної освіти закладається парадигма, відповідно до якої продуктивна робота з інформацією, здатність управляти знаннями є надпредметною компетентністю, що інтегрально відповідає за «вміння вчитися» і виступає базисною щодо забезпечення навчання впродовж життя. Компетентна дія/діяльність можлива лише за наявності компетентного знання, яке може бути сформоване винятково за умови, коли сам студент/фахівець є головним суб'єктом управлінських процесів. Отож перехідний період повинен бути означений тенденцією до використання управлінських функцій у структурі навчальної діяльності, які традиційно належать викладачеві, а також самоуправлінських ще в межах формального навчання, тобто на етапі професійного становлення.

Термін «управління знаннями» (*knowledge management*) однаково актуальний для всіх сфер розвитку, зокрема освітньої як її основи, яка відповідає за формування відповідного типу особистості, фахівця, а відтак і закладає підвалини трансформаційних процесів означеного рівня. Дж. Стар тлумачить керування знаннями як різновид управління інформацією (даними), у якому особливу увагу приділяють збору наявних індивідуальних знань і досвіду для подальшого їх розповсюдження, використання та впровадження в діяльність організації для підвищення продуктивності [2]. За концепцією К. Вііга, це систематичне формування, оновлення та застосування знань із метою максимізації ефективності підприємств [2]. Як зазначає Б. Мільнер, мета управління знаннями полягає в забезпеченні умов для генерації знань, їх накопичення, передачі й використання [1].

Зважаючи на вищесказане, важливо диференціювати поняття «знання» та «інформація», які в межах освітньої діяльності означені відповідним типом взаємозалежностей. У системі класичної освіти вони практично ототожнювались, натомість у системі компетентнісної освіти інформація складає основу знань, які передбачають «особистісну обробку» через персоніфіковані способи їх осмислення, структуризації, зберігання, актуалізації, що в комплексі обумовлює здатність студента/фахівця до їх використання в оптимальному режимі, максимально враховуючи особистісні пріоритети та характеристики кожної конкретної ситуації їхнього практичного використання. Якщо здатність управляти знаннями/інформацією входить до структури всіх рівнів освітньої діяльності (починаючи з дошкільної освіти на елементарному рівні), формується позиція учня, студента, фахівця як суб'єктів власного саморозвитку, у контексті якого потенціал до управління знаннями є

визначальною умовою. Проблема особливо актуалізується в контексті забезпечення високого рівня взаємозалежності систем професійного становлення фахівця та його подальшої професійної діяльності. На основі аналізу загальних принципів управління знаннями ми визначили ті, які є актуальними для навчання в структурі професійної підготовки фахівця і повинні набути подальшого розвитку в структурі його професійної діяльності, нарощуючи здатність до управління знаннями впродовж життя: 1) принцип ефективності знань в умовах змішаного навчання, що визначає здатність ефективно працювати з різними джерелами інформації, вибираючи найбільш цінні для конкретних цілей та умов навчання чи діяльності, блоки інформації, використовуючи можливості формального, неформального, інформального навчання; 2) принцип структурованості знань, їх трансформації у метазнання, які формуються з орієнтацією на розвиток конкретних компетентностей, вирішення визначеного типу професійних проблем і характеризуються активністю, мобільністю, динамічністю, гнучкістю, адаптивністю; 3) принцип глобалізації та фундаменталізації знань, що чинить протидію формальному накопиченню неусвідомлених або надлишкових знань, які закономірно призводять до девальвації їх цінності, падінню пізнавального інтересу; 4) принцип індивідуалізації, персоналізації технології роботи з інформацією, управління знаннями, яка центрується на особистісних характеристиках суб'єкта навчання, набутому досвіді через: а) періодичний самоконтроль за критеріями здатності ефективно вчитися, управляти знаннями; б) самоаналіз технологій управління знаннями, виділення особливо успішних надбань та проблемних зон; в) оволодіння інноваційними технологіями управління знаннями та їх інтеріоризація у свій досвід організації навчання; г) формування власної концепції та технології навчальної, самоосвітньої діяльності, у їх контексті – управління знаннями на дослідницькій основі.

Отже, орієнтуючись на стандарти компетентної освіти, важливо зосередити особливу увагу на інтенсифікації процесів самоуправління в структурі професійного становлення, які є метапредметними і потребують об'єднання зусиль усіх викладачів закладу вищої освіти. Мобільність механізмів самоуправління навчальною діяльністю, її основою – самоуправління знаннями, забезпечить перманентність навчання протягом життя.

Література:

1. Мильнер Б.З. Инновационное развитие: экономика, интеллектуальные ресурсы, управление знаниями. / Б.З. Мильнер. – М.: ИНФРА-М, 2018. – 624 с.
2. Wiig K. Knowledge Management Glossary, [Online]. Available. URL: http://www.krii.com/downloads/KM_glossary.pdf

Никитина Вера
(Старобельск, Украина)
ОБРАЗОВАНИЕ

(дистанционное образование в высшей школе)

ПРОБЛЕМЫ ДИСТАНЦИОННОГО ОБУЧЕНИЯ СТУДЕНТОВ. ВЫСШЕЙ ШКОЛЫ В ПЕРИОД ПАНДЕМИИ COVID-19

Охватившая современный мир пандемия COVID-19 оказала существенное влияние на все стороны жизни человека, изменив не только психоэмоциональный фон человеческого общения, но и институциональные отношения в разных сферах общества. Одной из таких сфер является система высшего образования, где с весны 2020 года был осуществлён переход на дистанционное обучение (с использованием и смешанных форм обучения), а соответственно были скорректированы ряд норм и правил институционального взаимодействия, его организационные основы и требования к компетенциям его участников. Такой вынужденный, но в целом отвечающий тенденциям развития современного информационного общества, переход к дистанционному обучению требует проведения анализа вызванных им проблем. Попытка классификации указанных проблем составляет цель данной работы.

Проблемы, обусловленные переходом вузов на дистанционное обучение, можно разделить на две группы. Это проблемы *осуществления педагогического процесса* (общеорганизационные, организационно-методические, нравственно-воспитательные) и проблемы, которые являются *сопутствующими по отношению к педагогическому процессу*, но могут оказывать на него существенное влияние (проблемы технического, финансового, бытового, психологического и физиологического характера). При характеристике этих проблем нужно учитывать временность дистанционного обучения в условиях пандемии, его периодичное сочетание (по видам занятий или по времени усиления/ослабления карантинных требований) с аудиторным обучением.

Общеорганизационные проблемы обеспечения дистанционного обучения в системе высшего образования в период пандемии COVID-19 были вызваны неподготовленностью к такой форме обучения участников образовательного процесса как с нормативно-организационной, так и с компетентностной и мотивационной точек зрения. В частности, эти проблемы заключались в необходимости для администрации и ИТ-персонала вузов в сжатые сроки и при отсутствии соответствующего опыта принять ряд решений – решений относительно корректировки нормативной базы организации образовательного процесса, подключения к облачным платформам (например, Microsoft Teams или Zoom), организации обучения научно-педагогических работников, учащихся и вспомогательного персонала работе на базе платформ, обеспечения эффективных способов поддержания трудовой и учебной дисциплины.

Организационно-методические проблемы дистанционного обучения обусловлены, во-первых, сложностью и / или низкой эффективностью (а порой и невозможностью) использования традиционных для аудиторных занятий

методик (например, работы «малыми группами», проведения деловых или ролевых игр, тренинги производственно-трудового характера). Во-вторых, преподаватели столкнулись с необходимостью осваивать новые методики подготовки и проведения занятий (онлайн-презентации, использования онлайн-доски и др.), подготовки и осуществления контроля за освоением студентами учебного материала на фоне значительного снижения возможностей обратной связи (прежде всего визуально-эмоционального характера), а обучающиеся в вузе – с трудностями освоения работы на онлайн-платформах, самомотивации систематического обучения в условиях отсутствия либо ослабления эмоционально окрашенных санкций со стороны преподавателя.

Осуществление во время карантинных мероприятий образовательного процесса в высшей школе в дистанционных формах обострило *проблемы нравственно-воспитательного характера*, которые не всегда наглядны, но могут иметь долговременные негативные последствия. Имеется в виду снижение ответственности студентов в процессе подготовки к семинарским, практическим и лабораторным занятиям, к зачетам и экзаменам, поскольку можно при практическом отсутствии визуального контакта (даже при наличии видеосвязи этот контакт ослаблен), не стыдясь, читать с экрана, как правило, чужие тексты, не отвечать на вопросы преподавателя или одногруппников, ссылаясь на технические неполадки, или, формально подключившись к онлайн-занятию, реально не слушать лектора или собеседников.

Проблемой является и реализация принципа академической честности при выполнении студентами заданий в процессе онлайн-тестирования: это и степень самостоятельности прохождения тестов (подсказки, бездумное копирование чужого текста), и возможность подмены субъекта, результаты обучения которого контролируются (передача пароля входа на платформу Moodle другому лицу). При ослаблении/отсутствии эмоционального контакта между обучающими и обучаемыми любые замечания преподавателя, имеющими воспитательный характер, достаточно легко игнорируются студентами, ибо оказывают слабое влияние на такие морально-санкционные механизмы, как совесть адресата и боязнь общественного мнения.

Вторая группа проблем не затрагивает существенные стороны педагогического процесса, но способна значительно снизить результативность дистанционного обучения или даже обусловить его невозможность. Это проблемы технического (доступ к интернету, стабильность и эффективность работы компьютерной техники), финансового (возможность приобретения необходимой компьютерной техники, оплаты доступа к Интернету), бытового (сложность выделения отдельного помещения, обеспечение тишины во время занятий и исключение отвлекающих факторов), психологического (в частности, ощущение круглосуточной учебной занятости) и физиологического (ухудшение зрения, боли в спине) характера.

Классификация проблем, которые возникают в системе высшего образования вследствие карантинных ограничений на аудиторные занятия и

переходом к дистанционному обучению, является лишь ступенькой на пути усовершенствования дистанционной педагогической технологии с учетом её преимуществ и на основе анализа содержания, степени остроты и возможных способов разрешения этих проблем.

*Прозоровська Ірина
(Черкаси, Україна)*

ОСВІТА

(Сучасні методи викладання)

ВИКЛАДАННЯ ІНОЗЕМНОЇ МОВИ СТУДЕНТАМ-ПОЧАТКІВЦЯМ: АКТУАЛЬНІ ПИТАННЯ

Сучасний світ стає ближчим до людей, і так би мовити «меншим» завдяки глобалізації, неймовірному розвитку сучасних технологій, і як наслідок, вимагає від освіченої людини, яка прагне досягти певних успіхів у житті – знання іноземних мов, насамперед англійської мови. Викладач час від часу має працювати з учнями-початківцями. Студенти коледжу можуть виявитися початківцями з різних причин – вивчення іншої іноземної мови, відсутність належного викладання у школі, наприклад сільській, де буває так, що викладач фізкультури разом зі своїм предметом може викладати англійську мову і географію.

У цій статті ми розглянемо актуальні питання викладання англійської мови студентам-початківцям.

Перша сходинка в оволодінні англійської мови є оволодіння рівнем А1 відповідно до Європейської шкали рівнів. А саме, студент розуміє та використовує повсякденні вирази та доволі прості фрази; може відрекомендуватися та відрекомендувати інших, запитувати та відповідати на питання про місце, де він живе, людей, яких він знає, та речі, які він має; може підтримати просту розмову, якщо співрозмовник говорить повільно.

У вивченні англійської мови для дорослих у порівнянні з учнями молодшого віку є свої плюси:

1. Для дорослих простіше класифікувати інформацію, і засвоювати мову як систему.

2. Дорослі оперують великим набором понять, їм не потрібно вчити нові поняття, необхідно тільки приєднати поняття до англійських слів. [1]

Найважливіше питання, яке постає перед викладачем – з чого почати? Як би це не виглядало, але для багатьох англійська мова може бути новою навіть у розрізі найпростішого – алфавіту. Якщо ви ніколи не починали вивчати англійську, почніть із нього. Адже спочатку вивчаються літери та прості правила читання, які будуть вашою основою для подальшого вивчення мови. Також необхідно працювати над звуками або ж над вимовою. Засвоєння алфавіту – літер і звуків – допоможе вам почати читати окремі фрази та короткі діалоги. [2]

Учень свідомо має бути готовим до вивчення та запам'ятовування достатньо великого обсягу лексичних одиниць, граматичних структур, мовних зразків. Доречним, на нашу думку, є вивчення напам'ять готових міні-діалогів, які у подальшому перетворюються у мовні шаблони, і стануть у пригоді при потреби висловитися у певній ситуації, тому що автоматично будуть спливати у пам'яті. На початку учням буде можливо важко запам'ятовувати діалоги, але згодом вони будуть звикати, і при цьому тренувати пам'ять. Студентів треба привчати проговорювати те, що вони вивчають вголос, робити це багаторазово, на уроках практикувати повторення за викладачем.

Важливою складовою на шляху до вивчення мови є мотивація. На щастя, більшість учнів на сьогодні є мотивованими, оскільки, вони самі бажають навчатися мові і готові прикладати максимум зусиль. Викладач повинен створити комфортну атмосферу, ситуації успіху, коли учень бачить свій високий результат, і готовий далі долати труднощі.

Різноманітні цікаві види роботи на уроці, які використовує викладач-ентузіаст, сприятимуть швидкому успіху. Технічні засоби: комп'ютер, доступ до Інтернету допоможуть використовувати аудіо та відео інформацію, які, в свою чергу наближають студента до мови, яку він вивчає, робить її реальною, а не суто академічною та книжковою. Учень слухає носіїв мови і може повторювати фрази, імітувати їх правильно, звертаючи увагу на фонетичні особливості мови та інтонацію. Також онлайн вправи допоможуть швидко засвоювати лексичні одиниці, граматичні явища, так як автоматична перевірка помилок дає змогу бачити результат засвоєння матеріалу, проаналізувати, що було не досить зрозуміло, і що треба повторити.

На нашу думку, один із вдалих методів навчання початківців є гра.

Гра – найбільш доступний для студентів вид діяльності, спосіб переробки отриманих із зовнішнього світу вражень. У грі яскраво проявляються особливості мислення та уяви, емоційність, активність, розвиваюча потреба в спілкуванні. [3]

Викладач повинен враховувати індивідуальні особливості кожного учня, звертаючи увагу на особливості пам'яті. Як відомо студентів можна розрізняти як аудіалів, візуалів та кінестетиків.

Доречним також є поділ студентів на групи за рівнем знань. Серед усіх студентів I курс можна відібрати тих, кому потрібно вивчати мову з нуля, або майже з нуля.

Висновки. На сьогодні всім є зрозумілим, що вивчення іноземних мов є одним із пріоритетів у здобутті освіти, особливо професійної. Студенту потрібно окреслити ті цілі, на які він має бути спрямований наприкінці оволодіння рівнем А1. Викладач має чітко розуміти з чого починати навчання, які ресурси задіяти, як створити найкращу атмосферу на уроці. Використання технічних засобів, Інтернету є невід'ємною складовою навчального процесу. Мотивація, як рушійна сила, сприяє успіху.

Література:

1. Попроцька К. Англійська для дорослих має свою специфіку. – Режим доступу: <https://greenforest.com.ua/ua/journal/read/chem-otlichaetsya-obuchenie-anglijskomu-dlya-vzroslyh>.
2. Грідасова Я. Англійська з нуля: з чого почати вивчати? – Режим доступу: <https://cambridge.ua/uk/blog/basic-english/>.
3. Науменко І.В. Інноваційні методи навчання англійської мови у вищій школі в умовах модернізації. *Молодий вчений*, № 3.1 (55.1), березень 2018. – С.118-121.

Радзієвська Ірина
(Черкаси, Україна)

ОСВІТА

(Проблеми підготовки фахівців)

ВИМОГИ ДО ФОРМУВАННЯ ОСВІТНЬОГО СЕРЕДОВИЩА МЕДИЧНИХ ОСВІТНІХ ЗАКЛАДІВ

Основною метою кадрової політики медичних закладів освіти є своєчасне забезпечення персоналом потрібної якості та чисельності. Проблеми кадрового забезпечення підготовки фахівців у вищих закладах освіти України на сьогодні є надзвичайно актуальними та відображають вплив даного аспекту на діяльність освітніх закладів та процес професійної підготовки майбутніх фахівців. Різновидами кадрової політики є політика відбору кадрів, політика навчання, політика оплати праці, політика формування кадрових процедур, політика соціальних відносин. При відборі викладацьких кадрів у сферу вищої освіти необхідно використовувати метод відповідності формальним критеріям (освіта та досвід роботи), а також необхідними категоріями є моральні та ділові якості та відповідні риси характеру. Якість підготовки спеціалістів є основним фактором, що визначає можливості розвитку закладів освіти [1].

В науково-педагогічній літературі освітнє середовище визначене як сукупність об'єктивних зовнішніх умов, факторів, соціальних об'єктів, необхідних для успішного функціонування освіти. Це система впливів і умов формування особистості, а також можливостей для її розвитку, які містяться в соціальному і просторово-предметному оточенні. А.Д. Цимбалару у своїй статті «Компонентно-структурний аналіз поняття освітній простір» розуміє освітнє середовище як педагогічний феномен зустрічі та взаємодії людини з оточуючими її елементами-носіями культури (освітнім середовищем), у результаті чого відбувається їх осмислення та пізнання. У зміст цього педагогічного феномену вона вкладає зміст спеціально організованого педагогічного середовища як структурованої системи педагогічних факторів та умов їх освоєння особистістю у процесі її становлення [2]. Освітнє середовище відображає систему соціальних зв'язків та відношень у галузі освіти, характер взаємовідношень суспільства і соціальних інститутів, пов'язаних із

задоволенням освітніх потреб суспільства. Це – структурована система педагогічних факторів, що забезпечують зустріч, взаємодію, осмислення та пізнання особистістю у процесі її розвитку та становлення спеціально організованого педагогічного середовища, характеризується обсягом освітніх послуг, потужністю, інтенсивністю освітньої інформації, освітньою інфраструктурою та функціонує на принципах взаємодії різних освітніх систем, породжених певною культурою. Однією з основних умов підвищення теоретичної й практичної підготовки медичних сестер, провадження прогресивних методів навчання, організації самостійної діяльності студентів, розвитку їхньої творчої активності є створення навчальними закладами потужної навчально-матеріальної бази.

Матеріальна (матеріалізована) частина освітнього середовища – це навчально-матеріальна база (кабінети і лабораторії з відповідним обладнанням, різні технічні засоби навчання, засоби натурної наочності тощо) та навчально-методичний. Ідейно-технологічна частина освітнього середовища визначається складно опосередкованими зв'язками з реальним світом, які формуються в процесі життєдіяльності людини (як на стихійному, «клімат» цієї діяльності. Зрозуміло, що на обидві частини освітнього середовища спричинює визначальний вплив вибір і реалізація технології навчання та державна політика в галузі освіти. Якщо розглядати ресурсне забезпечення стосовно закладу освіти та узагальнити їх з точки зору забезпечення діяльності закладу, то можна умовно розділити ресурси на три групи: 1) ресурси, що забезпечують освітню діяльність; 2) ресурси інфраструктури; 3) відновлювані ресурси для вирішення стратегічних завдань.

Перша група ресурсів забезпечує стабільну освітню діяльність закладів освіти для практично незмінного контингенту студентів та слухачів, складу освітніх напрямів, ліцензійного об'єму, форм навчання, видів освітніх послуг у короткостроковому періоді (навчальному році). Ресурси інфраструктури це, перш за все, аудиторний фонд. Окрім нього, інфраструктура закладу може включати ресурси соціально-побутового і культурно-виховного призначення: власний житловий фонд, лікувально-профілактичні і оздоровчі підрозділи, спортивні комплекси, структурно виділені наукові підрозділи тощо. Відносно власного аудиторного фонду закладу освіти відзначимо, що залежно від його можливостей або весь цей фонд, або значна його частина постійно необхідна для забезпечення освітньої діяльності і відноситься до першої групи ресурсів забезпечення. Для освітнього закладу, що має тенденцію розвитку і ставить стратегічні цілі свого розвитку, особливий інтерес має третя група – відновлювані ресурси. Вони в залежності від об'ємів дозволяють забезпечити як мінімум стабільне положення на ринку освітніх послуг на відносно тривалий період (більш за один навчальний рік), з іншого боку – розширити свої компетенції і можливості, в т.ч. і на довгострокову перспективу [3].

Отже, Однією з найбільш актуальних проблем сучасної освіти є побудова такого процесу навчання, який міг би бути основою формування мотиваційної

сфери студентів. Структура мотивів студента, яка формується під час навчання, стає стержнем особистості майбутнього фахівця. Сучасна підготовка молодших медичних спеціалістів дає змогу значно розширити межі діяльності середньої медичної ланки в лікувальних закладах. Однією з головних цілей реформування охорони здоров'я наших днів є зближення медсестринського персоналу й пацієнта, розвиток партнерських відносин між ними, фокусування уваги на проблемах особистості загалом, а не тільки хворої людини. Не можна заперечувати також вплив освіти на галузь охорони здоров'я. Реформи, які розпочалися в медичній освіті торкаються і практичної охорони здоров'я. Впровадження нових лікувально-діагностичних технологій, доказової медицини, медсестринського процесу повинно забезпечуватися високою якістю підготовки медичних фахівців.

Література:

1. Истомин А.Л. Управление трудовыми ресурсами в высшем учебном заведении. Управление персоналом. № 5. 2008. С. 34.
2. Цимбалару А.Д. Тенденції моделювання освітнього простору в контексті розвитку початкової освіти у зарубіжних країнах. Педагогічна освіта: теорія і практика. Вип. 18. 2015. С. 436-442. Доступно: http://nbuv.gov.ua/UJRN/znppo_2015_18_78. Дата звертання 11.03.2021 р.
3. Бобко И.М., Гринь А.М. Система ресурсов в вузе как фактор его эффективного функционирования и развития. Экономика образования. №1. 2007.С.23-29.

Рацул Олександр
(Кропивницький, Україна)
ОСВІТА
(Соціальна педагогіка)

ВИКОРИСТАННЯ РЕКЛАМНО-ІНФОРМАЦІЙНИХ ТЕНОЛОГІЙ У ДІЯЛЬНОСТІ СОЦІАЛЬНОГО ПЕДАГОГА З УЧНІВСЬКОЮ МОЛОДЦЮ

Поняття «рекламна діяльність» вже давно вийшло із поняття суто комерційного. Нині рекламно-інформаційну діяльність здійснюють і соціальні педагоги. Соціальна реклама – той інструмент, що привертає увагу до соціальних проблем та сприяє запобіганню негативних явищ в учнівському середовищі.

Соціальний педагог розуміє, що нові проблеми потребують новітніх рішень. Саме соціальна реклама є тим інструментом, що не лише подобається учням і соціальному педагогу, а і може змінити ставлення суспільства до будь-якої проблеми та сформуванню позитивно спрямовану поведінку людини.

Робота над створенням соціальної реклами розпочинається з аналізу проблем, що існують та на скільки вони цікаві учням. Лише коли діти розуміють, що їх проєкт не лише цікавий, але і має місце в практичному застосуванні, то робота буде реально корисною.

Для створення соціальної реклами учням пропонують найчастіше: малювати плакати та записувати відео ролики. На практиці даний вид роботи викликає захоплення.

Дуже часто діти сприймають такі завдання з ентузіазмом на відміну від теоретичних. Для них це не наче квест, вони шукають, аналізують, проводять дискусії тощо.

Міні соціальну рекламу використовують і в тренінгових завданнях. Якщо дати завдання на групу, то ми вчимо дітей працювати в команді. Якщо в класі конфлікти, або потрібно здійснити так звану «непомітну» профілактику. Якщо дати окремі завдання, то ми формуватимемо самостійність, розвиватимемо творчість, відстоювання своєї позиції тощо.

У місті Кропивницькому за нашими спостереженнями з 2019 року серед школярів та учнів професійно-технічних училищ, ліцеїв проходить хвиля соціальної реклами. Соціальні педагоги відмічають, що даний вид роботи не аби як подобається дітям та і їм самим. Особливого помітним став проведений фестиваль соціальної реклами «Перший фестиваль соціальної реклами «Соціальний плакат – ідеальний світ»». Ідеї дітей просто вражали, плакати у вигляді фотоколажів, чудові фотопостановки, малюнки. Сучасні діти – діти техніки, за допомогою смартфонів, комп'ютерів вони створили справжні шедеври соціальної реклами. Найголовніше, те що дорослі побачили сучасні проблеми очима дітей та зрозуміли над чим потрібно працювати найбільше.

Слоган – це те, що було не менш цікавим ніж самі роботи учасників.

Рекламно-інформаційні технології націлені й на формування здорового способу життя учнівської молоді. Дієвим інструментом виступає: проведення соціальних тренінгів. Даний вид реклами використовується соціальними педагогами та працівниками, захоплює своєю цікавістю.

Тлумачень поняття «тренінг» низка, ось кілька з них тренінг – активне навчання та спілкування; комплекс методів, які спрямовані на розвиток здібностей до навчання та оволодіння будь-яким складним видом діяльності; засіб впливу, який спрямований на розвиток знань, соціальних установок, вмінь і досвіду у сфері міжособистісного спілкування, а також засіб розвитку компетентності у спілкуванні, засіб психологічного впливу; соціально-педагогічний тренінг – форма соціально-педагогічної діяльності, спрямована на набуття життєвої компетентності шляхом збагачення як знаннями, так і життєвопрактичним та емоційно-особистісним досвідом завдяки використанню інтерактивних засобів навчання [1].

Тренінгові форми заняття мають такі переваги: активність групи, поєднання інформації та емоційного ставлення до неї, підвищення рівня мотивації, здатність групи до колективного мислення та прийняття рішень, практична перевірка та закріплення отриманих знань [2].

Отже, використання рекламно-інформаційних технологій у діяльності соціального педагога з учнівською молоддю не лише дієво, але і цікаво.

Особливої уваги заслуговують соціальні плакати. Розробка учнями соціальної реклами – це і профілактика, розвиток, розвиток креативності тощо.

Література:

1. Соціальна педагогіка: мала енциклопедія / [за заг. ред. проф. І.Д. Звереві]. – К.: Центр учбової літератури, 2008 – 336 с.
2. Психолого-педагогічні проблеми сільської школи : збірник наукових праць Уманського державного пед. унів-ту ім. П. Тичини / [ред. кол. : Побірченко Н.С. (гол. ред.) та інші]. – Умань : ПП Жовтий, 2011. – Випуск 36. – 301 с.

Білокузов Олег
(Маріуполь, Україна)

ОСВІТА

(Проблеми підготовки фахівців)

АДАПТАЦІЯ НАВЧАЛЬНО-МЕТОДИЧНИХ МАТЕРІАЛІВ ТРАНСПОРТНИХ СПЕЦІАЛЬНОСТЕЙ ДО РИНКУ ПЕРЕВІЗНИХ ПОСЛУГ М. МАРІУПОЛЯ

Зміни в державно-політичному устрої та соціально-економічного життя країни роблять серйозний вплив на систему вищої освіти. У зв'язку з цим освіта повинна чутливо реагувати на запити ринку праці, орієнтуючись на зміну ситуації.

Якість підготовки молодих фахівців визначається, насамперед, глибиною і міцністю професійних знань, умінь застосовувати їх на практиці, а також придбанням конкретних навичок, що характеризують практичну цінність випускника, який вміє виконувати функції, визначені кваліфікаційною характеристикою молодшого спеціаліста. Відповідність випускників даним вимогам стало особливо актуальним в наш час у ситуації жорсткої конкуренції на ринку праці.

Сьогодні роботодавець зацікавлений у випускнику, який має в рівній мірі і професійні компетенції, що відповідають основним видам професійної діяльності, і загальні компетенції, що включають здатність розуміти сутність і соціальну значимість своєї майбутньої професії, виявляє до неї стійкий інтерес, організовує власну діяльність, аналізує робочу ситуацію, несе відповідальність за результати своєї роботи, використовує інформаційно-комунікаційні технології у професійній діяльності.

Актуальність проблеми адаптації студентів до професійної діяльності зумовлена тим, що за період навчання в коледжі у молодшого спеціаліста повинні бути закладені основи професіоналізму, сформовані потреба і готовність до безперервної самоосвіти в змінних умовах сьогодення.

Важливим напрямом у реалізації адаптації студентів транспортних спеціальностей до подальшої професійної діяльності є взаємодія з потенційними партнерами, а також урахування їх вимог і рекомендацій в процесі розробки навчально-методичної і програмної документації з підготовки фахівців. Така

взаємодія спрямована на забезпечення сучасних і перспективних вимог до молодших спеціалістів, які висуваються з боку роботодавців.

В ході взаємодії передбачається здійснити:

- розроблення єдиної стратегії взаємодії структурних підрозділів коледжу з роботодавцями;
- формування механізмів активної взаємодії циклової комісії зі стратегічними партнерами з числа роботодавців, які мають значний вплив на ринок праці в м. Маріуполі та його передмістях;
- розроблення механізму залучення представників автотранспортних організацій до участі в навчальному процесі, оцінки та рецензування навчальних і робочих програм, а надалі і коригування навчальних планів спеціальності за рахунок варіативної частини;
- облік вимог і рекомендацій роботодавців за тематикою курсового та дипломного проектування, а також методики їх реалізації;
- організацію нових підходів до практичної підготовки з урахуванням потреб автотранспортних організацій;
- вивчення спеціалізованого програмного забезпечення, що застосовується в автотранспортних організаціях;
- залучення студентів до спільної з роботодавцем науково-виробничої діяльності.

У цьому зв'язку особливо важливо, щоб студенти, які активно включилися в процес оволодіння знаннями і способами їх освоєння з початкових етапів навчання, усвідомлювали, що спільна робота з роботодавцями дозволяє модернізувати освітній процес, сформулювати і довести до студентів професійні компетенції та вимоги роботодавців

Слід зазначити, що процес підготовки молодших спеціалістів автотранспортного спрямування в сучасних умовах повинен ґрунтуватися на застосуванні принципів прямого і зворотного зв'язку з роботодавцями і бути побудованим з урахуванням взаємодії двох типів ринків – ринку освітніх послуг і ринку праці.

Цілком очевидно, що зберегти свої позиції на ринку освітніх послуг, досягти суспільного визнання і, тим самим забезпечити поетапний розвиток, сьогодні зможуть лише ті навчальні заклади, які зможуть налагодити взаємодію насамперед з потенційними роботодавцями, а також органами виконавчої влади на місцях, іншими навчальними закладами.

Література:

1. Дуальна освіта в Україні. Презентація концепції підготовки фахівців за дуальною формою здобуття освіти [Електронний ресурс] - Режим доступу: <https://www.ukrinform.ua/rubric-presshall/2390411-dualna-osvita-v-ukraini.html>.
2. Закон України «Про Освіту» // Відомості Верховної Ради. 2017. № 38-39. ст.380.
3. Про схвалення Концепції підготовки фахівців за дуальною формою здобуття освіти Розпорядження Кабінет Міністрів України від 19 вересня 2018

р. № 660-р [Електронний ресурс] <http://zakon.rada.gov.ua/laws/show/660-2018-%D1%80>

4. Теорія і практика вищої професійної освіти в Україні: навч. посіб. для магістрантів зі спеціальності 011 «Освітні, педагогічні науки» / [авт.-укл.: Т.О.Дороніна]. – Кривий Ріг : КДПУ, 2018. – 250 с.

*Пшенична Валерія
(Покровськ, Україна)*

ОСВІТА

(Проблеми підготовки фахівців)

ПРОБЛЕМИ НАВЧАЛЬНОЇ МОТИВАЦІЇ У СТУДЕНТІВ

Актуальність обраної теми полягає у тому, що у більшості студентів на сьогодні бракує мотивації під час навчального процесу. Це справжня проблема, вирішення котрої має значення і для інших людей, адже недостатня мотивація відображається на навчанні студента, а разом з цим і на якості його знань. У майбутньому успішність вплине на рівень його кваліфікованості, а за умови, якщо він буде недостатнім, ми отримаємо чергового поганого спеціаліста, котрий буде неякісно виконувати свою роботу.

Метою статті є дослідити мотиваційний аспект у навчанні студентів, для досягнення котрої потрібно буде виконати наступні задачі:

- з'ясувати та систематизувати складнощі процесу формування мотивації у студентів;

- знайти оптимальні методи стимулювання і мотивації навчальної діяльності у студентів.

Об'єктом дослідження є освітній процес. Предметом дослідження - навчальна мотивація.

У процесі дослідження встановленої теми та досягнення вказаної мети потрібно буде вдатися до методів аналізу, синтезу, моделювання, систематизації, прогнозування, дисперсного, індуктивного

Під мотивацією розуміють сукупність символів, які викликають активність індивіда та визначають її активність, процес утворення мотивів, характеристика процесу, який стимулює та підтримує поведінкову активність людини. Мотив у сучасній психології розглядається як збуджувальний стимул, пов'язаний з іншими компонентами діяльності, в першу чергу - потребою.

Як правило, робота зі студентами є дещо легшою, аніж зі школярами, адже перші у свою чергу вже більш усвідомлюють, що їм потрібно від життя та більш свідомо роблять свій вибір, вступаючи до того чи іншого вищого навчального закладу, але все рівно періодично виникають певні проблеми, пов'язані з мотивацією.

Чинники, що на це впливають, поділяються на 2 групи: внутрішні та зовнішні. До внутрішніх можна віднести наступні:

- відсутність справжньої зацікавленості у обраному напрямку;

- відсутність чіткого розуміння практичного застосування набутих знань та навичок;

- неправильний образ життя;

- слабо розвинута сила волі.

До зовнішніх же належать:

- зниження попиту на певних фахівців та слабе фінансування їхньої діяльності;

- негативний вплив оточення;

- неякісний освітній процес.

Якісне навчання студента безпосередньо залежить від того, як мало вище перерахованих проблем його торкається. Для початку важливо усвідомлювати, що процеси, котрі відбуваються у нашому організмі, щільно пов'язані не тільки з нашим фізичним, але й моральним почуттям. Тому є дуже важливим слідкувати за станом свого тіла, здоров'я, адже фізичні вправи також загартовують дух та випрацьовують стійкість.

Найбільше, звісно, залежить від зацікавленості майбутнього фахівця у його справі, у чіткому розумінні, яким шляхом він збирається крокувати. Тому перед вступом важливо надавати абітурієнту можливість самостійно робити вибір і тільки тоді, коли його вибір буде усвідомлений та зважений, з цього буде толк.

Щодо зовнішніх чинників, вони є також не менш важливими та можуть здійснювати як позитивний, так і негативний вплив. Так-ось неякісне, сухе викладання навіть самого цікавого на думку студента предмета, відсутність правильної подачі та пояснень незрозумілих моментів можуть відбити усіяке бажання вчитися.

Проблема є й у іншому: деякі цікаві напрямки втрачають свою актуальність, попит, а разом з цим відіймають й мотивацію студентів вчитись за ними. Адже ми все ж таки існуємо у матеріальному світі і фінансове забезпечення є важливим аспектом нашого життя, від котрого у певній мірі залежить і наше благополуччя.

Таким чином, підбиваючи підсумки, треба зазначити, що від вирішення проблеми мотивації залежить подальше майбутнє юних спеціалістів. І зусиль до цього потрібно докладати і студентам, так і викладачам, котрі мають закласти міцну теоретичну базу. Але викладачі тільки надають інструменти, а працювати з ними потрібно студентам, адже здобуття освіти - це завжди двосторонній процес.

Література:

1. Бабанский Ю. К. Интенсификация процесса обучения. - М., 1989 г. - 80с.
2. Щукина Г. И. Педагогические проблемы формирования познавательных интересов учащихся. - М., 1988 г. - 203 с.
3. Занюк С. С. Психология мотивации. - К., 2002 р. - 304 с.
4. Реан А. А. Психология и педагогика. - СПб, 2002 г. - 432 с.

***Науковий керівник:** кандидат історичних наук, доцент Фесенко А. М.*

Жолобак Іветта
(Мукачево, Україна)

ОСВІТА

(Сучасні методи викладання)

ТРЕНІНГ ЯК АКТИВНА ФОРМА НАВЧАННЯ ЗДОБУВАЧІВ ВИЩОЇ ОСВІТИ

У закладах вищої освіти в освітньому процесі все частіше запроваджуються нові педагогічні технології, інтерактивні форми навчання, дистанційне навчання.

Одним з таких методів є тренінг.

У психолого-педагогічній літературі наведено чимало тлумачень поняття «тренінг», що дає змогу констатувати відсутність його загальноприйнятого визначення. У деяких дослідженнях тренінг розуміють як активну форму навчання, метою якої є розвиток компетентності міжособистісної та професійної поведінки в спілкуванні (Г. Коджаспірова), активну форму освітнього процесу, в якому той, хто навчається, має можливість розвивати та закріплювати необхідні знання та навички, змінити своє ставлення до власного досвіду та підходів, що застосовуються в роботі (М. Ярмолинська), форму проведення занять, спосіб спеціально організованого спілкування (Є. Рогов); як активний метод отримання людиною нової інформації, теоретичних знань з практичною перевіркою запропонованих умінь і навичок у безпечному середовищі (Н. Лук'янчук) тощо.

Термін «тренінг» (з англ. train, training) має низку значень: навчання, виховання, тренування, дресирування. Зокрема, у педагогічному словнику [2] наукова дефініція «тренінг» розглядається як форма інтерактивного навчання, метою якого є розвиток міжособистісної та професійної поведінки.

Тренінги є ефективною формою опанування знань, інструментом для оволодіння необхідними професійними навичками. Результативне проведення тренінгів – складне завдання, адже здобувачі вищої освіти повинні мати міцні знання з педагогіки, психології, різних методик навчання, щоб процес формування навичок був ефективним. Тому вважаємо, що певна частина часу перед тренінгом повинна бути присвячена саме актуалізації попередніх знань студентів.

У психолого-педагогічній літературі виокремлюють різні види тренінгів, зокрема, П. Щербань визначає «педагогічний тренінг» як форм організації діяльності у процесі індивідуалізації професійно-педагогічної підготовки, спрямованої на розвиток особистісних і професійних якостей особистості майбутнього учителя, шляхом актуалізації знань у стійкі психічні утворення: уміння, навички, якості, які реалізуються у процесі відновлювального тренування окремих дій в умовах індивідуалізації, систематичності, повторення, зростаючого навантаження та рефлексивної оцінки результату [4].

Як зазначає Л. Семерчак у своєму дослідженні, навчальний тренінг – це форма активного навчання, спрямована на оволодіння учасниками певними

знаннями, технологіями, навичками та інформацією; під час навчання майбутні фахівці виконують тренінгові вправи адаптовані до певного виду діяльності під керівництвом викладача-тренера на основі спеціально підготовлених інструктивно-методичних матеріалів відповідних сучасним вимогам [3].

Як і будь-яке навчальне заняття, тренінг має певну мету: інформування та набуття учасниками тренінгу нових професійних навичок та умінь; опанування нових технологій у професійній сфері; зміна погляду на проблему; зміна погляду на процес навчання, аби зрозуміти, що він може давати наснагу та задоволення; підвищення здатності учасників до позитивного ставлення до себе та життя; пошук ефективних шляхів розв'язання поставлених проблем завдяки об'єднанню в тренінговій роботі різних спеціалістів, представників різних відомств, які впливають на розв'язання цих проблем; активізація громадськості щодо розв'язання актуальних проблем; здобуття альтернативної громадянської освіти [1].

У тренінгу широко використовуються методи, спрямовані на стимуляцію взаємодії учасників. Усі вони об'єднуються під назвою «інтерактивні техніки» і забезпечують взаємодію та власну активність учасників під час динамічного навчального процесу, серед яких: «Мозковий штурм», «Коло ідей», «Гроно», «Континуум», міні-лекція, робота в малих групах і парах, індивідуальні завдання, бесіда, рольові ігри, рухливі ігри, рефлексія (вправа «Долонька», гра «Піки та низини», вправа «Активатор 3-2-1», гра «Острови» тощо). Саме ці методи навчання допомагають створювати в процесі проведення навчального тренінгу дружню, спокійну, неофіційну атмосферу, яка сприяє продуктивній розумовій роботі та виникненню зацікавленості щодо теми, що розглядається

Використання викладачами ефективних прийомів роботи, методів, спрямованих на стимуляцію взаємодії учасників, допоможе навчити здобувачів вищої освіти дотримуватися ряду принципів групової роботи, обговорювати суперечливі питання, самостійно приймати рішення, ризикувати, взаємодіяти та вільно висловлювати свої думки.

Отже, тренінгові заняття вважаємо ефективною формою навчання здобувачів вищої освіти, оскільки вони дозволяють забезпечити взаємодію та власну їх активність під час динамічного процесу, свідомість в опануванні знань, покликані сформуванню наскрізні вміння та професійні навички.

Література:

1. Коджаспирова Г. М. Словарь по педагогике/ Г. М. Коджаспирова, А. Ю. Коджаспиров. – М.: ИКЦ «МарТ», 2005. – 659 с.
2. Бевз Г. М. Основні положення щодо проведення тренінгів/ Г.М. Бевз, О.П. Главник [Електронний ресурс]. – Режим доступу: <http://ru.osvita.ua/school/method/technol/598/>.
6. Щербань П, М Навчально-педагогічні ігри у вищих навчальних закладах: Навч. посіб./ П. М. Щербань. - К. : Вища шк., 2004. -. 207 с.
7. Семерчак Л. Навчальний тренінг у системі професійної підготовки майбутніх соціальних педагогів в умовах педагогічного університету

[Електронний ресурс]/ Л. Семерчак. – Режим доступу: http://xn-e1aajfpcds8ay4h.com.ua/files/image/konf%2011/doklad_11_3_2_17.pdf.

Науковий керівник: кандидат педагогічних наук,
доцент Брижак Надія Юріївна

Поляк Тетяна
(Мукачєво, Україна)

ОСВІТА

(Методичні основи виховного процесу)

ДЕФІНІТИВНА ХАРАКТЕРИСТИКА ПОНЯТТЯ «ДОБРОЗИЧЛИВІСТЬ»

Дошкільний вік – особливий період людського життя, названий вченими «періодом первинного фактичного становлення особистості». Саме у цей час малюк долучається до загальнолюдських цінностей, входить у соціум, де встановлюються перші взаємини із іншими людьми.

Проблема виховання моральних якостей, гуманних цінностей у дітей завжди була в центрі уваги дослідників. Зокрема, І. Ващенко, В. Сухомлинський, К. Ушинський, Л. Виготський, В. Білоусова, А. Богуш, Т. Кравченко та ін., які акцентували увагу на необхідності якомога раніше знайомити дітей з моральними поняттями, уявленнями, навчати доброти, виховувати в них відповідні особистісні якості. Окремі аспекти виховання моральної особистості дошкільника вивчалися багатьма науковцями: особливості становлення у дошкільному віці ціннісного ставлення до однолітків, виховання людяності (Т. Поніманська, Ю. Приходько, Т. Репіна та ін.), специфіку прояву гуманних взаємин дошкільників (Л. Артемова, А. Гончаренко, В. Котирло та ін.), проблеми морально-етичного та духовного розвитку особистості (А. Богуш, Н. Гавриш, О. Сухомлинська, Н. Химич та ін.).

В аспекті особистісно орієнтованої освіти, зокрема дошкільної, варто виокремити феномен «доброзичливість», що потребує детального вивчення.

Словник української мови (за ред. І. Білодіда) тлумачить доброзичливість як моральну якість, притаманну доброзичливій людині. При цьому доброзичлива людина – та, яка зичить людям добра, співчутливо ставиться до інших, дбає, піклується про них, виражає до них хороше ставлення, прихильність, приязнь [3].

Серед значущих завдань морального виховання Т. Поніманська виокремлює формування гуманного ставлення до навколишнього світу та морально-вольових якостей особистості. З-поміж усіх дослідниць виокремлює доброзичливість, яку тлумачить як співчутливе, прихильне ставлення до інших людей, піклування про них. У поведінці дітей старшого дошкільного віку доброзичливість виявляється в загальному емоційно-позитивному ставленні до дітей, відчутті радості та задоволення від взаємодії з ними [2].

На необхідності з раннього віку формувати в дітей уміння підтримувати доброзичливі взаємини з оточенням також звертає увагу Н. Гавриш. Вона

трактує доброзичливість як один із проявів соціально довірливої поведінки людини, поширення якої унеможливило б конфлікти в суспільстві. Формувати навички доброзичливої взаємодії в дошкільників, за висновками дослідниці, можна за умови відповідної спрямованості дорослих, усвідомлення ними власної відповідальності щодо означеного напрямку виховної роботи [1].

Здійснений теоретичний аналіз поняття дає підстави стверджувати, що дослідники по-різному трактують його значення, а саме: як моральний ідеал, морально-етичну цінність, принцип гуманних взаємин, моральну якість, моральний обов'язок, яка проявляється у співчутливому, прихильному, емоційно-позитивному ставленні до дорослих та однолітків; піклуванні про них і відчутті радості та задоволення від взаємодії з ними; розумінні та прийнятті індивідуальності інших людей, умінні цінувати і турбуватися про їхні потреби та інтереси, налагодженні дружніх взаємин у різноманітних видах діяльності не лише в закладі дошкільної освіти, а й поза його межами. Доброзичливість, на нашу думку, є найвищою загальнолюдською цінністю, яка виявляється в конкретних діях, відповідальності за вчинки, визнанні власних помилок. Означена якість виражається миролюбством, толерантністю, терпінням, шанобливістю та може широко застосовуватися не лише стосовно людини, а й щодо природи та всього живого.

Дотримання таких правил поведінки серед однолітків сприяє становленню колективних відносин, що виявляються, перш за все, в дружній спільній грі, в узгодженості дій, в прагненні допомагати один одному, підтримувати загальний порядок в групі, в готовності кожного навчити іншого того, чого навчився сам, в умінні рахуватися з іншими, в дбайливому відношенні до загальних речей, іграшок і т. п. Доброзичливість – це потужна сила, що дозволяє встановлювати взаєморозуміння з оточуючими людьми, а значить – із навколишнім світом.

Таким чином, «доброзичливість» це моральна якість особистості, що проявляється в її відкритості, щирості, відвертості, чуйності, прихильності до інших, у її здатності до співпереживання та дієвої допомоги з позиції людинолюбства. У такому вимірі доброзичливість уособлює в собі елементи і моральної свідомості, і моральних почуттів, і моральної поведінки.

Література:

1. Гавриш Н. Доброму всюди добре, або як допомогти дітям зростати доброзичливими/ Н. Гавриш// Вихователь-методист дошкільного закладу. – 2017. – № 8. – С. 40–45

2. Поніманська Т. І. Підготовка педагога до виховання дітей старшого дошкільного віку в світлі гуманістичної парадигми/ Т.І. Поніманська// Науковий вісник Донбасу. – 2013. – № 4. – Режим доступу: http://nbuv.gov.ua/UJRN/nvd_2013_4_46

3. Словник української мови в 11 томах / Інститут мовознавства ім. О. О. Потебні АН УРСР / гол. ред. кол. І. К. Білодід. — Київ: Наукова думка, 1970—1980

Науковий керівник: кандидат педагогічних наук, доцент Брижак Н.Ю.

Шевченко Тетяна

(Суми, Україна)

ОСВІТА

(Сучасні методи викладання)

КОМПЕТЕНТІСНИЙ ПІДХІД ЯК ОСНОВА ПРОФЕСІЙНОГО РОЗВИТКУ ПЕДАГОГА

До провідних освітніх напрямків і закономірностей сьогодні відносять: створення єдиного європейського освітнього простору; світоглядного способу систематизувати і стандартизувати педагогічні та професійні критерії; створення умов для освіти упродовж усього життя. Вдосконалення освітньої сфери шляхом впровадження компетентнісного підходу активно підтримується у сучасній педагогіці.

Розв'язання окресленої проблеми започатковане у працях вітчизняних та закордонних вчених: Дж. Равена, Л. Андрєєва, І. О. Зимньої, А. В. Хуторського, Г. Селевка, О. І. Пометун, Р. Пастушенка, О. В. Овчарук та інших [1].

Високий рівень компетентності вчителя є одним з найважливіших показників успішності його діяльності і одночасно необхідною передумовою для подальшого підвищення рівня його професійної компетентності.

Під компетентністю педагога слід розуміти структуровані набори знань, умінь, навичок і ставлень, яких набувають у процесі навчання.

Під поняттям компетентнісний підхід розуміється спрямованість освітнього процесу на формування і розвиток ключових і предметних компетентностей особистості. Результатом такого процесу буде формування загальної компетентності педагога, що є агрегацією ключових компетентностей, інтегрованою характеристикою особистості. Система компетентностей в освіті має ієрархічну структуру, рівні якої складають [2]:

- ключові компетентності (міжпредметні та надпредметні компетентності);
- загально-галузеві компетентності (компетентності, які формуються впродовж засвоєння змісту тієї чи іншої освітньої галузі);
- предметні компетентності (складова загально-галузевих компетентностей, яка стосується конкретного предмету).

Компетентність, інтегративно поєднує особистий досвід та знання, взаємопов'язані мотивацією та цінностями особистості. Результатом поєднання є пізнавальні та практичні вміння, які дозволяють судити про рівень компетентності особи.

Компетентнісний підхід визначає результативно-цільову спрямованість освіти, що є його безперечною перевагою над іншими традиційними та інноваційними підходами. Формування компетентностей є одним із провідних напрямів реформування навчальних закладів, зумовленим глобальною індустріалізацією сучасного суспільства на базі цифрових технологій, у якому головним розуміється індивідуальний розвиток особистості [3].

Важливу роль в реалізації компетентнісного підходу мають технології саморегульованого навчання, розвиваючі технології, активні методи навчання, прийоми та різні форми роботи.

До них відносяться [4]:

- когнітивно-орієнтовані технології (діалогічні методи навчання, семінари-дискусії, проблемне навчання, тренінги тощо);
- діяльнісно-орієнтовані технології (проекти, контекстне навчання, рольові та ділові ігри, дидактичні завдання, технологічні карти тощо);
- особистісно зорієнтовані технології (інтерактивні та імітаційні ігри, тренінги розвитку, розвивальна психодіагностика тощо);
- модульна технологія, яка дозволяє створити відносно уніфіковану модель вивчення кожної теми.

Компетентнісний піхід сприяє перетворенню навчання на неперервний, індивідуально-орієнтований, гнучкий та динамічний процес. Оновлена освіта покликана формувати творчу особистість, здатну використовувати свій педагогічний потенціал для конкурентоспроможної ціленаправленої діяльності в будь-якій сфері суспільного життя, особливо як носія професійних знань.

Література:

1. Андреев А.Л. Компетентностная парадигма в образовании: опыт философско-методологического анализа. Сер. Педагогика. 2005. № 4. С. 19–27.
2. Болотов В.А. Компетентностная модель от идеи к образовательной парадигме. Педагогика. 2003. №10. С. 7–13.
3. Гулай О.І. Компетентнісний підхід як основа нової парадигми освіти. Вісник Національної академії Державної прикордонної служби України. 2009. № 2. С. 41- 51.
4. Заблоцька, О.С. Компетентнісний підхід як освітня інновація: порівняльний аналіз. Вісник Житомирського державного університету. Сер.: Педагогічні науки. 2008. Вип. 20. С. 63–68.

*Кізло Людмила
(Львів, Україна)*

ОСВІТА

(Проблеми підготовки фахівців)

ПІДГОТОВКА ВІЙСЬКОВОСЛУЖБОВЦІВ ЖІНОК:

ДИДАКТИЧНІ АСПЕКТИ ФІЗИЧНОГО ВДОСКОНАЛЕННЯ

Розвиток складної бойової техніки й озброєння, тенденції сучасного життя та деякі особливості жіночої психіки і моторики дозволяють залучати жінок до військової служби у Збройних Силах (ЗС) та на навчання у ВВНЗ України. Подібна тенденція спостерігається і в багатьох арміях розвинених країн світу. Якщо раніше військовослужбовці-жінки знаходили застосування тільки в окремих спеціальностях (медичного, операторського профілю, зв'язку та ін.), то сьогодні вони призначаються на традиційно чоловічі посади, навчаються, проходять бойову підготовку та службу нарівні з чоловіками і, на сьогодні, в українській армії служать 55 тисяч жінок [4].

Нинішні умови та характер сучасних військово-професійних дій, завдання, які вирішуються особовим складом під час навчально-бойової, бойової діяльності ставлять військовослужбовців-жінок в один ряд з чоловіками і висувають однаково підвищені вимоги до їх готовності, обумовлюючи необхідність належного рівня професійної, фізичної і морально-вольової компоненти у структурі військового професіонала [1].

У системі бойової підготовки Збройних Сил фізична підготовка є одним з основних предметів підготовки, основним засобом якої є спеціальним чином організований процес виконання фізичних вправ, що спрямовується на формування і збереження здатності успішно діяти в бойових умовах, використовуючи зброю і бойову техніку, витримувати фізичні навантаження і нервово-психічних напруження, що супроводжують професійну діяльність [5]. Формування і збереження високого рівня підготовленості у військовослужбовців жінок досягається шляхом комплексного застосування всього арсеналу форм, методів і засобів загальної та спеціальної фізичної підготовки проте, найчастіше, підходи до організації цього процесу ґрунтуються на традиційних канонах організації підготовки військовослужбовців-чоловіків і не завжди відповідають особливостям функціонування жіночого організму [3].

Не слід нехтувати даними сучасних досліджень, що переконливо довели існування статевих відмінностей чоловіків і жінок на всіх рівнях психофізичної організації їх діяльності [6]. Саме статева диференціація людини має бути основоутворюючим фактором для правильної організації фізичної діяльності військовослужбовців-жінок – навіть добре фізично розвинена дівчина, жінка повинна тренуватись інакше, ніж юнак, чоловік [3]. Тому під час проведення фізичних тренувань з жінками потрібно не лише грамотно моделювати фізичні навантаження та умови їх виконання а й пояснювати доцільність дотримання основних дидактичних прийомів і принципів організації тренувань. Заслугує особливої уваги питання про причини виникнення та механізми подолання втоми у жінок. Як у чоловіків, так і у жінок цей стан проявляється в нейровегетативних (функціональних) змінах діяльності організму негативного характеру, але у жінок вони більш різноманітні і часто супроводжуються хворобливими відчуттями. Тому під час фізичних тренувань з жінками необхідно вміти вчасно й адекватно, за зовнішніми ознаками, оцінювати та контролювати ступінь втоми з тим, щоби у подальшому, скоригувати режим діяльності і запобігти стану перевтоми, який має важкі наслідки, вимагає тривалого і трудомісткого процесу відновлення. В цьому випадку – краще своєчасними заходами упередити його виникнення [3].

Доцільно також пам'ятати, що “провокують” травми і збільшують імовірність негативного впливу на жіночий організм копіювання “чоловічих” вправ та надмірні фізичні навантаження, що спочатку забезпечують деякий приріст результатів, а, в подальшому – рівень фізичної готовності значно знижується і часто супроводжується травмуванням. Отже, в інтересах удосконалення процесу фізичної підготовки і попередження травмування у

військовослужбовців-жінок доцільно дотримуватись наступних правил: постійно зміцнювати хребет, особливо у молодому віці, а стопи – завжди; нарощувати “м’язовий корсет” – спину, живіт, плечі; уникати силових вигинів і нахилів; заборонити глибокі присідання з обтяженням та підйом штанги в положенні стоячи (розвантажувати хребет і зміцнювати коліна краще вправами, що виконуються у положенні лежачи або сидячи); обмежувати стрибки зі штангою (подібні вправи не зміцнюють стопу, а сплющують її та “вбивають” суглоби); обмежувати кількість вправ, що вимагають статичного напруження та тривалого затримання дихання [5].

Але, попри все, слід пам’ятати, що підготовленість високого рівня – це результат комплексного застосування всіх форм фізичної підготовки, дотримання дидактичних принципів її організації, гігієнічних норм і правил та використання оздоровчих сил природи. Процес фізичної підготовки військовослужбовців-жінок має свою специфіку і вимагає особливих підходів до її організації а особливості жіночої моторики і психіки потрібно враховувати для опори на них у досягненні високих результатів фізичного і психічного розвитку військовослужбовців-жінок для збереження їх здоров’я і професійного довголіття.

Література:

1. Глазунов С.І. Особливості фізичного вдосконалення військовослужбовців під час перебування військ в умовах позиційної оборони // Педагогіка, психологія та медико-біологічні проблеми фізичного виховання і спорту. – 2016. №1. – С. 3-18.
2. Дубчак Наталія. Жінки у Збройних Силах України: проблеми гендерної політики // Стратегічні пріоритети. – 2008. – № 4 (9). – С. 187–192.
3. Кізло Л.М. Фізична підготовка військовослужбовців жінок// Навчально-методичний посібник. – Львів: Військовий інститут НУ “ЛП”, – 2002. 116 с.
4. Порошенко П.О. В українській армії служать 55 тисяч жінок// https://sensor.net.ua/ua/news/3091255/v_ukrayinskiyi_armiyi_slujat_55_tys_jinok_poroshenko
5. Романчук С.В. Формування мотивації до занять фізичною підготовкою і спортом курсантів технічних військових навчальних закладів/ С.В. Романчук// Автореф. дис... канд. наук з фіз. виховання і спорту: 24.00.02/ С.В. Романчук; Львів. держ. ін-т фіз. культури. – Л., 2006. – 22 с.
6. Янскаускас Й.М., Логвинов Э.М. Моторика растущего женского организма. – Л., 1980.– 240 с.

Андрела Х.І.

(Мукачево, Україна)

ОСВІТА

(Соціальна педагогіка)

**ЕТНОКУЛЬТУРНА СОЦІАЛІЗАЦІЯ ОСОБИСТОСТІ:
ТЕОРЕТИЧНИЙ АСПЕКТ**

Важливим завданням соціально-виховної роботи закладу вищої освіти є збереження та популяризація національної культури, традицій, звичаїв та обрядів свого народу, їх відтворення з метою збагачення освітнього та особистісного соціокультурного простору студентів.

Як наукова категорія поняття «соціалізація» активно використовується у різних напрямках наукових досліджень, а проблема соціалізації особистості є мультидисциплінарною, про її актуальність свідчать дослідження Т.Парсона, І.Кона, В. Кременя, В.Москаленко, В.Маркова, М.Лукашевич, А.Мудрик, Н.Рудкевич, С.Савченко, М. Ярмаченко та інші. Сутність та особливості етнічної соціалізації молоді розкрито в працях О. Безпалько, Ю. Загороднього, Н. Лавриченко, А. Мудрик, А. Вендланд, Ф. Гіддінгс та ін..

Термін «соціалізація», як прийнято вважати, започатковано американським соціологом Франкліном Гіддінгсом. У 1887 р. в книзі «Теорія соціалізації» він визначив сутність цього процесу як «процес стихійного впливу оточення, а також як цілеспрямований вплив різних соціальних інститутів на розвиток соціальної природи чи характеру людини» [5].

Розглядаючи соціалізацію як суспільно-педагогічний феномен О. Безпалько характеризує її як «процес засвоєння та активного відтворення людиною соціокультурного досвіду (знань, цінностей, норм, традицій, зразків поведінки, визнаних у суспільстві); внаслідок чого відбувається її становлення та розвиток як соціального індивіда» [1].

Одним із найбільш повних може вважатись визначення соціалізації особистості в інтерпретації М. Лукашевича: це «процес становлення особистості як суспільної істоти, під час якого налагоджуються різноманітні зв'язки особистості з суспільством, засвоюються орієнтації, цінності, норми, відбувається розвиток особистісних властивостей, формуються активність та цілісність особистості, набувається соціальний досвід, що нагромаджений людством за весь період розвитку».

Таким чином, соціалізація особистості є специфічною формою набуття нею тих суспільних цінностей, що існують в усіх сферах суспільного життя. Основою соціалізації особистості є такі процеси: окультурення (важливим аспектом формування особистості є культура); набуття досвіду (особистість формується на основі власного індивідуального досвіду); взаємодія (особистість кожної людини формується в процесі взаємодії одна з одною).

Перш ніж перейти до пояснення поняття «етнокультурна соціалізації особистості», слід дати тлумачення таким категоріям, як «етнокультура», «етнокультурна соціалізація».

У філософському словнику дефініція «етнокультура» визначається як «культура, першоджерелом якої є колективна творчість даної спільноти, що включає спосіб життя, світогляд, мову, народне мистецтво».

Натомість, Н. Рудкевич визначає етнокультурну соціалізацію як особистісне утворення, що передбачає поетапне засвоєння здатності до збереження національної культури, відтворення традицій, підтримку

міжнаціонального спілкування і збагачення культур. Вона зауважує, що етнокультурна соціалізація полягає, насамперед, у вивченні рідної мови, засвоєнні основ національної культури і використанні її на практиці. Натомість етнокультурну соціалізацію особистості дослідниця визначає як процес формування здатності до збереження і збагачення національної культури, відтворення традицій, підтримання міжнаціонального спілкування.

Отже, розглядаючи основні тенденції у трактуванні підходів до етнокультурної соціалізації особистості в полі соціально-педагогічних досліджень відзначимо, що етнокультурна соціалізація являє собою особистісне утворення, що передбачає поетапне засвоєння здатності до збереження національної культури, відтворення звичаїв та традицій, підтримку міжетнічного та міжнаціонального спілкування і збагачення культур. Зміст етнокультурної соціалізації особистості полягає, насамперед, у вивченні рідної мови, історії та особливостей рідної культури, її традицій і звичаїв; ціннісне ставлення до культурного спадку свого та іншого етносів; толерантне ставлення до інших культур та їхніх представників; засвоєнні основ національної культури і використанні її на практиці.

Література:

1. Безпалько О.В. Соціальна педагогіка: схеми, таблиці, коментарі : навч. посіб. для студ. вищ. навч. закл./ О.В.Безпалько – Київ: Центр учбової літератури, 2009. – 208с.
2. Лукашевич М.П. Теорія і методи соціальної роботи. Навч. посіб./ М.П. Лукашевич, І.І. Мигович – 2-ге вид., доп. і випр.– К.: МАУП, 2003. – 168 с 3.
3. Рудкевич Н.І. Етнокультурна соціалізація особистості як соціально-педагогічна проблема. Практична педагогіка та психологія: методи і технології : матеріали всеукр. науково-практ. конф./ Класичний приватний університет. 2016. С. 36–40.
4. Философский энциклопедический словарь/ Ред. кол.: С.С. Аверинцев, Э.А. Араб-Оглы, Л. Ф. Ильичов и др. 2-е изд. М.: Сов. Энциклопедия, 1989. 815с.
5. Giddings F. Theory of socialization. N.Y., 1897. P.22

*Науковий керівник: кандидат педагогічних наук,
доцент Брижак Надія Юрїївна*

Вошковець А.І.
(Мукачєво, Україна)

ОСВІТА

(Методичні основи виховного процесу)

ЗМІСТ І ЗАВДАННЯ ПОЗАКЛАСНОЇ ВИХОВНОЇ РОБОТИ З МОЛОДШИМИ ШКОЛЯРАМИ

У сучасних умовах державотворення в Україні зростає роль гуманістичного виховання підростаючого покоління. У Законі України «Про освіту» метою освіти визначено всебічний розвиток людини як особистості та найвищої

цінності суспільства, розвиток її талантів, розумових і творчих здібностей [2]. Соціально активна та духовно багата творча особистість учня формується в процесі безпосередньої участі в освітньому процесі, що здійснюється на уроках та в позаурочний час.

Насамперед відзначимо, що аналіз теоретичних та практичних проблем позакласної виховної роботи був у центрі уваги таких корифеїв педагогічної думки як: А. Макаренко, С. Русова, В. Сухомлинський, К. Ушинський, С. Шацький та інші. У публікаціях В. Сухомлинського розкрито потенціал позакласних годин для формування та розвитку особистості школярів. Автор доводив, що чітка організація виховної діяльності з учнями у позаурочний час виступає необхідною умовою для виваженої організації вільного часу учнів. З огляду на наведені аргументи, педагоги повинні уміти системно використовувати різноманітні методи і форми для організації позакласної виховної роботи, активно вивчати інтереси дітей та навчити їх самостійної організації свого дозвілля тощо.

Окремі елементи позакласної виховної роботи простежуємо в роботах К. Ушинського, який виступав проти позбавлення школи її виховних функцій та завдань і наголошував на доцільності логічного продовження роботи учня на уроці в системі впливів розуму на розум, моральності на моральність, характеру на характер [4, с. 289]. Педагог радив поділяти вихованців на маленькі гуртки, у яких треба здійснювати справжнє, дійсне виховання.

Сьогодні функціонування та розвиток позакласної виховної роботи закріплено в нормативно-правових актах та чисельних концепціях виховання. Зокрема автори Концепції позакласної виховної роботи (С. Гончаренко, В. Новосельський, В. Оржеховська, Л. Хлебнікова, К. Чорна) визначають основні вимоги ставлення до учнів під час організації позакласної роботи в початковій школі. Учені виокремлюють умови, за яких позакласна робота буде ефективною: колективна співпраця учнів з учителем-вихователем; створення відповідної позитивної атмосфери; особистісно орієнтований підхід до кожної дитини; змінність лідерів колективу; розробка змісту й завдань позакласної виховної роботи тощо [3].

Позакласна робота – це самостійна сфера діяльності вчителя, що здійснюється ним у взаємозв'язку з виховною роботою на уроці. Залучення до різних видів позакласних заходів сприяє набуттю дитиною необхідних практичних умінь та навичок, збагачує її особистий досвід, наповнює знаннями про різноманітність людської діяльності.

Метою позакласної роботи є успішна соціалізація підростаючих поколінь у сучасних умовах загалом, а також саморозвиток учня не лише як суб'єкта діяльності, а й як особистості зокрема.

До основних завдань позакласної роботи віднесено:

– сприяння творчій спрямованості особистості;

– розвиток творчих рис характеру та сприяння становленню творчої самосвідомості, розвитку творчих якостей інтелекту, постійному зростанню потенціалу творчої діяльності;

– формування психічних якостей творчої особистості, вихованню у дітей та підлітків здатності до творчого спілкування тощо [1].

Форми позакласної роботи виокремлюють такі: індивідуальні, групові, масові. Основою організації всіх позакласних заходів є гурткова робота, яка поєднує індивідуальну творчість кожного учня з колективною. Її слід організовувати з метою виховування почуття колективізму й відповідальності за доручену справу і проводити за чіткою програмою, розробленою вчителем.

До масових позакласних занять належать ранки, виставки робіт учнів, екскурсії, туристичні походи тощо. Означені форми роботи проводяться відповідно до типових програм для закладів позашкільної та загальної середньої освіти, а також за програмами, розробленими окремими педагогами.

Отже, позакласна робота формує додаткові знання, вміння й навички в дітей, забезпечує їх інтелектуальний, духовний та фізичний розвиток, готує до активної професійної та громадської діяльності, створює умови розвитку та організації змістового дозвілля, відповідного інтересам, здібностям, талантам, обдаруванням і стану здоров'я дітей молодшого шкільного віку. Для успішності організації позакласної роботи її слід систематично планувати з урахуванням особистості й передбачуваних результатів виховного впливу. Це дає змогу управляти процесом виховання, координувати всі виховні впливи, поглиблювати й розширювати їхні цілі та завдання.

Література:

1. Брижак Н.Ю. Методика гурткової та клубної роботи в загальноосвітніх та позашкільних навчальних закладах: навчальний посібник/ Н.Ю. Брижак. – Мукачєво: Видавництво МДУ, 2017. – 126 с.

2. Закон України «Про освіту» (Прийняття від 05.09.2017. Набрання чинності 28.09.201) [Електронний ресурс]. – Режим доступу: <http://ru.osvita.ua/legislation/law/2231/>

3. Концепція позакласної виховної роботи загальноосвітньої школи// Радянська школа. – 1991. – № 6. – С. 48–55.

4. Українська педагогіка в персоналіях: у 2 кн/ Сухомлинська О. В., Антонєць Н. Б., Березівська Л. Д., [та ін.]. – К. : Либідь, 2005. – Кн. 1. – 624 с.

*Науковий керівник: кандидат педагогічних наук,
доцент Брижак Надія Юрїївна*

*Шеломовська Оксана
(Кам'янське, Україна)*

СОЦІАЛЬНІ КОМУНІКАЦІЇ. МЕДІА
(Соціальні комунікації. Медіа)

ФУНКЦІОНАЛЬНІСТЬ РЕГІОНАЛЬНОЇ ПРЕСИ В СУЧАСНОМУ УКРАЇНСЬКОМУ СОЦІУМІ

Актуальність теми дослідження детермінується самими умовами існування сучасного соціуму, де саме регіональні мас-медіа як ніщо інше задовольняють потреби територіальних спільнот у місцевій інформації, формують локальну і національну ідентичність, а також моделюють соціальну дійсність і формують відповідну громадську думку. При цьому важливу роль відіграє і регіональна преса, яка, незважаючи на розвиток інтернет-порталів і соціальних мереж, має значну кількість прихильників і, у порівнянні із загальнонаціональними виданнями, не так стрімко втрачає інтерес серед аудиторії.

Грунтуючись на чинному законодавстві, регіональні друковані засоби масової інформації (регіональна преса) – це періодичні і такі, що продовжуються, видання, які виходять під постійною назвою, з періодичністю один і більше номерів (випусків) протягом року на підставі свідоцтва про державну реєстрацію, які мають регіональну сферу розповсюдження [1]. У науковому дискурсі, регіональна преса визначається як друковані періодичні видання, які виходять і поширюються в межах будь-якого регіону (адміністративної території) України або мають більш виражене локальне значення, виходячи в окремому місті [2].

Друковані ЗМІ відіграють особливу роль у формуванні громадської думки, у вихованні політичної та економічної культури суспільства, військового духу нації тощо. З регіональної преси громадяни черпають інформацію про ключові події у своєму місті та області, про політику місцевої влади, досягнення та зміни в роботі місцевих освітніх, медичних, інших державних установ тощо. Місцева преса виступає фокусом висвітлення найбільш болючих та цікавих проблем, які є актуальними для місцевої аудиторії. Серед декількох видів друкованих мас-медіа саме місцева преса є таким видом мас-медіа, який містить в собі чи найбільш привабливі для аудиторії публікації: багато інформаційних подач та аналітичних матеріалів, які додають уявлення про події, що вже відбулись, повідомлення рекламного та розважального характеру тощо. Особливого значення це твердження набуває, коли йдеться про друковані медіа. Газети – важливий елемент віддзеркалення часу, який досліджуєш, свідчення як про самі події, так і про те, що залишалось за канвою цих подій [3].

На нашу думку, цікавою і найбільш повною є систематизація функцій регіональної друкованої періодики, до яких належать наступні:

- залучення представників громади до суспільного діалогу через надання достатньою кількістю інформації про життя громади;
- забезпечення суспільної згоди через залучення усіх соціальних груп до діалогу;
- watchdogging (на сторожі демократії) – контроль за владою, що є особливо актуальним в умовах децентралізації та збільшення повноважень місцевої влади;

– формування активної місцевої спільноти та відчуття причетності шляхом постановки важливих для усього населення тем для обговорення – чим активніше ЗМІ об'єднує громадян, повідомляючи їм про важливі місцеві новини, тим активніші громадяни долучаються до їх вирішення;

– простір для позитивних новин доступною мовою, оскільки об'єднувати громаду краще шляхом позитивних аспектів і висвітлення здобутків.

Місцеві ЗМІ є хронікером життя кожного із членів громади. Вони пишуть про досягнення місцевих жителів, про визначні події – і таким чином мешканці міста чи села дізнаються один про одного, а отже, стають ближчими. Справедливе та рівномірне представлення інтересів різних членів громади в результаті має забезпечити те, що ця громада почуватиметься впевнено й буде готова активно відстоювати свої інтереси [4].

Більш раціональна подача новин, коментування, вміння подати матеріал для вузької аудиторії – приводять до того, що преса має потенціал бути своєрідним «щоденником життя громади» і більше писати про події місцевого значення. Також місцеві газети найкраще пристосовані для того, аби вести зворотну комунікацію із аудиторією, публікувати інформацію про визначні події у житті читачів та готувати матеріали для вузької аудиторії та подавати його доступною мовою.

Отже, регіональна преса залишається вагомим соціальним інститутом, від якого в умовах демократизації і децентралізації залежить відновлення системи культурного забезпечення суспільних процесів, створення і налагодження механізмів формування політичної та економічної культури населення, побудови громадянського суспільства. Регіональна друкована преса залишається важливим інформаційним і комунікаційним носієм, а в надзвичайних ситуаціях ще й самим надійним з них.

Література:

1. Про друковані засоби масової інформації (пресу) в Україні : Закон України від 16 лист. 1992 р. № 2782-ХІІ. URL: <https://zakon.rada.gov.ua/laws/show/2782-12> (дата звернення 15.01.2021).

2. Чорна І.В. Тенденції розвитку регіональних засобів масової інформації на прикладі Жмеринської преси. *Документознавство. Інформологія*. 2015. № 1.С. 109-115. URL: http://nbuv.gov.ua/UJRN/bdi_2015_1_16 (дата звернення 25.01.2021).

3. Вербицька Х.І. Проблема державотворення в друкованих мас-медіа Івано-Франківської області [Текст] : дис. ... канд. наук із соц. комунікацій : 27.00.01. Рівне, 2016. 204 с.

4. Іванова О., Мойсеєва О., Стеблина Н. Місцева преса: посібник для ЗМІ. Як регіональним журналістам працювати за часів нових медіа та кризи демократії / під ред. О. Іванової. Київ: ТОВ «Бізнесполіграф», 2019. URL: <http://www.ualocal.media>. (дата звернення 29.01.2021).

Петкевич Сергій

(Маріуполь, Україна)

СОЦІАЛЬНІ КОМУНІКАЦІЇ.МЕДІА

(Книгознавство, бібліотекознавство, бібліографознавство)

БІБЛІОТЕКА В СУЧАСНОМУ ІНФОРМАЦІЙНОМУ ПРОСТОРИ

З кожним роком інформаційні технології поступово розвиваються і змінюють майже усі галузі людської діяльності, тим самим полегшують і роблять більш доступним процес інформатизації світової спільноти. Завдяки Інтернету, кожен має можливість знайти потрібну інформацію у вільному доступі та використовувати в професійній діяльності або побуті.

На сьогодні бібліотеки відіграють одну з важливих ролей в інформаційному просторі, виконуючи інформаційну, соціальну, освітню, культурну, комунікаційну, меморіальну та інші функції. За весь час існування «храму знань» і донині, переважно головними є інформативна і комунікаційна функції, спрямовану на установку контакту з абонентом, вивчення його переваг і підбір потрібної літератури [1].

Нинішні бібліотеки являють собою не лише місця для читання і зберігання книг, але й єдиний електронний архів, де абсолютно кожен може отримати доступ до інформації на будь-яких зручних носіях: традиційні (паперові) або електронні. Майже кожна бібліотечна установа має у своєму розпорядженні комп'ютер і мережу Інтернет, що дозволяє значно спростити перегляд і редагування бази даних абонентів, а також пошук необхідної інформації. У свою чергу, абонентам надається корисна функція - доступ до інтернет-ресурсів.

Сучасна бібліотека повинна йти в ногу з часом, поступово і ретельно реформуючи методичне забезпечення, відповідно до розвитку інформаційних технологій, адже технології не стоять на місці та привносять щось нове з кожним роком.

Початок ХХІ століття можна схарактеризувати як зародження нового виду бібліотечних установ - електронних бібліотек, які на сьогодні стають неодмінною частиною освітньо-інформаційного середовища та являють собою встановлену в певному порядку колекцію, яка містить різноманітні електронні документи, оснащені засобами пошуку та навігації. Даний вид бібліотечних установ може мати вигляд сайту, який регулярно поповнюється різноманітним матеріалом (текстові документи, відеоролики та аудіозаписи). Відповідно, бібліотечним працівникам потрібно освоювати необхідні навички та пристосовуватися до нових технологій для подальшої продуктивної роботи в інформаційному просторі [2].

Завдяки впровадженню нових технологій і автоматизації розширився спектр бібліотечних послуг. Крім класичних послуг, сучасні бібліотеки можуть надати електронний сервіс, наприклад: пошук інформації в Інтернеті, посилення електронного листа адресатові, друк на принтері, сканування або копіювання інформації. З цього виникає потреба в розширенні доступу працівників до інформаційної бази. Нові технології відіграють важливу роль в обслуговуванні клієнтів, адже підвищується ефективність використання бібліотечних ресурсів і

полегшує шлях отримання інформації абонементом, а найголовніше - підвищує репутацію бібліотеки і привертає інтерес до неї.

Головними «клієнтами бібліотек» раніше і зараз є студенти, школярі та дослідники, адже для цієї категорії людей пріоритетним завданням є пошук необхідної інформації для будь-яких видів робіт (реферати, дисертації, курсові, наукові дослідження). Але на сьогодні учні шкіл та ВНЗ краще орієнтуються в інформаційному просторі, використовуючи комп'ютер, ніж паперові підручники [3].

Бібліотечні установи є сховищами знань, оскільки в них міститься великий достаток культурних пам'яток нашої країни. Проте, крім цього бібліотека є багатим сховищем інформації, оскільки книга - це носій інформації. У свою чергу, інформація - це двигун розвитку суспільства, а також одна з вирішальних умов прогресу людини. Звідси й виникає головна мета сучасної бібліотеки – це надання абоненту суто необхідної інформації, на зручному носії та за максимально зручний час.

Отже, поступове впровадження новітніх інформаційних технологій в діяльність бібліотеки, не тільки розширило її спектр послуг, але й зміцнило позиції бібліотеки як культурного та інформаційного центру, а головне - затвердило її значення як неодмінну частину світового інформаційного простору.

Література:

1. Гарагуля С. Бібліотеки в інформаційному суспільстві: орієнтація на користувача/ С. Гарагуля// Бібл. вісн. – 2014. – № 6. – С. 17–23.
2. Палеха Ю. Бібліотека як потужний інформаційний центр сучасності / Ю. Палеха // Міжнародна наукова конференція "Місце і роль бібліотек у формуванні національного інформаційного простору" – 2014. – 3 с.
3. Посвистак О. Інформаційний простір бібліотеки: нові технології - нові можливості / О. Посвистак // Персонал – 2005. - № 4. – С. 42-45.

*Науковий керівник: кандидат наук із соціальних комунікацій,
доцент Кудлай В'ячеслав Олегович*

Швець Анастасія

(Умань, Україна)

СОЦІАЛЬНІ КОМУНІКАЦІЇ. МЕДІА

(Соціальні комунікації. Медіа)

СОЦІАЛЬНІ МЕДІА І СОЦІАЛЬНІ КОМУНІКАЦІЇ: ОСОБЛИВОСТІ ВПЛИВУ

Соціальні комунікації сьогодні відіграють важливу роль в діяльності і особистому житті людини. Комунікація є необхідною умовою функціонування суспільства. Завдяки їй людина самореалізується в соціумі. Під соціальними комунікаціями необхідно розуміти таку систему взаємодії, яка включає визначені, способи, принципи встановлення і підтримання контактів, що

спрямована на розробку, організацію, впровадження, модернізацію, удосконалення відносин у суспільстві, які складаються між різними соціальними інститутами та організованими соціальними групами (В. Різун) [4]. Для А. Каплана та М. Хенлайна соціальні медіа – це Інтернет-додатки, створені на основі другого вебу і призначені для створення контенту та обміну ним [8]. До них відносять блоги, соціальні мережі, Інтернет-форуми, проект вікіпедії, підкасти та відео [7].

Своє розуміння взаємодії соціальних медіа і комунікацій висловив Г. Почепцов. Зокрема медіа він вважає формою соціальної взаємодії людей. До них відносить ЗМІ та інші інформаційні носії, який відображають соціальні значення, просторово і часово об'єднуючи спільноту [2]. Кожне медіа є новим, оскільки його сприймає завжди нова аудиторія, яка весь час змінюються.

Медіа-простір став невід'ємною ознакою сучасного суспільства, оскільки за допомогою шляхів творення, передачі та зберігання інформації змінює свідомість особистості, скеровує її дії важливих цінностей, сприяє проявам національних особливостей. Між медіа-середовищем і суспільством існує пряма взаємозалежність.

Активне впровадження новітніх технологій трансформує медійні практики та шляхи передачі інформації. Воно сприяє залученню користувачів контенту, які завдяки численним дописам є його співтворцями і мають змогу взаємодіяти, ділитися інформацією, бути соціально активними. Станом на вересень 2019 р., 71% населення України є активними його користувачами (у 2010 р. – 28%) [3]. Під час соціальних комунікацій кожен споживач Інтернету отримує широкі можливості для самовираження і стає частиною віртуального простору. Мета використання соціальних медіа – перегляд відео он-лайн, відвідування сторінок друзів у соціальних мережах, відвідування форумів, використання месенджера, читання блогів, використання мікроблогу. Соціальні медіа активно проникли громадську сферу, сприяють реалізації свободи слова та мобілізують людей [5].

Найпопулярнішим способом вираження сучасної масової думки є медіатекст. Згідно Т. Дрідзе, текстова діяльність соціальних суб'єктів є основою реалізації соціальної комунікації [1]. Водночас з медіатекстом, важливу роль відіграє образотворча складова інформаційного контенту. Звертання до творів мистецтва у соціальних мережах, зокрема з метою реклами, – невід'ємне від сфери масової культури. Сучасна рекламна комунікація використовує різні засоби психологічного, естетичного і рекреативного впливу з метою просування товару чи послуги.

За твердженням Н. Череповської, «медіакультура як суспільний феномен виробництва медіа-продукції, опосередкована засобами масової комунікації, і її споживання масовою аудиторією складає медіатизований простір, створює нове середовище проживання, нову реальну дійсність» [6].

Соціальної комунікації і медіа – це основи, на яких створюється, систематизується і поширюється інформація. Їх можливості невичерпні.

Сутність взаємозв'язків соціальних комунікацій і медіа полягає, насамперед, у тому, що вони виступають як основа сучасних соціо-комунікативних практик, є найвищою формою прояву культури народу, культури мислення, праці, слова, дії.

Література:

1. Дридзе Т. М. Текстовая деятельность в структуре социальной коммуникации. Проблемы семиосоциопсихологии [Електронний ресурс]/ Т.М. Дридзе. – Москва: Наука, 1984. – 232 с. – Режим доступу: <https://www.isras.ru/files/File/Publication/Dridze.pdf> (дата звернення: 12.02.2021).
2. Почепцов, Г. Від Facebook'у і гламуру до Wikileaks: медіакомунікації / Г. Почепцов. – Київ: Спадщина, 2012. – 461 с.
3. Проникнення Інтернету в Україні [Електронний ресурс]. – Режим доступу: <https://cutt.ly/czuFhKb> (дата звернення: 12. 02.2021).
4. Різун В. В. Начерки до методології досліджень соціальних комунікацій [Електронний ресурс]/ В. В. Різун// Психолінгвістика. – 2012. – Вип. 10. – С. 305–314. – Режим доступу: http://nbuv.gov.ua/UJRN/psling_2012_10_44 (дата звернення: 25.02.2021).
5. Соціальні мережі як чинник розвитку громадянського суспільства: [монографія]/ [О. С. Онищенко, В. М. Горовий, В. Ф. Попик та ін.]; НАН України, Нац. б-ка України ім. В. І. Вернадського. – Київ, 2013. – 220 с.
6. Череповська Н. Про експериментальну модель програми спеціального медіа-освітнього курсу для старшокласників «Медіа-культура» [Електронний ресурс]/ Н. Череповська. – Режим доступу: <https://cutt.ly/KzuDLbV> (дата звернення: 1.03.2021).
7. Shannon M. Combining Social Media and Traditional Media in a Modern Communications Plan [Електронний ресурс]/ Mortland Shannon. – Режим доступу: http://web02.gonzaga.edu/comltheses/proquestftp/Mortland_gonzaga_0736M_10170.pdf (дата звернення: 24.02.2021).
8. Social Media and its Origins [Електронний ресурс] – Режим доступу: <http://www.defence.gov.au/pathwaytochange/Docs/SocialMedia/1.%20Social%20media%20and%20its%20origins%20SM.pdf> (дата звернення: 19.02.2021).

*Науковий керівник: кандидат філологічних наук,
доцент Сирота Лілія Богданівна*

*Гірняк Надія
(Львів, Україна)*

СОЦІАЛЬНІ КОМУНІКАЦІЇ. МЕДІА

(Книгознавство, бібліотекознавство, бібліографознавство)

РОЗШИРЕННЯ РОЛІ БІБЛІОТЕКИ У СУЧАСНОМУ СОЦІОКУЛЬТУРНОМУ ПРОСТОРИ

Бібліотеки впродовж багатьох років були основним осередком інформації та знань, проте сьогодні вони зіткнулися з проблемами, які можуть призвести до

їх зникнення. Щоб цього не сталося, ці інституції під впливом сучасних тенденцій починають реформуватися у нові культурні осередки, що виходять за межі звичайної інформаційної діяльності, беруть на себе роль громадських центрів – інформаційних, культурних, просвітницьких, соціальних тощо [1].

На сьогоднішній день бібліотеки виконують цілу низку функцій, але найголовнішою була і залишається інформаційна. В умовах безперервного збільшення обсягів інформації постає проблема її генерування й оптимізації. Відповідно до цього змінюються форми й способи роботи з величезними обсягами нових знань та інформації. Цей процес супроводжується змінами в усіх галузях людської діяльності, зокрема і в бібліотечній. Введення в усі напрями людського життя новітніх інформаційних технологій і їхній швидкий розвиток спонукають бібліотеки якісно змінювати свою діяльність. Найважливішим завданням бібліотек є надання інформації різним верствам населення, що й спонукає бібліотеки не відставати від науково-технічного прогресу [2].

Організація ж сучасної бібліотечної системи ґрунтується не лише на автоматизації окремої бібліотеки. Головна мета її – створення єдиного всеукраїнського інформаційного простору та інтеграція у світовий бібліотечний інформаційний простір. Для досягнення цієї мети необхідно вирішити ряд завдань: по-перше, удосконалення бібліотечно-бібліографічної інформації й публікації текстів у електронному вигляді; по-друге, забезпечення доступу через Інтернет до бібліографічної інформації та повнотекстових баз даних; по-третє, забезпечення електронних засобів пошуку й обслуговування запитів на інформаційні ресурси бібліотеки. З розвитком комп'ютерних і телекомунікаційних технологій інформаційний простір бібліотеки розширюватиметься до міжбібліотечного, міжрегіонального, а з часом його межі стануть ще ширшими [1].

Світовий досвід показує, що важливим кроком у розвитку бібліотек і забезпечення ними інформаційних потреб користувачів є обов'язкове створення інформаційно-бібліотечних мереж. Будучи однією з ланок у мережі бібліотечних та інформаційних установ, вона зможе працювати так, щоб забезпечувати доступ до інформації кожній людині, де б та не перебувала. Така мережа має бути спрямована не лише на розвиток інформаційного потенціалу країни, а й на те, щоб забезпечити рівність усіх громадян у можливості доступу до потрібних їм джерел, задовольнити їхні особисті й суспільні інтереси в інформації та підняти престиж освіченості, культури й авторитет бібліотечних установ [3].

Окремо слід зазначити культурну функцію, яку бібліотека виконує в процесі духовного оновлення суспільства. Ця інституція виходить на новий рівень проведення різноманітних подій, ставши центром співпраці митців, волонтерів, науковців, студентів і просто активних громадян. У її стінах проводиться безліч творчих зустрічей, презентацій, лекцій, спортивних змагань, майстер-класів тощо, вона є локацією таких масштабних масових заходів, як книжкові ярмарки, наукові конференції, День міста та ін. Залучаючи населення до різноманітних акцій та проектів, бібліотека сприяє соціальній активності людей, розвиває їх

естетичні смаки, формують у них громадську позицію, загалом – створює новий формат проведення дозвілля, новий образ креативного бібліотечного простору.

Отже, на сучасному етапі розвитку бібліотека зазнає суттєвих трансформацій, що проявилось у розширенні її ролі і основних функцій. Зокрема суттєвих змін зазнали її інформаційна та культурна функції. Результатом цих змін є те, що цій установі вдається залучити до співпраці представників різних верств населення і різних організацій. Систематичне соціальне партнерство сприяє успішному вирішенню проблем, що стоять перед громадськістю, і ці проблеми – це всебічний розвиток культури, освіти, духовне та інтелектуальне зростання людей, входженню країни в інформаційне суспільство та світовий культурний процес.

Література:

1. Чуянова Н. Взаємодія бібліотеки та громадського сектору – чинники формування суспільно-активного молодого громадянина [Електронний ресурс] / Н. Чуянова. – Режим доступу: <http://refs.in.ua/oblasna-biblioteka-dlya-yunactva-im-o-m-bojchenka-v3.html?page=7>. – Назва з екрана.

2. Інформаційний простір бібліотеки: нові технології – нові можливості / Обласна універсальна наукова бібліотека ім. Д. І. Чижевського. – Режим доступу: library.kr.ua/bookexhibit/tehn.html. – Назва з екрана.

3. Коваль Т. Роль наукової бібліотеки в інформаційному забезпеченні вищої освіти / Т. Коваль // Бібліотечний форум України. – 2007. – № 2. – С. 20–23.

*Науковий керівник: кандидат філологічних наук,
доцент Сирота Лілія Богданівна*

Швець Анастасія

(Умань, Україна)

СОЦІАЛЬНІ КОМУНІКАЦІЇ. МЕДІА

(Реклама)

РЕКЛАМА ЯК ВИД КОМУНІКАЦІЙНОЇ ДІЯЛЬНОСТІ В СУЧАСНИХ УМОВАХ

У сучасному світі комунікація відіграє важливу роль у процесі реалізації товарів і надання послуг, створенні позитивного іміджу компанії, сприяє зростанню споживачів. Її важливою основою є реклама. Погляд на рекламу як особливу складову соціальних комунікацій сформувався у ХХ ст. і був пов'язаний із розвитком теорії комунікації (праці Г. Лассуелла, К. Шеннона), соціології (Д. Міда, Е. Фромма) та семіотики (Ю. Лотмана, Ч. Пірса).

Сьогодні реклама використовується з метою інформування людей про нововведення, покликані зробити життя людини більш комфортним, чому сприяють нові товари і послуги. Особливо активно вона застосовується для вирішення проблем збільшення прибутковості фірм [2]. Завдання реклами – зміна ставлення людей до існуючих проблем, допомога бізнесу, а в

довгостроковій перспективі – пропонування нових цінностей, затребуваних суспільством.

Дослідники виділяють некомерційну рекламу і соціальну рекламу. Некомерційна реклама розповсюджується некомерційними організаціями в їх інтересах, метою якої є збір пожертвувань, заклик голосувати за певного кандидата, залучення уваги до становища людини в суспільстві і т. п. Соціальна реклама поширює матеріали, пов'язані з пропагандою позитивних явищ, створюється безкоштовно, з наданням місця в ЗМІ і часу виходу на некомерційній основі.

Американський соціолог Джордж Герберт Мід виділив складові рекламної комунікації:

1. Стадія імпульсу, включає «безпосередній чуттєвий стимул» і реакцію особистості, потребу діяти.

2. Стадія сприйняття – реакція на стимули, пов'язані з імпульсом, виявлення доступних способів його задоволення..

3. Стадія маніпуляції, полягає в дії по відношенню до сприйманого об'єкта (обмірковування здійснення дії).

4. Стадія споживання – здійснення дії, що задовольняє первісний імпульс. На відміну від тварин, індивід прораховує можливі наслідки своєї поведінки як споживача, а дії які робляться в такий спосіб стають результатом усвідомленого вибору.

У західних країнах соціальна реклама є універсальним інструментом діагностики і корекції соціальних проблем суспільства. Рекламодавцем є некомерційні структури цих країн, а також держава та бізнес.

Сучасна рекламна діяльність передбачає креативний підхід з підбором індивідуальних рішень і створенням концепцій з генерування творчих ідей, які будуть цікавими споживачу. У світовому масштабі реклама починає все більше залежати від креативної складової інформації, орієнтованої на настрої, очікування і підсвідомі реакції учасників ринку. Виходячи з цього креативна реклама є найефективнішою в плані інтенсивності перенесення інформації в рекламній аудиторії.

Реклама духовно збагачує суспільство, пробуджує в людях найкращі якості. Для прикладу, в одній із реклам звучить заклик «Зателефонуйте батькам!», який близький кожній родині і людина краще усвідомлює свою відповідальність за батьків. В даному випадку можливості реклами неоціненні і держава активно її підтримує.

Некомерційні і комерційні організації є одними з основних і постійних замовників реклами, яка для них є засобом для реалізації їх діяльності, пов'язаної з досягненням соціальних, благодійних, культурних, освітніх та наукових цілей. Реклама поширюється з метою охорони здоров'я, розвитку спорту, задоволення духовних та матеріальних потреб людей. Сучасно реклама спрямована не лише на прибуток, а й на залучення коштів для пожертвувань незаможним, будівництво храмів, купівлю їжі та одягу тощо.

Один з наймолодших і перспективних видів соціальної комунікації є Social Media Marketing (SMM). Таким чином, SMM – процес залучення трафіку або уваги до бренду або продукту через соціальні платформи [3]. За час свого існування соціальна мережа від комунікаційної платформи стала потужним рекламним інструментом із широким спектром безкоштовних можливостей для демонстрації свого контенту для громадськості.

Важливим є той факт, що бізнесмени, які є власниками великих компаній, починають вкладати кошти в створення реклами не тільки з метою прибутку, підтримки свого іміджу та популяризації власної продукції, а також тому, що їм не байдуже, в якій країні будуть зростати і виховуватися їхні діти. Це вказує на те, що головним є не тільки отримання прибутку в максимально короткий термін, а й здійснення етичної оцінки бізнесу і участь у вирішенні суспільно значущих завдань. Тому реклама має велике значення для соціально-економічного розвитку нашої країни і для підвищення якості життя.

Література:

1. Американская социологическая мысль: Тексты/ Под ред. В. И. Добренькова. – Москва: Изд-во МГУ, 1994. – 496 с.
2. Буткевич Ю. А. Реклама как форма социальной коммуникации/ Ю. А. Буткевич, В. В. Крикунова. – Москва, 2001. – 215 с.
3. SEO словник. [Електронний ресурс]. – Режим доступу: <http://igroup.com.ua/seo-articles/smm/>. – Назва з екрану.

*Науковий керівник: кандидат філологічних наук,
доцент Сирота Лілія Богданівна*

*Рерго Ніко
Грозна Юлія
(Одеса, Україна)*

СОЦІАЛЬНІ КОМУНІКАЦІЇ. МЕДІА
(Соціальні комунікації)

ЗАГАЛЬНА ДЕКЛАРАЦІЯ ПРО АРХІВИ: СТИСЛА ІСТОРІЯ ТА ЗНАЧЕННЯ ДЛЯ УКРАЇНИ

1. Зазначимо від початку, що немає офіційного українського перекладу цього документу. Неофіційний текст з назвою «Універсальна декларація про архіви» є на сайті Міжнародної ради архівів (МРА, <https://www.ica.org/en/universal-declaration-archives>), перекладач(и) невідомий. Ми воліємо вживати за аналогією з іншими подібними документами назву Загальна декларація.

2. Ініціатива розроблення Декларації належить Папі Момару Діопу, колишньому директору Державного архіву Сенегалу (2005-2008) і Послу Сенегалу при ЮНЕСКО у 2008-2012 та Єнсу Боелю, головному архівісту ЮНЕСКО. Перший проект Декларації з'явився ще 2007 р. зусиллями Секції професійних асоціацій МРА, котра створила відповідну міжнародну робочу

групу. Група, як на правову підставу, спиралася на ст. 19 Загальної декларації прав людини² та принципи, викладені в Оновленому переліку принципів захисту та просування прав людини через боротьбу проти безкарності від 08.02.2005.³ [1]. Протягом майже трьох років архівісти по всьому світі опрацьовували проект, і 17.09.2010 в Осло Генасамблея МРА одностайно затвердила текст Декларації. Утім, Декларація тоді не мала юридично зобов'язуючої сили, тому МРА наполягала на закріпленні - через ЮНЕСКО - статусу правового документу за нею, що й сталося на 36 засіданні Генеральної конференції ЮНЕСКО в листопаді 2011 р.

3. Проект резолюції подав Сенегал [2], а Сектор з питань комунікації та інформації ЮНЕСКО в доповіді [3] представив текст Декларації та проект резолюції вже для схвалення. Від початку проект резолюції підтримав також Беліз, пізніше - Ізраїль, Польща та Уругвай, а в цілому протягом дискусії представники 19 держав-членів внесли поправки. Проект був затверджений одностайно, а відтак і Декларація набула офіційного статусу.

4. Сукупно з базовими документами - Рекомендацією R(2000)13 КМ РЄ країнам-членам щодо європейської політики доступу до архівів від 13.07.2000 р. [4], Хартією ЮНЕСКО про збереження цифрової спадщини від 15.10.2003 [5], Ванкуверською декларацією ЮНЕСКО «Пам'ять світу в цифровий час: цифрування та збереження» (2012) [6], Рекомендацією ЮНЕСКО про забезпечення збереження та доступу до документальної спадщини, в тому числі в цифровій формі від 2015 р. [7] та іншими міжнародними документами Декларація створює достатню базу для докорінного реформування архівної справи в нашій державі заради справжнього збереження колективної пам'яті та перетворення архіву на соціальний інститут. Те, що серйозна системна реформа потрібна та вже визначені певні кроки й заходи, закріплене в 2 документах – п'яти Пріоритетах діяльності ДАСУ на 2021 р. [8] та проекті Стратегії розвитку архівної справи на період до 2025 р. (представлений 16.09.2020) [9], розробленому на заміну Стратегічної програми розвитку архівної справи України на середньострокову перспективу (2019-2023) [10].

Сподіваємося, що Кабмін України таки затвердить Стратегію та План на її виконання, забезпечить належне фінансування й тоді названі вище міжнародні документи, зокрема Загальна декларація про архіви, не залишатимуться у нас і далі просто «папірцями для принагідного згадування».

Література:

1. Updated Set of principles for the protection and promotion of human rights through action to combat impunity (документ Комісії з прав людини ООН) від 08.02.2005 - <https://undocs.org/E/CN.4/2005/102/Add.1>.

² Ст. 19 встановила право людини на «свободу, шукати, отримувати та поширювати інформацію та ідеї будь-якими засобами та незалежно від державних кордонів»

³ Принцип 2 «Невідривне право на правду» (Кожен народ має невідривне право знати правду про минулі події), принцип 3 «Обов'язок зберігати пам'ять», принцип 14 Заходи для збереження архівів, принцип 15 Заходи для забезпечення доступу до архівів та ін.

2. Projet de résolution présenté par le Sénégal, appuyé par le Belize: Déclaration universelle sur les archives 36C/COM CI/DR.1 - <https://unesdoc.unesco.org/ark:/48223/pf0000213423>.
3. Доповідь: документ 36C/75 від 08.11.2011 р. - https://unesdoc.unesco.org/ark:/48223/pf0000213920_rus). - С.16-17.
4. Recommendation R (2000)13 of the Committee of Ministers to member states on a European policy on access to archives - <https://rm.coe.int/16804cea4f>; неофіційний укр. переклад див. на <http://khpg.org/968016794>
5. Charter on the preservation of digital heritage - http://portal.unesco.org/en/ev.php-url_id=17721&url_do=do_topic&url_section=201.html
6. UNESCO/UBC Vancouver declaration “The Memory of the world in the digital age: Digitization and preservation” - http://www.unesco.org/new/fileadmin/MULTIMEDIA/HQ/CI/CI/pdf/mow/unesco_abc_vancouver_declaration_en.pdf
7. Recommendation concerning the preservation of, and access to, documentary heritage including in digital form - https://old.archives.gov.ua/International/r_u_2018_eng.pdf
8. Пріоритети діяльності Державної архівної служби України на 2021 рік - <https://archives.gov.ua/ua/пріоритети-державної-архівної-служб/>
9. Стратегія розвитку архівної справи на період до 2025 р.: Проект - <https://archives.gov.ua/wp-content/uploads/Стратегія-розвитку-архівної-справи.pdf>
10. Стратегічна програма розвитку архівної справи України на середньострокову перспективу (2019-2023 рр.): Схвалена НМК Укрдержархіву 18.04.2019 р. - https://undiasd.archives.gov.ua/doc/strateg_prog_rozv_arch_spav.pdf

*Стариш Ірина
(Львів, Україна)*

СОЦІАЛЬНІ КОМУНІКАЦІЇ. МЕДІА
(Реклама)

ОСОБЛИВОСТІ СУЧАСНОЇ РЕКЛАМНОЇ КОМУНІКАЦІЇ

Реклама займає значну частину сучасного комунікативного простору, є важливим елементом маркетингу, інститутом формування життєвих смислів. Мета сучасної реклами – поширити інформацію про певну продукцію, щоб залучити якомога більшу кількість споживачів. Тому вважається, що реклама – це комунікація між посередником і покупцем, коли посередник виражає свої наміри через рекламні засоби, а споживач зацікавлений в даному товарі [1]. Якщо рекламодавець не привернув увагу споживача, то його ціль не досягнута.

Основна функція реклами – вплив, основне завдання – створення потреби в об’єкті реклами. Реклама використовує відкритий вплив, переконання, а також приховані форми, маніпуляцію. Стереотипи і потреби виступають основним джерелом переконання і маніпуляції. Вплив реклами здійснюється за допомогою

технічних засобів, психологічних практик, особливого смислового наповнення і мовного оформлення рекламного тексту.

Розмежування комунікативних форм реклами базується на способі вираження авторської інтенції. Під час прямої комунікації мета тексту виражається прямо: «Купи цей товар!», тобто такого роду текст ідентифікується як реклама. У випадку, коли автор свідомо приховує свою мету, створює ситуацію, яка далека від пропонованого товару, твориться непряма реклама [3].

До прямих форм реклами відносяться рекламні тексти, які акцентують на товарі. Наприклад: «Увага! Суперакція! Купи на суму 500 грн і виграй телевізор!». Непрямою рекламною комунікацією буде ситуація, коли автор реклами формулює повідомлення із свідомо заплутаним змістом. Наприклад: «Твори сам! Не наслідуй Hugo Boss!» (Реклама туалетної води). Непряма реклама твориться шляхом маскуванню рекламних матеріалів під нерекламні – публіцистичні, наукові та ін. Для створення непрямої (дотичної) комунікації використовуються наступні ситуації: ситуація «бери товар безкоштовно» або «отримай подарунок»; ситуація «отримай знижку», «ситуація «прийми вітання», «взьми участь у конкурсі», ситуація «отримай потрібну інформацію» та ін. [3].

З вище сказаного випливає, що реклама – це важлива складова ринку, в основі якого лежить інформація й переконання. Вона використовується в інтернеті, на телебаченні і радіо, в газетах і журналах тощо, тобто оточує нас з усіх боків, є невід’ємним елементом сучасного бізнесу. Солідні фірми розуміють важливість якісної реклами, тому створюють відділи, де фахівці займаються маркетингом [4]. Ефективна рекламна кампанія допомагає зробити бренд більш впізнаваним і в кілька разів збільшити прибуток фірми. Щоб мета була досягнута, фахівці під час створення реклами багатоаспектно осмислюють товар, акцентують на різних звуках і кольорах настільки, щоб вони добре запам’яталися, вплинули на підсвідомість [2].

Всі види реклами вимагають свіжих творчих ідей, значних капіталовкладень, які легко втратити, якщо реклама неефективна. Вибір однієї з форм рекламного звернення (прямої чи непрямої) здійснює значний вплив на споживача. Сучасна реклама все більше перетворюється в маніпулятивну одель. Вона апелює здебільшого до тем постійного оновлення – краси, здоров’я, життя, успіху, приховано діє на споживача. Саме завдяки новій, можливо, не завжди коректній рекламі змінюється суспільна свідомість. Реклама позбавляє споживача свободи вибору, змушуючи купувати певний товар.

Література:

1. Бутенко Н.В. Основи маркетингу [Електронний ресурс]/ Н.В. Бутенко. – Режим доступу: <https://buklib.net/books/21857/>. – Назва з екрану.
2. Липчук В. Маркетинг: навч. посіб. [Електронний ресурс] / В. Липчук, Р. Дудяк, С. Бугіль, Я. Янишин ; за заг. ред. В. Липчука ; М-во освіти, науки, молоді та спорту України. – Режим доступу: <https://pidru4niki.com/1832071150003/marketing/marketing>. – Назва з екрану.

3. Маркетинговые коммуникации: учеб. и практикум для прикладного бакалавриата/ С.П. Азарова [и др.]; под общей ред. О.Н. Жильцовой. – Москва: Юрайт, 2015. – 456 с. – (Бакалавр. Академический курс). – Режим доступа: https://stud.com.ua/67179/marketing/vidi_reklami. – Назва з екрану.

4. Реклама – що це, види реклами, цілі і завдання [Електронний ресурс]. – Режим доступа: <https://aboutmarketing.info/klasychna-reklama/reklama-shcho-tse-vydy-reklamy-tsili-i-zavdannya/#shho-take-reklama>. – Назва з екрану.

*Науковий керівник: кандидат філологічних наук,
доцент Сирота Лілія Богданівна*

Шевченко Світлана

(Ніжин, Україна)

СОЦІАЛЬНІ КОМУНІКАЦІЇ. МЕДІА

(Журналістика. Теорія та історія журналістики)

ФУНКЦІЇ ЗАГОЛОВКІВ НІЖИНСЬКИХ ПЕРІОДИЧНИХ ВИДАНЬ ПОЧАТКУ ХХ СТОЛІТТЯ

Початок ХХ ст. ознаменований появою в Ніжині місцевих періодичних видань, які стали основними каналами повідомлення інформації не лише в місті, а й у навколишніх населених пунктах. Так, у 1914–1915 рр. починають друкуватися сільськогосподарська газета «Ніжинець» і двотижневий журнал громадсько-літературного й гумористичного спрямування «Ніжинська бджола» («Нежинская пчела»), а після лютневих подій 1917 р. в місті почали випускати газету «Вісті Ніжинського громадського комітету» («Известия Нежинского общественного комитета»). З лютого 1918 р. почала виходити газета Центральної Ради «Бюлетень міського виконавчого комітету» («Бюллетень городского исполнительного комитета»), при білогвардійцях у серпні 1919 р. – «Ніжинські відомості» («Нежинские ведомости»), а з листопада 1919 р. – «Вісті Ніжинського ревкому» («Известия Нежинского ревкома»). У 1920–1921 рр. ніжинська газета називається «Червоне слово».

Мета нашої статті – дослідити функції заголовків ніжинських періодичних видань початку 1917–1920 рр., які зберігаються у фондах ніжинського відділення Державного архіву Чернігівської області: «Вісті Ніжинського громадського комітету» («Известия Нежинского общественного комитета») 1917 р., «Ніжинський боротьбист» 1920 р., «Червоне слово» 1920 р., «Бюлетень робітничо-селянської газети "Червоне слово"» 1920 р., «Селянська газета УКРОСТА» 1920 р., «Продовольче діло» («Продовольственное дело») 1920 р. Усього було обстежено сорок номерів друкованих періодичних видань (понад 250 заголовків).

Теоретичні аспекти дослідження заголовків текстів різних стилів, особливості роботи редактора над заголовками розглядали В. Ворошилов, В. Здоровега, В. Іванов, А. Ламзіна, І. Михайлин, А. Мільчин, З. Партико, М. Тимошик та ін. Заголовки періодичних друкованих видань, створених в

умовах периферії, набувають особливої вагомості, адже споживач, сприймаючи інформацію з газети, завдяки цьому рамковому компоненту публікацій може швидко орієнтуватися в складному лабіринті міжнародних та місцевих подій. Влучні й експресивні заголовки маркують лінійний текст друкованого ЗМІ. Зупинімося детальніше на функціях заголовкових комплексів в аналізованих ніжинських газетах.

Тематична функція передбачає номінацію предмета розповіді в публікації, як-от: назва репортажу *«Концерт-митинг»* (БЧС, №99, с.2), у якому йдеться про виступ чернігівських артистів у Ніжинському театрі ім. К. Лібкнехта; *«Червоні вірши»* (ЧС, №98, с.1) – назва поезії С. Чубатого в рубриці *«Местная жизнь»*; *«Реформа Высшей школы»* (ЧС, №97, с.2) – замітка про реформу Ніжинського філологічного інституту тощо. В аналізованих ніжинських виданнях називання поєднується з іншими функціями, скажімо, заголовковий комплекс *«О царе-голоде и его помощниках»* (ПД, с.1) виконує одночасно демонстративну, інформативну та текстотвірну функції.

Комунікативна функція, за А. Загнітком, притаманна заголовкам, які можуть актуалізувати у своїй структурі одну з глобальних текстових категорій: простір, час, події–дії, адресанта чи адресата, порівняймо: *«Польша просит мира»* (БЧС, №99, с.2), *«Франция разрывается»* (ЧС, №42, с.3), *«За нас Восток»* (ЧС, №38, с.1) *«Бой под Летицевым»* (БЧС, №82, с. 2), *«Наши победы на польском фронте»*(ЧС, №1, с.1), *«Жизнь окраины»* (ЧС, №42, с.3). Розміщені на одній сторінці заголовки *«Женица! Пора начинать самой строить свою жизнь!»* та *«Работница! На помощь уставшим в борьбе братьям!»* (ЧС, №37, с.2), однакові за синтаксичним оформленням, багатокomпонентні за будовою, містять риторичні звертання, які позначають адресатів (*жінка, робітниця*), та заклик до дії.

Інтертекстуальна функція ґрунтується на формально-семантичній автономності заголовка. При цьому він орієнтує читача в просторі інших творів. Це передусім вторинне використання текстів у заголовках, особливо в заголовках-цитатах. Наприклад, у назві передової статті *«Не проведете, не запугаете!»* (БЧС, №99, с. 1) читачі початку ХХ ст. впізнали вислів представника старого світу – царського міністра П. Столипіна: *«Не залякаете!»*. Ці слова він адресував громадянам, які не підтримували його жорсткої політики, спрямованої на зміцнення самодержавства, зокрема обмеження їхньої політичної свободи.

Оцінна функція заголовків передбачає, що їхнє лексичне й стилістичне наповнення дозволяє зрозуміти ставлення автора до змісту публікації, наприклад: *«Дорогой гость»* (ЧС, №36, с.2), *«Долой преступную войну»* (ЧС, №83, с.1) із рубрики *«Разные вести»*, заголовки з однієї сторінки того самого числа газети *«Ніжинський боротьбист»*: *«Хай живе славетна Червона Армія!»* та *«Хай живе непереможна Червона Армія!»* (НБ, ч. 1, 30 січня, с.3). Високопродуктивними в ніжинських газетах початку ХХ ст., розрахованих на масового читача, є заголовки, котрі виконують спонукальну функцію, як-от: *«Товаришу, не забудь про хворого й пораненого Червоноармійця!»* (ЧС, №87, с.1),

«Проснись, опомнись, інтеллігент!» (ЧС, №83, с. 1), «Берегите газету!» (ЧС, №27, с.1), «Гоните прочь кулаков и петлюровцев!» (ЧС, №97, с.2), «Поднимитесь на борьбу с Врангелем!» (ЧС, №88, с.1).

Отже, специфічною ознакою заголовкових комплексів досліджуваних друкованих видань є поліфункціональність. Історично зумовленою вважаємо велику кількість заголовків, котрі виконують оцінну й спонукальну функції: початкова доба радянської вимагала гасел та закликів.

Список умовних скорочень

БЧС	–	«Бюлетень робітничо-селянської газети "Червоне слово"»
ВНГК	–	«Вісті Ніжинського громадського комітету» («Известия Нежинского общественного комитета»)
НБ	–	«Ніжинський боротьбист»
ПД	–	«Продовольче діло» («Продовольственное дело»)
СГУ	–	«Селянська газета УКРОСТА»
ЧС	–	«Червоне слово»

Література:

1. Здоровега В. Й. Теорія і методика журналістської творчості: підручник/ В. Й. Здоровега. – Львів: ПАІС, 2004. – 268 с.
2. Тимошик М. С. Книга для автора, редактора, видавця: практ. посіб./ М. С. Тимошик. – К.: Наша культура і наука, 2010. – 560 с.
4. Шевченко С. П. Заголовок у сучасних інтернет-виданнях/ С.П. Шевченко// Український інформаційний простір: науковий журнал Інституту журналістики і міжнародних відносин Київського національного університету культури і мистецтв. – Число 2. – К. : КНУКіМ, 2014. – С. 241–247.

Тепла Оксана
(Київ, Україна)

СОЦІАЛЬНІ КОМУНІКАЦІЇ. МЕДІА
(Соціальні комунікації. Медіа)

КУЛЬТУРА МОВЛЕННЯ ІНТЕРНЕТ-ВИДАНЬ: СИНТАКСИЧНИЙ РІВЕНЬ

Мовленнєва культура журналістських текстів як всеукраїнського, так і регіонального рівнів є чи не найбільш гострим питанням в аспекті якісного подання інформаційно грамотного змісту. Сучасний читач потребує не лише правдивої інформації, але й її кваліфікованого подання. Лінгвальне оформлення чималої кількості мережевих видань свідчить про порушення мовних норм на всіх рівнях: орфографічному, лексичному, стилістичному, граматичному. Зважаючи на це, фіксація й ретельний аналіз помилок у текстах онлайн-видань сприятиме покращанню умінь журналістів практично оцінювати текст, знаходити мовні огріхи й усувати їх.

Мета дослідження – науково описати синтаксичні аномалиї в мережових ЗМІ, виявити найбільш типові з них і вказати на основні помилкобезпечні місця.

Поширеною синтаксичною помилкою в текстах інтернет-видань є «надуживання реченнями з розщепленим присудком у формі дієслово + віддієслівний іменник, де значення передає саме іменник, а дієслово лише вказує на дію взагалі. Такий присудок, з одного боку, є типовим виявом іменного характеру викладу, невластивого українській мові, в якій логічний наголос падає на дієслова, а з іншого боку – обтяжує речення зайвими словами» [1], наприклад: «Закон пропонує встановити заборону на проведення суцільних рубок у гірських ялицево-букових деревостанах, суцільних рубок головного користування та будь-яких інших суцільних рубок у високогірних лісах, у лісах у лавинобезпечних та селенебезпечних басейнах і в берегозахисних ділянках лісу в Карпатському регіоні України» [2].

Привертає увагу в медіаматеріалах зловживання пасивними формами дієслів із постфіксом -ся, разом з якими іноді вживають іменник на позначення об'єкта у формі називного відмінка (а часом – й іменник на позначення суб'єкта в орудному відмінку), що характерно для книжних стилів російської мови, але не є типовою синтаксично-стилістичною ознакою української мови. Однак такі відхилення від норми набули системного характеру у текстах «Української правди»: «Цільове призначення описаних земель не вказується в декларації, але оскільки фірма чоловіка очільниці ВАКС має право займатися сільськогосподарською діяльністю, то це можуть бути саме агроугіддя» [2].

На синтаксичному рівні поширені помилки у виборі відмінка при керуванні, в узгодженні компонентів речення в числі, в будові однорідного ряду тощо.

Підтвердженням вищенаведеного слугують приклади, пов'язані з порушенням керування, вилучені з онлайн-видань: «Нагадаємо, ще 46-річна Оксана закликає людей виховувати самодисципліну та мотивує на заняття спортом» [2] (замість мотивує до занять); «Коли ви перед «шведським столом», обдумуючи, що ж накласти собі в тарілку, не втрачайте самоконтроль» [там само] (замість не втрачайте самоконтролю).

Спостерігаємо помилки в реченнях, ускладнених відокремленими поширеними означеннями, зокрема, в узгодженні поширеного означення з іменником у роді, коли узгоджувані елементи розташовані дистантно: «Страву зі свіжих овочів на кшталт броколі, томатів, огірків та червоної цибулі, приправлений бальзамічним оцтом, можна у теплу погоду їсти на вулиці без страху» [2] (замість страву приправлену).

Отже, до численної кількості аномалій у медіатекстах інтернет-видань на синтаксичному рівні призводить порушення керування, надуживання реченнями з розщепленим присудком у формі дієслово + віддієслівний іменник, перенасичення текстів пасивними мовними одиницями, зокрема зловживання пасивними формами дієслів із постфіксом -ся, наявність речень, у яких діяча

подано додатком в орудному відмінку, порушення узгодження, неправильна побудова конструкцій.

Література:

1. Гінзбург М. Щодо синтаксичних помилок у нормативних документах: практичні висновки з рекомендацій мовознавців. *Стандартизація. Сертифікація. Якість.* 2009. №2. С. 22-30. URL:http://nbuv.gov.ua/UJRN/ssia_2009_2_8.
2. *Українська правда.* URL: <https://www.pravda.com.ua>.

Варик Ганна
Тернопіль, Україна
ПРАВО

(Екологічне, земельне та аграрне право)

АКТУАЛЬНІСТЬ ВПРОВАДЖЕННЯ ТА РОЗВИТКУ СУДОВОЇ ІНЖЕНЕРНО-ЕКОЛОГІЧНОЇ ЕКСПЕРТИЗИ

В умовах науково-технічного прогресу, що супроводжується інтенсивним забрудненням навколишнього природного середовища відходами виробництв та іншими шкідливими речовинами, забрудненням або псуванням земель, забрудненням атмосферного повітря та водних ресурсів, незаконним полюванням, заняттям рибним, звіриним або іншим промислом, незаконним вирубуванням лісу та іншим негативним антропогенним впливом на довкілля, зростає роль судочинства в установленні фактичних обставин екологічних правопорушень.

Проблема протидії екологічним правопорушенням за сучасних умов має комплексний та інтегративний характер, що зумовлюється деструктивним впливом цих посягань на довкілля, можливими шкідливими наслідками для життя й здоров'я людей, майна, безпеки виробництва, системи господарювання в державі [2].

Одним із чинників, які знижують ефективність розкриття, розслідування та попередження екологічних правопорушень, є недостатній рівень використання спеціальних знань під час досудового розслідування та судового розгляду справ з метою встановлення негативного впливу цих правопорушень і спричинених ними наслідків для навколишнього природного середовища.

Усе це зумовлює актуальність розвитку судової інженерно-екологічної експертизи як самостійного й важливого сучасного напрямку судово-експертної діяльності. Зміст екологічної експертизи – це реалізоване у кримінальному провадженні, цивільній, господарській або адміністративній справі науково обґрунтоване дослідження, що спрямоване на встановлення обставин і фактів негативного антропогенного впливу на конкретні (локальні) об'єкти навколишнього середовища, пов'язаних з порушенням екологічного законодавства, і висновки якого можуть бути визнані джерелами доказів чи використані як засоби доказування в ході судового розгляду цих справ [3].

Загалом судова екологічна експертиза – це процесуальна дія, суттю якої є спеціальне дослідження, спрямоване на встановлення пов'язаних із порушеннями вимог екологічного законодавства обставин і фактів про екологічну подію, що призвела до загибелі людей, заподіяння шкоди їхньому здоров'ю, великих матеріальних збитків, забруднення навколишнього середовища, а також до інших тяжких наслідків, проведене у передбаченому процесуальним законом порядку обізнаними в галузі екології та певних прикладних наук особами за дорученням органу, що проводить розслідування, чи суду з метою встановлення фактичних даних, які у формі висновку судового експерта можуть стати доказом для встановлення істини у кримінальній, цивільній, адміністративній чи господарській справі [1].

З позицій сталого природокористування судова інженерно-екологічна експертиза є кінцевою методично-процедурною ланкою в системі державного забезпечення екологічної безпеки. За призначеними судовими інженерно-екологічними експертизами, зокрема, підтверджуються або спростовуються результати перевірок органів Державної екологічної інспекції України (ДЕІ) щодо виявлених ними порушень у діяльності природокористувачів. Висновки СІЕЕ використовуються як докази у слідчих та судових провадженнях.

Диспозицією більшості статей розділу VIII Кримінального кодексу України передбачено як в якості основної, так і кваліфікуючої ознаки розмір шкоди (збитків), завданих внаслідок скоєного злочину. Для правильної кваліфікації дій (бездіяльності) суб'єкта злочину у ході розслідування необхідно встановити точний розмір цієї шкоди (збитків). Без наявності спеціальних знань у галузі екології та економіки зазначене питання вирішити неможливо. Тому перелік завдань, які вирішуються інженерно-екологічною експертизою, включає в себе питання комплексного характеру, пов'язані з економічною оцінкою наслідків, завданих внаслідок негативного впливу на навколишнє природне середовище.

Отже, враховуючи вищевикладене, запровадження та розвиток судової інженерно-екологічної експертизи як самостійного класу експертних досліджень – це закономірний процес, необхідність якого зумовлена реаліями сьогодення, а ще більшою мірою – завтрашнього дня, оскільки екологічні проблеми займають усе більше місце в житті сучасного суспільства, у промисловості та економіці.

Література:

1. Бордюгов Л. Г. Судово-екологічна експертиза: теоретичні аспекти. *Вісник Академії адвокатури України*. 2008. Вип. 12. С. 124-126.
2. Гончаренко В.Г., Гора І. В.: наук.-практ. посібник / за заг. ред. В.Г. Гори, І.В. Гончаренка. Київ: Юрінком-Інтер, 2015. 504 с. С.
3. Туровець Ю.М., Кравчук О.В. Проблеми використання спеціальних знань при розслідування злочинів проти довкілля в умовах дії нового кримінального процесуального законодавства України. *Криміналістичний вісник*. 2014. № 2. С. 21-27.

Герасимов Артем

Зеленський Євген

(Дніпро, Україна)

ПРАВО

(Господарське право)

ГОСПОДАРСЬКА ДІЯЛЬНІСТЬ У ЗБРОЙНИХ СИЛАХ УКРАЇНИ: АКТУАЛЬНІ ПРОБЛЕМИ

На сьогодні постає питання необхідності розвитку та вдосконалення Збройних Сил України (далі ЗСУ), які є найважливішим військовим формуванням, на яке згідно Конституції України покладається функція оборони України, захисту її суверенітету, територіальної цілісності та недоторканності. Прогрес у цьому напрямку прямо залежить від кількості бюджетних коштів та спеціального фонду. У даний момент, у зв'язку з тяжкою економічною ситуацією в Україні, на жаль, неможливо якісно проводити реформування та вдосконалювати структурні елементи ЗСУ. Унаслідок цього військові формування вимушені займатися господарською діяльністю, що є джерелом додаткового фінансування Міністерства оборони України, що характеризується всебічним та безперервним забезпеченням бойової підготовки і мобілізаційною готовністю ЗСУ. На жаль, існують і проблемні питання господарської діяльності військових формувань, що визначають негативні фактори, які в корені змінюють ефективність такої діяльності.

Господарський кодекс України від 16 січня 2003 р. визначає господарську діяльність як діяльність певних суб'єктів господарювання у сфері суспільного виробництва, яка спрямована на виконання робіт або надання послуг вартісного характеру, які мають цінову визначеність, виготовлення та реалізацію продукції (ч. 1 ст. 3). Можна зрозуміти, що дане визначення надане загальним джерелом права, тобто універсальна дефініція, у той час як спеціальні джерела права (інші акти господарського законодавства) регламентують здійснення такої господарської діяльності із певними особливостями, в залежності від їх суб'єктів, але не повинні суперечити загальному кодифікованому нормативно-правовому акту [1].

Ст. 14 Закону України «Про Збройні Сили України» вказує на те, що ЗСУ може здійснювати господарську діяльність в межах, визначених законом. Ст. 9 цього ж закону встановлює те, що Кабінет Міністрів України регулює господарську діяльність у ЗСУ, тобто визначає перелік видів господарської діяльності, що дозволені для здійснення військовими формуваннями, та способи, у які здійснюється діяльність цих видів господарської діяльності [2].

Закон України «Про господарську діяльність у Збройних Силах України» є основним нормативно-правовим актом, що визначає правові засади здійснення господарської діяльності у ЗСУ, зазначає умови та гарантії організації цієї діяльності. Ст. 1 цього закону визначає господарську діяльність ЗСУ як специфічну діяльність військових частин, установ, закладів і організації ЗСУ, які пов'язані з забезпеченням їх повсякденної життєдіяльності (ведення підсобного

господарства, передачу в оренду рухомого та нерухомого військового майно тощо) в межах та порядку, визначеному Законом України «Про господарську діяльність у Збройних Силах України» [3].

Найголовнішою проблемою реалізації цієї діяльності є правова невизначеність та невідповідність (юридична колізія). Господарський кодекс України встановлює, що господарська діяльність у ЗСУ повинна здійснюватися у межах, визначених спеціальним законом, тобто Законом України «Про господарську діяльність Збройних Сил України», у той час як Закон України «Про Збройні Сили України» наділяє Кабінет Міністрів України функцією регулювання цієї діяльності. Саме через те, що на сьогодні господарська діяльність у ЗСУ регулюється багатьма нормативно-правовими актами (наявність великої кількості підзаконних актів по-різному визначають порядок цієї діяльності, суперечать один-одному), це змушує нас задаватися багатьма питаннями, а саме: який все-таки орган займається її координуванням, визначає межі допустимості здійснення такої діяльності [4].

Також серйозною проблемою є спосіб, у який здійснюється розподілення коштів, отриманих в результаті господарської діяльності ЗСУ. По-перше, це призводить до відсутності мотивації у військових частинах для здійснення господарської діяльності (кошти ідуть до спеціального фонду, який перенаправляє їх у військові частини порівну, в незалежності від об'єму роботи, проробленому такими частин). По-друге, не існує ніяких заохочень для військових, які роблять високі показники, надаючи певні послуги, ведучи підсобне господарство тощо [5].

Отже, можна зробити висновок, що господарська діяльність у ЗСУ стала невід'ємною складовою діяльності військових формувань. Така діяльність дає змогу збільшувати бюджет Міністерства оборони України, не допускати «простою» техніки та інших механізмів, що можуть бути використані в господарській діяльності. Але все-таки через деякі проблемні питання здійснення такої діяльності визначаються меншою ефективністю та якістю. До таких проблем слід віднести: відсутність єдиного нормативно-правового акту, регулюючого діяльність ЗСУ у цій сфері, а також відсутність мотивації і, на нашу думку, нераціональний спосіб розподілення зароблених коштів господарською діяльністю в ЗСУ. Шляхами вирішення цих проблем ми бачимо розробку та прийняття закону (або внесення змін до старих), що в повній мірі б узагальнював основні засади і механізм військових формувань як суб'єктів здійснення господарської діяльності; перегляд механізму розподілення коштів, отриманих у результаті здійснення господарської діяльності у ЗСУ, та винайдення більш раціонального та якісного підходу до цього питання.

Література:

1. Господарський кодекс України: Закон України від 16.01.2003. № 436-IV. Відомості Верховної Ради. <https://zakon.rada.gov.ua/laws/card/436-15>

2. Про Збройні Сили України: Закон України від 06.12.1991. № 1934-XII. Відомості Верховної Ради. URL: <https://zakon.rada.gov.ua/laws/card/1934-12> (дата звернення: 03.03.2021).

3. Про господарську діяльність у Збройних Силах України: Закон України від 21.09.1999. №1076-XIV. Відомості Верховної Ради. URL: <https://zakon.rada.gov.ua/laws/card/1076-14> (дата звернення: 03.03.2021).

4. Ольховець В.П.: Господарська діяльність у Збройних Силах України: теоретико-правовий аспект. Юридична Наука, №1/2014. URL: http://www.irbis-nbuv.gov.ua/cgi-bin/irbis_nbuv/cgiirbis_64.exe?C21COM=2&I21DBN=UJRN&P21DBN=UJRN&IMAGE_FILE_DOWNLOAD=1&Image_file_name=PDF/jnn_2014_1_13.pdf (дата звернення: 03.02.2021).

5. Прохоренко М.М. Правове регулювання господарської діяльності у Збройних Силах України: стан та перспективи. Бюлетень Міністерства юстиції України. №4(162), 2015 р. URL: http://www.irbis-nbuv.gov.ua/cgi-bin/irbis_nbuv/cgiirbis_64.exe?C21COM=2&I21DBN=UJRN&P21DBN=UJRN&IMAGE_FILE_DOWNLOAD=1&Image_file_name=PDF/bmju_2015_4_21.pdf (дата звернення: 03.02.2021).

Науковий керівник: старший викладач, Зеленський Євген Сергійович

*Кравченко Марина
(Кривий Ріг, Україна)*

ПРАВО

(Адміністративне і фінансове право)

ПОРЯДОК ПОГАШЕННЯ ПОДАТКОВОГО БОРГУ ПЛАТНИКІВ ПОДАТКІВ

Важливою умовою формування цивілізованих ринкових відносин в Україні є побудова і функціонування ефективної податкової системи. Перехід до суто ринкової економіки обумовлює потребу у трансформації як системи оподаткування, так і методів розрахунків та сплати податків і зборів, а відповідно, і механізму їх адміністрування [1].

Пошук причин та напрямів зниження рівня податкової заборгованості платників висвітлювали в своїх працях такі видатні вітчизняні та зарубіжні науковці, як О.М. Десятнюк, Т.Я. Маршалок, О.М. Тимченко, В.В. Угрин та ін.

Метою дослідження є визначення порядку погашення податкового боргу платників податків згідно чинного податкового законодавства України.

Відповідно до пп.14.1.175 п. 14.1 ст. 14 Податкового кодексу України, податковий борг – сума узгодженого грошового зобов'язання, не сплаченого платником податків у певний строк, та непогашеної пені, нарахованої у визначеному порядку [2].

Згідно пп. 54.5 ст. 54 Податкового кодексу України, якщо згідно з нормами цієї статті сума грошового зобов'язання розраховується контролюючим

органом, платник податків не несе відповідальності за своєчасність, достовірність і повноту нарахування такої суми, проте несе відповідальність за своєчасне та повне погашення нарахованого узгодженого грошового зобов'язання і має право оскаржити зазначену суму [3].

Погашення податкового боргу платника податків врегульовано гл. 9 Податкового кодексу України [4]. Питання черговості погашення боргу висвітлюється в пп. 87.9. ст. 87 гл. 9 Податкового кодексу України. Відповідно до цього пункту, у разі наявності у платника податків податкового боргу контролюючі органи зобов'язані зарахувати кошти, що сплачує такий платник податків, в рахунок погашення податкового боргу згідно з черговістю його виникнення незалежно від напрямку сплати, визначеного платником податків.

Законом України від 16.01.2020 року №466-IX «Про внесення змін до Податкового кодексу України щодо вдосконалення адміністрування податків, усунення технічних та логічних неузгодженостей у податковому законодавстві» внесено зміни [5], зокрема, до глави 9 «Погашення податкового боргу платників податків» Податкового кодексу України. Зокрема, платник податків має право самостійно здійснити оцінку заставного майна шляхом укладення договору з оцінювачем протягом одного місяця з дня прийняття рішення про реалізацію майна. У разі, якщо платник податків самостійно не здійснює таку оцінку, контролюючий орган самостійно укладає договір про проведення оцінки майна (ст. 95.12 Податкового кодексу України).

Відповідно до пп. 131.2 ст. 131 Податкового кодексу України, при погашенні суми податкового боргу (його частини) кошти, що сплачує такий платник податків, у першу чергу зараховуються в рахунок податкового зобов'язання. У разі повного погашення суми податкового боргу кошти, що сплачує такий платник податків, в наступну чергу зараховуються у рахунок погашення штрафів, в останню чергу зараховуються в рахунок пені.

В тому разі, коли черговість погашення податкової заборгованості платником податків не вказана, контролюючий орган зобов'язаний дотримуватись черговості, зазначеної в пп. 131.2 ст. 131 Податкового кодексу України, та не має права змінювати порядок погашення заборгованості.

Варто зазначити та попередити щодо можливих несприятливих наслідків в разі ігнорування погашення податкового боргу. Відповідно до пп. 87.11 ст. 87 Податкового кодексу України, сума боргу може бути стягнена з боржника примусово в судовому порядку: орган стягнення звертається до суду з позовом про стягнення суми податкового боргу платника податку – фізичної особи [6].

Таким чином, наявність податкового боргу залежить від свідомих, чи з поважних причин, дій самого платника податків та усвідомлення ним міри відповідальності за такі дії. В результаті несплати платником податків задекларованих сум, або донарахованих сум, узгоджених платником податків, у такого платника податків виникає податковий борг, існування якого надає право податковому органу на застосування заходів стягнення стосовно такого платника податків.

Цивільний обов'язок кожного громадянина – платника податків не допускати порушень конституційних прав і обов'язків щодо сплати податків.

Література:

1. Десятнюк О. М., Маршалок Т. Я. Управління податковим боргом : навчальний посібник. Тернопіль : Вектор, 2013. 340 с.

2. Проноза П. В. Динаміка податкового боргу і напрями вдосконалення податкового адміністрування в Україні. *Економіка та держава*. 2018. № 5. С. 4-9.

3. Асоціація юридичних клінік України: Офіційний сайт. URL: <https://legalclinics.in.ua/consult/consultation-25-06-2020-3>.

4. Податковий кодекс України: Закон України від 2 грудня 2010 року №2755-VII. *Голос України*. 4 грудня 2010. № 229-230. С. 4-62.

5. Про внесення змін до Податкового кодексу України щодо вдосконалення адміністрування податків, усунення технічних та логічних неузгодженостей у податковому законодавстві: Закон України від 16.01.2020 року №466-IX. *Відомості Верховної Ради України*. 2020. № 32. Ст. 227.

6. Кравчук В.М. Проблемні питання судової практики у справах про стягнення податкового боргу з юридичних осіб. *Вісник Вищого адміністративного суду України*. 2012. № 4. С. 39-45.

*Науковий керівник: доктор економічних наук,
доцент Котковський Володимир Станіславович*

*Мічурін Євген
(Харків, Україна)*

ПРАВО

(Цивільне право)

АБСОЛЮТНІ ЦИВІЛЬНІ ПРАВА: ТЕНДЕНЦІЇ ДО ПОДАЛЬШОГО ЗАСТОСУВАННЯ ПРИ ПРАВОВОМУ РЕГУЛЮВАННІ НАЛЕЖНОСТІ ОБ'ЄКТІВ ІТ ПРАВА

Проблема абсолютних цивільних прав отримує нового розвитку через все більшу кількість об'єктів, які не мають речової форми, утім є оборотоздатними у цивільному праві. Це стосується передусім об'єктів ІТ права: доменних імен, об'єктів комп'ютерних ігор, криптовалют тощо. Належність цих об'єктів певній особі визначається абсолютним цивільним правом.

Відсутність докладної правової регламентації окремих з таких об'єктів на практиці призводить до застосування до них за аналогією норм про право власності чи про право інтелектуальної власності. Розуміння таких прав як абсолютних визначає їхню конститутивну рису, що дає уяву про їхню правову природу, і як наслідок дозволяє виявити та врахувати їхні спільні властивості.

Абсолютні права визначені теорією цивільного права як такі, у яких вповноваженій особі протистоїть невизначена кількість зобов'язаних осіб. Абсолютні права закріплюють належність речей, інших майнових та немайнових

благ особі. До таких прав належать, зокрема, особисті немайнові права фізичної особи, речові права, особисті немайнові права інтелектуальної власності тощо.

Важливість абсолютних прав полягає у створенні правових підстав, необхідних для цивільного обороту. Для можливості останнього важливим є стан закріпленості блага за певною особою. Це, серед іншого, надає можливість подальшого переходу прав до різних осіб. Відбувається це за договорами (власно, сам оборот) за волевиявленням вповноваженої особи, яка має абсолютне право на благо, наприклад, власника.

Визнання відповідного абсолютного права на благо за певною особою створює такий стан, коли усі інші особи, в яких відсутні права, мають загальний обов'язок утриматися від посягання на абсолютне право. Крім того, закріпленість благ за певною особою, що відбувається завдяки абсолютному праву може зобов'язувати особу.

Так, згідно із ЦК України власність зобов'язує (ч. 4 ст. 319, ст. 322 ЦК України). Власник несе тягар утримання майна. Він зобов'язаний утримувати майно, що йому належить, якщо інше не встановлено договором або законом. Нерідко оподаткування відбувається згідно до наявності абсолютного права (податок на нерухомість сплачують її власники – особи, яким належить абсолютне речове право на нерухомість). Абсолютні права можуть бути речовими (право власності, сервітут, емфітевзис, суперфіцій), або закріплювати належність благ, які не мають речової форми (право на ім'я фізичної особи).

Абсолютність права не пов'язана напряду з повнотою панування особи над річчю. Обмеженим є право власності чи ні, воно залишається абсолютним. Усі речові права (зокрема, й права на чужі речі: володіння, сервітут тощо) є абсолютними за своєю правовою природою. Так, сервітут є обмеженим речовим правом, утім це є абсолютне право. Все через те, що право з сервітуту чи інше право на чужу річ можна протиставити невизначеному колу осіб і від будь-кого вимагати його дотримання й користуватися абсолютним захистом цього права.

Підтвердженням цього є ст. 396 ЦК України, згідно з якою особа, яка має речове право на чуже майно, має право на захист цього права, у тому числі і від власника майна, відповідно до положень глави 29 цього Кодексу. Глава 29 ЦК України має назву «Захист права власності». Отже, особа, яка має речове право на чуже майно, має право на захист цього права як власник, зокрема, вправі витребувати майно щодо якого встановлений сервітут, емфітевзис, суперфіцій з чужого незаконного володіння. Оскільки Україна належить до романо-німецької правової сім'ї, речові права є різновидом абсолютних і водночас майнових прав. За ними визнається, зокрема, право слідування. Право слідування означає, що право власності, інше речове право залишається за власником, в кого б річ фактично не знаходилася. Такі права підлягають абсолютному захисту

Особисті немайнові права на результати інтелектуальної творчої діяльності людини є абсолютними, утім не є речовими. Адже правовий режим нематеріальних об'єктів, якими є результати творчої діяльності, часові і просторові рамки, правові засоби захисту не збігаються з тими, що

застосовуються у речовому праві. Абсолютними ж особисті немайнові права на результати творчої діяльності є тому, що їм властиве право слідування та їх можна протиставити необмеженому колу осіб (ці властивості збігаються із речовим правом, яке також є абсолютним).

Класичним є підхід, що стан знаходження речі у власника (статика відносин власності) регламентується речовим правом, яке з точки зору родового поділу є абсолютним правом. Абсолютність права стосується перш за все невизначеного кола осіб, яким можна протиставити це право.

Відтак, слід підсумувати про тенденцію подальшого все більшого застосування у цивільному праві конструкції абсолютних прав. Вона у майбутньому дозволить здійснити належне правове регулювання належності суб'єктам нових об'єктів цивільного права, у тому числі тих, що не мають уречевленої форми (зокрема, об'єктів ІТ права). На початкових етапах правового регулювання таких об'єктів конструкція абсолютних цивільних прав дозволить застосовувати за аналогією норми про право власності та про право інтелектуальної власності, які теж є абсолютними.

Зейналян Жанета
(Кривий Ріг, Україна)

ПРАВО

(Адміністративне і фінансове право)

АДМІНІСТРАТИВНО-ПРАВОВІ ЗАСОБИ ЗАХИСТУ ПРАВ І СВОБОД ГРОМАДЯН В УКРАЇНІ

Відповідно до ч. 2 ст. 3 Конституції України – права і свободи людини та їх гарантії визначають зміст і спрямованість діяльності держави [1]. Одна з неодмінних ознак сучасної держави є захист прав громадян, індикатором сталості й зрілості такої держави виступає забезпечення реальності прав і свобод людини та громадянина.

Основними чинниками забезпечення прав і свобод громадян є юридичні гарантії та соціальні умови. Нормативно-правові та інституційно-організаційні засоби їх забезпечення відносяться до системи юридичних гарантій прав і свобод громадян.

Проблеми адміністративно-правового забезпечення прав і свобод людини та громадянина присвячені праці таких видатних українських вчених як В.Б. Авер'янов, О.Ф. Андрійко, І. Л. Бородін, К.Г. Волинка, С.Т. Гончарук, С.В. Додін, Т.М. Заворотченко, А.М. Колодій, Я.М. Квітка, С.В. Ківалов, А.Ю. Олійник, П.М. Рабінович, Ю.С. Разметаєва, С.М. Тимченко та ін.

Адміністративно-правовий захист прав і свобод людини і громадянина являє собою сукупність застосовуваних у порядку, врегульованому нормами адміністративного права, засобів, спрямованих на здійснення уповноваженими на те органами (посадовими особами), а також особами та громадянами відповідних процесуальних дій (процедур). Адміністративно-правовий захист –

це сукупність способів, прийомів і різних процесуальних дій, встановлених у законному порядку, за допомогою яких здійснюється відновлення порушеного права особи [2].

Гарантії права особи на захист впливають як із загального законодавства, так і закріплюються спеціально нормативно-правовими актами (законами Верховної Ради України, нормативними Указами Президента України, постановами Кабінету Міністрів України).

Серед них – Закон України «Про звернення громадян», Митний Кодекс України, Закон України «Про надзвичайний стан», Указ Президента України «Про заходи щодо забезпечення конституційних прав громадян на звернення».

На думку І.Л. Бородіна, актуальність дослідження проблеми адміністративно-правових способів захисту прав і свобод людини та громадянина зумовлена також необхідністю підвищення рівня правової культури населення, зміною правової свідомості, юридичного мислення працівників правостановлювальних і правозастосовних органів в Україні, формуванням у них позицій пріоритетності забезпечення прав та свобод людини і громадянина нормами адміністративного права [3].

Виходячи з загального поняття засобів захисту прав громадян, можна виділити загальні ознаки адміністративно-правових засобів захисту, по-перше, те, що за своєю природою вони втілюються не тільки у відповідній діяльності, але й в інших інструментах та заходах правового впливу. Це пояснюється тим, що засобами захисту виступає не лише правозахисна діяльність уповноважених суб'єктів, але й заходи, що передують цьому та ініціюють або ж формують умови для ефективного здійснення захисту прав. Наприклад, засобами захисту прав громадян за Г.Д. Гетьманцевою, є позов та звернення громадян [4].

Відповідно до зазначеного, можемо стверджувати про те, що Адміністративно-правовий захист прав особи служить надійною гарантією швидкого, ефективного та об'єктивного перетворення загального поняття захист прав людини з риторики в реальність.

Важливою ознакою доступності цього способу захисту є його «собівартість». Проте адміністративно-правовий захист стане насправді «економічним» за умови перегляду пануючих у цій сфері концепцій та процесуального законодавства. Власне адміністративний порядок захисту прав і свобод громадян визначається не характером охоронюваних прав, а колом державних органів, які здійснюють цей захист, та змістом норм, що регулюють процес їх правозахисної діяльності [2].

Таким чином, адміністративному праву належить важлива роль у захисті особи від неправомірних і недоцільних дій суб'єктів влади та органів місцевого самоврядування, – адже у взаємовідносинах з цими суб'єктами найбільш конкретно виявляється адміністративно-правовий статус громадян.

Література:

1. Конституція України: закон України від 28 червня 1996 р. №254к/96-ВР. *Відомості Верховної Ради України*. 1996. № 30. Ст. 141.

2. «WikiLegalAid»: довідково-інформаційна платформа правових консультацій. URL: <https://wiki.legalaid.gov.ua/index.php>.

3. Бородін І. Л. Адміністративно-правові способи захисту прав та свобод людини і громадянина : автореф. дис. д-ра юрид. наук : 12.00.07. Харків, 2004. 38 с.

4. Гетьманцева Н. Д., Козуб І. Г. Засіб, спосіб і форма захисту трудових прав. *Адвокат*. 2009. № 11. С. 37-42.

*Науковий керівник: доктор економічних наук,
доцент Котковський Володимир Станіславович*

*Іваничко Олександра
(Кривий Ріг, Україна)*

ПРАВО

(Адміністративне і фінансове право)

АДМІНІСТРАТИВНА ВІДПОВІДАЛЬНІСТЬ ЗА ПРАВОПОРУШЕННЯ В ГАЛУЗІ ОХОРОНИ ЗДОРОВ'Я ЛЮДИНИ

Статтею 3 Конституції України передбачено, що людина, її життя і здоров'я, честь і гідність, недоторканність і безпека визнаються в Україні найвищою соціальною цінністю. Права і свободи людини та їх гарантії визначають зміст і спрямованість діяльності держави. Держава відповідає перед людиною за свою діяльність. Утвердження і забезпечення прав і свобод людини є головним обов'язком держави. Тим самим можна зазначити, що людина має право й на охорону здоров'я, а саме гарантування умов її фізичного існування і здатністю здійснювати інші свої конституційні права [1].

На цей час в Україні рівень охорони здоров'я прагне бажати більшого. Аналізуючи стан здоров'я населення України та діяльності закладів охорони здоров'я, можна стверджувати про незадовільну медико-демографічну ситуацію, низьку народжуваність, зростання смертності, від'ємний природний приріст населення, скорочення середньої тривалості життя, а також зростання поширеності хвороб.

Значну роль у причині великої кількості захворюваності та смертності відіграє напружена екологічна та санітарно-епідемічна ситуація пов'язана із забрудненням довкілля, у тому числі джерел водопостачання, неочищеними стічними побутовими та промисловими водами, відходами, незадовільним санітарно-комунальним станом населених пунктів, об'єктів харчування, торгівлі тощо.

Інтереси сучасного суспільства потребують заходи гарантій у захисті своїх конституційних прав, а саме свого здоров'я. Одним із цих заходів є вдосконалення правового регулювання адміністративної відповідальності в галузі охорони здоров'я населення.

Можна виділити науковців, вчених які займалися дослідженням даної теми: Братель С. Г., Грянка Г. В., Колпаков В. К., Коломонець Т. О., Співак М. В.,

Олефір В.І., Стрельченко О. Г., Пастух І. Д., Рябченко О. П., Шкарупа В.К. та ін.

Підставою для виникнення адміністративної відповідальності є адміністративне правопорушення. Адміністративна відповідальність настає у разі порушення адміністративно-правових норм, слугує найважливішим юридичним засобом забезпечення їх реального виконання, дотримання і застосування [2].

Адміністративним правопорушенням (проступком) визнається протиправна, винна (умисна або необережна) дія чи бездіяльність, яка посягає на громадський порядок, власність, права і свободи громадян, на встановлений порядок управління і за яку законом передбачено адміністративну відповідальність [3].

Глава 5 розділу II Особливої частини КУпАП України «Адміністративні правопорушення в галузі охорони праці і здоров'я населення» [3] включає доволі великий перелік притягнень до адміністративної відповідальності за адміністративні правопорушення.

Крім того, список адміністративних правопорушень у КУпАП є доволі великим і міститься у різних його главах, але всі проступки зазначені в кодексі – це лише проступки з так званим формальним складом, тобто обов'язковою ознакою виступає лише факт вчинення протиправного діяння (крім недодержання стандартів і технічних умов при транспортуванні, зберіганні та використанні (експлуатації) продукції (ст. 170 КУпАП), коли для притягнення до адміністративної відповідальності обов'язкове настання шкідливих наслідків – зниження якості, псування або наднормативні втрати продукції), тому кожне з діянь зазначених в КУпАП буде вважатися адміністративним правопорушенням відразу ж після його вчинення, всупереч тому, чи настав протиправний результат від вчинення того чи іншого правопорушення і чи мав місце причинний зв'язок між діянням та цими результатами (наслідками) [2].

За порушення в галузі охорони здоров'я населення адміністративним законодавством визначені такі види адміністративних стягнень, як: штраф; адміністративний арешт на строк до п'ятнадцяти діб; конфіскація предмета, який став знаряддям вчинення або безпосереднім об'єктом адміністративного правопорушення [3].

Отже, з усього вищенаведеного можна стверджувати, що КУпАП України потребує вдосконалення, а саме необхідно виокремити главу під назвою «Адміністративні правопорушення в галузі охорони здоров'я населення», у якій передбачити норми, що встановлюють відповідальність за правопорушення, об'єктом посягання яких є суспільні відносини у сфері охорони здоров'я населення. Також необхідно вдосконалити главу новими нормами які б більше точніше встановлювали відповідальність за порушення тих чи інших адміністративних норм у сфері охорони здоров'я.

Література:

1. Конституція України: закон України від 28 червня 1996 р. №254к/96-ВР. *Відомості Верховної Ради України*. 1996. № 30. Ст. 141.

2. Колпаков В. К. Адміністративна відповідальність (адміністративно-деліктне право): навч. посіб. К. : Юрінком Інтер, 2008. 256 с.

3. Кодекс України про адміністративні правопорушення: закон України від 7 грудня 1984 р. № 8073-Х. *Відомості Верховної Ради Української РСР*. 1984. № 51. Ст. 1122.

*Науковий керівник: доктор економічних наук,
доцент Котковський Володимир Станіславович*

*Короленко Ілона
(Полтава, Україна)*

ПРАВО

(Карне право та кримінологія)

ФАЛЬСИФІКАЦІЯ ЛІКАРСЬКИХ ЗАСОБІВ АБО ОБІГ ФАЛЬСИФІКОВАНИХ ЛІКАРСЬКИХ ЗАСОБІВ У ПРОЄКТІ КРИМІНАЛЬНОГО КОДЕКСУ УКРАЇНИ

Проблема фальсифікації лікарських засобів в умовах продовження пандемії набуває особливого значення не тільки на локальному, державному рівнях, а й на міжнародному загалом, справляючи, таким чином, істотний вплив на визначення вектору національної політики у сфері регулювання ринку фармацевтичної/медичної продукції. Так, згідно з затвердженою розпорядженням КМУ від 3 квітня 2019 р. № 301-р Концепцією реалізації державної політики щодо запобігання фальсифікації лікарських засобів зазначене негативне явище призводить не тільки до людських втрат, а й сприяє виникненню нових форм недобросовісної конкуренції [1]. Зокрема, йдеться про формування штучного завідомо несприятливого для добросовісних суб'єктів підприємницької діяльності «конкурентного» середовища, оскільки фальсифікат реалізується, як правило, через мережу Internet за суттєво заниженою ціною. На практиці це породжує попит населення щодо того чи іншого виду фальсифікованого лікарського засобу, внаслідок чого збільшується кількість осіб, охочих незаконно отримати надприбутки. Така несприятлива ситуація на ринку фармацевтичної продукції фіксується у всіх країнах, проте особливо виразно простежується в державах з низьким та середнім рівнями отриманих доходів. Згідно з даними World Health Organization у вище згаданих країнах 10,5 % лікарських засобів є фальсифікованими, встановити ж реальні обсяги такого фальсифікату в Україні неможливо у зв'язку з відсутністю єдиної системи моніторингу обігу лікарських засобів [1].

Таким чином, наведені аргументи підтверджують існування нагальної необхідності закріплення вище зазначеного складу кримінального правопорушення у новому кримінальному кодексі України (далі-КК). Виходячи із запропонованої у проєкті структури КК, такий склад із врахуванням об'єкту протиправного посягання, доцільно закріпити у розділі 5.5. книги 5 «Злочини проти публічного здоров'я» [1]. Під публічним здоров'ям World Health

Organization розуміє стан повного фізичного, психічного та соціального добробуту населення в цілому [1]. Керуючись положеннями Концепції реалізації державної політики щодо запобігання фальсифікації лікарських засобів, Конвенції Ради Європи про підроблення медичної продукції та подібні злочини, що загрожують охороні здоров'я (т.зв. Конвенція Медікрім), можна дійти до висновку про заподіяння або створення загрози заподіяння шкоди внаслідок вчинення цього злочину саме здоров'ю населення.

До питання узгодження термінології, варто першочергово звернути увагу на поняття «фальсифікація лікарських засобів», яке використовується у чинному КК. На мій погляд, використання такої категорії законодавцем не відповідає визначенню, сформульованому у ратифікованій ВРУ конвенції Ради Європи про підроблення медичної продукції та подібні злочини, що загрожують охороні здоров'я від 01.01.2016, яка є першим міжнародним договором, що встановлює кримінальну відповідальність за фальсифікацію, виготовлення і продаж медичної продукції без дозволу або при недотриманні відповідних норм безпеки [1]. Так, у згаданій Конвенції вживається поняття «медичний продукт», яке охоплює поняття «лікарські препарати» та «пристрої медичного призначення» [1]. Відповідно до п.б,е ст.4 Конвенції «лікарський препарат» означає лікарські засоби для людського та ветеринарного використання, а «пристрій медичного призначення» - будь-який інструмент, апарат, обладнання, програмне забезпечення, матеріальний або інший предмет, який використовується самостійно або в поєднанні, у тому числі програмне забезпечення, яке призначене його виробником для використання спеціально для діагностичних та (або) терапевтичних цілей та яке є необхідним для його належного застосування, та який призначений виробником для людського використання [1].

Уніфікація термінології сприятиме уникненню випадків множинного тлумачення вказаної категорії, що полегшить правозастосування, з одного боку, а з іншого – не виникатиме запитань у разі встановлення факту фальсифікації пристроїв медичного призначення, які згідно з ст.2 закону України «Про лікарські засоби» не охоплюється поняттям «лікарський засіб» [1]. Відповідні зміни доцільно відобразити не тільки у новому КК, а й у суміжних нормативно-правових актах, які також регулюють сферу виробництва та/або обігу медичної продукції. Враховуючи те, що одним із способів фальсифікації медичної продукції є підроблення у запропонованому робочою групою переліку термінів слід зазначити визначення й поняття «підроблення». Переслідуючи мету уніфікації національного кримінального законодавства, пропоную вдатися до рецепції п.і ст.4 Конвенції Медікрім, де «підроблення» тлумачиться як умисне введення в оману стосовно дійсності та (або) джерела [1].

Отже, однією з гарантій недопущення випадків фальсифікації медичної продукції є закріплення в новому КК такого злочину проти публічного здоров'я як фальсифікація медичної продукції або обіг фальсифікованої медичної продукції. Такий крок є повністю виправданим в умовах зростання значимості створення дійсно якісного конкурентного ринку медичної продукції.

Література:

1. Проект кримінального кодексу України станом на 17.01.2021 р. [Електронний ресурс]. – Режим доступу: <https://newcriminalcode.org.ua/upload/media/2021/01/18/kontrolnyj-proekt-kk-17-01-2021.pdf>

Кульчицький Тарас

(Львів, Україна)

ПРАВО

(Трудове право та право соціального забезпечення)

СОЦІАЛЬНИЙ СУПРОВІД ЯК ОРГАНІЗАЦІЙНО-ПРАВОВА ФОРМА СОЦІАЛЬНОГО ЗАХИСТУ ВПО

Під соціальним супроводом як організаційно-правовою формою соціального захисту ВПО слід розуміти механізм переміщення малолітніх і неповнолітніх осіб на підконтрольну Україні територію без супроводу батьків. Правовий статус ВПО хоч і передбачає їх соціальний захист, проте означена форма їх соціального захисту неповнолітніх дітей чинним законодавством не врегульована. Враховуючи особливості дітей, як більш уразливої категорії населення, зважаючи на положення Закону України «Про охорону дитинства» потребує додаткового врегулювання питання реєстрації дитини як ВПО без батьків, призначення їй законного представника для представництва інтересів дитини у будь-яких сферах її життєдіяльності [1; 3]. Дотримання прав дітей ВПО на підконтрольній Україні території без супроводу батьків (законних представників) може бути забезпечено шляхом вироблення дій, необхідних для легалізації їх статусу. По-перше, призначення законного представника повинно бути покладено як повноваження на орган опіки і піклування. У випадку призначення такій дитині законного представника має бути обов'язкове застереження про те, що представник призначено лише на певний період, поки дитина перебуває на підконтрольній Україні території без її батьків. Тому, з часу прибуття батьків дитини (або інших законних представників) на підконтрольну Україні територію, органом опіки і піклування їм буде передана їх дитина з-під соціального супроводу. Законним представником, що може здійснювати соціальний супровід такої дитини може бути лише повнолітня, дієздатна особа. Доцільним буде закріпити й переважне право на здійснення соціального супроводу близькими родичами та членів сім'ї дитини, а також особи, які спільно проживають, пов'язані спільним побутом і мають взаємні права та обов'язки, у тому числі особи, які спільно проживають, але не перебувають у шлюбі (п.1 ч. 1 ст. 3 Кримінального процесуального кодексу України) [1; 2; 3].

Відповідно до абзацу 14 ст. 313 Закону України «Про внесення змін до деяких законодавчих актів України щодо організації та оздоровлення відпочинку дітей, збереження мережі дитячих оздоровчих закладів» від 06.06.2017 р. № 2081-8 було внесено зміни до Закону України «Про оздоровлення та відпочинок

дітей», де до категорії дітей, які потребують соціальної уваги та підтримки віднесено також і дітей, зареєстрованих як ВПО [1; 3]. Підтвердження факту реєстрації особи як ВПО здійснюється на основі довідки. Під довідкою ВПО слід розуміти документ, що видається громадянам України, які переміщуються з Криму, Донецької та Луганської областей (районів проведення антитерористичної операції та населених пунктів, розташованих на лінії зіткнення). При цьому, реєстрація осіб до 18 років здійснюється у довідці одного із батьків (членів сім'ї). Якщо ж особа до 18 років переміщується без батьків чи членів сім'ї, заяву в її інтересах подають опікуни/піклувальники/законні представники. Саме тому, врегулювання такої організаційної форми як соціальний супровід на нормативному рівні, дозволить у майбутньому усунути усі перепони для можливості набуття дітьми, що переміщені на підконтрольну Україні території без їх батьків отримати статус ВПО і, відповідно, мати можливість користуватися усім обсягом соціальної уваги та підтримки як дитина, що має статус ВПО.

Досліджуючи проблематику правової соціалізації І. Журавська розуміє процес взаємодії індивіда і суспільства, скерований на формування індивіда як суспільно визнаної правової особи [4]. Потреба у соціальному супроводі ВПО як організаційній формі соціального захисту вбачається через несприятливі чинники, що примусово зумовили зміну середовища проживання та звичного кола спілкування. Оскільки останні змушені були залишити або покинути своє місце проживання у результаті або з метою уникнення негативних наслідків збройного конфлікту, тимчасової окупації, повсюдних проявів насильства, порушень прав людини та надзвичайних ситуацій природного чи техногенного характеру, то усі ці фактори зумовлюють порушення їх психоемоційного стану здоров'я, погіршення комунікації, появу агресивності і тривожності, ізоляваності та власної неповноцінності, втрату розуміння. У контексті дослідження соціальний супровід ВПО як організаційно-правову форму соціального захисту слід розуміти як механізм адаптації правових цінностей та принципів до нових умов соціального захисту.

Література:

1. Актуальний стан забезпечення прав і свобод внутрішньо переміщених осіб в Україні. *Доповідь представлена до Універсального періодичного огляду Організації Об'єднаних Націй. Двадцять восьма сесія Ради з прав людини ООН.* 2017. С. 8.
2. Балакірева О. *Спектр проблем вимушених переселенців в Україні: швидка оцінка ситуації та потреб* [Електронний ресурс] / О. Балакірева // Вимушені переселенці в Україні: питання термінового та середньострокового реагування : мат. круглого столу (9 липня 2014 р.). Режим доступу : <http://www.uisr.org.ua/news/36/83.html>
3. Вдосконалення національного законодавства України стосовно захисту прав людини внутрішньо переміщених осіб. *Проект Ради Європи*

«Посилення захисту прав людини внутрішньо переміщених осіб в Україні». «К.І.С.». 2016. 232с.

4. Жаровська І. Правова соціалізація на сучасному етапі розвитку правової науки. *Вісник НУ Львівська політехніка*. № 29. 2016. С. 92–98 .

*Науковий керівник: кандидат юридичних наук,
Бурак Володимир Ярославович*

*Івашко Андрій
(Кривий Ріг, Україна)*

ПРАВО

(Адміністративне і фінансове право)

ПРОБЛЕМИ РЕГУЛЮВАННЯ ДЕРЖАВНОЇ СЛУЖБИ В УКРАЇНІ

Конституція України закріпила принцип поділу державної влади на законодавчу, судову та виконавчу, і встановила, що визначаються організація та порядок роботи Верховної Ради України, судочинство, організація та діяльність органів виконавчої влади, основи державної служби виключно українськими законами. Конституційне положення про те, що основи державної служби визначаються виключно законами України, відкриває значні можливості для формування, розвитку та формування інституту законодавства про державну службу. У конституціях та законах радянського періоду про це не згадувалося, і лише в 1993 р. Було прийнято перший в історії України Закон про державну службу. Загалом, оцінюючи, що це корисно та своєчасно, слід зазначити, однак, що його положення не охоплюють усіх проблем відносин державної служби, які потребують врегулювання, він призначений не для всіх видів державної служби. Насправді можна стверджувати, що зазначений закон безпосередньо пов'язаний лише із службою у органах виконавчої влади та персоналом цих органів.

Закон України "Про державну службу" містить право на державну службу незалежно від походження, соціального та майнового стану, раси та національності, статі, політичних установок, релігійних переконань, місця проживання, усіх громадян, які здобули відповідну освіту та підготовку та пройшли конкурсний відбір у встановленому порядку або в іншому порядку, передбаченому Кабінетом Міністрів України. Як видно з вищевикладеного, не існує економічних, політичних чи соціальних заборон на державну службу. З юридичної точки зору, лише визнання особи недієздатною, засудженою, якщо такі судимості несумісні з посадою, а в деяких інших випадках, встановлених законами України, можуть бути обмеження щодо прийому на державну службу.

Закон України "Про державну службу" прямо не згадує про гарантії громадянам України права на зайняття державної служби. Це опосередковано зазначено в Основному законі України, оскільки такими гарантіями можна вважати: вільний і всебічний розвиток особистості (ст. 23); рівність конституційних прав і свобод і рівність перед законом, рівність прав жінок і чоловіків (стаття 24); право на свободу думки та слова, на вільне вираження своїх

поглядів та переконань (стаття 34); право на свободу думки та релігії (стаття 35) тощо. [1]

Заходи, вжиті відповідно до актів Президента України, слід вважати гарантіями забезпечення права громадян на зайняття державної служби. 11 лютого 2000 р. Президент видав указ "Про підвищення ефективності системи державної служби", який передбачає прийняття Стратегії реформування системи державної служби в Україні.

Сюди входять оптимізація управління державною службою, забезпечення конкурентоспроможності, об'єктивності, прозорості та прозорості підбору та підвищення кваліфікації, підвищення загальної культури державних службовців, довіри до них громадськості та професійної підготовки. Державні службовці та кадровий резерв, науковий супровід державних служб, реформа служби тощо. Для розробки Стратегії Кабінет Міністрів України розробив та затвердив 26 липня 2000 р. Указом Президента України "Заходи щодо реалізації Стратегії реформування системи державної служби в Україні". [2]

Державна служба має велике організаційне значення, оскільки вона пов'язана зі структурними та функціональними елементами державного апарату - дотриманням організаційних та процедурних основ державного апарату, встановленням ієрархії посад, оцінкою їх роботи, обов'язків та заохоченням до основної діяльності, як завжди пов'язано з управлінням, ми вважаємо, що найбільш загальними принципами роботи цього інституту повинен бути закон, в якому передбачаються положення, що стосуються всіх видів послуг, категорій робочих місць та службовців, організації управління та управління цивільним на державній службі.

Законодавство про державну службу буде завершено у тому випадку, коли питання служби будуть вирішувати працівники всіх державних організацій, компаній та установ, які виконують не лише організаційно-управлінські функції, а й професійні - в навчальних закладах, вищих освіта, наука, охорона здоров'я, культура; у компаніях - промисловість, транспорт, зв'язок, будівництво тощо. Це можуть бути закони про особливості надання послуг у відповідних організаціях або їх асоціаціях, що стосуються соціально-культурної сфери, промисловості та інфраструктури. Ці закони повинні відповідати законодавству про державну службу та законам, що регулюють відносини у відповідних сферах та сферах діяльності.

Література:

1. Тимошук В. Новий закон про державну службу: новели та проблеми / В. Тимошук, О. Курінний // Юридичний вісник України. – 04-10.02.2012 р. №5 (866). – с. 4-5

2. Дубенко С.Д. Державна служба і державні службовці в Україні / С.Д. Дубенко; заг.ред. Н.Р. Нижник. – К. : Видавничий дім «Ін-Юре», 1999. – 242 с.

*Науковий керівник: д. наук з держ. упр.,
доцент Котковський Володимир Станиславович*

Некрасов Єгор
(Кривий Ріг, Україна)

ПРАВО

(Адміністративне і фінансове право)

АДМІНІСТРАТИВНО-ПРАВОВА ВІДПОВІДАЛЬНІСТЬ ЗА ЕКОЛОГІЧНІ ПРАВОПОРУШЕННЯ

Відповідно до ч. 1 ст. 50 Конституції України, кожен має право на безпечне для життя і здоров'я довкілля та на відшкодування завданої порушенням цього права шкоди. Також, згідно ст. 66 Конституції України – кожен зобов'язаний не заподіювати шкоду природі, культурній спадщині, відшкодовувати завдані ним збитки [1]. Таке право громадян закріплено Законами України «Про охорону навколишнього природного середовища», «Про забезпечення санітарного та епідемічного благополуччя населення» та ряді інших законодавчих актів України. Питання охорони довкілля дістали свого відображення також у Земельному, Водному, Лісовому кодексах України.

Норми екологічного права містять в собі правові вимоги до використання природних ресурсів і охорони навколишнього середовища, межі належного здійснення прав і виконання обов'язків по використанню природних об'єктів тощо. Санкції ж за ці порушення містяться в кримінальному, адміністративному, цивільному і трудовому законодавстві.

Дослідженню сутності юридичної відповідальності у сфері екологічних правовідносин, і зокрема адміністративно-правової, присвятили свої роботи як вітчизняні, так і зарубіжні вчені: Б.Т. Базилев, С.Н. Братусь, І.С. Самощенко, М.Х. Фарукшкін, О.С. Шабурова, П.Р. Стависький, О.В. Зайчук, Н. М. Оніщенко, А.П. Гетьман, І.А. Дмитренко та ін.

Сутність адміністративно-правової відповідальності полягає у застосуванні до порушників екологічного законодавства адміністративно-правових санкцій (стягнень). Перелік екологічних правопорушень, за які настає адміністративна відповідальність, закріплений гл. 7 «Адміністративні правопорушення у сфері охорони природи, використання природних ресурсів, охорони культурної спадщини» Кодексу України про адміністративні правопорушення [2]. При цьому екологічний характер мають і деякі інші адміністративні правопорушення, які поміщені у відповідних главах КУпАП.

Адміністративне законодавство класифікує екологічні правопорушення залежно від об'єкту посягання. Так, розрізняють: правопорушення в галузі охорони і використання земель; правопорушення в галузі охорони і використання надр тощо.

Суб'єктами адміністративної відповідальності за екологічні правопорушення відповідно до КУпАП є тільки фізичні особи – громадяни України, іноземні громадяни, особи без громадянства та посадові особи, наділені адміністративною дієздатністю [2].

В юридичній літературі дискусійним є питання про адміністративну відповідальність юридичних осіб. Помітною при цьому є тенденція від повного

заперечення такої відповідальності до її повного визнання. По суті економічні та інші санкції, що застосовуються до юридичних осіб за порушення екологічного та природо-ресурсного законодавства, за своєю правовою природою є заходами адміністративної відповідальності [3].

Систему адміністративних стягнень за екологічні правопорушення становлять як передбачені КУпАП, так і закріплені іншими законодавчими актами стягнення.

Також слід зазначити що, відповідно до чинного законодавства, адміністративна відповідальність за екологічні правопорушення застосовується спеціально уповноваженими на те державними органами (їх посадовими особами). Ці органи (посадові особи) є суб'єктами виконавчої влади, реалізуючі яку вони накладають адміністративні стягнення [4]. Коло суб'єктів адміністративної юрисдикції та обсяг їх юрисдикційних повноважень встановлено в КУпАП.

Таким чином, адміністративна відповідальність є дійовим засобом охорони навколишнього природного середовища, його об'єктів та ресурсів, а також життя та здоров'я громадян. Переваги цього виду юридичної відповідальності полягають насамперед у спрямованості на попередження та недопущення завдання значної шкоди навколишньому природному середовищу та життю і здоров'ю людини, а також в оперативності реагування на правопорушення, що особливо важливо у сфері охорони довкілля, адже коли мова йде про життя і здоров'я громадян держава має реагувати швидко та працювати продуктивно.

Література:

1. Конституція України: закон України від 28 червня 1996 р. №254к/96-ВР. *Відомості Верховної Ради України*. 1996. № 30. Ст. 141.
2. Кодекс України про адміністративні правопорушення: закон України від 2 червня 1995 р. №210/95-ВР. *Відомості Верховної Ради Української РСР*. 1984. додаток до № 51. Ст. 1122.
3. Про українське право. Часопис кафедри теорії та історії держави і права Київ. нац. ун-ту імені Тараса Шевченка / За ред. проф. І. Безклубого. К., 2010. Чис.V. 367 с.
4. Про охорону земель: закон України від 19 червня 2003 р. № 962-IV. *Відомості Верховної Ради України*. 2003. № 39. Ст. 349.

Науковий керівник: доктор економічних наук, доцент Котковський В. С.

Сенько Вікторія
(Дніпро, Україна)

ПРАВО

(Карне право та кримінологія)

**КРИМІНАЛЬНА ВІДПОВІДАЛЬНІСТЬ ЗА ПОСТАНОВЛЕННЯ
СУДДЕЮ НЕПРАВОСУДНОГО СУДОВОГО РІШЕННЯ:
ЗАКОНОДАВСТВО ІСПАНІЇ**

У 2020 році була декриміналізована стаття 375 Кримінального кодексу України (далі – ККУ), яка передбачала покарання за винесення суддею свідомо неправосудного рішення. Визнаючи цю статтю неконституційною, Конституційний Суд, серед іншого, посилався на позицію Венеціанської Комісії про те, що суддя повинен мати імунітет від кримінального переслідування за скоєні під час здійснення правосуддя діяння, за винятком умисних злочинів, як наприклад, одержання хабара.

Конституційний Суд зробив висновок, що суддя може бути притягнутий до кримінальної відповідальності тільки в тому випадку, якщо він скоїв свої дії навмисне, свавільно зловжив своїми повноваженнями, що у свою чергу стало на перешкоді правосуддю або якщо суддя переслідував незаконні цілі [1].

В силу того, що зміст поняття «неправосудність» в статті 375 ККУ не було розкрито, це викликало різні тлумачення і створювало невизначеність в її застосуванні, Верховній Раді було надано шість місяців на внесення відповідних змін до Кримінального кодексу [2].

На думку юристів нова редакція статті, яка встановлює відповідальність за прийняття незаконних рішень, повинна бути ретельно деталізована, зрозуміла та однозначна. Але прозвучали думки, що наявність такої статті в Кримінальному кодексі є тиском на суд, не відповідає європейським стандартам і заважає суду бути незалежним.

Хочу навести приклади, за що в Іспанії передбачена відповідальність для суддів.

Перше – винесення незаконного вироку у кримінальній справі. При цьому ступінь відповідальності залежить від того, був такий вирок виконаний чи ні. Покарання – штраф з позбавленням права обіймати посади судді до двадцяти років, а також передбачена відповідальність за винесення незаконного рішення в інших справах (цивільних, адміністративних, господарських) або вироку у кримінальних проступках.

В даних випадках мова йде про умисні дії судді, свідомому винесенні незаконного рішення у справі. В цілому, воно збігається з тим, якою була встановлена відповідальність раніше у нашій державі в ст. 375 ККУ.

Кримінальний кодекс Іспанії також встановлює відповідальність суддів за винесення незаконного рішення або вироку, яке було прийнято через грубу необережність або по незнанню законодавства.

І найнесподіваніше – встановлено відповідальність суддів за відмову виносити рішення без законних причин або під приводом неясності, недостатності чи неповноти законодавства. Цей злочин називається «злісна відстрочка виконання правосуддя». За це, поряд з суддями, несуть відповідальність також секретарі суду та інші особи, якщо ними переслідується незаконна мета [3, 4].

На цих прикладах ми бачимо, що поряд з встановленням гарантій незалежності суддів, законодавець Іспанії приділив належну увагу і

відповідальності за неправильне, незаконне або неналежне здійснення правосуддя.

Таким чином гарантії суддівської незалежності і певний імунітет судді збалансовані відповідальністю за брак у роботі.

В нашому законодавстві шість місяців пройшло, колишня стаття 375 Кримінального кодексу, яка передбачає відповідальність за винесення неправосудних рішень, не діє. Нову редакцію статті не розробили і не прийняли.

Тому відповідальності за незаконні судові рішення у нас немає. Незважаючи на те, що справи в судах лежать роками без прийняття рішень (з різних причин) питання відповідальності за тяганину, навіть не піднімається.

Література:

1. <https://www.dw.com/uk/zakon-pro-kryriminalnu-vidpovidalnist-suddiv-za-nepravosudni-rishennia-vtrachaie-chynnist/a-55896100> дата звернення: 02.03.2021).

2. Григор'єв І. Що таке неправосудне рішення, й коли за нього можна притягнути до кримінальної відповідальності. Законі бізнес. 24.09-30.09.2016. URL: https://zib.com.ua/ua/125676-nepravosudne_rishennya_scho_ce_take_y_koli_za_nogo_mozhna_pr.html (дата звернення: 02.03.2021).

3. Уголовный кодекс Испании/ науч. ред. Н.Ф. Кузнецова, Ф.М. Решетников. Москва: Зерцало, 1998. 218 с.

4. Уголовный кодекс Испании. URL: <http://ugolovnykodeks.ru/2011/11/ugolovnyj-kodeks-ispanii/> (дата обращения: 02.03.2021).

Батрак Тетяна

(Ірпінь, Україна)

ПРАВО

(Цивільне право)

СПАДКОВИЙ ДОГОВІР ТА ЙОГО ОСОБЛИВОСТІ У ЦИВІЛЬНОМУ ПРАВІ

Згідно з Конституцією України: «кожен має право володіти, користуватися і розпоряджатися своєю власністю, результатами своєї інтелектуальної, творчої діяльності» [1]. Так, статтею 1302 Цивільного кодексу України визначено, що за спадковим договором одна сторона (набувач) зобов'язується виконувати розпорядження другої сторони (відчужувача) і в разі його смерті набуває право власності на майно відчужувача. [2].

Спадковий договір:

– консенсуальний так, як він вважається укладеним з моменту досягнення сторонами згоди за всіма істотними умовами за умови дотримання визначеної законодавством форми;

– відплатний так, як на кожну із сторін договору покладається обов'язок здійснити зустрічне майнове надання;

– двосторонній так, як цей договір являє собою погоджену дію двох

осіб»[3]

Важливо розуміти, що спадковий договір не є заповітом, а являє собою самостійний вид договору, на який не поширюються правила про обов'язкову частку в спадщині (ст. 1241 ЦК України), а тому неповнолітні або непрацездатні діти, непрацездатний подружжя або батьки відчужувача можуть лише оспорити положення спадкового договору і, зокрема, наявність у них права на обов'язкову частку виключно у судовому порядку [2].

Також варто зазначити, що Цивільний кодекс України, передбачає те, що спадковий договір укладається у письмовій формі, та повинен бути нотаріально посвідчений, а також підлягає державній реєстрації у Спадковому реєстрі – це електронна база даних, в якій міститься інформація, зокрема, і про посвідчені спадкові договори. До Спадкового реєстру вносяться відомості щодо державної реєстрації, зміни та розірвання спадкових договорів, а саме: відчужувача (відчужувачів); посвідчення спадкового договору як документа; видачі дублікату спадкового договору; документа, який змінює або на підставі якого розірвано спадковий договір; визнання спадкового договору недійсним; Реєстратора. Порядок внесення до Спадкового реєстру відомостей про посвідчені (складені та/або прийняті на зберігання) заповіти і спадкові договори визначається Міністерством юстиції України. У разі не виконання або часткового невиконання згаданих вище вимог, договір буде визнано недійсним [4].

Враховуючи, що найчастіше в ролі відчужувача у спадковому договорі виступає особа похилого віку, укладення спадкового договору не створює додаткових перешкод і для призначення відчужувачеві субсидії на відшкодування витрат на оплату житлово-комунальних послуг [8]. На майно, яке є предметом спадкового договору, нотаріус накладає заборону відчуження. Таким чином, уклавши спадковий договір, відчужувач втрачає лише право розпорядження майном в силу накладеної заборони відчуження, водночас продовжує володіти та користуватися ним, тобто експлуатувати відповідно до призначення, а також здобувати корисні властивості. Визначивши долю права власності на майно шляхом укладення спадкового договору, відчужувач вже не має права скласти щодо цього майна заповіт [7].

Спадковий договір може бути розірвано судом на вимогу відчужувача у разі невиконання набувачем його розпоряджень, на вимогу набувача у разі неможливості виконання ним розпоряджень відчужувача. Інші особи, у тому числі спадкоємці відчужувача, не можуть пред'являти вимоги про розірвання спадкового договору [5].

У разі смерті набувача спадковий договір вважається припиненим. У цьому випадку спадкоємці набувача мають право вимагати від відчужувача відшкодування витрат, яких вони зазнали при виконанні спадкового договору в тій частині зобов'язань, які були виконані набувачем до його смерті. Якщо відповідно до спадкового договору набувач зобов'язаний був вчинити певні дії після смерті відчужувача, то у разі смерті набувача обов'язок вчинити ці дії переходить до його спадкоємців [6].

Отже, підсумовуючи все вищезазначене, можна зробити висновок, що спадковий договір за своїми ознаками є двостороннім, оплатним, консенсуальним, алеаторним, довготривалим, з ускладненим порядком зміни і розірвання. Варто наголосити, що спадковий договір є особливою формою вираження волі спадкодавця на випадок смерті. Звертаємо увагу, що за своєю правовою конструкцією спадковий договір подібний з договором довічного утримання, проте значні відмінності в правовій природі договору довічного утримання та спадкового договору в кінцевому підсумку призводять до істотної різниці в правовому регулюванні цих інститутів.

Література:

1. Конституція України: Закон: від 28.06.1996 № 254к/96-ВР URL: <https://zakon.rada.gov.ua/laws/show/254%D0%BA/96-%20%D0%B2%D1%80> (Дата звернення 25.02.2021)
2. Цивільний кодекс України: від 16.01.2003 № 435 IV. URL: <http://zakon.rada.gov.ua/laws/show/435-15> (Дата звернення 25.02.2021)
3. Кучеренко Д.С. Спадковий договір: теорія та практика. Часопис Київського університету права. 2010. №4. С. 201-206/
4. Про затвердження Порядку державної реєстрації заповітів і спадкових договорів у Спадковому реєстрі: Постанова Кабінету Міністрів України: від 11 травня 2011р. №491. Урядовий кур'єр. URL: <https://zakon.rada.gov.ua/laws/show/491-2011-%D0%BF> (Дата звернення 25.02.2021)
5. Про судову практику у справах про спадкування: постанова Пленуму Верховного Суду України: від 30 травня 2008 р. № 7. URL: <https://zakon.rada.gov.ua/laws/show/%20v0007700-08#Text> (Дата звернення 25.02.2021)
6. Амеліна А. С. Поняття та ознаки спадкового договору. Тези доповідей учасників наукової конференції «Актуальні питання правових реформ в Україні». Часопис Академії адвокатури України. 2011. № 11. URL: <http://www.aau.edu.ua/e-journal/2011-2/11aaspru.pdf> (Дата звернення 25.02.2021)
7. Васильченко В.В. Юридична сутність інституту спадкового договору та його місце в системі цивільного права. Право України. 2003. № 6. С. 115–119.
8. Фурса С. Я., Фурса Є. І. Спадковий договір. К.: Видавець Фурса С. Я., 2006. - 76 с.

Науковий керівник: к.ю.н., доцент Амеліна Анна Сергіївна

Калашнік Євгеній

Гузь Ігор

(Дніпро, Україна)

ПРАВО

(Конституційне право)

РЕАЛІЗАЦІЯ ПРИНЦИПІВ ГРОМАДЯНСТВА В УКРАЇНІ

Для початку, я хотів би пояснити свою зацікавленість і одночасно беззаперечність актуальності обраної теми. Отож, під час вивчення однієї з тем дисципліни « Конституційне право» я помітив, що згідно 2 статті Конституції України, наша держава є унітарною, а однією з ознак унітарної держави є принцип «існування єдиного громадянства» і це доповнює стаття 4 КУ «в Україні існує єдине громадянство». Підстави по набуттю і припиненню громадянства України цілком визначені законом, однак, ні для кого не секрет, що в нашій країні є особи з декількома громадянствами, невідомо наскільки спокійно вони себе почувають, але чи законно це взагалі? Відповідь на це запитання, а також на суміжні, в максимально зрозумілій формі хочу подати у цій статті.

Давайте повернемося до вищезгаданої статті 4 Основного Закону, поділити умовно її можна на 2 частини. Перша полягає у виключенні будь-якої можливості існування громадянства адміністративно-територіальних одиниць[1]. Тобто неможливість появи громадянства Автономної Республіки Крим, міст Севастополя, Києва або іншої області України.

Друга частина принципу єдиного громадянства пов'язується з явищем біпатризму, що передбачає наявність в особи громадянства двох або більше держав одночасно. Подвійне громадянство може знайти відображення в правовій реальності і як наслідок індивідуального волевиявлення, і бути породжене різноманітністю положень законодавства різних країн, щодо підстав припинення і набуття громадянства, однак на рахунок подвійного громадянства в нашій країні трішки пізніше.

Аналізуючи дані з законодавства багатьох країн, саме щодо громадянства, виходить майже завжди, що воно повністю або частково засноване на неофіційному принципі «право ґрунту», тобто за яким дитина, яка народилася на території певної держави, отримує громадянство цієї держави незалежно від різновиду громадянства батьків. Така ситуація і є ключем збільшення випадків подвійного громадянства, оскільки діти, що народилися на території певної держави від батьків-іноземців, отримують в доповнення громадянство своїх батьків, оскільки в більшості країн закони про громадянство базуються на принципі «права крові», тобто на критерії походження. Так, наприклад, дитина, що народилася від батьків-австрійців на території Мексики, у Політичній конституції якої закріплено отримання громадянства на основі «права ґрунту», буде її громадянином, а у зв'язку з безліччю прецедентів й федеральним законом 1965 р. Австрії про її громадянство («право крові») – громадянином даної держави [3].

Підсумовуючи попередньо надані факти, хочу зазначити, що подвійне громадянство дозволено у понад 50 країнах світу. До їх числа входить Велика Британія, Італія, Угорщина, Канада та інші. У світі, країною, що виявляє найбільшу ліберальність в контексті громадянства вважається Австралія, однак там все ще одне з найжорсткіших імміграційних законодавств.

Звичайно, як і у будь якої дилеми, у явища біпатризму є противники і прихильники, що вбачають в цьому звичайно ж суб'єктивну вигоду й шкоду, збитки, або навіть намагаються звести цей процес до задоволення власних потреб, амбіцій. Однак, посилаючись на згадану мною на початку статті, Конституцію України, все ж не слід її підгрунтя вважати як категоричну заборону в отриманні подвійного громадянства, хоча б через те, що втрата громадянства України не автоматично здійснюється після набуття громадянства іншої держави, а безпосередньо після виходу Указу Президента України про припинення громадянства особою, яка здійснила махінації з отриманням іншого громадянства. Навіть якщо українець набув громадянства іншої держави або держав, то він(вона) не позбавляється при цьому українського громадянства і у відносинах з Україною продовжує визнаватись виключно громадянином України. Таким чином, висновок очевидний, твердження про заборону двох чи більше громадянств в Україні має не тільки лякливий характер, а є помилковим, проте розповсюдженим.

Але й тут не все так просто, адже у нашій правовій країні все ж максимальна, на мою думку, кількість зусиль спрямована саме на реалізацію принципу «єдиного громадянства». Прикладом може слугувати банальне попередження виникнення множинного громадянства при укладенні шлюбу в українському законодавстві (п. 5 ст. 2 Закону «Про громадянство України»), де закріплений принцип відсутності можливостей миттєвого набуття громадянства іноземцем після укладання шлюбу з громадянином чи громадянкою України. При набутті іноземцем українського громадянства від такої особи вимагається подача обов'язкового документа про припинення іноземного громадянства. На сьогодні ЗУ «Про громадянство України» передбачає одну підставу для скасування рішення про отримання громадянства України, і це має відбутися лише внаслідок подання свідомо неправдивих відомостей, фальшивих документів чи приховування найменшого, проте суттєвого факту, за наявності якого особа не може набути громадянство України.

Хочеться процитувати влучне зауваження Ю. Р. Боярса про те, що цілком правомірне закріплення в законодавстві багатьох держав так званого «принципу невизнання подвійного громадянства», означає лише невизнання правових наслідків біпатризму [2]. Це повною мірою стосується й України. Зазначення в законодавстві «принципу єдиного громадянства» зовсім не означає, що громадянин України за жодних підстав не може мати подвійного громадянства.

Отже, підсумовуючи усі наведені факти, впевнено можу казати про те, що кожен громадянин нашої країни абсолютно індивідуальний у своїх потребах, в тому числі й потребах громадянства, деяким вистачає й одного, а комусь спокійніше жити з трьома громадянствами одразу. Підзаконну основу цього рішення ми визначили, не існує миттєвого покарання за набуття двох чи більше громадянств, однак жити озираючись, теж не найкраща перспектива і, мабуть, я все ж залишусь на стороні Конституції й ЗУ, чого й зичу кожному. Наша правова держава забезпечує безліч сфер демократією у всіх проявах, а чітке дотримання

нормативних актів - найменше, що ми можемо зробити для України. Держава починається у свідомості громадянина.

Література:

1. Конституція України, Редакція від 01.01.2020.
2. Боярс, Ю.Р. Вопросы гражданства в международном праве [Текст]/Ю.Р. Боярс. – М. : Междунар. отношения, 1986. – 157 с.
3. Соколов, А.Н. Международно-правовые проблемы гражданства стран СНГ и Балтии в свете европейского опыта [Текст]: монография/ А.Н. Соколов, Т.В. Зенкина. – Калининград, 2007.

Науковий керівник: викладач Гузь Ігор Володимирович

*Ленкова Тетяна
(Дніпро, Україна)*

ПРАВО

(Цивільне право)

ПРАВОЧИНИ З ДЕФЕКТАМИ ВОЛІ

В умовах адаптації законодавства України до права Європейського Союзу (ЄС) актуальними є дослідження проблемних питань, пов'язаних з недійсністю правочинів. Особливу увагу привертають так звані «правочини з дефектами волі». У цивільному праві правочин являє собою єдність чотирьох елементів – суб'єкта, змісту, форми та волі [1]. За відсутності будь-якого з вказаних елементів втрачається можливість називати дії осіб правочином.

Відповідно до ст. 202 Цивільного кодексу України правочином є дія особи, спрямована на набуття, зміну або припинення цивільних прав та обов'язків. Саме воля є важливим елементом правочину, адже згідно ч.3 ст.203 ЦКУ «волевиявлення учасника правочину має бути вільним і відповідати його внутрішній волі» [2].

Важливість волі важко переоцінити, оскільки саме цей елемент правочину характеризує його як юридичний факт-дію, відокремлюючи від юридичних фактів-подій, які, як відомо, не залежать від волі фізичних та юридичних осіб [3]. До правочинів з дефектами волі слід віднести правочини, здійснені неволездатними особами – малолітніми, неповнолітніми, обмежено дієздатними, за межами їх цивільної дієздатності, недієздатними, дієздатною фізичною особою, яка у момент вчинення правочину не усвідомлювала значення своїх дій та (або) не могла керувати ними, без дозволу органу опіки і піклування. Разом з тим варто зазначити, що до правочинів з недоліками волі не відносяться фіктивні та удавані правочини. Зазначені правочини, на мою думку, слід віднести до правочинів з недоліками змісту.

Загальний правовий наслідок недотримання вимоги волі закріплений у ч.1 ст.215 ЦКУ – недійсність правочину. Спеціальні випадки вчинення правочинів із дефектами волі передбачені у ст.225, 229-233 ЦКУ.

До правочинів з дефектами волі, зокрема належать:

- 1) правочин, вчинений під впливом істотної помилки;

- 2) правочин, вчинений під впливом обману;
- 3) правочин, вчинений під впливом загрози;
- 4) правочин із надмірною вигодою чи несправедливою перевагою.

Також важливо зазначити, що договір (правочин) є недійсним, якщо він суперечить загальним засадам цивільного законодавства, отже такий договір (правочин) є нікчемним. Якщо правочин суперечить імперативним нормам законодавства, то відповідно до цього будуть правові наслідки його вчинення, передбачені законодавством. Якщо ж такі норми відсутні, то такий правочин згідно законодавства є оспорюваним, тобто може бути частково або в цілому бути визнаним недійсним. Говорячи конкретно про правочини з дефектами волі згідно права ЄС (Принципи європейського договірного права) [4] він є дійсним, а правовим наслідком його вчинення всупереч волі особи є можливість відмови особи від нього. Говорячи про Україну, то за чинним законодавством правочини з дефектами волі згідно ЦКУ визнаються судом недійсними або оспорюваними.

Думки вчених поділились навпіл. Одна категорія вчених вважає, що для правочину теорія волі є найголовнішою, тобто для дійсності правочину, для самого його існування необхідні й наявність волі, й виявлення цієї волі зовні. Друга категорія вчених підтримує теорію волевиявлення, яка полягає у пріоритетності саме волевиявлення, адже, якщо немає волевиявлення – немає і правочину. Однак існує і думка, що однаково важливість має і воля і волевиявлення. Адже для правочину необхідні як внутрішня сторона – бажання досягнути певної мети за допомогою правочину, тобто воля, так і зовнішня – за допомогою волевиявлення особа доводить до відома всіх, з ким вона може вступити в цивільні правовідносини, свою волю, тобто волевиявлення [5].

Висновок. Отже, беручи до уваги вище викладене, може сказати наступне, вада волі – це певна деформація волі особи учасника правочину, яка відбувається за певних обставин, тобто ці обставини заважають особі правильно формулювати свої бажання та внутрішню волю при вчиненні правочину. Говорячи в цілому правочини з вадами волі – це вид недійсних правочинів. Такі правочини з вадами волі є оспорюваними тобто до моменту коли суд не визнає цей правочин недійсним він є дійсним.

На мою думку для усунення проблем правочинів з вадами волі потрібно удосконалити Цивільне законодавство, а саме Цивільний Кодекс України додати конкретний підрозділ «Вади волі» задля чіткого правового регулювання, та уникнення неточностей.

Література:

1. Яримович У.В. «Правочини з дефектами волі в праві України і в праві Європейського союзу: порівняльний аспект»: зб. матеріалів Акт. Проблеми вітчизн. Юриспруденції №1, 2018 р. с.96-100
2. Цивільний кодекс України від 16 січня 2003 р. : за станом на 16 листопада 2020 р. URL: <https://zakon.rada.gov.ua/laws/show/435-15> (дата звернення: 16.01.2021)

3. Алексій Р.В. дис. спец.12.00.03 – Цивільне право та процес; сімейне право; між нар. Право; «Правочини з вадами волі: проблеми теорії і практики»// м. Івано-Франківськ 2020 р. / ст. 222 (дата звернення: 16.01.2021)

4. Принципи Європейського договірнього права / [пер. з англійської ТОВ «Асоціація експортерів і імпортерів «ЗЕД»]. – К.: Асоціація «ЗЕД», 2013. – с. 304 с

5. Спаська М.О. «Проблеми класифікації правочинів з дефектами (недоліками) волі»: зб. матеріалів «Вісника ради юстиції», №4 (8) 2011 р. / ст.97-105 (дата звернення: 16.01.2021)

Науковий керівник: доцент Юніна Марина Петрівна

*Проценко Аліна
(Дніпро, Україна)*

ПРАВО

(Трудове право та

право соціального забезпечення)

ПРАВОВЕ РЕГУЛЮВАННЯ ПРАВА НА ПРАЦЮ ІНОЗЕМНИХ ГРОМАДЯН В УКРАЇНІ

Актуальність вивчення сфери правового регулювання права на працю, перш за все зумовлена посиленням інтеграційних процесів України з Європейським Союзом саме у відносинах між іноземними громадянами та українцями у сфері приватноправових відносин.

Відповідно до Конституції України кожен має право на працю, що включає можливість заробляти собі на життя працею, яку він вільно обирає або на яку вільно погоджується [1].

Регулювання працевлаштування іноземних громадян відбувається відповідно до Кодексу законів про працю України. Він передбачає, що трудові відносини іноземних громадян, що працюють на підприємствах, організаціях та установах регулюються законодавством держав України.

У статті 8 «Встановлення змісту норм права іноземної держави» Закону України «Про міжнародне приватне право» передбачено, що український суд «встановлює зміст його норм згідно з їх офіційним тлумаченням, практикою застосування і доктриною у відповідній державі» (п.1 ст.8) [2]. передбачає, що саме на суд покладається обов'язок встановити зміст іноземного права.

Необхідно зазначити, що процес працевлаштування іноземця та особи без громадянства має свої особливості. Вони передбачені чинним законодавством України, зокрема законом України «Про зайнятість населення». Відповідно до абз. 2 ч. 4 ст. 3 зазначеного Закону іноземці та особи без громадянства, які прибули в Україну для працевлаштування на визначений строк, приймаються працедавцями на роботу на підставі дозволу на застосування праці іноземців та осіб без громадянства, виданого в порядку, визначеному цим законом, якщо інше не передбачено міжнародними договорами України, згода на обов'язковість яких надана Верховною Радою України [3].

Необхідно зазначити, що Закон України «Про зайнятість населення» передбачає відповідальність за порушення вимог законодавства щодо працевлаштування іноземців. У ч. 5 ст. 53 Закону України «Про зайнятість населення» йдеться про те, що у випадку застосування роботодавцем праці іноземців: 1) на умовах трудового або іншого договору без дозволу на застосування праці іноземця або особи без громадянства, стягується штраф за кожну особу у двадцятикратному розмірі мінімальної заробітної плати, встановленої на момент виявлення порушення; 2) на інших умовах, ніж ті, що передбачені зазначеним дозволом, або іншим роботодавцем, стягується штраф за кожну особу у десятикратному розмірі мінімальної заробітної плати, встановленої на момент виявлення порушення [3].

Отже, правове регулювання права на працю іноземних громадян в Україні здійснюється такими нормативно-правовими актами: Конституцією України, Кодексом законів про працю України, законом України «Про міжнародне приватне право», законом України «Про зайнятість населення». Варто сказати, що законодавство України у сфері трудового права має динамічний характер. Такі тенденції свідчать про усталення демократичних засад в Україні, наближення до європейських стандартів у соціальній сфері, а також дотримання таких принципів як недискримінації, верховенства права та захисту національних інтересів.

Література:

1. Конституція України: Закон України від 28 червня 1996 р. URL: <https://zakon.rada.gov.ua/laws/show/254к/96-вр#Text>. (Дата звернення 05.03 2021)
2. «Про міжнародне приватне право»: Закон України від 23.06.2005. URL: <https://zakon.rada.gov.ua/laws/show/2709-15#Text>. (Дата звернення 05.03 2021)
3. «Про зайнятість населення»: Закон України від 05.07.2012. URL: <https://zakon.rada.gov.ua/laws/show/5067-17#Text>. (Дата звернення 05.03 2021)

Науковий керівник: доцент Бондар Олександр Сергійович

*Проценко Аліна
(Дніпро, Україна)*

ПРАВО

Цивільне право

ОСОБЛИВОСТІ ШЛЮБНОГО ДОГОВОРУ ЯК ЦИВІЛЬНО-ПРАВОВОЇ УГОДИ МІЖ ПОДРУЖЖЯМ ТА ПРОБЛЕМНІ АСПЕКТИ ЙОГО УКЛАДАННЯ

На сьогоднішній день дедалі актуальнішою стає тема щодо укладання шлюбного договору між подружжям, який має на меті впорядкування сімейних відносин та сприяє поліпшенню більш довірливих відносин між чоловіком та дружиною.

Дане питання досліджували багато науковців, зокрема я Ч. Азімовим, М. Антокольською, Т. Ариванюком, Є. Ворожейкіним, В. Гопанчуком [3].

Варто зазначити, як в законодавстві трактується термін «сім'я». Сім'я являє собою союз жінки та чоловіка, між якими після офіційної реєстрації своїх відносин в органах реєстрації актів цивільного стану виникають певні правовідносини, змістом яких є права та обов'язки [1]. Тобто між чоловіком і жінкою виникають особисті немайнові відносини, що необхідно законодавчо врегулювати. До того ж найважливішу частину майнових відносин подружжя складають стосунки сімейної власності, які включають загальну подружню власність, власність подружжя, власність інших членів сім'ї (дітей, батьків) [2].

Інститут шлюбного контракту є досить молодим, але вже динамічно розвивається. З цієї причини більша частина населення сприймає такі нововведення з деякою недовірою. Тому шлюбний контракт не є поширеним явищем в Україні. Здебільшого він створюється на випадок розлучення, а не для врегулювання сімейних відносин. Шлюбний договір є дуже поширеним в США та в Західній Європі. Це пояснюється тим, що багато українців вважають, що основою щасливого сімейного життя мають бути не юридичні документи, а любов, довіра та повага.

Шлюбний договір – це юридична угода, яка складається з метою врегулювання сімейних відносин. Він визначає майнові права та обов'язки для кожного з подружжя [1].

Шлюбний договір укладається лише тими особами, хто уклав шлюб. Тобто люди, які перебувають цивільному шлюбі не мають права укладати шлюбний договір. Також від шлюбного договору можна відмовитися або розірвати його. Це є можливим за згодою обох сторін подружжя та в присутності нотаріуса [1].

Але не дивлячись на це, найважливішою особливістю шлюбного договору є те, що відповідно до нього майнові права й обов'язки подружжя можуть бути визначені інакше, ніж це передбачено загальними правилами сімейного законодавства [1]. Може бути визначено, що майно, яке було окремою власністю одного з подружжя, стає спільним майном сім'ї. І навпаки, майно, яке було окремою власністю, залишається в такому вигляді після реєстрації шлюбу, тобто належатиме тому з подружжя, хто був його первісним власником. Також, у шлюбному договорі сторони можуть передбачити використання належного їм обом або одному з них майна для забезпечення потреб їхніх дітей, а також інших осіб [3, 102].

Варто сказати, що шлюбний договір не врегулює особисті відносини кожного з подружжя, а саме: коло спілкування, особисті інтереси чи різноманітні захоплення. Адже такі права визначаються в законодавстві як невіддільні від особи.

Отже, шлюбний договір як вид цивільно-правової угоди між подружжям – це юридична угода, яка покликана врегулювати сімейні відносини в шлюбі. За допомогою якого значно спростовується вирішення більшості спірних питань, які виникають на етапі розлучення. Поширення такого виду угоди в Україні не

набуло великого значення. Здебільшого, це з причин менталітету української нації, а також через те, що він не є обов'язковим для українського законодавства та є досить незрозумілим з боку моральної сторони для молоді.

Література:

1. Сімейний кодекс України від 10. 01. 2002 № 2947-III. *Відомості Верховної Ради*. 2002. № 21-22 (редакція від 01.01.2021). URL: <https://zakon.rada.gov.ua/laws/show/2947-14#Text> (дата звернення: 04.03.2021)
2. Ульяненко О.О. Порядок і умови укладення шлюбного договору (контракту). Підприємництво, господарство і право. 2003. № 4. 85-88 с.
3. Кидалова А. Щодо умов укладання шлюбу: проблемні питання. *Право України*. 2002. № 5.102-104 с.

Науковий керівник: викладач Поклонська Оксана Юріївна

*Гетьман Альона
(Дніпро, Україна)*

ПРАВО

(Адміністративне і фінансове право)

ОСОБЛИВОСТІ АДМІНІСТРАТИВНОЇ ВІДПОВІДАЛЬНІСТІ ЗА ПОДАТКОВІ ПРАВОПОРУШЕННЯ

Адміністративна відповідальність є засобом адміністративного впливу на порушників податкового законодавства із застосуванням адміністративно-правових норм. Підставою для адміністративної відповідальності за порушення податкового законодавства є наявність складу адміністративного правопорушення – винної або необережної дії чи бездіяльності, що посягає в захищені законом суспільних відносин, за яку законодавством передбачена адміністративна відповідальність.

Адміністративні правопорушення кваліфікуються за такими видами діянь, як:

1. Порушення порядку ведення податкового обліку;
2. Неподання або несвоєчасне подання посадовими особами підприємств платіжних доручень на перерахування належних до сплати податків та зборів;
3. Порушення порядку утримання та перерахування податку на доходи фізичних осіб.

Відповідно до ст. 12 Кодекс України про адміністративні правопорушення (далі – КпАП), адміністративній відповідальності підлягають особи, які досягли на момент вчинення адміністративного правопорушення шістнадцятирічного віку. Спеціальними суб'єктами адміністративної відповідальності є посадові особи. Згідно зі ст. 14 цього кодексу, вони підлягають адміністративній відповідальності за адміністративні правопорушення, пов'язані з недодержанням установлених правил у сфері охорони порядку управління,

державного і громадського порядку, природи, здоров'я населення та інших правил, забезпечення виконання яких входить до їхніх службових обов'язків [2].

Отже, посадові особи підлягають адміністративній відповідальності за порушення податкового законодавства у разі вчинення адміністративного правопорушення, тобто у разі невиконання або неналежного виконання службових обов'язків, наслідком чого стало порушення встановленого порядку оподаткування.

З усіх видів адміністративних стягнень податковим органам надане право використовувати адміністративний штраф. Розмір його визначається в межах, установлених за здійснення відповідних правопорушень, у сумах, кратних визначеному показнику — неоподатковуваному мінімуму доходів громадян.

Для застосування адміністративного штрафу необхідною є наявність вини та протокол про адміністративне порушення, який складається за встановленою формою та розглядається протягом чотирнадцяти днів про місце і час розгляду обов'язково повідомляється порушник, в наслідок розгляду або приймається постанова про накладення адміністративного штрафу, або постанова про припинення провадження.

Чинне законодавство про адміністративну відповідальність, зокрема Закон України «Про державну податкову службу в Україні», передбачає застосування штрафних санкцій до юридичних осіб. Враховуючи положення ст. 24 щодо можливості встановлення законами України й інших, окрім зазначених у цій статті, видів адміністративних стягнень, постає питання про визнання штрафних санкцій видом адміністративних стягнень [1]. При вирішенні цього питання слід виходити з того, що адміністративне стягнення є заходом адміністративної відповідальності (ст. 23 КпАП), а це означає, що воно може застосовуватись лише в межах загального галузевого механізму відповідальності, тобто лише до фізичних осіб [2].

Література:

1. Закон України «Про державну податкову службу в Україні» від 04.12.1990 № 509-ХІІ. URL: <https://zakon.rada.gov.ua/go/509-12>
2. Кодекс України про адміністративні правопорушення від 07.12.1984 № 8073-Х. URL: <https://zakon.rada.gov.ua/laws/show/80731-10>.

Науковий керівник: д.юр.н., професор Доненко Валерій Вікторович

*Діордіца Ігор
(Київ, Україна)*

ПРАВО

(Адміністративне і фінансове право)

ПРАВОВА ПРИРОДА АКСІОЛОГІЧНОГО ПОТЕНЦІАЛУ КІБЕРПРОСТОРУ

Спроба регулювати існуючі кібервідносини – це завжди за фактом констатація минулого. Нині кіберпростір за своїм розвитком випереджає

реальність, тому і намагання держави якимось чином регулювати дані процеси має будуватись на прогнозних моделях і *сценарному підході*, і не описувати нові явища за допомогою лише застарілих матриць на кшталт суб'єкт-об'єктних відносин.

Наразі постає і нова наукова проблема: наукове передбачення розвитку як реального, так і кіберпростору і відповідно розгляд можливостей *уведення до суб'єктів правових відносин кіборгів та штучний інтелект*. Хочемо ми того чи ні, але за кілька років роботизація багатьох сфер життєдіяльності призведе до формування, з одного боку, значної кількості безробітних і малозабезпечених, а з іншого – висуне на перший план необхідність розгляду штучного інтелекту як рівноправного учасника суспільних відносин. Звичайно, що це суперечить логіці нинішнього дня, але дана логіка будується лише на тих знаннях, які є сьогодні і не враховує майбутніх знань. Адже за нинішніх умов, суб'єктом соціальних відносин може виступати *лише людина*... Однак у тому і полягає сенс і гнучкість у розумінні тенденцій розвитку кіберпростору.

Аналіз сутнісних ознак дискурсу Інтернета надає можливість твердити, що аксіологічний потенціал кіберпростору є гнучким і рухливим. На дискурсивну природу кіберпростору звертає увагу чимало дослідників, адже функціонування кіберпростору на даному етапі його розвитку можливо внаслідок комунікативної практики, комунікативної події між тим, хто продукує і тим, хто споживає гіпертекст в ситуативному контексті. Згодом можливо прогнозувати створення штучним інтелектом окремого простору для спілкування між собою без включення людей. Тому корисним є розвиток і вивчення пропонованого *В. А. Плешаковим кіберонтологічного підходу* [1].

Відтак, можу сміливо висновувати, що наразі кіберпростір – глобальний дискурс гіпертекстів у ситуативному контексті. Виходячи з *методологічних постулатів транссерфінгу реальності* даний дискурс є багатомірним і невимірним по суті.

Цікавим є підхід *О. В. Горіної*, яка серед конститутивних ознак глобального дискурсу виділяє: а) когнітивність; б) інтерактивність; в) варіативність [2].

Маніпулятивні можливості мережі ґрунтуються не лише на трьох названих вище ознаках дискурсу, а й на двох важливих зовнішніх ознаках – соціологічності та психологічності.

Кіберсоціалізація – процес якісних змін структури самосвідомості особистості та мотиваційно-потребнісної сфери індивідуума, який відбувається під впливом і внаслідок використання людиною сучасних *інформаційно-комунікаційних, комп'ютерних, електронних, цифрових, мультимедіа, мобільного та сотового зв'язку інтернет-технологій в контексті засвоєння і відтворення ним культури в рамках персональної життєдіяльності* [3].

На думку *Ю.П. Денисова*, зважаючи на викладене, стає очевидним, що кіберпростір відіграє одну з ключових ролей у формуванні системи цінностей особистості на сучасному етапі історичного розвитку та в епоху перебування

соціальних систем в точці біфуркації між глобалізаційним та деглобалізаційними тенденціями. Аксиологічний потенціал кіберпростору являє собою багаторівневу, динамічну систему ціннісних орієнтацій, що задаються продуцентами гіпертекстів і сприймаються (реально чи потенційно, експліцитно чи імпліцитно, повністю або частково) реципієнтами [4].

Слід враховувати той факт, що дискурс володіє властивістю проєктивності, яке в соціально-філософських дослідженнях доволі широко трактується як властивість мови регулювати суспільні відносини. Говорячи про проєктивні властивості дискурсу, сучасні вчені виходять зі спільної світотворчої функції мови, яка полягає у конструюванні особливого світу при сприйнятті та інтерпретації фактів дійсності за допомогою мовленнєвого опису [5, с. 180].

Отже, кіберпростір зберігає достатньо високий аксиологічний потенціал, який значною мірою обумовлений самою дискурсивною природою кіберпростору. При цьому сам вплив кіберпростору на систему ціннісно-сміслових орієнтацій особистості може носити як продуктивний, творчий, консолідуючий характер, так і деструктивний, руйнівний характер.

Література:

1. Плешаков В. А. Перспективы киберонтологического подхода в современном образовании. *Вестник Московского городского педагогического университета*. Серия : Педагогика и психология. 2014. № 3 (29). С. 1–18.

2. Горина Е. В. Дискурс Интернета в аспекте воздействия на пользователя. *Политическая лингвистика*. 2015. № 2. С. 150–154.

3. Плешаков В. А. Про мозаичную культуру и сознание человека в эпоху киберсоциализации. *Ното Cyberus*: электрон. науч.-публицистический журн. 2016. № 1. URL: http://journal.homocyberus.ru/o_mozaichnoy_kulture.

4. Денисов Ю. П. Аксиологический потенциал киберпространства в контексте деглобализационных тенденций. *Ното Cyberus*: электрон. науч.-публицистический журн. 2017. №1(2). URL: http://journal.homocyberus.ru/Denisov_J_Aksiologicheskij_potencial_kiberprostranstva.

5. Злоказов К. В. Контент-анализ текстов деструктивной направленности. *Политическая лингвистика*. 2015. № 1. С. 244–251.

Трегуб Олександр

(Київ, Україна)

ПРАВО

(Екологічне, земельне та аграрне право)

ТЕНДЕНЦІ РОЗВИТКУ ЗАКОНОДАВСТВА У СФЕРІ ВИКОРИСТАННЯ ВІДХОДІВ ЯК ВТОРИННИХ ЕНЕРГЕТИЧНИХ РЕСУРСІВ

Рациональне використання вторинних ресурсів у виробництві енергії є умовою збереження первинних енергетичних ресурсів, покращення екологічної

обстановки, надійного енергопостачання та енергетичної незалежності держави. Потенційною основою вторинного ресурсокористування в енергетиці є окремі види відходів (органічні, мінеральні та ін.). У зв'язку з цим законодавство у сфері використання відходів як вторинних енергетичних ресурсів потребує окремої уваги та дослідження.

На теперішній час у розвитку цього законодавства намітилися дві взаємозалежні тенденції.

Перша тенденція полягає в *посиленні енергетичної спеціалізації законодавства про відходи*. Засади такої спеціалізації закладено в ст. 5 Закону України від 05.03.1998 р. № 187/98-ВР «Про відходи», згідно з якою принципом державної політики у сфері поводження з відходами є забезпечення ощадливого використання енергетичних ресурсів [1]. Виразнішу енергетичну спрямованість має проєкт закону України від 04.06.2020 р. № 2207-1-д про управління відходами, орієнтований на норми Директиви 2008/98/ЄС про відходи та інших законодавчих актів ЄС. Зокрема, цей проєкт закону визначає пріоритетність різних операцій з енергетичного використання відходів, встановлює загальні вимоги до їх спалювання та сумісного спалювання, умови будівництва й експлуатації спалювальних установок, а також правила розрахунку енергетичної ефективності установок з термічного оброблення побутових відходів [2].

Проявом енергетичної спеціалізації законодавства про відходи можна вважати укрупнення у ньому блоку норм, присвячених поводженню з відходами паливно-енергетичного комплексу (частина з них належить до реальних або перспективних вторинних енергетичних ресурсів). У цьому аспекті позитивною динамікою відзначається упорядкування відносин у сфері поводження з відпрацьованим ядерним паливом атомних електростанцій: велике значення має прийняття законів України від 09.02.2012 р. № 4384-VI «Про поводження з відпрацьованим ядерним паливом щодо розміщення, проектування та будівництва централізованого сховища відпрацьованого ядерного палива реакторів типу ВВЕР вітчизняних атомних електростанцій» та від 11.07.2017 р. № 2124-VIII «Про внесення зміни до статті 4 Закону України "Про поводження з радіоактивними відходами" щодо удосконалення механізму фінансування поводження з радіоактивними відходами».

Відмінною є ситуація щодо розвитку спеціального законодавства у сфері поводження з відходами видобувної промисловості (мінеральними відходами), до яких належать і великотоннажні відходи видобування та збагачення вугілля. Сьогодні таке законодавство складається переважно з нормативно-правових актів підзаконного рівня, які не містять базових правил та умов поводження з відходами цієї категорії. Як впливає з Угоди про асоціацію з ЄС, України має наблизити своє законодавство до Директиви 2006/21/ЄС про поводження з відходами видобувної промисловості. Однак виконання цього завдання постійно відтермінується.

Другою тенденцією розвитку законодавства у сфері використання відходів як вторинних енергетичних ресурсів є *повніше відображення специфіки відходів*

в енергетичному законодавстві. Основними нормативно-правовими актами, що певною мірою впорядковують енергетичне використання відходів, є закони України від 20.02.2003 р. № 555-IV «Про альтернативні джерела енергії», від 14.01.2000 р. № 1391-XIV «Про альтернативні види палива», від 01.07.1994 р. № 74/94-ВР «Про енергозбереження» та ін. Наприклад, Закон України «Про альтернативні джерела енергії» передбачає встановлення «зеленого» тарифу або надання іншої державної підтримки виробникам електричної енергії з біомаси (до неї належать різні види відходів, здатні до біологічного розкладу) [3].

Збільшенню регулюючого впливу енергетичного законодавства на сферу поводження з відходами та його гармонізації із законодавством про відходи сприятимуть реалізація Національної стратегії управління відходами в Україні до 2030 року, схваленої розпорядженням Кабінету Міністрів України від 08.11.2017 р. № 820-р, та адаптація до окремих директив ЄС. Так, Директива 2018/2001 про заохочення до використання енергії, виробленої з відновлюваних джерел, вимагає, щоб цілі законодавства у сфері відновлюваних джерел енергії не суперечили цілям законодавства про відходи.

Література:

1. Про відходи: Закон України від 05.03.1998 р. № 187/98-ВР. *Відомості Верховної Ради України*. 1998. № 36–37. Ст. 242.

2. Про управління відходами: проект закону України від 04.06.2020 р. № 2207-1-д. URL: <http://w1.c1.rada.gov.ua/pls/zweb2/webproc34?id=&pf3511=69033&pf35401=528766> (дата звернення: 02.03.2021).

3. Про альтернативні джерела енергії: Закон України від 20.02.2003 р. № 555-IV. *Відомості Верховної Ради України*. 2003. № 24. Ст. 155.

Корчемаха Вікторія
(Кривий Ріг, Україна)

ПРАВО

(Адміністративне і фінансове право)

ПРОБЛЕМИ БЮДЖЕТНОГО ПРОЦЕСУ В УКРАЇНІ

В Україні бюджетний процес - це процес, який регулюється бюджетним законодавством, який полягає у підготовці, контролі, затвердженні, виконанні бюджетів, звітуванні про їх виконання та контролі за дотриманням бюджетного законодавства.

Проблеми бюджетного процесу доцільно буде розділити на категорії:

1. Проблеми на стадії прийняття бюджету;
2. Проблеми під час виконання бюджету;
3. Проблеми контролю.

В Україні проблемою завжди була несвоєчасність дій органів державної влади. І той факт, що щороку необхідно приймати бюджет, лише ускладнював проблему. Проблемою, що завжди переслідувала бюджетний процесу в Україні

було його прийняття, а точніше хронічна несвоєчасність дій органів державної влади. Ситуація, коли країна вступає в новий рік без бюджету, на жаль, є скоріше правилом, аніж винятком із нього. Інша проблема є нестратегічною в бюджетному процесі, бюджет планується на рік, тоді як розвиток як складових держави, так і держави в цілому вимагає стратегічного довгострокового плану. В результаті припиняється існування зв'язку між бюджетною та соціальною стратегіями.

На етапах прийняття та виконання бюджету виникає ще одна проблема з прозорістю бюджетного процесу. В Україні бюджетний процес відрізаний від громадськості, а це означає, що немає зв'язку з громадськими слуханнями та обговореннями, і ніхто ніколи не чув про незалежних експертів та аналітиків, зацікавлених у бюджетному процесі та виконанні бюджету. Формально в Україні намагаються планувати основні напрями бюджетної політики за допомогою Бюджетної резолюції, втім поки що цей документ є досить формальним і його зміст, як правило, не відповідає змісту проекту бюджету. [1]

Однією з головних проблем бюджетного процесу в Україні є незбалансованість міжбюджетних відносин «держава-регіони», тобто проблема місцевих бюджетів, їх самостійності та фінансування. Згідно з аналізом, проведеним О. Чорним, до комплексу проблем місцевих бюджетів можна віднести наступні: 1) значна залежність місцевого бюджету нижчого рівня від бюджету вищого рівня; 2) трансфертна політика згідно Бюджетного кодексу не враховує зміни соціально-демографічної ситуації місцевих громад; 3) закритість системи розрахунків, що створює сприятливі умови для домовленостей у бюджетному процесі; 4) відсутність можливості перерозподілу субвенцій в регіональному просторі виходячи з трансформацій соціальної структури населення; 5) відсутність перспектив розвитку у вигляді планів через непрогнозованість трансфертної політики держави; 6) низький рівень системності у визначенні прогнозних показників доходів, так зване планування від досягнутого; 7) відсутність системи мотивацій учасників бюджетного процесу до дій насамперед в інтересах населення території (регіону); 8) недостатній рівень самостійності у місцевих органів в бюджетному процесі.[2]

Важливою проблемою реалізації соціальних програм у бюджетному процесі в Україні є неефективність використання коштів. С. Панцир зазначає, що фактична частка витрат на управління соціальними програмами становить до 90%, тобто соціальна політика продовжує працювати на адміністративний апарат, а не на тих, хто потребує захисту.

Ще однією проблемою виконання бюджетного процесу в Україні є несплата позик компаніями, отриманими під державні гарантії. Сума безповоротних коштів досягла декількох мільярдів гривень і має постійно зростаючу тенденцію. Це пов'язано з неефективністю механізму державного гарантування.

Важливою проблемою організації та реалізації бюджетного процесу є контроль за виконанням бюджету. В Україні він здійснюється Рахунковою

палатою. Але поточне законодавство не достатньо повно і чітко прописує функції та повноваження Рахункової палати. Зокрема функція контролю не має результативного впливового значення. Рахункова палата не має права накладати фінансові санкції, адміністративні стягнення до порушників бюджетного законодавства. Рахункова палата обмежується лише обов'язком інформувати органи влади та надавати консультації. Крім того контрольні повноваження даного органу не поширюються на рівні місцевих бюджетів, що не відповідає статусу Рахункової палати, що прописаний в Законі України «Про Рахункову палату».

Таким чином, проведені дослідження дозволили визначити коло не вирішених проблем в організації і реалізації бюджетного процесу в Україні, проблеми виникають на кожному етапі бюджетного процесу і вимагають негайного вирішення, що дозволить поліпшити та оптимізувати використання державних коштів.

Література:

1. Ганущак, Ю. Інженерія бюджетного процесу [Текст]/ Ю.Ганущак, Є.Жовтяк// Дзеркало тижня. – 2004. - №6. – С.14-16

2. Чорний, О.С. Управління бюджетним процесом на регіональному рівні [Текст]: автореф. дис. канд. наук з держ. управління: 25.00.02 / О.С. Чорний // Донецький держ. ун-т управління. – Донецьк, 2006. – 18 с.

*Науковий керівник: д. наук з держ. упр.,
доцент Котковський Володимир Станіславович*

Герасимов Артем

(Дніпро, Україна)

ПРАВО

(Цивільне право)

ОСОБЛИВОСТІ КОНТРАКТУ ЯК ВИДУ ТРУДОВОГО ДОГОВОРУ: ПРОБЛЕМНІ ПИТАННЯ

Актуальність теми дослідження зумовлена відсутністю єдиного підходу до визначення місця контракту в договірному регулюванні трудових відносин, а також перспектив його застосування в майбутньому. Контракт, будучи особливим різновидом трудового договору, характеризується рядом специфічних ознак і має для сторін як позитивні, так і негативні наслідки. Дослідженню контракту як виду трудового договору присвячено наукові роботи, зокрема, таких українських вчених, як В.С. Венедиктов, ВВ. Жернаков, П. Д. Пилипенко та В.І. Прокопенко, а також російських – В.І. Нікітінського, Ю.П. Орловського, В.Д. Шахова та ін.

Особливу практичну складність зумовлює величезний масив нормативно-правових актів, що передбачають укладення контракту, і в той же час відсутність єдиного нормативно-правового акту, щоб встановлював межі, порядок та підстави його укладення. Про що і свідчить наявність в юридичній літературі

багатьох підходів до визначення поняття «контракт». Наприклад, В.І. Нікітінський стверджує, що контракт - це особливий вид строкового договору, він укладається в письмовій формі [1]. Такі російські науковці В.Д. Шахов і С.Ю. Головіна розглядають контракт не як різновид трудового договору, а як специфічний вид угод про працю, який оформлює зміст трудового правовідношення, як спосіб індивідуально-договірного регулювання прав та обов'язків його сторін [2]. О. Хусточкіна визначає, що контракт - це така форма трудового договору, права й обов'язки в якій визначаються погодженням сторін. У цьому полягає його особливість, і тому контракт є договором про працю [3].

У трудове законодавство України поняття й визначення змісту контракту було введено в 1991 р. (у ч. 3 ст. 21 Кодексу законів про працю України (далі – КЗпП) в редакції від 20 березня 1991 р.). Сьогодні ж, основним нормативно-правовим актом, що регулює питання укладення контрактів, є Постанова Кабінету Міністрів України (далі – КМУ) «Про впорядкування застосування контрактної форми трудового договору» від 19 березня 1994 р., що визначає зміст контракту, порядок його укладення та розірвання [4].

Відповідно до статті 21 Кодексу законів про працю України (322-08) контракт є особливою формою трудового договору, в якому строк його дії, права, обов'язки і відповідальність сторін (у тому числі матеріальна), умови матеріального забезпечення та організації праці працівника, умови розірвання договору можуть встановлюватись угодою сторін [5].

В.В. Жернаков, фахівець, який займався дослідженням особливостей укладення контракту, під час того, як вони ще не набрали такої розповсюдженості, визначав, контракт як випробуваний на Заході варіант найму на роботу, який стимулює працівника до творчої та самовідданої праці. Основні переваги: наймач має можливість формувати більш кваліфікований кадровий потенціал і позбавляється від несумлінних працівників, що порушують трудову дисципліну. Але, в дійсності, на практиці, замість того, щоб стимулювати працівника, відбувалось елементарне порушення його трудових прав [6].

Водночас, позитивно оцінює впровадження контракту, наприклад, В. Усачов, інший дослідник, який вважає, що поява контракту стала реакцією на невиразний, нечіткий і занадто загальний зміст трудових договорів, які не враховують ні особисті якості працівника, ні специфіку його діяльності, ні рівень професійності. Наявність контракту є одним із способів поглиблення індивідуального договірної характеру найманої праці за допомогою чіткого й повного врегулювання умов праці та її оплати, підвищення відповідальності за покладені на працівника обов'язки. Слід зазначити, що неможливо категорично визначити, чи є контракт виключно позитивним або негативним явищем [7].

Зважаючи на все вищезазначене, можна констатувати, що такий особливий різновид трудових договорів, насправді, містить ряд переваг, але ефективно використані вони можуть бути лише у разі вдосконалення правового регулювання контракту, а також відсутності зловживань з боку роботодавця. У процесі реформування чинного законодавства про працю потребує перегляду

правове регулювання застосування контракту як виду трудового договору в напрямку значного зменшення категорій працівників, з якими може укладатися контракт. Задля уникнення зловживань з боку роботодавця та забезпечення відповідального ставлення до своєї роботи працівників, які працюють за контрактом, треба звузити таку кількість посад і певним чином їх систематизувати, наприклад, прийнявши окремий закон у цій сфері.

Література:

1. Никитинский В.И. Контракт в трудовом праве/ Советское государство и право. - 1991. - с. 52-59 (дата звернення: 21.02.2021).
2. Головина С. Ю., Шахов В.Д.: Контрактная форма регулирования трудовых отношений/ Советское государство и право. - 1991. С. 45-51 (дата звернення: 21.02.2021).
3. Хусточкін О. Контракт у трудовому праві України (законодавство і практики його застосування) / Право України. - 1995. - С. 17-20 (дата звернення: 22.02.2021).
4. Про впорядкування застосування контрактної форми трудового договору: Постанова Кабінету Міністрів України від 19.03.1994. № 170. Кабінет Міністрів України. URL: <https://zakon.rada.gov.ua/laws/card/170-94-п> (дата звернення: 22.02.2021).
5. Кодекс законів про працю України: Закон України від 10.12.1971. № 322-VIII. Верховна Рада УРСР. URL: <https://zakon.rada.gov.ua/laws/card/322-08> (дата звернення: 23.02.2021).
6. Жернакова В.В.: Трудове право. Підручник для студентів юридичної спеціальності. Право, 2012.- 496 с. (дата звернення: 23.02.2021).
7. Дмитренко Ю.П., Ківа Д.О.: Контракт як особливий вид договору про працю. Часопис Київського університету права 2016. URL: http://www.irbis-nbuv.gov.ua/cgi-bin/irbis_nbuv/cgiirbis_64.exe?C21COM=2&I21DBN=UJRN&P21DBN=UJRN&IMAGE_FILE_DOWNLOAD=1&Image_file_name=PDF/Chkup_2016_1_31.pdf (дата звернення: 23.02.2021).

Науковий керівник: кандидат юридичних наук
Юніна Марина Петрівна

Котковський Володимир
(Кривий Ріг, Україна)

ПРАВО

(Адміністративне і фінансове право)

ВЕДЕННЯ ЄДИНОГО ОБЛІКУ В ОРГАНАХ ПОЛІЦІЇ ЗАЯВ І ПОВІДОМЛЕНЬ ПРО КРИМІНАЛЬНІ ПРАВОПОРУШЕННЯ: НОВИЙ ПОРЯДОК

Будь який громадянин України має законне право звернутися до органів державної влади, місцевого самоврядування, об'єднань громадян, підприємств,

установ, організацій незалежно від форм власності, засобів масової інформації, посадових осіб відповідно до їх функціональних обов'язків із зауваженнями, скаргами та пропозиціями, що стосуються їх статутної діяльності, заявою або клопотанням щодо реалізації своїх соціально-економічних, політичних та особистих прав і законних інтересів та скаргою про їх порушення, у тому числі й до Національної поліції та до її структурних підрозділів, відповідно до Закону України «Про звернення громадян» [1].

Проте наказом Міністерства внутрішніх справ №100 від 08.02.2019 р. затверджено новий «Порядок ведення єдиного обліку в органах (підрозділах) поліції заяв і повідомлень про кримінальні правопорушення та інші події». Тому з'ясуємо особливості звернення громадян до Національної поліції України за фактами вчинення кримінальних правопорушень [2].

У приймальнях громадян або в іншому доступному для них місці органу поліції має розміщуватись пам'ятка щодо порядку ведення єдиного обліку в органах поліції заяв і повідомлень про кримінальні правопорушення та інші події з метою інформування громадськості щодо порядку прийняття, реєстрації заяв. Прийняття заяв здійснюється органом поліції цілодобово, безперервно та невідкладно, незалежно від місця і часу, повноти отриманих даних, особи заявника [3].

Поліцейський має попередити заявника про кримінальну відповідальність за завідомо неправдиве повідомлення щодо вчинення злочину.

Якщо заява надійшла до органу поліції під час особистого звернення заявника одночасно з її реєстрацією в інформаційно-телекомунікаційній системі «Інформаційний портал Національної поліції України» (ІТС ІПНП) або журналі єдиного обліку заяв і повідомлень, уповноважена службова особа оформлює та видає заявникові талон-повідомлення єдиного обліку про прийняття і реєстрацію заяви, а в уповноваженій службовій особі залишаються корінці талонів. Заява, що надходить телефоном за скороченим номером екстреного виклику поліції «102», реєструється в ІТС ІПНП з автоматичним присвоєнням порядкових номерів єдиного обліку.

Поліцейський в разі виявлення або отримання інформації про кримінальне правопорушення та іншу подію, зобов'язаний повідомити колег за номером «102» та ужити заходів щодо запобігання правопорушенню, його припинення, рятування людей тощо. Інформацію, яка надійшла до органу (підрозділу) поліції, після її реєстрації, невідкладно має передаватися до органу поліції, на території обслуговування якого сталася подія.

Письмові заяви (повідомлення), що надійшли до центрального органу управління поліцією, ГУ Національної поліції України, у яких є відомості, що вказують на вчинення кримінального правопорушення, не пізніше 24 годин із часу реєстрації, надсилають до органів поліції нижчого рівня, а копії цих матеріалів – до відповідного структурного підрозділу органу поліції за напрямом діяльності [3].

Контроль за своєчасною реєстрацією заяв в ІТС ІПНП (журналі єдиного

обліку) покладається на безпосереднього керівника органу поліції. Якщо в органах поліції були виявлені факти порушення вимог щодо дотримання законності під час прийняття, реєстрації та розгляду заяв, то після такого має бути проведено службове розслідування відповідно до Порядку проведення службових розслідувань у Національній поліції України, затвердженого наказом Міністерства Внутрішніх Справ України від 07.11.2018 р. №893 [4].

У пам'ятці щодо порядку ведення єдиного обліку зазначено, що відповідно до положень ст. 60 Кримінального процесуального кодексу України заявник має право [5]:

- отримати від органу, до якого він подав заяву, документ, що підтверджує її прийняття і реєстрацію (талон);
- отримати витяг з Єдиного реєстру досудових розслідувань;
- подати на підтвердження своєї заяви речі та документи;
- отримати інформацію про закінчення досудового розслідування.

Таким чином, бездіяльність, яка полягає у невнесенні відомостей про кримінальне правопорушення до ЄРДР після отримання заяви чи повідомлення про кримінальне правопорушення, може мати місце лише у разі надходження заяви, повідомлення про вчинення кримінального правопорушення до суб'єкта, який наділений повноваженнями вносити дані до ЄРДР.

Література:

1. Про звернення громадян: Закон України від 2 жовтня 1996 р. №393/96-ВР. Відомості Верховної Ради України. 1996. № 47. Ст. 256.
2. Порядок ведення єдиного обліку в органах (підрозділах) поліції заяв і повідомлень про кримінальні правопорушення та інші події: наказ Міністерства внутрішніх справ України від 08.02.2019 р. №100. URL: <https://zakon.rada.gov.ua/laws/show/z0223-19#Text>.
3. Lexinform. Юридичні новини України: Офіційний сайт. URL: <https://lexinform.com.ua/zakonodavstvo/reystratsiya-zayav-pro-zlochynu-povomu>.
4. Порядок проведення службових розслідувань у Національній поліції України: наказ Міністерства Внутрішніх Справ України від 07.11.2018 р. №893. URL: <https://zakon.rada.gov.ua/laws/show/z1355-18#Text>.
5. Кримінальний процесуальний кодекс України: Закон України від 13.04.2012 р. № 4651-VI. Відомості Верховної Ради України. 2013. № 9-10. №11-12, № 13. Ст. 88.

*Печенюк Варвара
(Кривий Ріг, Україна)*

ПРАВО

(Адміністративне і фінансове право)

АКТУАЛЬНІ ПРОБЛЕМИ АДМІНІСТРАТИВНОГО ПРОЦЕСУ

Адміністративний процес – це врегульована адміністративно-процесуальними нормами діяльність по вирішенню індивідуальних, конкретних

справ у сфері державного управління уповноваженими на те суб'єктами адміністративно-процесуальних відносин. Адміністративний процес спрямований на забезпечення правильної реалізації матеріальних адміністративно-правових та інших норм права, які невіддільні від адміністративно-процесуальних норм в тому сенсі, що процес є форма реалізації, втілення в життя приписів, що містяться в нормах матеріального права.

Норми адміністративного матеріального права своїм регулюванням охоплюють надзвичайно широкий і різноманітний коло питань державного управління і стосуються великого числа суб'єктів права. Тому адміністративний процес має величезне значення для дотримання законності в управлінні, оскільки її можна забезпечити лише тоді, коли реалізація норм адміністративного матеріального права здійснюється з дотриманням юридичних приписів, що визначають порядок здійснення правореалізаційних дій.

Діючі адміністративно-процесуальні норми містяться в законах та інших нормативних актах. Ці норми встановлюють порядок прийняття і видання правозастосовних та інших правореалізаційних актів, права і обов'язки учасників адміністративного процесу тощо. Специфічною рисою адміністративного процесу, що відрізняє його від інших видів процесу (кримінального, цивільного), є те, що адміністративний процес – це послідовно здійснюються дії щодо здійснення управлінської діяльності. Він є формою реалізації норм матеріального адміністративного та деяких інших галузей права, специфічної юридичною формою управлінської діяльності. Змістом адміністративного процесу є управлінські процесуальні відносини, що виникають між суб'єктами процесу, що здійснюються в певній послідовності дії і операції суб'єктів адміністративного права, які здійснюють свої повноваження і обов'язки в сфері управління.

Далі, характерною особливістю адміністративного процесу, що відрізняє його від інших видів процесу (кримінального, цивільного), є те, що він охоплює більш широке коло суспільних відносин, має більш складну структуру виробництв, регламентовану численними адміністративно-процесуальними нормами. Особливість адміністративного процесу становить і те, що сфера його вживання не вичерпується реалізацією норм адміністративного матеріального права і захистом адміністративно-правових відносин. Сьогодні докорінних змін зазнає оновлення законодавства про адміністративне судочинство.

Кодекс адміністративного судочинства України, закріпив судовий порядок вирішення публічно-правових спорів спеціалізованими судами. З одного боку, КАСУ є новаторським, прогресивним законодавчим актом, який закріплює найбільш ефективний, доведений світовою практикою судовий спосіб вирішення спорів у формі позовного провадження.

З другого – передбачає застосування термінів, недостатньо опрацьованих адміністративно-правовою доктриною, а також узагалі не апробованих судовою практикою. Сьогодні у правовій доктрині дискусійними є положення щодо спільних та відмінних рис процесуального законодавства. У наукових

публікаціях порушуються питання доцільності формування науки про судовий процес. Остання проблематика вельми перспективна, і її наявність свідчить про значний потенціал розвитку відносин у сфері судової юрисдикції.

Сучасна правозастосовна діяльність адміністративних судів свідчить про наявність проблем, вирішення яких потребує якнайшвидшого вдосконалення доктринальних положень теорії адміністративного права і процесу. Існують проблеми розмежування судової юрисдикції між адміністративними і господарськими судами. Серед особливих рис адміністративно-правових норм слід виділити положення про предмет регулювання та мету впливу. Предмет становлять суспільні відносини у сфері функціонування управлінських інститутів публічної влади. Відповідно мета полягає у забезпеченні організації та впорядкованості дій суб'єктів управлінської діяльності, створенні умов для реалізації і захисту прав і свобод громадян, щодо яких така управлінська діяльність здійснюється. Загальними рисами методу адміністративно-правового регулювання вважаються його реалізація шляхом використання приписів (установлення зобов'язань), установлення заборон, надання дозволів. Компетенція адміністративних судів поширюється тільки на ті спори, які виникли внаслідок прийняття управлінськими інститутами публічної влади, їх посадовими і службовими особами імперативних рішень, пов'язаних із реалізацією їх компетенції, що має організаційно-розпорядчу сутність. Наступною проблемою, вирішення якої значиме для розвитку доктрини адміністративного права і процесу, є проблема визначення змісту та характеристики правової природи адміністративних договорів. Норми чинного законодавства, якими визначено зміст категорії «адміністративний договір», правовий режим її використання, містяться тільки в КАСУ. Застосування ж норм цього процесуального закону здійснюється відносно широкого кола питань, пов'язаних із захистом прав та законних інтересів у публічно-правовій сфері суспільних відносин. Законодавство, норми якого регулюють відносини у сфері укладання договорів за участі управлінських інститутів публічної влади, їх посадових і службових осіб, сформувалось ще до набуття чинності КАСУ. Убачається, джерело існуючої невизначеності на доктринальному рівні полягає у недостатньому врахуванні усталених тенденцій регулювання договірних відносин за участі органів державної влади, органів місцевого самоврядування, їх посадових і службових осіб у новелах адміністративного процесуального законодавства. Очевидно, що проблема вдосконалення позовного порядку захисту прав, свобод, законних інтересів в адміністративних судах не може бути вирішена без розвитку доктринальних основ адміністративного права і процесу. Причому такий розвиток не повинен бути спрямований на ліквідацію певної правової норми. Необхідно виробити принципово новий підхід до визначення таких категорій, як «адміністративний договір», «адміністративний процес», «судова адміністративна юрисдикція». Доречними також будуть наукові дискусії стосовно уніфікації процедур позовного провадження.

Науковий керівник : д.наук з держ. упр., доцент Котковський В.С.

Білан Софія
(Кременчук, Україна)

ПРАВО

(Історія держави та права)

ГРОМАДЯНСЬКЕ СУСПІЛЬСТВО В УКРАЇНІ

Поняття "громадянське суспільство" було введено ще до нашої ери давньогрецьким філософом Аристотелем. Під цим терміном він мав на увазі співтовариства вільних і рівних громадян, пов'язаних між собою певною формою політичного устрою. У поширеному сучасному значенні громадянське суспільство позначає сукупність відносин у сфері економіки, культури та інших сферах, що розвиваються в рамках демократичного суспільства незалежно, автономно від держави. Громадянське суспільство передбачає існування широкого кола демократичних прав і свобод членів громадянського суспільства.

"Будова" громадянського суспільства відбувається різними об'єднаннями індивідів у певних громадянських інститутах. До інститутів громадянського суспільства відносять: певні громадські організації, різні професійні та творчі спілки, органи самоорганізації населення, організації роботодавців, благодійні і релігійні організації, недержавні засоби масової інформації та інші невідприємницькі товариства і установи, що були легалізовані відповідно до законодавства [1].

Головним є те, що такі інститути утворюються не державою, а самим суспільством, що свідчить про його самосвідомість й самоорганізацію. Така діяльність надає можливість роздобути авторитет і вплив думки громади на державно-владні інститути. А чим більший зв'язок між суспільством та владою, тим ближче ми знаходимося до мрії про ідеальну державу, яка турбується про кожного з нас.

Щодо України вчені стверджують, що процес формування громадянського суспільства перебуває тільки на початковому рівні, а майбутні перспективи проглядаються ще не чітко. Крім того, перебування в складі Російської імперії чи під радянським тоталітаризмом на протязі трьохсот років, де держава завжди пригнічувала різноманітні спільноти, викликало у громади велику недовіру до влади та держави. Значна частина населення і до тепер вбачає в державі корумповану силу, якій не слід довіряти.

Теорія громадянського суспільства базується на ідеї індивідуальної свободи громадян та відсутності втручання держави в життя громадянського суспільства. Відносини та взаємний вплив громадянського суспільства й держави є вирішальними у забезпеченні демократичного розвитку країни. Громадянське суспільство це не тільки елемент демократії в країні, а й основна умова її побудови, база прогресивного розвитку держави, ініціатор змін на краще.

Висновок, проблема громадянського суспільства завжди була і залишається провідною у політичній думці всього світу від античності і до наших днів.

Література:

1. Гончаренко Г.А. Громадський контроль за сектором безпеки: адміністративно-правові засади, суб'єкти та проблеми реалізації: Актуальні проблеми політики. 2020. Вип. 65 С.160-167.

Науковий керівник: Хиль Людмила Петрівна

*Перевертайло Євгенія
(Кременчук, Україна)*

ПРАВО

(Цивільне право)

ВДОСКОНАЛЕННЯ ЗАКОНОДАВСТВА У СФЕРІ ЗАХИСТУ ПРАВ ДИТИНИ

Права людини, як і права дитини, не стоять на місці, вони розвиваються разом з розвитком суспільства. Виховання дитини, турбота про його здоров'я і благополуччя - це трудомісткий процес, який вимагає від батьків та суспільства багато сил і терпіння. Як показує практика, навіть у благополучних сім'ях, де батьки відчують щирю любов і прихильність до своїх дітей, в виховному процесі можуть використовуватися такі форми впливу на дитину, як тілесні покарання, залякування, позбавлення дитини спілкування або прогулянки, а це і є форми жорстокого поводження з дітьми, одна з найбільш глобальних проблем в області захисту прав дітей.

Також під жорстоким ставленням розуміється образа, неухажне та недбале поводження, експлуатація, сексуальні зазіхання на дитину. Серйозним злочином вважається домашнє насильство. Співробітники навчальних закладів, медичних установ та свідомі громадяни зобов'язані повідомляти в соціальні служби про можливі випадки жорстокого поводження з дітьми. Навіть якщо є найменша підозра на випадок домашнього насильства, громадянин зобов'язаний повідомити про свої підозри в соціальну службу. Крім того, існує розвинена мережа некомерційних громадських організацій, які займаються проблемами дітей, в тому числі і відстеженням подібних випадків. Тому величезне значення має система захисту прав дитини, яка дозволяє відслідковувати і контролювати такі варіанти порушення.

Міжнародно-правовий захист прав дітей - це система міжнародних органів та процедур, які здійснюють захист дітей шляхом розробки міжнародних стандартів у галузі прав дитини і створення спеціальних механізмів контролю за дотриманням цих прав з боку держав і міжнародних організацій.

Права дітей закріплені у великій кількості міжнародних документах - Декларація прав дитини і Конвенція про права дитини, прийняті Генеральною Асамблеєю ООН. Держави-учасниці поважають і забезпечують всі права, передбачені цією Конвенцією, за кожною дитиною, яка перебуває в межах їх юрисдикції, без будь-якої дискримінації незалежно від раси, кольору шкіри, статі, мови, релігії, політичних або інших переконань, національного, етнічного

або соціального походження, майнового стану, стану здоров'я і народження дитини, її батьків чи законних опікунів або яких-небудь інших обставин.

Держави-учасниці вживають всіх необхідних заходів для забезпечення захисту дитини від усіх форм дискримінації або покарання на підставі статусу, діяльності, висловлюваних поглядів чи переконань дитини, батьків дитини, законних опікунів чи інших членів сім'ї [1].

Сьогодні питання про права дитини стає все більш і більш актуальним. В даний час ускладнилося становище дітей. У всьому світі діти живуть в особливо важких умовах. Незаконна торгівля, контрабандне провезення, викрадення, економічна і сексуальна експлуатація, а також проблеми в галузі біоетики та зловживання, експлуатація та комерційне використання їх здоров'я є повсякденною реальністю, що оточує дітей у всіх регіонах світу. У всьому світі мільйони дітей зайняті працею, яка перешкоджає їх розвитку, а також позбавляє їх коштів для існування в майбутньому; багато з них залучені до найгірших форм дитячої праці, які завдають незворотний фізичний або психологічний шкоди, або загрожують їх життю.

У національному законодавстві країн - учасниць Конвенції містяться конкретні норми, що закріплюють права неповнолітніх і сприяють їх реалізації. Для реалізації права на освіту і відпочинок побудовано й оснащено обладнанням школи і дитячі майданчики, стадіони та інші установи культури, видано тиражі підручників. Також, для нормальної життя, дитина забезпечується послугами охорони здоров'я. Необхідні нові підходи до реалізації права дитини на повноцінне фізичне виховання, оздоровлення та заняття спортом, що забезпечують збільшення можливостей отримання спортивно-оздоровчих послуг за місцем навчання і проживання, стимулювання праці вчителів фізичної культури, тренерів-викладачів, а в кінцевому рахунку - поліпшення показників здоров'я дитячого населення.

Сьогодні можна виділити такі основні напрямки розвитку прав дитини:

- норми спрямовані на захист дітей проти сексуальної експлуатації;
- норми, спрямовані на охорону праці дітей;
- норми, спрямовані на захист прав дитини в області біоетики.

Висновок, таким чином практика показує, як важливо навчити дитину використовувати правові правила в реальному житті, допомогти подолати труднощі і не здійснювати правопорушень. Майбутнє кожної нації і людства в цілому потенційно залежить від підростаючого покоління, тому забезпечення прав дітей та їх правовий захист, безумовно, є складовою частиною міжнародного права в галузі прав людини.

Література:

1. Конвенція про права дитини (20 листопада 1989 року) редакція зі змінами, схваленими резолюцією 50/155 Генеральної Асамблеї ООН від 21 грудня 1995 року) Конвенцію ратифіковано Постановою ВР № 789-ХІІ від 27.02.91 Режим доступу: https://zakon.rada.gov.ua/laws/show/995_021#Text

Науковий керівник: Хиль Людмила Петрівна

Чорна Світлана

Суми (Україна)

ПРАВО

(Боротьба з економічними злочинами)

ФІНАНСОВІ РОЗСЛІДУВАННЯ ТА РЕГУЛЮВАННЯ ЕКОНОМІЧНОЇ БЕЗПЕКИ В УКРАЇНІ

Питання розслідування правопорушень і злочинів у фінансовій сфері сьогодні набувають все більшої актуальності, оскільки підвищується суспільна небезпека таких діянь. Перш за все, це відбувається через застосування фінансових схем з використанням новітніх електронних технологій.

Ефективність фінансових розслідувань залежить від декількох причин: від конкретних обставин, від ситуації, від знань і умінь виконавця, від процесу проведення розслідування. Головною метою фінансового розслідування є виявлення та документування фактів руху грошових коштів під час здійснення злочинної діяльності, зв'язків між джерелами походження грошових коштів і тим, коли вони були одержані та де зберігаються, що може стати доказом і джерелом інформації про злочинну діяльність [1].

Фінансові розслідування розрізняють на категорії за видами:

- фінансові розслідування економічних правопорушень;
- фінансові розслідування у промисловості;
- фінансові зловживання в агропромисловому комплексі;
- фінансові правопорушення у підприємницьких структурах;
- виявлення та розслідування корисливих злочинів у будівельних організаціях;
- використання облікових документів під час розслідування розкрадань у торгівлі;
- розслідування правопорушень, пов'язаних з ухиленням від сплати податкових і неподаткових платежів;
- порядок і особливості оформлення матеріалів ревізій і фінансових розслідувань за завданням правоохоронних органів.

Також в залежності від сфери обігу можна виокремити фінансові порушення в сфері: оподаткування, кредитного ринку, міжбанківського грошового ринку, у сфері страхування, фондового ринку, валютного ринку, обігу цінних паперів, на ринку товарів і послуг.

В Україні розслідуванням злочинів у сфері фінансів і суміжних сфер, займаються чотири правоохоронні органи:

1. Податкова міліція.
2. Департамент захисту економіки Національної поліції.
3. Департамент контррозвідального захисту інтересів держави у сфері економічної безпеки Служби безпеки України.
4. Слідчі органи прокуратури (які де-юре втратили ці повноваження, але продовжували здійснювати слідчі функції) [2].

Обширність повноважень регулюючих органів та дублювання функцій ускладнює проведення єдиної політики в галузі боротьби з правопорушеннями і злочинами у фінансовій сфері. Після невдалої практики, в Україні нарешті запрацює єдиний орган боротьби з економічною злочинністю – Бюро економічної безпеки (БЕБ). Закон №3087-д прийнятий у кінці січня 2021 року, згідно з яким Бюро буде проводити політику розслідування фінансово-економічних правопорушень та злочинів в усіх сферах всіх суб'єктів економічних відносин. Проте, варто зазначити, що новостворений регулюючий орган не буде займатися питаннями, що безпосередньо покладаються на Національне антикорупційне бюро України (НАБУ).

Передбачається створення центрального апарату та територіальних управлінь Бюро з чисельністю працівників до 4000 осіб. Також при Бюро економічної безпеки створять Раду громадського контролю, яка стежитиме за його діяльністю. Зокрема, Рада буде розглядати звіт директора Бюро та надаватиме свій висновок. Щоб уникнути колапсу в системі, передбачено перехідний період. Кримінальні провадження передаватимуть Генеральній прокуратурі, а коли у штаті Бюро економічної безпеки буде 30% працівників – провадження перейдуть до нього.

Таким чином, створення єдиного управлінського органу щодо регулювання фінансово-економічних відносин дає змогу підвищити прозорість, ефективність й результативність державного фінансового контролю в Україні та підвищити рівень економічної безпеки в державі.

Література:

1. Фінансові розслідування у сфері протидії легалізації злочинних доходів в Україні: методичні рекомендації/ С.С. Чернявський, О.Є. Користін, В.А. Некрасов та ін. Київ: Національна академія внутрішніх справ, 2017. – 164 с.

2. Долбнєва Д.В. Особливості та результати проведення фінансових розслідувань економічних злочинів на прикладі Західного регіону. Бізнес Інформ. 2019. №3. – С. 292–301.

*Науковий керівник: доктор економічних наук,
професор Рекуненко Ігор Іванович*

*Бразалук Вадим
(Дніпро, Україна)*

ПРАВО

(Кримінально-процесуальне право)

ПОНЯТТЯ І ЗНАЧЕННЯ ВИНИ

Загальнозживане поняття вини в кримінальному законодавстві було вперше на державному рівні закріплено і визначено в Кримінальному кодексі у 2001 році. Так, відповідно до ст. 23 Кримінального кодексу України виною є психічне ставлення особи до вчинюваної дії чи бездіяльності, передбаченої

Кримінальним кодексом України, та її наслідків, виражене у формі умислу або необережності [1].

Вина в свою чергу виступає в ролі обов'язкової ознаки суб'єктивної сторони у складі кримінального правопорушення та безпосередньо поєднана з об'єктивними ознаками. Зміст вини відображається в об'єктивних ознаках кримінального правопорушення, які характеризують та відображають його об'єкт, предмет, а також об'єктивну сторону. Саме тому не може існувати абстрактної вини, яка була б відірвана та відокремлена від того чи іншого конкретного суспільно небезпечного діяння, адже саме це діяння і є предметним змістом вини, і відображає її матеріальне наповнення. Зміст вини виступає основним та одним із найбільш важливих складових в понятті вини, але існуючи окремо, сам по собі, зміст не в змозі надати повну характеристику вині. Виходячи із цього з'являється необхідність в більш детальному дослідженні і інших елементів [2].

Одним із таких елементів, який є дуже важливим, виступає соціальна сутність, адже вина є саме соціальною категорією. Вона полягає в зневажливому чи негативному ставленні суб'єкта кримінального правопорушення до охоронюваних кримінальним законодавством соціальних відносин, благ та інтересів.

Не меншої уваги в розгляді поняття вини заслуговують і такі її складові, як ступінь вини та її форма.

Формою вини виступають зафіксовані в кримінальному законодавстві об'єднання деяких ознак волі та свідомості тієї особи, яка чинить суспільно небезпечне діяння. Саме в цих ознаках відображається психічне ставлення тої чи іншої особи до вчиненого нею діяння та його безпосередніх наслідках. На сьогоднішній день, чинним законодавством передбачено дві форми вини - умисел (ст. 24 КК) та необережність (ст. 25 КК) [3]. Таким чином законодавець на загальному рівні надає характеристику ставленню особи до вчиненого діяння та його наслідків. В свою чергу умисел та необережність також поділяються на види. Виходячи з цього умисел буває прямим та непрямим, а необережність може бути виражена у вигляді кримінальної протиправної самовпевненості та кримінальної протиправної недбалості. Не існує вини, яка б існувала поза цими конкретними видами.

Ступінь вини виступає в ролі завершальної складової поняття вини. Вона є кількісною та оцінюючою категорією, оскільки саме вона визначає небезпечність винної особи та тяжкість діяння, яке було нею вчинене [4]. Ступінь вини містить саме практичне значення, адже призначення покарання особі, що вчинила те чи інше діяння, на пряму залежить від багатьох чинників, зокрема: з прямим або непрямим умислом було вчинено кримінальне правопорушення, який конкретно був вид умислу - такий, що виник раптово або ж заздалегідь обумовлений, а також який саме вид необережності був допущений особою і в чому конкретно це проявилось [2].

Таким чином, вина особи - є не лише обов'язковою суб'єктивною ознакою, а й основною та важливою соціальною категорією, адже її зміст визначає характер та тяжкість злочинного діяння, а також безпосередньо наявність такого діяння як такого.

При встановленні вини та її змісту у кожному конкретному випадку необхідно виходити саме із її об'єктивного існування в реальній дійсності. Саме тому вина підлягає та потребує доказуванню на етапі попереднього слідства, а також безпосередньо під час судового розгляду на підставі детального аналізу всіх присутніх і зібраних доказів у справі, адже вона входить до змісту предмета доказування в будь-якій справі.

Встановлення вини, а також її виду та форми є однією з основних умов правильної кваліфікації кримінального правопорушення. Значення вини полягає і в тому, що вітчизняне кримінальне право виходить із принципу суб'єктивного ставлення за вину. Відсутність вини особи у вчиненні того чи іншого суспільно небезпечного діяння повністю виключає суб'єктивну сторону, а значить і склад злочину та підстави кримінальної відповідальності. Зміст вини, її форми і види істотно впливають і на визначення міри покарання за вчинене.

Література:

1. Кримінальний кодекс України: веб-сайт. URL: <https://zakon.rada.gov.ua/laws/show/2341-14#Text> (дата звернення: 07.03.2021).

2. Кримінальне право України. Загальна частина/ Ю.В. Баулін, В.І. Борисов, В.І. Тютюгін та ін.; за ред. проф. В.В. Сташиса, В.Я. Тація : підручник. Вид. 4-те, переробл. і допов. Харків: Право, 2010.

3. Сухонос В.В. Кримінальне право України. Загальна частина: підручник. Суми: Університетська книга, 2016. 374 с.

4. Вознюк А.А., вступне слово д.ю.н., проф. Дудорова О.О. Кримінальне право України. Загальна частина: конспект лекцій. Київ: Нац. акад. внутр. справ, 2016. 236 с.

*Науковий керівник: старший викладач
Савенко Вікторія Петрівна*

*Амеліна Анна
(Ірпінь, Україна)
ПРАВО
(Цивільне право)*

ПРОБЛЕМИ ЗАСТОСУВАННЯ СПАДКОВОГО ДОГОВОРУ

Одним з нових правочинів, що запроваджені Цивільним кодексом України від 16 січня 2003 року, є спадковий договір. За спадковим договором одна сторона (набувач) зобов'язується виконувати розпорядження другої сторони (відчужувача), і в разі його смерті набуває право власності на майно відчужувача (ст. 1302 ЦК України)[1]. Як свідчить практика, застосування цього договору викликає чимало труднощів, обумовлених, перш за все, недостатньою

законодавчою регламентацією даного інституту. Деякі теоретичні та практичні аспекти застосування спадкового договору розглядали В. Васильченко[2], С. Мазуренко[3], В. Чуйкова та інші. З метою роз'яснення питань, що виникають у судовій практиці при застосуванні спадкового договору, Пленум Верховного Суду України прийняв постанову «Про судову практику у справах про спадкування» від 30.05.2008 р., усунувши деякі прогалини у правовій регламентації цього інституту.

Проте, чимало невіршених проблем залишається й досі, зокрема: 1) співвідношення спадкового договору та інституту обов'язкової частки у спадщині; 2) відповідальності набувача за борги відчужувача; 3) оголошення відчужувача померлим; 4) ризиків випадкової загибелі чи пошкодження майна, яке є предметом спадкового договору; 5) контроль за виконанням спадкового договору після смерті відчужувача.

У ЦК України передбачено, що подружжя може бути відчужувачем; про те, чи може бути подружжя набувачем у спадковому договорі нічого не сказано. Нічого не сказано в законодавстві і про те, чи може неповнолітня особа бути стороною спадкового договору, отже, можна дійти висновку, що обмеження у віці відсутнє.

Постають деякі питання щодо юридичної особи – набувача; наприклад, яка кількість уповноважених осіб повинна виконувати зобов'язання спадкового договору від імені цієї юридичної особи, та яким чином будуть розподілятися їх обов'язки; чи потрібно вносити зміни до статуту в разі укладення спадкового договору з відчужувачем; чи потрібно узаконювати обмеження організаційної форми юридичних осіб - набувачів тощо.

Не врегульовується законодавством також, яке саме майно може бути предметом договору; цікаво, що немає жодного посилання на співвідношення вартості такого майна до вартості дій, які виконуватимуться набувачем.

До прогалин в ЦК України можна також віднести те, що у ньому не визначені права та обов'язки призначеної особи, а також у чому саме проявляється контроль з її боку. Якщо ж цей контроль є дійсно реальним і вагомим, отже потрібно включити до ст. 1308 ЦК України третій спосіб розірвання договору – на вимогу призначеної особи [4].

Стосовно спадкового договору та інституту обов'язкової частки у спадщині, то в цивілістиці склалося дві точки зору на цю проблему. Т. Коваленко вважає, що спадковий договір абсолютно ігнорує права малолітніх та непрацездатних, бо «після прийняття нового ЦК України із залишенням спадкового договору можна все своє майно залишити будь-кому і ці «обов'язкові» спадкоємці нічого не одержать[5].

Аналіз інституту спадкового договору у цивільному законодавстві України дозволяє зробити висновок: відносини, що виникають із спадкового договору, є договірними, а не спадковими, оскільки:

1) у ст. 1217 ЦК України подано вичерпний перелік видів спадкування – за законом і заповітом.

2) предметом спадкового договору виступає виключно майно відчужувача, тоді як до об'єктів спадкування можуть входити ще й особисті немайнові права, речові права на чуже майно;

3) суб'єктами спадкових відносин є, насамперед, спадкодавець та спадкоємець, у той час як набувачами за спадковим договором можуть бути і не спадкоємці;

4) спадковий договір має оплатний характер.

Я. Турлуковський зазначає на необхідності зміни легальної назви спадкового договору та розмістити його у Підрозділі І «Договірні зобов'язання» Розділу ІІІ «Окремі види зобов'язань» Книги V ЦК України «Зобов'язальне право»[6]. Цілком слушною є думка Ющенко А. С. стосовно того, що спадковий договір є новим інститутом вітчизняного цивільного права та слід більш детально визначити основні його положення, зокрема щодо суб'єктивного складу, прав та обов'язків сторін, істотних умов цього договору, питання переходу ризиків та визначення майна, яке є об'єктом спадкового договору [7].

Література:

1. Цивільний кодекс України від 16.01.2003. № 435-IV. *Відомості Верховної Ради України*. 2003. №№ 40-44. Ст. 356.

2. Васильченко В. Юридична сутність спадкового договору та його місце в системі цивільного права України. *Право України*. 2003. № 7. С. 137-140.

3. Мазуренко С. Актуальні питання визначення предмета спадкового договору в цивільному законодавстві України. *Актуальні проблеми держави і права*. Вип. 18. Одеса: Юридична література, 2003. С. 582-587.

4. Суханова Г. П. Спадковий договір: проблеми застосування. *Сучасна цивілістика: Тези наукових робіт учасників V Міжнародної цивілістичної наукової конференції студентів та аспірантів (м. Одеса, 31 березня – 1 квітня 2010 року)*. У 2 –х книгах./ Г.П. Суханова. Книга 1. О.: Фенікс, 2010. 486-488.

5. Коваленко Т.П. До питання запровадження спадкового договору. *Адвокат*. 1999. № 1. С. 16-17.

6. Турлуковський Я. Спадковий договір в українському цивільному праві: теорія і практика. *Підприємництво, господарство і право*. 2005. № 6. С.34-41.

7. Ющенко А.С. Деякі аспекти спадкового договору. *Сучасна цивілістика: Тези наукових робіт учасників V Міжнародної цивілістичної наукової конференції студентів та аспірантів. (м. Одеса, 31 березня – 1 квітня 2010 року)*. У 2 –х книгах. Книга 1. О.: Фенікс, 2010. 594-596.

Герасимов Артем

(Дніпро, Україна)

ПРАВО

(Карне право та кримінологія)

ПОНЯТТЯ КРИМІНАЛЬНОГО ПРАВОПОРУШЕННЯ

Для багатьох країн сучасного світу є характерним виокремлення поняття кримінального правопорушення з поміж інших у правовій системі. Воно є універсальним, фундаментальним. Але все-таки у різних країнах воно визначається не однаково. У процесі розвитку кримінального права в окремих державах сформувалося певна особливість характеристики кримінального правопорушення.

Частина 1 статті 11 Кримінального кодексу України (далі ККУ) визначає кримінальне правопорушення як передбачене цим Кодексом суспільно небезпечне винне діяння (дія або бездіяльність), вчинене суб'єктом кримінального правопорушення. Тим самим це визначення підкреслює обов'язкові ознаки кримінального правопорушення, максимально чітко, коротко характеризує обставини, при яких діяння вважається кримінальним правопорушенням. До ознак кримінального правопорушення слід віднести: суспільну небезпечність, винність, протиправність, караність, у деяких випадках також включають до цього переліку такі поняття як наявність суб'єкта правопорушення та діяння [1].

Аналізуючи положення ч.1 ст. 11 ККУ, можна виокремити три обов'язкові ознаки кримінального правопорушення: суспільна небезпечність діяння, винність і визначення цього діяння в законі про кримінальну відповідальність. Суспільну небезпечність та винність слід вважати матеріальними ознаками (показують зовнішню та внутрішню соціально-психологічну складову кримінального правопорушення). Визначення діяння в законі про кримінальну відповідальність, є формальною характеристикою кримінального правопорушення, бо розкриває його сутність за допомогою юридичної, нормативної природи кримінального правопорушення (протиправність). У ч. 2 ст. 1 ККУ вказується, що з метою виконання захисту суспільних відносин від кримінального протиправних посягань кодекс встановлює, «які суспільно небезпечні діяння відповідають кримінально протиправним та які покарання слід застосовувати до осіб, що їх вчиняють». Саме ця норма показує доцільність під час визначення та характеристики кримінального правопорушення звертати увагу на нерозривний зв'язок кримінальної караності та кримінальної протиправності [2].

Згідно ч.1 ст. 11 ККУ протиправність діяння виражається у забороні вчинення дій, що передбачені в диспозиціях статей Особливої частини Кримінального кодексу України. Із цього можна винести те, що кримінальне правопорушення завжди порушує ту чи іншу норму чинного Кримінального кодексу України. Діяння, яке спричинило суспільно небезпечні наслідки, але у той же час Особлива частина Кримінального кодексу України не встановлює відповідної статті, під яке підпадає дане суспільно небезпечне діяння, не може бути визнане кримінальним та караним. Ч. 3 ст. 3 ККУ забороняє визнання кримінальної протиправності та караності правопорушення, що не визначається певною статтею кримінального закону. Також ч. 4 ст. 3 ККУ забороняє

застосування кримінального закону за аналогією, що давало б можливість не звертатися до конкретної статті кодексу [3]

Суспільна небезпека – це загальна властивість кримінального правопорушення, що виражається у закріпленні об'єктивно-суб'єктивних ознак діяння в кримінальному законі, які формують правозастосовні органи. Отже, Р.А. Сабитов узагальнює поняття суспільної небезпеки, визначаючи цю кримінально правову категорію так: заподіяння шкоди або створення реальної загрози заподіяння такої шкоди для суспільних відносин, свідченням яких є наявність певних суб'єктивно-об'єктивних ознак [4].

Винність визначає психічне ставлення особи до діяння (дії або бездіяльності), проявляється у формі необережності або ж, навпаки, умислу. У законодавстві кримінальне правопорушення характеризується за допомогою цієї категорії (винне, яке оцінюється суб'єктивним ставленням) з метою акцентування уваги на тому, що у разі відсутності вини, кримінальне правопорушення не може вважатися таким, навіть якщо інші ознаки це заперечують [5].

Караність – це така ознака кримінального правопорушення, що являє собою загрозу застосування покарання особі за вчинення нею кримінального правопорушення. Особлива частина ККУ містить санкцію (вид та розмір покарання) за вчинення того чи іншого кримінального правопорушення. Тобто у разі вчинення кримінального правопорушення особа вже має розуміти, що до неї може бути призначене покарання або ж вона може бути звільнена від його відбування та не притягнення до кримінальної відповідальності у випадках, передбачених законом [6].

Отже, кримінальне правопорушення у взаємодії зі своїми ознаками становлять основу кримінального права та допомагають розкривати інші кримінально-правові категорії та явища. Кримінальне правопорушення недаром є невід'ємним поняттям кримінального права, бо його слід розглядати як вчинок людини, цілком закономірним і важливим є його психологічний аналіз, тобто вивчення кримінального правопорушення як прояву властивостей конкретної особистості, розкриття мотивів та цілей кримінального правопорушника. Якщо розглядати кримінальне правопорушення, то слід звертатися до різних точок зору, що допоможе усвідомити повністю його сутність.

Література:

1. Кримінальний кодекс України: Закон від 05.04.2001 р. № 2341-III. URL: <http://zakon3.rada.gov.ua/laws/show/2341-14>
2. Кримінальне право України: Загальна частина : підруч. для студ. вищих навч. закл./ Нац. юридична акад. України ім. Я.Мудрого; За ред. М.І.Бажанова. - К.-Х.: Юрінком Інтер-Право, 2003. - 416 с., с.38
3. Бабанін С.В. Конспект з навчальної дисципліни "Кримінальне право": ДДУВС. Під ред. Корнякова Т.В., Мисливий В.А., Рябчинська О.П., Коваленко В.Д. Дніпро 2019 р. URL: <https://dduvs.in.ua/wp-content/uploads/files/Structure/library/student/lectures/2020/kpk/13.pdf>

4. Сабитов Р. А. Общественная опасность как критерий криминализации// Актуальные проблемы криминализации и декриминализации общественно опасных деяний. — Омск, 1980. — С. 17—28.

5. Кримінальне право. Загальна частина: підручник/ за ред. А.С. Беніцького, В.С. Гуславського, О.О. Дудорова, Б.Г. Розовського. — К.: Істина, 2011. — 1112 с.

6. Кримінальне право України. Загальна частина: підручник/ Ю.В. Александров, В.І. Антипов, М.В. Володько, О.О. Дудоров та ін. — [5-те вид., переробл. та допов.]. — К.: Атіка, 2009 — 408 с.

Науковий керівник: професор Шаблистий Володимир Вікторович

*Демиденко Д. С.
(Дніпро, Україна)*

ПРАВО

(Конституційне право)

ЛЕГАЛІЗАЦІЯ СМЕРТНОЇ КАРИ В УКРАЇНІ: ПИТАННЯ ТЕОРІЇ ТА ПРАКТИКИ

У сучасному цивілізованому суспільстві смертна кара в багатьох юрисдикціях є незаконною, однак існують держави, для яких вона є законним кримінальним покаранням за скоєння надзвичайно тяжких злочинів. Безперечно, смертна кара є негуманним способом покарання, але існує позиція щодо існування таких злочинів, які можуть бути визнані співрозмірними із зазначеним видом покарань. Для України як держави, яка визнає життя та здоров'я людини і громадянина найвищою соціальною цінністю, питання запровадження смертної кари в контексті боротьби зі злочинністю набуває значної актуальності.

Варто наголосити, що смертна кара в Україні була остаточно скасована ще у 2000 році і скоріше вже не буде повернута, адже це суперечить вимогам Ради Європи. Проте, заклики до збільшення строгості покарань, в тому числі заклики до повернення страти, можна почути в Україні сьогодні. Д.С. Лихачов зазначив: «Смертна кара виховує байдужість до чужого життя, створює ефект звикання до смерті, викликає поява професійних убивць від правоохоронних органів (ті нещасні, що призводять смертний вирок у виконання. Хто думав про них і їх подальшу долю?) А мені довелося чути сповідь людини, який розстріляв за постановами «трійок» не одну сотню людей, а потім став бандитом-вбивцею через придбану внутрішньої потреби вбивати. Знецінення людського життя небезпечно» [1]. Ми можемо сказати, що знецінення людського життя небезпечно: смертна кара буде виховувати байдужість до чужого життя та створювати ефект звикання до смерті людини. Тому така якість характеру, як гуманність в сучасному суспільстві загубить свою цінність, на жаль, може і зникнути зовсім.

Проблема цього питання полягає у тому, що громадянське суспільство не має єдиної позиції з цього питання. За кримінальним кодексом України / Стаття

115. Умисне вбивство: злочинець карається позбавленням волі на строк від десяти до п'ятнадцяти років або довічним позбавленням волі. Злочинець – буде жити! Це і не влаштовує більшість населення, людина вбила людину, чому вона має жити? А якщо вона вийде на волю і продовжить вбивати? І ось тут розподіляються на дві різні барикади «гуманність» й «справедливість». Хтось вважає, що людина яка скоїла вбивство повинна поплатитися життям, але ж це не гуманно.

Валентина Матвієнко вважає, що повертати смертну кару не потрібно, хоча дискусія в цій ситуації доречна. Вона зазначила, що: «Повернення смертної кари проблему не вирішить. Якщо говорити про тяжкість покарання для злочинця, то ще невідомо, що важче — смертна кара або довічне ув'язнення. Я взагалі проти того, щоб вбивали людей, проти будь-яких форм вбивства. Смертна кара — це все-таки позбавлення життя, нехай навіть злочинця і лиходія.» Аналізуючи цю точку зору хочу виділити, що одним із найбільш поширених аргументів на користь смертної кари є те, що ув'язнення — це надто дороге, і тому людей, що скоїли тяжкі злочини, з економічної точки зору доцільніше страчувати. Але смертна кара обходиться значно дорожче, ніж довічне ув'язнення. Згідно зі звітом про низку досліджень у США, намагання присудити смертний вирок коштували дорожче в усіх проаналізованих штатах — наприклад, у Нью-Мексико, Орегоні, Пенсильванії, Індіані та багатьох інших. Зазначено також, що, наприклад, у Небрасці держава витрачає 14,6 млн доларів на рік тільки для того, щоб підтримувати інфраструктуру, потрібну для забезпечення можливості виконання смертної кари. [2] Тому цей вид покарання не розв'язувати економічне питання нашої держави.

Значимо, що смертна кара — залізна гарантія, що повторного злочину конкретною людиною більше не буде.

- Позбавлення життя злочинця попереджає інших членів суспільства про наслідки порушення законів.
- Настрій суспільства до маніяка, яке здійснило бузувірські вбивства, особливо стосовно дітей, однозначно і безповоротно.
- Якщо суспільство не буде відчувати соціальної справедливості, то знизиться рівень довіри до держави.

Таким чином, ми можемо зазначити, що смертна кара — не те питання де можна ділити на чорне і біле. Практика смертної кари в надзвичайних обставинах існує у Великобританії, Ізраїлі, Швейцарії та Нової Зеландії. При впровадженні такої практики, можливо, що необов'язково зовсім застосовувати смертну кару. Відчуття того, що вища міра існує, з одного боку заспокоїть соціум, який знаходиться в групі ризику більше тих, хто, наприклад, відправляє своїх дітей в приватні охоронні школи.

Література:

1. Електронний ресурс. Режим доступу: <http://gtlaw.ru/2019/10/15/argumenty-za-i-protiv-vozvrashheniya-smertnoj-kazni/>

2. Електронний ресурс. Режим доступу:
<https://politkrytyka.org/2019/09/05/chy-spravdi-smertna-kara-desheve-j-ekonomichno-dotsilne-pokarannya-za-zlochyny/>

*Науковий керівник: кандидат юридичних наук,
доцент Задаля Д.К.*

*Дубовик А.С.
(Дніпро, Україна)*

ПРАВО

(Адміністративне та фінансове право)

ШТРАФИ ЯК ТИП АДМІНІСТРАТИВНО-ПРАВОВОЇ САНКЦІЇ

Адміністративний штраф – це, звичайно, основний вид адміністративного покарання як у значенні, визначеному законодавчими нормами, так і в сенсі поширеності закріплення адміністративних санкцій у нормативно-правових актах. Проблеми адміністративного штрафу, як виду адміністративного покарання є предметом активних досліджень як у радянському, так і в сучасному адміністративному законодавстві. Водночас, питання складання адміністративно-правових санкцій, що містять у вигляді адміністративного штрафу, практично не розглядається.

Адміністративний штраф, як найпоширеніший вид адміністративного покарання, на думку І. Максимова, є «заходом адміністративного примусу, де найважливішим моментом є те, що він обумовлений адміністративно – владним примусовим виконанням особи, яка вчинила адміністративне правопорушення, сумою грошей, тобто вираженою в юридичній обов'язковості, односторонній, примусовий характер державних органів та їх органів, посадових осіб і тому є публічним правом» [1].

Нормативне визначення розміру адміністративного штрафу повинно визначатися на основі об'єктивних даних щодо основних положень, які можуть бути сформульовані таким чином: можливість накладення штрафу; дотримання конституційних вимог індивідуалізації при накладенні адміністративних штрафів [2]; диференціація адміністративної відповідальності при підготовці адміністративної санкції, що містить адміністративний штраф; адміністративний штраф не може бути «пограбуванням» або ліквідацією; це повинно залежати від типу суб'єкта, який вчинив правопорушення. Всі ці вимоги дозволяють вважати необхідним запропонувати як критерій встановлення максимального адміністративного штрафу для фізичних осіб прожитковий мінімум, для юридичних осіб максимальний адміністративний штраф повинен залежати від економічних показників належності юридичної особи до малих, середніх та великих підприємств.

Характер адміністративного правопорушення у дослідженнях адміністративного права визначається по-різному. Вивчення наукових підходів до характеру адміністративного правопорушення дає змогу визнати відсутність

юридичного та доктринального визначення терміна, що не дозволяє повноцінно використовувати його в правоохоронних органах не лише при накладанні адміністративних санкцій, а й при розробці адміністративних санкцій щодо адміністративної відповідальності. Характер адміністративного делікту – це обставина, яка пов'язує фактичну деліктоздатність із її складом, що виражається у розпорядженні норми адміністративного делікту. Характер адміністративного правопорушення нерозривно пов'язаний із ступенем його соціальної шкоди. Характеризуючи ступінь суспільної небезпеки діяння (термін «суспільна небезпека» відноситься до адміністративного правопорушення), Ю. Папуга визначає його багатофакторний характер, який включає в себе природу шкоди, заподіяну або може завдати цей вчинок об'єкту, що охороняється, громадськості; реальна можливість такої шкоди; обставини, місце, умови злочину; форма вини (умисел чине обережність); ознаки предмета правопорушення та ін. [3].

На наш погляд, максимальний розмір накладеного адміністративного штрафу вимагає відмінності від типу суб'єкта, який вчинив адміністративне правопорушення. Також видається необхідним прийняти зміни у законодавстві щодо кожного виду адміністративного правопорушення, яке має різний характер, і що необхідно встановити відповідні мінімальні та максимальні адміністративні штрафи та адміністративні санкції, враховуючи їх можливу індивідуалізацію при призначенні. Здебільшого відносно визначені або альтернативні.

Література:

1. Максимов І. В. Адміністративне покарання. Москва. 2019. с. 283.
2. Малютін Н.С. Проблема оцінки пропорційності покарань в актах судового тлумачення (на прикладі адміністративних штрафів). Актуальні проблеми права. 2015. № 7 38-43 с.
3. Дугенец А.С. Адміністративна відповідальність в українському праві: авто-ріф. дис. ... д-р юрид. наук. Москва. 2015. 46 с.
4. Якунін Д. В. Сучасний стан і тенденції розвитку механізмів встановлення і застосування адміністративних штрафів. 2014. № 8. с. 37-40.
5. Вербицький А. В. До питання про поняття адміністративно-правової санкції. Нариси новітньої камералістика. 2017. № 4. с. 20.

Науковий керівник: кандидат юридичних наук, доцент Степаненко К.В.

Журавльова Дар'я

(Дніпро, Україна)

ПРАВО

(Кримінально-процесуальне право)

ОСОБЛИВОСТІ ВИДІВ НЕОБЕРЕЖНОСТІ ЗА КРИМІНАЛЬНИМ ПРАВОМ УКРАЇНИ

Необережність – це основна форма вини у кримінальному праві. Це характерно для порушень правил безпеки руху та експлуатації транспорту,

порушень вимог законодавства про охорону праці та окремих службових кримінальних правопорушень.

За своїм змістом стаття 25 Кримінального кодексу України висвітлює два види необережної форми вини: кримінальну протиправну самовпевненість і кримінальну протиправну недбалість.[2]

Згідно частини 2 статті 25 КК України, необережність є кримінальною протиправною самовпевненістю у випадку, якщо особа передбачала можливості настання суспільно небезпечних наслідків свого діяння (дії або бездіяльності), але легковажно розраховувала на їх відвернення.[2]

При цьому суб'єкт кримінального правопорушення усвідомлює суспільну небезпеку своєї дії.

Кримінальне правопорушення вважається вчиненим на підставі кримінальною протиправною самовпевненістю коли особа:

- передбачає лише можливості соціально небезпечних наслідків своїх дій чи бездіяльності;
- розраховує на реальні сили або конкретні обставини, що дозволяють уникнути настання соціально небезпечних наслідків;
- її розрахунок був легковажним і такі наслідки настали.

У діях, вчинених на підставі кримінальної протиправної самовпевненості немає свідомого припущення шкідливих наслідків, оскільки винний сподівається, хоча і легковажно, на певні обставини, які можуть їм перешкодити. Таким чином, можна відрізнити кримінальну протиправну самовпевненість від непрямого умислу, при якому особа свідомо передбачає настання соціально небезпечних наслідків, а якщо і сподівається, що вони не настануть, то це є невизначеною надією на «щось», а не на конкретні обставини.[1]

Формула кримінальної протиправної самовпевненості - особа передбачає, але легковажно розраховує запобігти своїм діям.

Також самовпевненість включає в себе дві ознаки: інтелектуальну і вольову.

Інтелектуальній ознаці характерне те, що особа передбачає можливість настання соціально небезпечних наслідків свого діяння (дії чи бездіяльності). Особливості прогнозування у кримінальній протиправній самовпевненості виражаються у тому, що воно має абстрактний характер. Під час самовпевненості винний припускає, що дії, подібні до вчиненого ним, призводять до соціально небезпечних наслідків, але вчинені ним дії не повинні в даному конкретному випадку спричиняти таких наслідків. Тому, діючи у конкретній ситуації, особа не усвідомлює реального розвитку причинно-наслідкового зв'язку між своєю поведінкою і наслідками, хоча й могла б це зробити. Важливо те, що розрахунок у суб'єкта не був порожнім, необґрунтованим, він покладається на певні обставини, сили та умови.

Вольовою ознакою є легковажний розрахунок на відвернення соціально небезпечних наслідків свого діяння (дії чи бездіяльності). У той же час особа

покладається на цілком реальні обставини, котрі за своїми властивостями мають здатність запобігати настанню наслідкам.

Згідно частини 3 статті 25 КК України необережність виступає кримінальною протиправною недбалістю у випадку, якщо особа не передбачала можливості настання суспільно небезпечних наслідків свого діяння (дії або бездіяльності), хоча повинна була і могла їх передбачити.[2]

Формулою кримінальної протиправної недбалості - особа не передбачала хоча повинна була й могла передбачити.

При цьому суб'єкт кримінального правопорушення не усвідомлює соціальної небезпеки своєї діяльності, тому не передбачає можливості настання соціально небезпечних наслідків.

Вчиняючи кримінальне правопорушення через недбалість, особа зобов'язана бути уважною і обережною при вчиненні певних дій, передбачати настання їх шкідливих наслідків, покладається на громадян законом, спеціальними нормами та нормативними актами, що регулюють службову та професійну діяльність.

На думку одних вчених, вольова ознака у кримінальній протиправній недбалості відсутня, оскільки сфера людської свідомості взагалі не охоплює кримінальні наслідки, але на думку інших – вона полягає у тому, що людина, маючи реальну можливість передбачати соціально небезпечні наслідки їх поведінки, не мобілізує їх інтелектуальні та психічні здатності для того, щоб здійснити вольові дії, які необхідні для запобігання таким наслідкам.[3]

Інтелектуальна недбалість кримінальної протиправної недбалості характеризується несвідомістю особи соціальної небезпеки вчинюваного нею діяння (дії або бездіяльності), а також відсутністю передбачення можливості настання соціально небезпечних наслідків цього діяння.

Література:

1. Науково-практичний коментар статті 25 Кримінального кодексу України від 5 квітня 2020 року / За ред. Верша Р.В., 2020. - с.86-108 .
2. Кримінальний кодекс України. - К.: Видавництво "Право". 2020 р. - с.240
3. Кримінальне право України. Загальна частина/ За ред. Професорів М.І. Бажанова, В.В. Сташиса, В.Я. Тація.-193с.
4. С.І. Нежурбіда. Кримінальна протиправна необережність: концепція, механізм і шляхи протидії: - К.2010 – 20с.

Науковий керівник: старший викладач Савенко Вікторія Петрівна

Лепенко В.О.
(Дніпро, Україна)
ПРАВО
(Конституційне право)

**КОНСТИТУЦІЙНІ ПРИНЦИПИ ТА СИСТЕМА МІСЦЕВОГО
САМОВРЯДУВАННЯ В УКРАЇНІ**

Розбудова та процес розвитку місцевого самоврядування (далі МС) являється одним з найголовніших напрямів реформування системи публічної влади України. Система конституційно-правових засад МС, котра існує в даний період, була сформована з прийняттям Конституції України та Закону України «Про Місцеве самоврядування в Україні». Конституційні засади МС висвітлюють основні ідеї та положення конституційної моделі МС та є фундаментальною характеристикою її внутрішнього балансу та довершеності як цілісної системи.

Дослідженням місцевого самоврядування займалися безліч науковців, такі як: П. Біленчук, М. Корнієнко, В. Кравченко, О. Лазор, В. Шаповал, В. Погорілко, О. Сушинський, Б. Борденюк та інші, на праці котрих ми спиралися. Незважаючи на те, що даним питанням займалася велика кількість науковців, вивчення даної теми досі є актуальним. Зважаючи на це метою даної праці являється розгляд правових та теоретичних засад МС та його системи, котрі закріплені в основному законі України, окреслення понятійного апарату та головних характеристик місцевого самоврядування.

Місцеве самоврядування – це можливість добровільного об'єднання територіальної громади з метою самостійного вирішення питань місцевого значення в межах основного закону України [1].

Як свідчить довготривалий досвід розвинених країн, місцеве самоврядування не зможе функціонувати без певних принципів та засад, конче необхідних для розбудови демократичної правової держави. Це пояснюється тим, що через різноманітні структурні елементи громадяни беруть участь в місцевому керуванні, що є достатньо важливим. Завдяки принципам забезпечується стійкість конституційного ладу, відображаються закономірності та тенденції розвитку суспільства [2].

Науковці, котрі займаються даною темою, стверджують, що в Україні на теперішній час не дуже ефективна система місцевого самоврядування. Це пояснюється тим, що населенням і приватним капіталом реалізується дуже мало повноважень і функцій, а також існуванням низької активності громадян. Більш того, достатньо велика кількість питань досі вирішується державою (завдяки регіональним державним органам або через державні фінансові важелі) [3].

Конституційні принципи місцевого самоврядування характеризуються тим, що вони визначають побудову та діяльність всієї системи МС; допомагають в розумінні сутності та змісту МС, його основні риси та ознаки; є критерієм оцінки конституційної моделі МС тощо. Спираючись на Закон України «Про місцеве самоврядування в Україні» можна виділити такі принципи місцевого самоврядування, як [4]: правова, організаційна та матеріально-фінансова самостійність; виборність; народовладдя; законність, гласність; колегіальність; підзвітність та відповідальність перед територіальною громадою, їх органів та посадових осіб; сполучення місцевих та державних інтересів; державна підтримка та гарантія місцевого самоврядування.

Слід додати, що під час процесу становлення та розвитку конституційні принципи МС набули властивості та функції таких принципів права [2]: вони загальні, обов'язкові, нормативно-регулятивні, об'єктивно обумовлені, історичні та ідейно-політичні категорії; їх соціальною функцією можна назвати регулювання суспільних відносин, що складаються у сфері місцевого самоврядування. Вивчаючи Закон України «Про місцеве самоврядування в Україні» можна виділити таку систему МС [4]: територіальна громада; сільська, селищна, міська рада та їх голови; виконавчі органи сільської, селищної, міської ради; староста; районні та обласні ради; органи самоорганізації населення.

Отже можемо зазначити, що місцевого самоврядування являє собою можливість добровільного об'єднання територіальної громади з метою самостійного вирішення питань місцевого значення в межах основного закону України, котре ґрунтується на таких принципах як правова, організаційна та матеріально-фінансова самостійність; виборність; народовладдя; законність, гласність; колегіальність та інші. Система місцевого самоврядування складається з територіальної громади; сільської, селищної, міської ради та їх голів; виконавчих органів сільської, селищної, міської ради; старостів; районних та обласних рад; органів самоорганізації населення.

Література:

1. Заяць О.Д. Розвиток місцевого самоврядування в Україні: теоретико-правовий аспект. Київ: НАДУ, 2009.-52с.
2. Кравченко В.В. Конституційні засади місцевого самоврядування в Україні (основи муніципального права). Київ: Арарат-Центр, 2001. 176с.
3. Муніципальне право України: підрч./ За ред. В.Ф. Погорілка, О.Ф. Фрицького. Київ: Юрінком Інтер, 2001. 352 с.
4. Про місцеве самоврядування в Україні: Закон України від 21.05.1997 № 21.05.1997 (зі змінами і допов.). Відомості Верховної Ради України. 2020.

*Науковий керівник: кандидат юридичних наук,
доцент Чепік-Трегубенко О.С.*

*Котковський Володимир
(Кривий Ріг, Україна)*

ПРАВО

(Адміністративне і фінансове право)

ВЕДЕННЯ ЄДИНОГО ОБЛІКУ В ОРГАНАХ ПОЛІЦІЇ ЗАЯВ І ПОВІДОМЛЕНЬ ПРО КРИМІНАЛЬНІ ПРАВОПОРУШЕННЯ: НОВИЙ ПОРЯДОК

Будь який громадянин України має законне право звернутися до органів державної влади, місцевого самоврядування, об'єднань громадян, підприємств, установ, організацій незалежно від форм власності, засобів масової інформації, посадових осіб відповідно до їх функціональних обов'язків із зауваженнями, скаргами та пропозиціями, що стосуються їх статутної діяльності, заявою або

клопотанням щодо реалізації своїх соціально-економічних, політичних та особистих прав і законних інтересів та скаргою про їх порушення, у тому числі й до Національної поліції та до її структурних підрозділів, відповідно до Закону України «Про звернення громадян» [1].

Проте наказом Міністерства внутрішніх справ №100 від 08.02.2019 р. затверджено новий «Порядок ведення єдиного обліку в органах (підрозділах) поліції заяв і повідомлень про кримінальні правопорушення та інші події». Тому з'ясуємо особливості звернення громадян до Національної поліції України за фактами вчинення кримінальних правопорушень [2].

У приймальнях громадян або в іншому доступному для них місці органу поліції має розміщуватись пам'ятка щодо порядку ведення єдиного обліку в органах поліції заяв і повідомлень про кримінальні правопорушення та інші події з метою інформування громадськості щодо порядку прийняття, реєстрації заяв. Прийняття заяв здійснюється органом поліції цілодобово, безперервно та невідкладно, незалежно від місця і часу, повноти отриманих даних, особи заявника [3].

Поліцейський має попередити заявника про кримінальну відповідальність за завідомо неправдиве повідомлення щодо вчинення злочину.

Якщо заява надійшла до органу поліції під час особистого звернення заявника одночасно з її реєстрацією в інформаційно-телекомунікаційній системі «Інформаційний портал Національної поліції України» (ІТС ІПНП) або журналі єдиного обліку заяв і повідомлень, уповноважена службова особа оформлює та видає заявникові талон-повідомлення єдиного обліку про прийняття і реєстрацію заяви, а в уповноваженій службовій особі залишаються корінці талонів. Заява, що надходить телефоном за скороченим номером екстреного виклику поліції «102», реєструється в ІТС ІПНП з автоматичним присвоєнням порядкових номерів єдиного обліку.

Поліцейський в разі виявлення або отримання інформації про кримінальне правопорушення та іншу подію, зобов'язаний повідомити колег за номером «102» та ужити заходів щодо запобігання правопорушенню, його припинення, рятування людей тощо. Інформацію, яка надійшла до органу (підрозділу) поліції, після її реєстрації, невідкладно має передаватися до органу поліції, на території обслуговування якого сталася подія.

Письмові заяви (повідомлення), що надійшли до центрального органу управління поліцією, ГУ Національної поліції України, у яких є відомості, що вказують на вчинення кримінального правопорушення, не пізніше 24 годин із часу реєстрації, надсилають до органів поліції нижчого рівня, а копії цих матеріалів – до відповідного структурного підрозділу органу поліції за напрямом діяльності [3].

Контроль за своєчасною реєстрацією заяв в ІТС ІПНП (журналі єдиного обліку) покладається на безпосереднього керівника органу поліції. Якщо в органах поліції були виявлені факти порушення вимог щодо дотримання законності під час прийняття, реєстрації та розгляду заяв, то після такого має

бути проведено службове розслідування відповідно до Порядку проведення службових розслідувань у Національній поліції України, затвердженого наказом Міністерства Внутрішніх Справ України від 07.11.2018 р. №893 [4].

У пам'ятці щодо порядку ведення єдиного обліку зазначено, що відповідно до положень ст. 60 Кримінального процесуального кодексу України заявник має право [5]:

– отримати від органу, до якого він подав заяву, документ, що підтверджує її прийняття і реєстрацію (талон);

– отримати витяг з Єдиного реєстру досудових розслідувань;

– подати на підтвердження своєї заяви речі та документи;

– отримати інформацію про закінчення досудового розслідування.

Таким чином, бездіяльність, яка полягає у невнесенні відомостей про кримінальне правопорушення до ЄРДР після отримання заяви чи повідомлення про кримінальне правопорушення, може мати місце лише у разі надходження заяви, повідомлення про вчинення кримінального правопорушення до суб'єкта, який наділений повноваженнями вносити дані до ЄРДР.

Література:

1. Про звернення громадян: Закон України від 2 жовтня 1996 р. №393/96-ВР. *Відомості Верховної Ради України*. 1996. № 47. Ст. 256.

2. Порядок ведення єдиного обліку в органах (підрозділах) поліції заяв і повідомлень про кримінальні правопорушення та інші події: наказ Міністерства внутрішніх справ України від 08.02.2019 р. №100. URL: <https://zakon.rada.gov.ua/laws/show/z0223-19#Text>.

3. Lexinform. Юридичні новини України: Офіційний сайт. URL: <https://lexinform.com.ua/zakonodavstvo/reystratsiya-zayav-pro-zlochynu-povomu>.

4. Порядок проведення службових розслідувань у Національній поліції України: наказ Міністерства Внутрішніх Справ України від 07.11.2018 р. №893. URL: <https://zakon.rada.gov.ua/laws/show/z1355-18#Text>.

5. Кримінальний процесуальний кодекс України: Закон України від 13.04.2012 р. № 4651-VI. *Відомості Верховної Ради України*. 2013. № 9-10. №11-12, № 13. Ст. 88.

Глушаченко Владислава

(Дніпро, Україна)

ПРАВО

(Кримінальне право та криминологія)

ПОНЯТТЯ СПІВУЧАСТІ У КРИМІНАЛЬНОМУ ПРАВОПОРУШЕННІ

Становлення України як демократичної та правової держави ставить перед органами державної влади ряд невідкладних і важливих завдань. Одним з таких завдань є вдосконалення протидії кримінальним правопорушенням. Особливу

увагу слід звернути на забезпечення ефективної протидії кримінальним правопорушенням, яким притаманний підвищений ступінь суспільної небезпеки. До таких відносять кримінальні правопорушення, які вчиняються у співучасті. Питання про поняття співучасті, незважаючи на велику кількість літератури, до цих пір відноситься до числа спірних.

Мочкош Я. В. кримінальне правопорушення, вчинене у співучасті, розглядає як несучий підвищену суспільну небезпеку, і це, на його думку, є однією з причин, за якими інститут співучасті вважається у вітчизняному кримінальному праві одним з найскладніших [5]. Вчений Жаровська Г. П. також вказує, що «незважаючи на майже двохсотлітню історію вивчення даного інституту в теорії кримінального права і в даний час спостерігається різноманітності» думок щодо актуальних питань співучасті» [1].

Як зазначає КК України «співучасть у кримінальному правопорушенні за кримінальним правом визначається як умисна спільна участь декількох суб'єктів кримінальне правопорушення (осіб) у вчиненні умисного кримінального правопорушення» [5].

Об'єднання зусиль декількох осіб для спільного вчинення будь-якого діяння, як правило, сприяє успіху в досягненні його мети. Закон про кримінальну відповідальність та наука кримінального права визнають, що і вчинення кримінального правопорушення об'єднаними зусиллями групи осіб свідчить про підвищену суспільну небезпеку як кримінального правопорушення, так і його учасників [4].

Групова злочинна діяльність являє собою підвищену суспільну небезпеку не тільки тому, що вчинення кримінального правопорушення в групі значно полегшено, але і тому, що явище групової кримінальної діяльності викликає обґрунтовану тривогу громадян, спотворює соціальне обличчя суспільства, деформує в більшості випадків уявлення людей про соціальну справедливість і законність [5].

Фріс П.Л. вважає: «причинний зв'язок при співучасті проявляється в тому, що заподіяна шкода є об'єктивним наслідком діяльності всіх співучасників. Кримінальне правопорушення при співучасті - сукупний підсумок діяльності не тільки виконавця, а й організатора, і підбурювача, і пособника. Незважаючи на те, що діяння, яке характеризує об'єктивну сторону складу кримінального правопорушення, утворюється виключно поведінкою виконавця кримінального правопорушення, дій інших співучасників, створюючи умови для кримінальної діяльності, причинно обумовлюють виконання ним об'єктивної сторони кримінального правопорушення» [6].

Можна зробити наступні висновки, що співучасть передбачає спільну умисне участь двох і більше суб'єктів кримінального правопорушення у вчиненні умисного кримінального правопорушення, а в разі причетності основне (первинне) посягання відбувається одним суб'єктом кримінального правопорушення, а причетне до нього діяння - іншим суб'єктом. Ці два суб'єкта не можуть збігатися в одній особі. Суспільно-небезпечна діяльність

співучасників знаходиться в причинному зв'язку із загальним для всіх них злочинним результатом. Такий зв'язок відсутній в причетності за винятком злочинного потурання. Також причетність знаходиться в причинному зв'язку з суспільно небезпечними наслідками основного посягання, якщо воно вчинене після початку первинного діяння, проте до його завершення. Перш за все це стосується триваючих кримінальних правопорушень та з так званим матеріальним складом, коли наступ суспільно небезпечних наслідків після вчинення діяння відстрочено в часі.

Література:

1. Жаровська Г.П. Співучасть у кримінальному правопорушенні за кримінальним правом України. – К., 2004. – С. 12.
2. Кримінальний кодекс України від 05.04.2001 р. – 2001.– ст. 131.
3. Мочкош Я.В. Форми співучасті у кримінальному праві України: проблемні питання. – 2006. – С. 113.
4. Митрофанов І.І., Притула А.М. Співучасть у кримінальному правопорушенні : Навчальний посібник. – О.: Фенікс, 2012. – 205 с.
5. Панов М.І. Кримінальне право України: Загальна частина : Підручник, 2010. – 416 с.
6. Фріс П.Л. Кримінальне право України. Загальна частина: навч. посіб. – К.: ЦУЛ, 2004. – С. 171.

Науковий керівник: старший викладач Савенко Вікторія Петрівна

Кравцов С.Р.

(Дніпро, Україна)

ПРАВО

(Конституційне право)

КОНЦЕПЦІЯ ТРЬОХ ПОКОЛІНЬ ПРАВ ЛЮДИНИ

Унаслідок особливостей історичного розвитку інституту «права людини» різні категорії прав виникали не одночасно, а з'являлися послідовно. Тому в науковій літературі вони були систематизовані в теорію «трьох поколінь прав людини». Спочатку сформувалося перше покоління – покоління природних прав людини; потім друге покоління - покоління гарантій у певних сферах життєдіяльності людини. Під час розвитку та збагачення першого та другого покоління виникло третє - покоління колективних прав (національних меншин, іноземних громадян, жінок, дітей, інвалідів) [1].

Проблеми прав людини досліджували багато вітчизняних учених-юристів. Так, наприклад, історичні аспекти становлення та розвитку прав людини вивчали В. Васецький, В. Горбаль, Н. Заінчковський, С. Мороз, С. Рабінович, О. Ярмиш; класифікували та досліджували різні групи прав людини С. Верланов, М. Гуренко, М. Давидова, С. Добрянський, В. Копейчиков, А. Колодій, А. Хальота, О. Шмоткін; реалізацію прав людини та механізми їх забезпечення - Ю. Білас, В. Васьковська, Т. Заворотченко, І. Паращич, Т. Пашук, Т. Француз-Яковець [2].

Водночас у наявних дослідженнях відсутній аналіз теорій «поколінь прав людини» в сучасних умовах європейської міждержавної інтеграції, що передбачає значний вплив універсальних правових цінностей та стандартів на зміст та сутність національних правових систем. Саме у вирішенні цього важливого наукового завдання полягає теоретичне та практично-прикладне значення цього теоретико-правового дослідження в сучасних інтеграційних умовах державного та правового розвитку, щой зумовлює актуальність обраної теми [1].

Покоління прав людини – це група прав людини, що виникла у суспільстві в певну епоху і була закріплена в офіційних нормативно-правових актах держави або міжнародних документах та забезпечена відповідними механізмами реалізації та охорони цих прав [3].

У країнах романо-германської правової сім'ї становлення прав людини першого покоління спочатку відбулося на рівні природно-правової доктрини, що описувала невід'ємні права індивіда – право на життя, честь, гідність, власність, свободу договорів, сім'ю та спадок тощо. Права людини другого покоління сформувалися внаслідок боротьби робітників за покращення свого економічного рівня та підвищення культурного статусу, а для цього необхідно використовувати організаційну, планову та інші форми діяльності держави щодо забезпечення цих прав. І значний вклад у цей процес зробили саме країни, що належать до романської групи романо-германської правової сім'ї [3].

Друге покоління прав людини сформувалося у зв'язку зі змінами в економічній сфері окремих розвинених країн. Тому виникли соціально-економічні та культурні права людини, а саме: право на працю, на відпочинок, на освіту, на достатній рівень життя, на соціальне забезпечення та медичну допомогу, захист материнства й дитинства та інші. Це так звані позитивні права, для реалізації яких необхідна організуюча, плануюча та інші форми діяльності держави із забезпечення цих прав. Держава в особі своїх законодавчих органів приймає відповідні закони, програми, а її виконавчі органи зобов'язані виконувати ці норми на практиці для забезпечення прав і свобод людини та громадянина [1].

Права першого та другого покоління прав людини отримали належне закріплення у так званому Міжнародному Біллі про права людини, що складається із Загальної декларації прав людини, яка була прийнята Генеральною Асамблеєю ООН 10 грудня 1948 року, Міжнародного пакту про економічні, соціальні та культурні права та Міжнародного пакту про громадянські та політичні права, що були прийняті 19 грудня 1966 року, і відповідних протоколів до них [2].

Визнання третього покоління прав людини обумовлено розвитком перших двох поколінь прав людини та суспільства загалом. Це покоління прав людини називається колективним чи солідарним. Тобто це не виокремлення нових прав людини, а реалізація особистих, політичних, соціальних, економічних та культурних прав сумісно, окремими групами [1].

Література:

1. Шибаніц Д.М. Сучасна проблематика теорії «поколінь прав людини» в умові європейської міждержавної інтеграції. *Науковий вісник Ужгородського національного університету*. 2015. URL: <https://dspace.uzhnu.edu.ua/jspui/bitstream/lib/4341/1.pdf>.
2. Слюсар К.С. Закріплення поколінь прав людини в міжнародних документах. *Підприємництво, господарство і право*. 2017. URL: <http://pgr-journal.kiev.ua/archive/2017/12/50.pdf>.
3. Слюсар К.С. Наукова концепція поколінь прав людини та механізм їх реалізації в сучасній Україні. 2016. URL: http://uu.edu.ua/upload/universitet/Osobisti_zdobutki/Zahist_disertaciy_S_Ya/Slyusar.doc.

*Науковий керівник: кандидат юридичних наук,
доцент Чепік-Трегубенко О.С.*

*Мкртчян К.А.
(Дніпро, Україна)
ПРАВО*

(Адміністративне та фінансове право)

ІНКВІЗИЦІЙНИЙ ПРИНЦИП В АДМІНІСТРАТИВНОМУ ПРАВІ

"Вона прямо між нами. Віна універсальна. Віна ніколи не спить: виконавча влада. "Це влучне формулювання було видано в 1966 році німецьким юристом та професором державного права Еріхом Кауфманом [1]. Саме так, він характеризує виконавчу владу як "вічну владу". Без виконавчої влади, яка виконує та організовує центральні завдання, функціонування держави немислимо. Жити в порядку було б неможливо. Отже, сама виконавча влада повинна бути більш ефективною за допомогою відповідного закону (тобто "виконавча влада"). Тому адміністративне право - це перш за все ідея порядку: адміністративне право регулює та гарантує здатність органів виконавчої влади виконувати закони та вирішувати проблеми. Він надає органам виконавчої влади можливість ефективно, грамотно та відповідно до закону виконувати свої завдання, визначати форми виконавчої діяльності та регулювати структуру та організацію процедури. Це одна сторона проблеми.

У той же час адміністративне право не лише надає виконавчій владі можливість виконувати свої завдання, але й обмежує їх у міру необхідності. Це інша сторона. Адміністративне право повинно забезпечити, щоб виконавча влада діяла відповідно до закону, тобто відповідала конституції та законам, а також здійснювала діяльність законодавчих органів та уряду. Громадянин повинен мати впевненість, що держава буде поводитися з цим відповідно до закону і що виконавча влада не буде діяти довільно. Така довіра обґрунтована та забезпечується, зокрема, належним судочинством та повноваженнями судового

контролю. Тому загалом мова піде про організацію судочинства, тобто про процедуру - регулювання виконавчого та адміністративного судів [2].

Як ідея порядку, правильний закон, як і будь-яка юридична конструкція, характеризується процесуальними принципами. Це також стосується права на адміністративні провадження (орієнтовані насамперед на виконавчу владу) та адміністративні провадження (які регулюють процедуру оцінки справ в адміністративних судах).

Принцип розслідування обставин справи про надання послуги (синонім: принцип дослідження або принцип інквізиції) є наступним - центральним - принципом адміністративного права. Він бере участь в адміністративному судочинстві. Можна також сказати: інквізиційний принцип в адміністративному судочинстві постійно триває. Однак у правильній процедурі та в правильному процесі - на основі функцій цей принцип проявляється по-різному і має інший обсяг. Крім того, принцип інквізиції буде викладений в адміністративному процесі за його основними ознаками. Подібності та відмінності відзначаються одночасно. Однак, перш за все, слід розкрити таке питання: і виконавчий, і інквізиційний принцип є невід'ємною частиною процесуального принципу. Це стосується також адміністративної процедури та адміністративного процесу, що слідує за нею (за певних обставин у конкретній справі) [3].

Право учасників бути заслуханими враховує не тільки їх процесуальну позицію, але і, на думку конституційного суду, є "передумовою прийняття правильного рішення". Отже, сторони, як правило, повинні бути заслухані не лише через їх процесуальний статус, а й тому, що зауваження сторін є частиною належного розслідування обставин справи. Учасник ніколи не може лікуватися лише суб'єктом процедури. Він повинен мати можливість бути вислуханим з його запереченнями.

За результатами розслідування "обставини справи, які виконавчий орган встановив та базується на прийнятті ним рішень". Це результат усього вивчення обставин справи та їх оцінки виконавчою владою, що характеризується принципом інквізиції. Це означає, що орган виконавчої влади в письмовій формі підсумовує та фіксує результати провадження на основі інквізиційного принципу, а потім приймає рішення щодо конкретної справи на основі цієї фактичної підстави - тобто, виходячи з «фактичних обставин справи».

Література:

1. Тимошук В. П. Процедура прийняття адміністративних актів : питання правового регулювання: дис. ... кандидата юрид. наук : 12.00.07. Київ, 2016. 214 с.
2. Коломоєць Т.О. Адміністративне право України : підручник. Київ : Істина, 2011. 480 с.
3. Авер'янов В. Нова доктрина українського адміністративного права : концептуальні позиції . *Право України*. 2015. № 5. С. 11–17.
4. Тимошук В.П. Адміністративна процедура та адміністративні послуги. Зарубіжний досвід і пропозиції для України . Київ : Факт, 2013. 496 с.

5. Битяк Ю.П. Адміністративне право України : підручник. Київ : Юрінком Інтер, 2015. 544 с.

6. Коломоєць Т. О. Адміністративно-правове регулювання порядку створення і діяльності товариств з обмеженою відповідальністю в Україні : монографія. Запоріжжя : ЗНУ, 2010. 290 с.

*Науковий керівник: кандидат юридичних наук
доцент Задаля Д.К.*

*Луценко Д.В.
(Дніпро, Україна)*

ПРАВО

(Конституційне право)

КОНСТИТУЦІЯ УКРАЇНИ ЯК ОСНОВА ДЕРЖАВОТВОРЧОГО ПРОЦЕСУ

Конституція України - це комплекс провідних та юридично непорушних норм, котрі розповсюджуються на всі ланки суспільства. Конституція затверджує та закріплює соціальне та політичне підґрунтя держави, зафіксує їх першочергові засади функціонування та процесу розвитку.

В першій Конституції України, яка була створена 26 червня 1996 року, вперше були закріплені основоположні засади українського суспільства. Для української держави це була одна з найважливіших подій в політичному та суспільному житті незалежної демократичної України [4]. Сьогочасна Конституція є важливим підсумком довготривалої історії українського державотворчого процесу, правові звичаї котрого були затверджені писаним першоджерелом права та культури Київської Русі: «Руською правдою», яка створена князем Ярославом Мудрим [3]. На фоні цього основний закон України став підґрунтям законодавства країни, її правової системи, а також найважливішим чинником забезпечення суверенітету держави, об'єднання суспільства, створення та розквіту інститутів державної влади, становлення громадянського суспільства [2].

Конституція являла собою акт установчої влади народу. Вона стала рушійною силою при юридичному оформленні національної державності, окреслила такі її ознаки, як демократичність, правовий характер та соціальність, встановила напрям майбутнього державотворчого процесу. На її фундаменті було розпочато розвиток політичної, економічної та ідеологічної різноманітності, затвердження багатопартійності, формування юридичних засобів забезпечення та захисту основних прав людини, створення непохитної правової бази не лише для органів державної влади, а й для формування структур громадянського суспільства [2]. Після прийняття конституції почали працювати нові державні органи, наприклад, Уповноважений Верховної Ради України з прав людини, Конституційний Суд та Рахункова палата [3].

Демократичні принципи організації та функціонування держави і суспільства знайшли своє втілення в захисті та здійсненні прав людини і громадянина. Основний закон України не тільки проголосив її суверенною, правовою, соціальною та демократичною державою, а й закріпив демократичний державний і суспільний лад в країні, демократичну організацію державної влади, систему органів державної влади, порядок їх створення і функціонування, гарантії здійснення ними своїх завдань і повноважень. Після проголошення України демократичною державою, вона наділила український народ найвищим конституційно-правовим статусом як носія суверенітету і єдиного джерела влади, затверджуючи тим самим широке коло політичних прав і свобод [1]. Конституція вперше дала можливість для змагальності виборчого процесу, прояву активності громадян у сфері політико-правових відносин. На цьому підґрунті були опрацьовані та затверджені різноманітні закони (про вибори, про політичні партії, про об'єднання громадян), що мало важливу роль для спрямованості політичної активності громадян. Також Конституція забезпечила обмеження здатності влади втручатися в життя людини і громадянина [1]. Все це вагомий вклад для створення дієздатного громадянського суспільства, впровадження в життя взаємної відповідальності громадянина і держави. Конституція була фундаментом для удосконалення держави й суспільства, правової системи, рушійною силою демократизації соціуму.

Отже, можемо зазначити, що створення Конституції дає розуміння про досягнення державою певної стабільності в країні. Даний процес детермінує перехід суспільства від одного якісного стану до іншого, зокрема, як це відбувається в Україні – результатом зміни суспільного устрою стало створення громадянського суспільства і демократичної, соціальної, правової держави.

Література:

1. Конституція України: Закон України від 28.06.1996 № 254к/96. (зі змінами і допов.) Відомості Верховної Ради України. 2019, № 38, ст.160.
2. Президія національної академії наук України постанова 14.06.2006 № 173. «Роль і значення Конституції України державотворенні і правотворенні в Україні (до 10-річчя прийняття Конституції України)» .
3. Битяк Ю.П., Яковюк І.В., Чапала Г.В. Конституція України: досвід реалізації та шляхи удосконалення. Харків: Право, 2006. 43 с.
4. Волченко А. Конституції України. Київ: Парламентське видавництво, 2011.

*Науковий керівник: кандидат юридичних наук,
доцент Чепік-Трегубенко О.С.,*

*Місюра А.О.
(Дніпро, Україна)*

ПРАВО

(Конституційне право)

ПРИНЦИПИ ЮРИДИЧНОЇ ДЕОНТОЛОГІЇ

Одна із найважливіших професій усіх часів – це професію юриста. Люди завжди вимагали обмеження в свої діях, якщо такого не було, то був би хаос. І саме с розвитком держави, почали з'являтися права, а с правом і люди, які могли справедливо розсудити і допомогти людям у рішенні всіх правових спорі. Тому юристи, судді, адвокати несуть велику відповідальність за свої дії. Кожин із них повинен мати високі моральні принципи, та розуміти, що своїми рішеннями, вони визначають подальшу долю людини.

Одна із важливих наук для юриста – це юридична деонтологія. Що саме ми розуміємо під цим терміном.

«Сливка С.С. визначає юридичну деонтологію як науку про внутрішній імператив службового обов'язку, який створює передумови та мотиви вибору юристом норм поведінки у практичній діяльності, про формування власних норм для кожної ситуації зокрема» [1].

В. Горшенєв В.М. стверджує, що юридична деонтологія - це галузь юридичної науки, що узагальнює систему знань про мудрість спілкування та мистецтво прийняття вірного рішення у юридичній практиці, тобто наука про пошук атмосфери досягнення необхідного, істинного результату у спілкуванні юриста як з колегами, так і з тими, кому він надає свої професійні послуги та кого повинен обслуговувати правовими засобами в процесі реалізації ними свого правового статусу [2].

Для мене юридична деонтологія, це одна із головних наука для професій судді, прокурора, адвоката, тому що вона навчає правилам поведінки, формулює правильне ставлення до людей, та прийняття рішень лише чесним та справедливим шляхом.

Юридична деонтологія має і свою принципи, яких повинен дотримуватися кожен юрист.

А саме вона ґрунтується на принципах: гуманності, справедливості, милосерді. Вони збігаються з принципами професійної етики юриста. Однак юридична деонтологія має і власні принципи.

Один із перших принципів є нормативність. Це означає, що професійність юриста залежить від установлених норм. Але це не тільки професійні норми, а ще і моральні норми юриста, які він виробив під впливом різних чинників.

Другий принцип це самостійність. Він полягає в тому, що теоретичні положення юридичної деонтології стосуються кожної особи зокрема. Юрист самостійно формує свою поведінку, яка спрямована на підвищення ефективності правоохоронної діяльності щодо громадян і суспільства в цілому. Також самостійно виробляє у собі почуття внутрішнього імперативу службового обов'язку за велінням серця та покликом сумління.

Наступний принцип – індивідуальності. Деонтологічна норма для кожного юриста — це його особистісна норма. Цю норму не може використовувати інший юрист. Якщо порушується це правило, деонтологічна норма буде вже іншою.

Ще один із важливих принципів – неповторності. Навіть якщо на перший погляд у двох юристів будуть ідентичні дії, все ж таки деякі моменти будуть

відрізнятися. Не буває так, що все може бути крапля в краплю. У кожного різний рівень усвідомлення службового обов'язку.

Коли зустрічаються незвичайні справи, які потребують не шаблонного вирішення, застосовується принцип нестандартності. Юрист починає шукати нестандартні рішення, але обов'язково у рамках закону. Це дуже допомагає у набутті опиту, та розвиває логічне мислення у спеціалістів.

Принцип моментальності характеризується високою кмітливістю юриста. Такий юрист безпомилково приймає обґрунтоване правильне рішення. Саме таке мистецтво формулює деонтологічні норми.

Принцип непередбаченості близький до принципу моментальності. Адже в багатьох випадках дії юриста не запрограмовані. Виникають ситуації, до яких юрист не готовий. Часом за лічені хвилини юрист повинен вирішити складну проблему, з якою він раніше не стикався, а за цією проблемою стоїть життя або честь людини.

Отже, та розглянувши всю відповідальність професій суді, прокурора, адвоката, ми розуміємо, що це дуже складна професія. Морально складна. Але допомагати людям, та самим залишатися чесною людиною – це велика цінність.

Література:

1. Сливка С.С. Юридична деонтологія : підручник /; Нац. ун-т "Львів. політехніка", Ін-т права та психології. - Вид. 6-те. - Київ. - Харків: Атіка: Право, 2015. 295 с.

2. Сливка С. С.Юридична деонтологія. Правнича етика. Професійна культура: Підруч. Львів. ін-т внутр. справ при Нац. акад. внутр. справ України. К. : Атіка, 2003. 320 с.

*Науковий керівник: кандидат юридичних наук,
доцент Чепік-Трегубенко О.С.*

Перелигіна Раїса

(Київ, Україна)

ПРАВО

(Карне право та кримінологія)

ГЕНДЕРНІ РОЗБІЖНОСТІ У СПРИЙНЯТТІ НАСИЛЬСТВА: КРИМІНОЛОГІЧНИЙ ВИМІР

Конституція України визнає людину, її життя і здоров'я, честь і гідність, недоторканність і безпеку найвищою соціальною цінністю. Обравши курс на євроінтеграцію, Україна, як держава-учасник міжнародних договорів, взяла на себе зобов'язання щодо дотримання та захисту прав людини. Статтею 24 Конституції України встановлено, що громадяни мають рівні конституційні права і свободи та є рівними перед законом. Не може бути привілеїв чи обмежень за ознаками раси, кольору шкіри, політичних, релігійних та інших переконань, статі, етнічного та соціального походження, майнового стану, місця проживання, за мовними або іншими ознаками [1].

Про гендерні розбіжності в самооцінках жінок і чоловіків у сфері особистої безпеки свідчать результати моніторингу Інституту соціології НАНУ, згідно з якими чоловіки почуваються більш захищеними, ніж жінки. Існують гендерні розбіжності у сприйнятті насильства, яке жінки сприймають як серйознішу загрозу для життя, аніж чоловіки. На сьогодні з феноменами насильства й проблемами особистої безпеки жінок та чоловіків тісно пов'язаний і інший феномен – торгівля людьми. Цікавим є дослідження, проведене в межах виконання «Програми рівних можливостей», яку впроваджує Програма розвитку ООН (ПРООН) в Україні. Згідно результатів даного дослідження, чоловіки частіше зустрічаються з загрозою насильства з боку інших чоловіків і найчастіше – поза домом; натомість жінки страждають і від насильства в громадських місцях, і від близьких їм – чоловіків із їх родини, колег та керівників на роботі. Разом з тим, оприлюднені дані є неповними, оскільки багато випадків насильства лишаються невідомими громадськості. У сприйнятті українських громадян «насильство» асоціюється передусім з побиттям (фізичним насильством), сексуальною наругою, сексуальним рабством та торгівлею людьми. Такі порушення прав людини відносять до проявів насильства 68-78% українських громадян, натомість моральне приниження, погрози, словесні образи та ігнорування інтересів насильством вважає значно менше українських громадян – 21-41% [2].

Розбіжності у трактуванні жінками та чоловіками певних дій як проявів насильства практично не простежуються. Однак жінки порівняно частіше визначають такі прояви насильства, як сексуальні домагання, морально-етичні приниження та знуцання, тоді як чоловіки частіше визначають як насильство щодо них експлуатацію їх праці. Такі види насильства, як насильство на роботі (з боку керівника), насильство у сім'ї від батьків та інших осіб, та насильство в іншому громадському місці опитані визначали рівною мірою, незалежно від їх статі. Однак види насильства, яких зазнають і жінки, й чоловіки, мають різну ієрархію: жінки найбільше потерпають від насильства з боку партнера по шлюбу (12,2%), насильства на роботі з боку керівника (7,9%) та насильства на вулиці (6,2%). Натомість чоловіки найбільше потерпають від насильства на роботі з боку керівника – 7,9%, насильства на вулиці – 7,5% та насильства в сім'ї з боку батьків – 3,8%. Найчастіше і жінкам, і чоловікам погрожують звільненням, пониженням по службі чи іншими санкціями (64% жінок проти 52% чоловіків). Крім погроз, жінки набагато частіше зазнають знуцань (23% жінок проти 6% чоловіків), натяків на можливість зв'язку сексуального характеру (19% проти 6%), сексуальних домагань (14% проти 1%). Також більш як удвічі частіше жінки зазнають сексуальної наруги з боку керівництва (відповідно, 14% жінок і 6% чоловіків). Серед форм прояву насильства на вулиці щодо чоловіків переважають побиття (76%), словесні образи (37%) та морально-етичні приниження (26%). Натомість серед жінок, які пережили насильство на вулиці, 48% зазнали сексуальних домагань, а 23% – сексуальної наруги [2, с. 67]. Вагомим фундаментом для протиправних дій сучасного індивіда є втрата

моральних цінностей та ідеалів. Тому, в основі розвитку жіночого руху повинні лежати не феміністська ідеологія, а мораль і загальнолюдські цінності. Так, суспільство визначає умови не тільки соціального, а й біологічного вдосконалення людини. Так, біологічне здоров'я жінки дозволяє їй активно брати участь у житті суспільства, реалізувати свій творчий потенціал, створювати повноцінну сім'ю, народжувати і виховувати дітей. В той же час жінка, яка позбавлена необхідних соціальних умов життєдіяльності, втрачає свою «біологічну форму», опускається не тільки морально, але і фізично, що може служити причиною антисоціальної поведінки і вчинення злочинів. Біологічні відмінності трансформуються в соціальні поведінкові прояви. У такому розумінні бути чоловіком чи жінкою означає не володіти певними природними якостями, а виконувати певні ролі у суспільстві.

Підсумовуючи, слід зазначити, що переважна більшість форм насильства має особливості прояву, залежно від статі його жертви, що може бути пояснено особливостями суспільного становища жінок і чоловіків. Збереження в країні актуальності ситуації щодо насильства, проблем особистої безпеки та торгівлі людьми свідчить про необхідність перегляду стратегій правової системи у всіх її аспектах. Потрібен також широко доступний громадськості моніторинг виконання судових рішень і того, як правоохоронці та судді ставляться до потерпілих від гендерного насильства жінок і чоловіків з наступним оприлюдненням цих даних. Такі заходи сприятимуть підвищенню гендерної та правової культури населення. Для подолання гендерних стереотипів та змінення громадської думки, необхідно підвищити обізнаність суспільства про насильство спрямоване не лише проти жінок, а й проти чоловіків.

Література:

1. Конституція України. URL: <http://zakon5.rada.gov.ua>
2. Амджадін Л.М., Костенко О.Ю., Лібанова Е.М. Гендерні перетворення в Україні. – Київ. ТОВ «АДЕФ-Україна», 2007. – 165 с.

*Печенюк Варвара
(Кривий Ріг, Україна)*

ПРАВО

(Адміністративне і фінансове право)

АКТУАЛЬНІ ПРОБЛЕМИ АДМІНІСТРАТИВНОГО ПРОЦЕСУ

Адміністративний процес – це врегульована адміністративно-процесуальними нормами діяльність по вирішенню індивідуальних, конкретних справ у сфері державного управління уповноваженими на те суб'єктами адміністративно-процесуальних відносин. Адміністративний процес спрямований на забезпечення правильної реалізації матеріальних адміністративно-правових та інших норм права, які невіддільні від адміністративно-процесуальних норм в тому сенсі, що процес є форма реалізації, втілення в життя приписів, що містяться в нормах матеріального права.

Норми адміністративного матеріального права своїм регулюванням охоплюють надзвичайно широкий і різноманітний коло питань державного управління і стосуються великого числа суб'єктів права. Тому адміністративний процес має величезне значення для дотримання законності в управлінні, оскільки її можна забезпечити лише тоді, коли реалізація норм адміністративного матеріального права здійснюється з дотриманням юридичних приписів, що визначають порядок здійснення правореалізаційних дій.

Діючі адміністративно-процесуальні норми містяться в законах та інших нормативних актах. Ці норми встановлюють порядок прийняття і видання правозастосовних та інших правореалізаційних актів, права і обов'язки учасників адміністративного процесу тощо. Специфічною рисою адміністративного процесу, що відрізняє його від інших видів процесу (кримінального, цивільного), є те, що адміністративний процес – це послідовно здійснюються дії щодо здійснення управлінської діяльності. Він є формою реалізації норм матеріального адміністративного та деяких інших галузей права, специфічної юридичною формою управлінської діяльності. Змістом адміністративного процесу є управлінські процесуальні відносини, що виникають між суб'єктами процесу, що здійснюються в певній послідовності дії і операції суб'єктів адміністративного права, які здійснюють свої повноваження і обов'язки в сфері управління.

Далі, характерною особливістю адміністративного процесу, що відрізняє його від інших видів процесу (кримінального, цивільного), є те, що він охоплює більш широке коло суспільних відносин, має більш складну структуру виробництв, регламентовану численними адміністративно-процесуальними нормами. Особливість адміністративного процесу становить і те, що сфера його вживання не вичерпується реалізацією норм адміністративного матеріального права і захистом адміністративно-правових відносин. Сьогодні докорінних змін зазнає оновлення законодавства про адміністративне судочинство.

Кодекс адміністративного судочинства України, закріпив судовий порядок вирішення публічно-правових спорів спеціалізованими судами. З одного боку, КАСУ є новаторським, прогресивним законодавчим актом, який закріплює найбільш ефективний, доведений світовою практикою судовий спосіб вирішення спорів у формі позовного провадження.

З другого – передбачає застосування термінів, недостатньо опрацьованих адміністративно-правовою доктриною, а також узагалі не апробованих судовою практикою. Сьогодні у правовій доктрині дискусійними є положення щодо спільних та відмінних рис процесуального законодавства. У наукових публікаціях порушуються питання доцільності формування науки про судовий процес. Остання проблематика вельми перспективна, і її наявність свідчить про значний потенціал розвитку відносин у сфері судової юрисдикції.

Сучасна правозастосовна діяльність адміністративних судів свідчить про наявність проблем, вирішення яких потребує якнайшвидшого вдосконалення доктринальних положень теорії адміністративного права і процесу. Існують

проблеми розмежування судової юрисдикції між адміністративними і господарськими судами. Серед особливих рис адміністративно-правових норм слід виділити положення про предмет регулювання та мету впливу. Предмет становлять суспільні відносини у сфері функціонування управлінських інститутів публічної влади. Відповідно мета полягає у забезпеченні організації та впорядкованості дій суб'єктів управлінської діяльності, створенні умов для реалізації і захисту прав і свобод громадян, щодо яких така управлінська діяльність здійснюється. Загальними рисами методу адміністративно-правового регулювання вважаються його реалізація шляхом використання приписів (установлення зобов'язань), установлення заборон, надання дозволів. Компетенція адміністративних судів поширюється тільки на ті спори, які виникли внаслідок прийняття управлінськими інститутами публічної влади, їх посадовими і службовими особами імперативних рішень, пов'язаних із реалізацією їх компетенції, що має організаційно-розпорядчу сутність. Наступною проблемою, вирішення якої значиме для розвитку доктрини адміністративного права і процесу, є проблема визначення змісту та характеристики правової природи адміністративних договорів. Норми чинного законодавства, якими визначено зміст категорії «адміністративний договір», правовий режим її використання, містяться тільки в КАСУ. Застосування ж норм цього процесуального закону здійснюється відносно широкого кола питань, пов'язаних із захистом прав та законних інтересів у публічно-правовій сфері суспільних відносин. Законодавство, норми якого регулюють відносини у сфері укладання договорів за участі управлінських інститутів публічної влади, їх посадових і службових осіб, сформувалось ще до набуття чинності КАСУ. Убачається, джерело існуючої невизначеності на доктринальному рівні полягає у недостатньому врахуванні усталених тенденцій регулювання договірних відносин за участі органів державної влади, органів місцевого самоврядування, їх посадових і службових осіб у новелах адміністративного процесуального законодавства. Очевидно, що проблема вдосконалення позовного порядку захисту прав, свобод, законних інтересів в адміністративних судах не може бути вирішена без розвитку доктринальних основ адміністративного права і процесу. Причому такий розвиток не повинен бути спрямований на ліквідацію певної правової норми. Необхідно виробити принципово новий підхід до визначення таких категорій, як «адміністративний договір», «адміністративний процес», «судова адміністративна юрисдикція». Доречними також будуть наукові дискусії стосовно уніфікації процедур позовного провадження.

Науковий керівник : д.наук з держ. упр., доцент Котковський В.С.

*Плахотнюк Мирослава
(Кривий Ріг, Україна)*

ПРАВО

(Адміністративне і фінансове право)

АДМІНІСТРАТИВНО-ПРАВОВЕ РЕГУЛЮВАННЯ ДЕРЖАВНОЇ

СЛУЖБИ УКРАЇНИ

Законом України «Про державну службу» від 10 грудня 2015 року передбачено, що державна служба – це публічна, професійна, політично неупереджена діяльність із практичного виконання завдань і функцій держави [1]. Слід визначити, що державна служба, в свою чергу, в залежності від форм діяльності поділяється на декілька видів: державна служба в апараті законодавчих органів, державна служба в органах виконавчої влади (органах державного управління та їх апараті), державна служба в судових органах та органах прокуратури. Саме цей факт підкреслює те, що державна служба, будучи завжди природно пов'язаною з державою, в реальній дійсності втілюється у виконання певних завдань і функцій держави – законодавчих, виконавчих, судових, прокурорсько-наглядових, а її напрямки діяльності фактично відповідають основним формам державної.

Даною науковою проблематикою займалися такі вчені, як О. Аркуша, В. Авер'янов, Ю. Битяк, О. Бойко, Є. Бородін, О. Оболенський, В. Мельников, В. Малиновський, Т. Пахомова, Є. Черноног, А. Костюков, В. Олуйко та інші.

Державна служба деякою мірою відображає факт суспільного поділу праці, підкреслює різноманітність її видів. Реалізуючи свої функції та завдання, державна служба має стати таким інститутом, через який реалізується демократична сутність держави, підтримується нормальна життєздатність суспільства, а державний апарат слугує потребам суспільного розвитку.

Здійснення функцій та завдань державної служби України неможливе без дотримання основних її принципів, а саме: служіння народові України, демократизму і законності; гуманізму та соціальної справедливості; пріоритету прав людини і громадянина; професіоналізму, компетентності, ініціативності, чесності, відданості справі; персональній відповідальності за виконання службових обов'язків; дотримання прав та законних інтересів органів місцевого самоврядування, прав підприємств, установ [2].

В умовах державотворення в Україні роль та значення державної служби невинно зростають. Протягом останнього часу законодавчими та виконавчими органами України було здійснено низку певних заходів щодо вдосконалення правового регулювання державно-службових відносин та організації державної служби. Було прийнято ряд законів та законодавчих актів, що регулюють окремі напрямки державно-службової діяльності: про місцеву державну адміністрацію, про прикордонні війська України, про Прокуратуру України, про збройні сили України, про освіту, про міліцію України та ін. Усі вони стосуються питань організації та проходження державної служби у відповідних державних органах, але саме Закон України «Про державну службу» більш детально спрямований на врегулювання суспільних відносин, що охоплюють діяльність держави щодо створення правових, організаційних, економічних, соціальних умов реалізації громадянами права на державну службу. Саме цей даний нормативно-правовий акт адміністративного законодавства регламентує аспекти вступу, проходження, а також припинення державної служби.

Регламентування даних суспільних правовідносин в основному адміністративно-правовими нормами зумовлюється особливим характером такої діяльності, оскільки громадяни виконують свою роботу безпосередньо в державному органі, а тому й необхідно окремо регулювати аспекти такої роботи, зокрема адміністративно-правовим законодавством. Закон України «Про державну службу» виділяє положення, що стосуються вступу на державну службу, наприклад порядок проходження конкурсу, стажування тощо. Окрім того, у Законі визначено системи державних посад, які надають змогу державним службовцям реалізовувати свою службу кар'єру [1].

Державна служба є особливим та своєрідним зв'язком між державою і громадянином і сприяє розвитку громадянського суспільства. Як зазначає О. Ф. Скакун, громадянське суспільство – це система взаємодії в межах права вільних і рівноправних громадян держави, їх об'єднань, що добровільно сформувалися та перебувають у відносинах конкуренції й солідарності поза безпосереднім втручанням держави, покликаної створювати умови для їх вільного розвитку. Громадянським суспільством, продовжує О. Ф. Скакун, можна назвати таке суспільство, у якому головною діючою особою є громадянин, як автономна особа [3]. Тобто, державні службовці відіграють особливу роль в адміністративно-правових відносинах, а тому важливим є здійснення повного та всебічного адміністративно-правового регулювання діяльності державних службовців, їх прав та гарантій.

Таким чином, виділяючи особливості даного нормативно-правового акта, можна сказати, що він є специфічним та безумовно важливим актом адміністративно-правового регулювання, оскільки державне управління в нашій державі здійснюється безпосередньо людьми – державними службовцями. Цей Закон закріплює основні аспекти адміністративно-правового статусу державних службовців, а також визначає їх гарантії і забезпечення.

Література:

1. Про державну службу: Закон України від 10 грудня 2015 р. №889-VIII. *Відомості Верховної Ради України*. 2016. № 4. Ст. 43.
2. Конституція України: Закон України від 28 червня 1996 р. №254к/96-ВР. *Відомості Верховної Ради України*. 1996. № 30. Ст. 141.
3. Скакун О.Ф. Теорія держави і права: підруч. Х. : Консум, 2001. 656 с.

*Науковий керівник: доктор економічних наук,
доцент Котковський Володимир Станіславович*

*Радельчук Крістіна
(Дніпро, Україна)
ПРАВО*

(Кримінально-процесуальне право)

**КРИМІНАЛЬНА ВІДПОВІДАЛЬНІСТЬ ОРГАНІЗАТОРІВ ТА
УЧАСНИКІВ ОРГАНІЗОВАНОЇ ГРУПИ ЧИ ЗЛОЧИННОЇ ОРГАНІЗАЦІЇ**

При кваліфікації кримінальних правопорушень, здійснених організованою групою або злочинною організацією, суди зобов'язані дотримуватися положення про умови відповідальності організаторів, а також учасників таких організацій, враховуючи, те що умови є різними і залежать від того, в складі якого об'єднання суб'єкт здійснював кримінальне правопорушення. Якщо в першому випадку відповідальність настає тільки за кримінально протиправні дії осіб, які зорганізувалися, то в другому- і за саму організацію для кримінально протиправної діяльності, тобто кримінальними правопорушеннями визнаються і створення злочинної організації та (або) вступ до неї, безвідносно до того, чи розпочали її учасники вчинювати конкретні кримінальні правопорушення[1].

В умовах сьогодення організована злочинність в Україні цілком справедливо визнається одним із найнебезпечніших соціально-економічних явищ, що реально загрожує національній безпеці нашої держави. Вона характеризується інтегрованим проникненням представників кримінального бізнесу в економічну та політичну сферу, враженням невід'ємним супутнім до організованої злочинності явищем- корупцією всіх гілок державної влади.

Сучасні організовані злочинні угруповання у більшості випадків характеризуються не стільки значною кількістю членів, об'єднаних ієрархічною моделлю організації діяльності, подібною до традиційних корпорацій, а є відносно невеликими за розміром, гнучкими, мобільними та швидко адаптивними, що об'єднуються для втілення конкретних злочинних намірів у життя в залежності від об'єктивних умов, які склалися у певний час. При цьому деякі організовані кримінально протиправні угруповання можуть поєднувати в собі елементи як традиційних ієрархічних структур на горизонтальному рівні, так і з більш розмитою та гнучкою системою організаційно-структурних взаємовідносин[2].

Виконання спеціального завдання з розкриття кримінально протиправної діяльності організованої групи чи кримінально протиправної організації полягає в організації слідчим і оперативним підрозділом введення уповноваженої ними особи, яка відповідно до закону виконує спеціальне завдання, в організовану групу чи кримінально протиправну організацію під легендою прикриття для отримання речей і документів, відомостей про її структуру, способи і методи кримінально протиправної діяльності, які мають значення для розслідування кримінальних правопорушень, які вчиняються цими групами.

Отже, необхідно встановити роль особи у вчинених кримінальних правопорушеннях (організатор, виконавець, посередник, підбурювач), наявність попередніх судимостей, притаманні риси характеру, сімейний стан, взаємини з родичами та їхнє відношення до подій, що відбулися, асоціальна спрямованість особистості, освітній рівень, ставлення до співробітників правоохоронних органів, особисте ставлення до вчиненого, психологічний тип, манеру поведінки та характер взаємин з іншими учасниками організованої групи тощо. При вчиненні кримінального правопорушення організованим кримінально протиправним угрупованням у межах спрямованості умислу несуть

відповідальність співучасники злочину, в тому числі й співвиконавці, якщо має місце експрес одного з них.

Література:

1. Ковальчук В. П. Особливості звільнення від кримінальної відповідальності учасника злочинної організації. Науковий вісник Дніпропетровського державного університету внутрішніх справ. 2012. № 1.484-495с.

2. Сервецький І. В., Чуфрін Ю. Ю. Кримінальна відповідальність за вчинення злочину групою осіб, організованою групою чи злочинною організацією. Юридична наука. 2015. № 3.113-128с.

Науковий керівник: старший викладач Савенко Вікторія Петрівна

*Самсонова А.
(Дніпро, Україна)*

ПРАВО

(Конституційне право)

АДВОКАТ – ОСОБА, ЩО ЗДІЙСНЮЄ ПРЕДСТАВНИЦТВО ІНТЕРЕСІВ ОСІБ

Конституція України декларує прагнення нашого народу до побудови демократичної, соціальної, правової держави. Однак досягнення цієї мети є неможливим без якісного реформування правової системи країни, яка, на жаль, і досі зберегла в собі відголоски радянського права. Особливо важливим є створення та якісного функціонування системи органів, здатних забезпечити права, свободи та законні інтереси людини шляхом надання висококваліфікованої правничої допомоги.

У сучасних цивілізованих демократичних державах необхідним фактором системи правового (юридичного) захисту особи, її прав і свобод є адвокатура. Вона представляє спеціалізований інститут для здійснення цієї гуманної місії.

Проблеми, що виникають у сфері правової організації захисту прав і свобод громадян, а саме, адвокатської діяльності, завжди перебували в полі зору науковців, про що свідчать публікації Т. Варфоломєєвої, С. Гончаренко, І. Зайцевої, М. Смоленського, В. Медведчука, М. Михеєнка, О. Шило, О. Яновської та інших. Проте, тема дослідження лишається незмінно актуальною, адже сьогодні система правового захисту особи, в тому числі і адвокатура, в Україні перебуває на етапі безперервного реформування.

Адвокатура України - недержавний самоврядний інститут, що забезпечує здійснення захисту, представництва та надання інших видів правової допомоги на професійній основі, а також самостійно вирішує питання організації і діяльності адвокатури в порядку, встановленому Законом України «Про адвокатуру та адвокатську діяльність» [1]. Цією дефініцією законодавець підкреслює важливість функції представництва інтересів осіб, що здійснюється адвокатурою.

Правова доктрина не містить єдиного підходу до розуміння категорії «представництво». Науковці пропонують дві основні концепції розуміння представництва: концепцію дії та концепцію правовідношення. Перша з названих концепцій визначає представництво як вчинення представником у межах своїх повноважень правочинів та інших дій від імені іншої особи, яку представляють [2]. У свою чергу, концепція правовідношення розглядає представництво як правовідношення, відповідно до якого правомірні юридичні дії вчиняються однією особою (представником) від імені іншої особи (яку представляють), безпосередньо створюють, змінюють або припиняють для останньої цивільні права та обов'язки [2].

Правозахисну спрямованість адвокатури та здійснення представництва іншої особи в суді виключно адвокатом встановлюється ст. 131-2 Основного Закону суспільства і держави [3]. Так само вітчизняне процесуальне законодавство (ст. 57 Кодексу адміністративного судочинства України, ст. 60 Цивільного процесуального кодексу України, ст. 58 Господарського процесуального кодексу України) закріплює функцію представництва саме за адвокатами.

Надзвичайно важливе значення для реформування адвокатури, у тому числі і стосовно представництва інтересів осіб, має Закон України «Про внесення змін до Конституції України (щодо правосуддя)» [4].

Отже, ми можемо зробити висновок, що у Стратегії реформування судоустрою, судочинства та суміжних інститутів на 2015-2020 роки, законодавець засвідчив невідповідність формального статусу адвоката фактичним умовам здійснення адвокатської діяльності. Визнання даної проблеми активізувало реформування адвокатури в Україні, у тому числі і у сфері представництва інтересів осіб. Значним кроком стало, зокрема, введення так званої адвокатської монополії, яка на нашу думку, має неоднозначний характер. Вважаємо, що нормативно-правове регулювання діяльності адвокатів в Україні, у тому числі і представництво ними інтересів осіб, потребує подальшого реформування, що зумовлює необхідність подальшого наукового дослідження теоретичних та практичних питань представництва інтересів осіб адвокатами.

Література:

1. Про адвокатуру та адвокатську діяльність: Закон України від 05.07.2012 № 5076-VI. *Відомості Верховної Ради*. 2013. № 27, ст.282 URL: <https://zakon.rada.gov.ua/laws/show/5076-17#Text>
2. Галабурда Н.А. Особливості змісту поняття представництва у цивільному праві України. Актуальні проблеми вітчизняної юриспруденції. № 3. 2012. с. 21-28.
3. Конституція України: Закон України від 28.06.1996 р. *Відомості Верховної Ради України*. 1996, № 30, ст. 141 URL: <https://zakon.rada.gov.ua/laws/show/254%D0%BA/96-%D0%B2%D1%80>

4. Про внесення змін до Конституції України (щодо правосуддя): Закон України від 02.06.2016 №1401-VIII. *Відомості Верховної Ради*. 2016. № 28. ст.532 URL:<https://zakon.rada.gov.ua/laws/show/1401-19#Text>

Науковий керівник: доктор юридичних наук, доцент Савищенко В.М.

Сіроштан С.
(Дніпро, Україна)

ПРАВО

(Конституційне право)

ПРОБЛЕМИ ПРЕЗИДЕНТСЬКОЇ РЕСПУБЛІКИ

Конституційна реформа, що відбувається сьогодні в Україні, ставить досить широке коло питань щодо визначення відповідної форми правління, закріплення певного механізму поділу влади з відповідною системою стримувань і противаг, що має налагодити найбільш ефективну взаємодію центральних і місцевих органів влади тощо.

У цьому аспекті важливим для українського державотворення є питання обрання найбільш досконалої для нашої держави форми правління. Одним із варіантів є побудова в Україні президентської республіки з «сильним» главою держави. Тому вбачається актуальним проаналізувати повноваження, визначити місце глави держави в системі поділу державної влади президентської республіки, акцентувавши увагу на його повноваженнях і взаємодії з іншими органами державної влади.

В основі організації державної влади президентської республіки лежить модель розподілу влади, що може розглядатися в трьох аспектах: інституціональному, що відображає існування трьох гілок влади, їх різний порядок формування та припинення повноважень; функціональному, що виражається у незалежності гілок влади одна від одної, але у той самий час в контролі та стримуванні одна одної; суб'єктному, який полягає в тому, що влада (гілки влади) повинні здійснюватися різними політичними суб'єктами. Специфіка даної форми правління полягає у можливості існування двох варіантів стосунків законодавчої та виконавчої гілок влади. Перший варіант (так зване розділене правління) характеризується належністю президента та парламентської більшості до різних партій. У такому разі суб'єктний розподіл влади на законодавчу та виконавчу, оскільки вони контролюються різними політичними суб'єктами — партіями.

Що стосується функціонального компонента, то саме у даний період проявляється незалежність законодавчої та виконавчої влади одна від одної, з одного боку, в той самий час — їх взаємний контроль — з іншого. Тому для аналізу моделі організації державної влади в президентській республіці першочерговим розкриття основ взаємодії президента та парламенту саме в даний період. Другий варіант характеризується належністю президента та парламентської більшості до однієї партії. У цьому випадку чітко простежується

лише інституційний аспект розподілу влади, але немає ні функціонального, ні суб'єктного компонента. Особливої значимості уособлення державної влади набуває у федеративній державі, яка складається із окремих держав, які мають істотні суверенні права.

Наразі виборець до завершення президентської виборчої кампанії може передбачати не лише основні напрямки політики майбутнього президента, а також ймовірний склад уряду – адміністрації президента, що є ваговою гарантією її реалізації. Президент має значні можливості щодо призначення на посади чиновників. Так, за часів президентства Клінтона перелік політичних посад лише в окрузі Колумбія складав більше 1600 одиниць.

Президентська модель організації державного правління має спиратися на розвинуту структуру громадянського суспільства, активність його інститутів, що зокрема дає змогу протидіяти спробам узурпації державної влади, не загрожуючи при цьому державній чи урядовій стабільності. У свій час ще А. Токвіль однією з особливостей США визначав функціонування розгалуженої системи інститутів громадянського суспільства, що стала гарантією стабільності американської демократії. Нині в США більше 70% громадян перебувають у таких об'єднаннях й організаціях і більше 50% активно беруть участь у діяльності 2-х і більше асоціацій [3].

Слід зауважити, що президентська республіка не є ідеальною формою правління. Для такої республіки у взаємовідносинах вищих органів влади є можливість виникнення безвихідної ситуації. Президент може не мати достатньої кількості голосів у парламенті, щоб він міг провести в життя свою програму. Він може лише, користуючись правом вето, перешкодити парламентові схвалити його власну законодавчу програму.

Література:

1. Шаповал В. М. Конституція и виконавча влада. Київ: Юрінком Інтер, 2004. 80 с.
2. Павленко Р. М. Парламентська відповідальність правительства: світовий та український досвід. Київ: Вид. дім «КМ Академія», 2002. 253 с.
3. Van Beyme K. America as a model: The impact of american democracy in the world/ K. Van Beyme. Gower: Publ. Company, 1987. VI. 137 p.
4. Лінц Х- Дж. Переваги парламентаризму. Межі влади. 1994. № 2-3. С. 41-51.
5. Нойштадт Р. Президентська влада і нинішні президенти. Москва: Ab Marginem, 1997. 464 с.
6. Лейпхарт А. Конституційні альтернативи для нових демократій. Поліс. 1995. - № 2. С. 140-146.
7. Теорія права і государства: навч. Москва: БЕК, 1995. 336 с.

*Науковий керівник: кандидат юридичних наук,
доцент Чепік-Трегубенко О.С.*

Слепова Е.А.
(Дніпро, Україна)
ПРАВО

(Адміністративне і фінансове право)

АДМІНІСТРАТИВНА ВІДПОВІДАЛЬНІСТЬ НЕПОВНОЛІТНІХ

Проблема адміністративної відповідальності неповнолітніх осіб є дуже актуальною на сьогоднішній день, вона розглядається та вирішується на законодавчому рівні. Адже вчинення правопорушення неповнолітнім є певним індикатором, що визначає рівень морального стану суспільства та становить високий рівень небезпеки та розвитку демократії країни.

Головним нормативним актом, який передбачає відповідальність адміністративну саме неповнолітньої особи це є Кодекс України про адміністративні правопорушення. Хотілось би зазначити, що саме кодекс, не дає чіткого визначення про відповідальність, а тільки вказує, що мірою відповідальності виступає адміністративне стягнення, яке застосовується задля того щоб виховати особу, яка вчинила правопорушення [1].

Стаття 12 Кодексу України про адміністративні правопорушення встановлює, що адміністративній відповідальності підлягають особи, які досягли на момент вчинення адміністративного правопорушення шістнадцятирічного віку [1]. Згідно зі ст. 13 КУпАП України до осіб віком від шістнадцяти до вісімнадцяти років, які вчинили адміністративні правопорушення, застосовуються відповідні заходи впливу, передбачені ст. 24 [1] КУпАП, а саме: зобов'язання публічно або в іншій формі попросити вибачення у потерпілого; попередження; догана або суворі догана; передання неповнолітнього під нагляд батькам або особам, які їх замінюють, чи під нагляд педагогічному чи трудовому колективу за їх згодою, а також окремим громадянам на їх прохання [1].

Заходи впливу мають виховний характер і можуть бути застосовані до неповнолітніх, які скоїли адміністративний проступок, у віці 16-18 років, якщо орган адміністративної юрисдикції дійде висновку, що виправлення правопорушника можливе без застосування до нього суворішого адміністративного стягнення.

Варто погодитись із висновками О.Г. Стрельченко та А.Є. Намазова, що «попередження адміністративних правопорушень, які вчинюються неповнолітніми, є гуманним, дієвим та найбільш ефективним засобом (способом) скорочення кількості адміністративної деліктності, оскільки воно пов'язане з такими заходами з боку держави і суспільства, які спрямовані не лише на виявлення й усунення причин та умов, що сприяють правопорушенням, а й на утримування неповнолітнього від їх вчинення, припинення правопорушень та притягнення їх до відповідальності» [2].

Погоджуємося з думкою Ткалі Олени що, аналіз законодавства щодо адміністративної відповідальності неповнолітніх дає можливість стверджувати про наявність цілого ряду прогалин та недоліків, які в сучасних умовах створюють суттєві перешкоди в боротьбі з девіантною поведінкою

неповнолітніх. Серед них варто зазначити, що законодавство не вказує цілей застосування заходів впливу на неповнолітніх, тому їх виховну мету можна зрозуміти лише аналізуючи зміст цих заходів. Крім того, відсутня вказівка на підстави адміністративної відповідальності неповнолітніх загалом та підстави застосування кожного конкретного заходу впливу зокрема. Відсутнє чітке визначення змісту адміністративного проступку, за який повинна наступати адміністративна відповідальність неповнолітніх (ст. 13 КУпАП лише вказує перелік статей, за якими неповнолітні віком від 16 до 18 років підлягають адміністративній відповідальності на загальних підставах [1]), умов їх звільнення від адміністративної відповідальності і можливості застосування до них різних заходів державного примусу, не розроблено певну градацію заходів впливу, що застосовуються до неповнолітніх залежно від їх цільового призначення і підстав застосування[3].

Таким чином, виходячи з вищевикладеного, хочемо зробити висновок, що на сьогодні інститут адміністративної відповідальності неповнолітніх потребує удосконалення та нормативної регламентації. Тому потрібно систематизувати нормативне закріплення адміністративної відповідальності неповнолітніх та для подальшого вдосконалення доцільно в КУпАП передбачити окремий розділ щодо відповідальності неповнолітніх.

Література:

1. Кодекс України про адміністративні правопорушення: Закон України від 07.12.1984 № 8073- X .(зі змінами і допов) *Відомості Верховної Ради УРСР*. 2020, № 6, ст.35.

2. Стрельченко О.Г. Напрями попередження адміністративної деліктності неповнолітніх. Актуальні проблеми держави та права. 2014 р. 43-49 с.;

3. Олена Ткаля Проблеми та перспективи адміністративного впливу, що застосовується до неповнолітніх. Одеса, 2017. 125-129 с.;

4. Продаєвич В.О. Місце адміністративної відповідальності в системі заходів адміністративного примусу. 2007, 20 с.

*Науковий керівник: доктор юридичних наук,
професор Припутень Д.С.*

Петриченко К.С.
(Дніпро, Україна)

ПРАВО

(Кримінально-процесуальне право)

ЗАПОБІГАННЯ ТА ПРОТИДІЯ ДОМАШНЬОМУ НАСИЛЬСТВУ

Насильство є однією з найбільш розповсюджених форм порушення прав людини. На сьогодні це одна з найважливіших тем, яка з кожним днем підіймається ще більше й більше в нашій країні. Беручи до уваги статистику, найпоширенішими серед тих хто може зазнати катувань над собою, є жінки, діти

та люди похилого віку. Розповсюдженим і найбільш складним для його протидії є домашнє насильство.

Приводячи аналіз нормативно-правових актів, треба зазначити, що саме в Законі України « Про Про запобігання та протидію домашньому насильству" висвітлюється поняття, домашнього насильства, яким визнаються діяння будь-якого характеру (психологічного, фізичного і тд.) які вчиняються в сім'ї, чи за межах проживання саме родичами, тобто близькою людиною [1]. Це означає, що домашнє насильство: є діянням (дією або бездіяльністю); здійснюється у формі фізичного, сексуального, психологічного або економічного насильства; вчиняється в межах місця проживання або стосовно певного кола осіб, які є: - членами сім'ї; - родичами; - колишнім чи теперішнім подружжям; - іншими особами, які спільно проживають (проживали) однією сім'єю, але не перебувають (не перебували) у родинних відносинах чи у шлюбі між собою; визнання діяння домашнім насильством не залежить від того, чи проживає (проживала) особа, яка вчинила домашнє насильство, у тому самому місці, що й постраждала особа; погрози застосування насильства також вважаються насильством [2]. Багато постраждалих осіб приховують той факт, що вони стали жертвами домашнього насильства, не звертаються за допомогою до належних органів, не пишуть заяву на кривдника. Поясненням цього може бути два таких фактори: по-перше, постраждала особа переживає почуття страху, по-друге, жертва вважає себе винною, намагається виправдати вчинки людини, яка вчинила насильство над нею, через почуття, або ж свої особисті мотиви.

Виходячи з цього, слід відчувати різницю між сваркою і домашнім насильством. Сварка — це суперечка, яка виникає між людьми, що супроводиться

взаємними образами, а домашнє насильство, починаючи з 12.01.2019 р. — це злочин, який саме як злочин і має сприйматися в суспільстві. Як було зазначено вище, домашнє насильство має в собі 4 форми насильства: фізичне, психологічне, сексуальне, економічне.

Фізичне насильство — це форма домашнього насильства, що включає штовхання, нанесення побоїв, незаконне позбавлення волі, ненадання допомоги особі, яка перебуває в небезпечному для життя стані, заподіяння смерті. Основними проявами фізичного насильства є синці, сліди попередніх ран, шрами, примус вживати алкогольні або наркотичні речовини.

Психологічне насильство — це форма домашнього насильства, що включає словесні образи, погрози, приниження, переслідування. Як було сказано раніше, часто жертва вважає себе винною і навіть намагається захистити свого кривдника. В багатьох випадках це трапляється внаслідок психологічного насилля, через те, що над жертвою не здійснюється саме фізичне насильство, вона спочатку сприймає дії кривдника як нормальну поведінку, вважає, що це просто прояв ревності, або переконує себе, що виною всьому її погана поведінка.

Сексуальне насильство — це форма домашнього насильства, що включає будь-які діяння сексуального характеру, вчинені стосовно повнолітньої особи без її згоди або стосовно дитини незалежно від її згоди, або в присутності дитини, примушування до акту сексуального характеру з третьою особою, а також інші правопорушення проти статевої свободи чи статевої недоторканості особи, у тому числі вчинені стосовно дитини або в її присутності [3].

Економічне насильство — це форма домашнього насильства, що включає умисне позбавлення житла, їжі, одягу, коштів, заборону працювати, примушування до праці.

Отже можемо зазначити, що домашнє насильство — дуже велика проблема сьогодення. Зараз цій темі приділяють дуже багато уваги, що сприяє швидшому вирішенню цієї проблеми. На жаль, більшість жінок соромиться й боїться звернутися за допомогою, це і є велика проблема. Тому потрібно більше розповсюджувати інформацію щодо цієї теми, щоб давати жінкам можливість говорити про це, не соромлячись.

Література:

1. Про запобігання та протидію домашньому насильству: Закон України від 01.01.2020 № 2671-VIII . (зі змінами і допов.)Відомості Верховної Ради України. 2019, № 18, ст.73).

2. Путівник координатора заходів у сфері запобігання та протидії домашньому насильству. Практичний посібник./за заг. ред. А.Б. Блага . Київ : ФОП Клименко, 2020. 156 с.

Протидія домашньому та гендерно зумовленому насильству й добробут громад. Метод. посіб./за заг. ред. Кочемировська О.О. Київ: ФОП Клименко, 2020. 64 с.

3. Міністерство Соціальної Політики . Статистика домашнього насильства. URL: <https://www.msp.gov.ua/news/18311.html>

*Науковий керівник: доктор юридичних наук,
професор Наливайко Л.Р.*

*Кузьменко Марія
(Дніпро, Україна)*

ПРАВО

(Кримінально-процесуальне право)

ОРГАНІЗАТОР ЗЛОЧИНУ

Становлення України як демократичної і правової держави ставить перед органами державної влади ряд невідкладних і важливих завдань. Одним із таких завдань є удосконалення протидії злочинності. Особливу увагу слід звернути на забезпечення ефективної протидії злочинам, яким властивий підвищений ступінь суспільної небезпечності. До таких відносять злочини, що вчинюються у співучасті. Підвищена суспільна небезпечність цих злочинів викликана, насамперед, складністю їх розслідування, а також можливістю застосування

співучасниками більш ефективних способів підготовки, вчинення, приховування суспільно небезпечних діянь. Як правило, співучасть супроводжується заподіянням тяжкої чи особливо тяжкої шкоди охоронюваному кримінальним законом порядку суспільних відносинам або ж створює можливість заподіяння такої шкоди. Злочинці при цьому діють більш зухвало й рішуче, у них з'являється ілюзія безкарності та уникнення відповідальності. У цьому зв'язку важливість дослідження питань співучасті в сучасному кримінальному праві України не викликає сумніву.

Нами було встановлено, що виконавець – особа, яка у співучасті з організатором, підбурювачем та пособником безпосередньо вчинила кримінальне правопорушення. Співвиконавець – особа, яка безпосередньо брала участь у вчиненні кримінального правопорушення, обов'язково з іншим виконавцем та можливо організатором, підбурювачем та пособником. Посередній виконавець – особа, яка вчинила кримінальне правопорушення шляхом використання інших осіб, які відповідно до закону не підлягають кримінальній відповідальності. В посяганні виконавця є всі ознаки відповідного складу кримінального правопорушення і воно на практиці кваліфікується лише за статтею Особливої частини, без посилання на ч. 2 ст. 27 КК.

Організатором є особа, яка організувала вчинення кримінального правопорушення (кримінальних правопорушень) або керувала його (їх) підготовкою чи вчиненням. Організатором також є особа, яка утворила організовану групу чи злочинну організацію або керувала нею, або особа, яка забезпечувала фінансування чи організовувала приховування кримінально протиправної діяльності організованої групи або злочинної організації.

Підбурювачем є особа, що умовлянням, підкупом, погрозою, примусом або якимось іншим способом схилила іншого співучасника до вчинення кримінального правопорушення. Тому це особа, що викликала у виконавця чи в інших співучасників рішучість, бажання вчинити кримінальне правопорушення, тобто умисел на вчинення кримінального правопорушення.

Пособником є особа, яка порадами, вказівками, наданням засобів чи знарядь або усуненням перешкод сприяла вчиненню кримінального правопорушення іншими співучасниками, а також особа, яка заздалегідь обіцяла переховати особу, яка вчинила кримінальне правопорушення, знаряддя чи засоби вчинення кримінального правопорушення, сліди кримінального правопорушення чи предмети, здобуті кримінально протиправним шляхом, придбати чи збути такі предмети або іншим чином сприяти приховуванню кримінального правопорушення.

Під організацією вчинення кримінальних правопорушень слід розуміти активні дії, які полягають у згуртуванні, об'єднанні, спрямуванні інших осіб на вчинення одного чи кількох кримінальних правопорушень. Особа, яка схиляє інших до вчинення кримінального правопорушення є ініціатором його вчинення. Діяльність ініціатора злочину найчастіше втілюється у таких функціональних ролях як підбурювач і організатор злочину. Ініціатором кримінального

правопорушення, як правило, є підбурювач. Однак його роль зводиться до того, щоб зародити у виконавця намір на вчинення кримінального правопорушення. Якщо така особа докладает зусиль для підшукування учасників, готує план вчинення кримінального правопорушення, розподіляє ролі, здійснює керівництво їх діяльністю, то вона перетворюється на організатора злочину.

У низці норм КК України передбачається кримінальна відповідальність за окремі різновиди причетності. Під причетністю в теорії кримінального права прийнято розуміти умисну діяльність, пов'язану із закінченим кримінальним правопорушенням або діями, які утворюють незакінчене кримінальне правопорушення. Причетність посягає на відносини у сфері попередження і розкриття кримінальних правопорушень. Причетність має зв'язок із кримінальним правопорушенням, але не причинний. Вона виникає у зв'язку із здійсненням закінченого кримінального правопорушення. У чинному КК України (ст. 27 ч. 6 КК) визначена лише одна форма причетності — не обіцяне заздальгідь переховування. Так, не є співучастю не обіцяне заздальгідь переховування особи, яка вчинила кримінальне правопорушення, знарядь і засобів учинення кримінального правопорушення, слідів кримінального правопорушення чи предметів, здобутих кримінально протиправним шляхом, або придбання чи збут таких предметів.

Науковий керівник: старший викладач Савенко Вікторія Петрівна

Науменко Олександр

(Ірпінь, Україна)

ПРАВО

(Цивільне право)

ДЕЯКІ ПРОБЛЕМИ ОБ'ЄКТІВ ЦИВІЛЬНИХ ПРАВ

Поняття «об'єкт» зустрічається у цивільному праві в таких термінологічних конструкціях як «об'єкт цивільних прав», «об'єкт цивільних правовідносин», «об'єкт суб'єктивних цивільних прав» та ін. Категорія «об'єкт» відносно досліджена вітчизняними та зарубіжними правниками, разом з тим єдиного підходу до розуміння даного явища не склалося. Дана категорія була і залишається предметом постійної уваги у дослідженнях юристів як минулого, так і сучасності, а проблема об'єктів цивільних прав займає одне з центральних місць і є дискусійною у цивілістиці. Для того аби визначитися у загальних підходах до розуміння поняття «об'єкт цивільних прав» та кола явищ об'єктивної дійсності, які визнаються в такій якості, необхідно, насамперед, провести ретроспективний аналіз даної проблеми, що надасть можливість якісно покращити знання в цій сфері [1].

Дискусії щодо об'єкта цивільних прав точилися давно, тому дане питання вивчалось в різні періоди розвитку цивілістики. Д. І Мейер тлумачив об'єкт права як «предмет, що підлягає пануванню особи, як суб'єкта права», а його сучасник Є. В. Васьковський — як «предмет влади, наданий окремій особі у

приватному житті». Однак, незважаючи на суттєву різницю у визначеннях, переважна більшість юристів до кола об'єктів прав зараховувала такі категорії як речі, нематеріальні блага та чужі дії.

Слід зазначити, що проблему об'єкта права не було однозначно та чітко розв'язано і в радянські часи. Розбіжності існували як у визначенні самого поняття «об'єкт права», так і у визначенні кола об'єктів. Водночас численні теорії об'єкта права, висунуті в радянській юридичній літературі, можуть бути зведені до двох основних напрямів: плюралістичного та моністичного.

Сучасна доктрина цивільного права визнає множинність об'єктів цивільних прав. Поширеною є позиція про неможливість існування безоб'єктних цивільних правовідносин. В наш час у юридичній літературі переважна більшість правників визначають об'єкт цивільних прав через поняття «благо». Така позиція виникла через те, що крім матеріальних благ цивільне право досліджує й нематеріальні: честь, гідність, інформацію, результати інтелектуальної, творчої діяльності, тощо. Так, об'єктами цивільних прав визнаються матеріальні та нематеріальні блага, стосовно яких між суб'єктами цивільного права виникають відносини, які становлять предмет цивільно-правового регулювання [2].

Такий підхід у вирішенні проблеми об'єкта цивільних прав має бути підтриманий та визнаний обґрунтованим, виходячи з наступного. У діалектико-матеріалістичній філософії об'єкт визначається як протилежний суб'єкту компонент, тобто фрагмент об'єктивного світу, на який спрямовані думка і дії суб'єкта пізнання. Однак не можна застосовувати це філософське положення буквально до правовідносин, в тому числі і цивільних, бо тоді б вони становили відносини між суб'єктом і об'єктом. Загальновідомо, що правовідносини це урегульовані нормами права відносини між суб'єктами з приводу того чи іншого об'єкта [4]. Суб'єкти вступають у суспільні відносини, які врегульовані нормами права з метою задоволення певних потреб, певного інтересу. Все, що здатне задовольнити різноманітні потреби людей називається благом. Реалізація інтересу є мотивом поведінки суб'єктів, яка є осмисленою, спрямованою на певний результат і завжди стосується певних благ, що потім опосередковується у правовідносинах. Таким чином, нематеріальні та матеріальні блага є тими об'єктами, на які спрямована поведінка учасників цивільних правовідносин [3].

Разом з тим на даному етапі в теорії права та цивілістиці існують й інші підходи до поняття та сутності об'єкта права, наприклад: теорія «об'єкта поведінки», яка ґрунтується на розумінні об'єкта як явища здатного до правового регулювання, і визнає таким явищем лише поведінку людини, а не інші явища навколишнього середовища, або теорія «об'єкта-правового режиму», представники якої об'єктом правовідносин вважають правовий режим як правову характеристику явищ об'єктивної дійсності, які цивільним правом віднесені до категорії об'єктів цивільних прав. Утім такі теорії не одержали в сучасній українській цивілістиці розвитку та не знайшли підтвердження при правовому регулюванні майнових відносин в нашій державі.

Література:

1. Майданик Р. А. Цивільне право. Загальна частина : підручник / Р.А. Майданик. URL: <http://er.dduvs.in.ua/bitstream/29.pdf>. (дата звернення: 12.03.2021).
2. Цивільне право України: Навчальний посібник. / Л. О. Доліненко, В. О. Доліненко, С. О. Сарновська., 2006. – 356 с.
3. Мазур О.С. Цивільне право України: Навчальний посібник. К.: Центр навчальної літератури, 2006. 384 с
4. Цивільне право України. Загальна частина: підручник. URL: <http://liga-k.com.ua/preview/12213.pdf>. (дата звернення 11.03.2021)

Науковий керівник: доцент Амеліна Анна Сергіївна.

Кутасєв Владислав

(Дніпро, Україна)

ПРАВО

(Карне право та кримінологія)

ПРОБЛЕМА ВКЛЮЧЕННЯ ДОДАТКОВИХ ВИДІВ СПІВУЧАСНИКІВ КРИМІНАЛЬНОГО ПРАВОПОРУШЕННЯ

Перед тим як розпочати свою роботу хотів би зазначити основні види співучасників, які виділив наш законодавець, а також визначення цього поняття. Відповідно до ст. 26 ККУ співучастю вважають умисну спільну участь декількох суб'єктів кримінального правопорушення у вчиненні умисного кримінального правопорушення. [2]

Також у ст. 27 ККУ визначені основні види співучасників такі як організатор, виконавець, підбурювач та пособник, [2] але на мою думку також потрібно виокремити додаткових співучасників, таких як «вор в законі» та керівник.

«Вор в законі» у тлумачному словнику трактується як особа, яка має найвище ієрархічне звання у злочинному світі, котра не піде у будь-які контакти з правоохоронними органами, зазвичай його слово для будь-яких злочинних елементів є найвищим і вирішальним.[1] У ККУ також фігурує таке поняття як «Вор в законі», а саме у ст. 255, законодавець же трактує це визначення як суб'єкт підвищеного злочинного впливу [2]. У ст 27 існує аналогія моєму запропонованому додатковому виду співучасника, підбурювач, але в ознаках цього виду співучасті відсутній один вирішальний елемент як суб'єкт підвищеного злочинного впливу тому я вважаю що слід допрацювати конкретну частину статті, або ж додати новий вид співучасників поряд з іншими вже визначеними Законом.

Поняття керівник у ККУ згадується три рази, а саме у частині першій ст 255 у частині першій ст. 258-3, а також у ст. 258-5 у цих трьох статтях організатор і керівник виступають як самостійні поняття, але ст. 27 ККУ не визначає цього співучасника. На думку О.О. Кваші вирішення цього питання

можна досягнути шляхом розширення такого поняття, як організатор, а саме «організатором або керівником є особа...» [3]. Однак існують і інші способи вирішення цього недоліку, а саме виключити усі згадки про керівника з основної частини ККУ, але я більше схильюсь до першого варіанту вирішення цього питання.

У висновку хочу сказати, що потреба реформування розділу VI ККУ існує і я сподіваюсь що законодавець у майбутньому приділить до цього питання уваги для усунення цих недоліків.

Література:

1. Хоменко О. Язык блатных / тлумачний словник / О.Хоменко – ФОРТ-М, 1997- 187с
2. Кримінальний кодекс України від 05.04.2001 [Електронний доступ]- <https://zakon.rada.gov.ua/laws/show/2341-14#Text>
3. Кваша О.О. Організатор злочину. Кримінально-правове та кримінологічне дослідження: [монографія]/ О.О. Кваша. – К.: Ін-т держави і права ім. В.М. Корецького, 2003. – 216 с

Лакєєва Д.С.
(Дніпро, Україна)

ПРАВО

(Адміністративне право)

МІСЦЕ АДМІНІСТРАТИВНО-ДЕЛІКТНОГО ПРАВА В СИСТЕМІ ПРАВА І ГАЛУЗІ АДМІНІСТРАТИВНОГО ПРАВА

Останнім часом з'являється все більше питань, пов'язаних з переоцінкою понять. Одне з понять, на яке звертається увага, - це поняття та зміст адміністративного права. Причин цьому багато: той факт, що політичний та соціальний порядок життя змінився за останні два десятиліття, що, у свою чергу, призвело до ідеологічних змін у громадян. Сама реальність вимагає нових підходів до розуміння соціальних явищ, і закон не є винятком. Знання добре відомих концепцій у новій реальності змушує їх по-різному ставитися до їх змісту, крім того, що саме життя приносить нові явища та факти, які не можна ігнорувати. Закон повинен містити поняття дійсності, забезпечуючи тим самим унікальний спосіб підтвердження суспільно корисної поведінки. Водночас закону судилося не лише виявляти та врегулювати невідомі куточки сучасного життя суспільства та окремих його членів, а й забезпечувати стабільність відносин у майбутньому.

Адміністративне право як одна з частин правової системи не містить усіх вищезазначених ознак. Крім того, адміністративне право - це галузь права та законодавства, яка регулює широкий спектр правовідносин у публічній сфері, де учасниками правовідносин є суб'єкти влади, які, на відміну від інших учасників, наділені іншими повноваженнями.

Питання адміністративного права були і залишаються предметом багатьох наукових досліджень. Важливі юристи з України та за кордоном звернули увагу

на вирішення цих питань, а також на пошук оптимальних моделей правовідносин за участю владних структур. Незважаючи на докладені зусилля, значний масштаб проблем у цій галузі залишається суперечливим. Однією з проблем є існування правильного делікту. Багато хто скаже, що це так. Монографії та дисертації присвячені певній проблемі або окремим її компонентам. Незважаючи на масштаби обшуку, питання існування адміністративного правопорушення як окремої галузі права, підгалузі чи інституту адміністративного права залишається актуальним. В даний час не існує єдиного підходу до розуміння правильного делікту.

Все вищесказане визначило мету дослідження. Це аналіз існуючих підходів до розуміння адміністративного правопорушення та його місця в правовій системі України. Правова система визначається економічною та соціальною структурою суспільства, структурою права, що виражає його внутрішню узгодженість і єдність права, а також їх поділом на сектори та інститути [1]. Предметом правового регулювання є якісно однорідний тип суспільних відносин, на які впливають норми конкретної правової галузі⁵. Предмет законодавства є основним критерієм розподілу права в промисловості. Це якісно специфічний тип суспільних відносин, який орієнтований на функціонування цієї галузі права (наприклад, область адміністративних відносин в адміністративному праві) [4].

Тому, на наш погляд, необхідно переформулювати сформовані доктрини розуміння адміністративного делікту, що визначили гідне місце цього правового явища. В даний час сфера законодавства та законодавства про адміністративні правопорушення є дуже важливою для забезпечення та реалізації прав, свобод та інтересів не тільки осіб, причетних до адміністративної відповідальності, але й інших учасників адміністративних правопорушень та учасників Протоколу про адміністративні правопорушення (адміністративне розслідування). Тому ми вважаємо, що розробка цього теоретичного питання надзвичайно важлива на практиці, пов'язана з гарантіями реалізації учасниками провадження у справах про адміністративні правопорушення.

Література:

1. Задорожна Я.В. Спосіб вчинення протиправного діяння як ознака об'єктивної сторони адміністративного проступку: автореф. дис. канд. юрид. наук: 12.00.07. Запоріжжя, 2016. 18 с.
2. Трещова О.Р. Державний примус в адміністративному судочинстві України: дис. канд. юрид. наук: 12.00.07. Харків, 2012. 191 с.
3. Орлова В. О. Управлінські процедури в діяльності виробничих організацій (адміністративно-правовий аспект): дис. канд. юрид. наук: 12.00.07. Запоріжжя, 2013. 197 с.
4. Коломоєць Т.О. Адміністративний примус у публічному праві України: дис. докт. юрид. наук: 12.01.17. Харків, 2017. 456 с.

*Науковий керівник: кандидат юридичних наук,
доцент Степаненко К.В.*

*Бондар Яна
Юрківська Вікторія
(Київ, Україна)*

ПРАВО

(Адміністративне та фінансове право)

ACTIVITIES OF THE NATIONAL POLICE AS A MECHANISM FOR ENSURING HUMAN RIGHTS AND FREEDOMS

Today, as can be seen, there is a constant reform of law enforcement agencies, so there is a need to create a more effective policy in the field of law enforcement. It is well known that law enforcement agencies perform perhaps the most important function that concerns society. As stated in Article 3 of the Constitution of Ukraine: a person, his life and health, honor and dignity, inviolability and security are recognized in Ukraine as the highest social value. Human rights and freedoms and their guarantees determine the content and direction of the state. The state is accountable to man for his activities. The establishment and protection of human rights and freedoms is the main duty of the state [1]. Analyzing this article, we can say that law enforcement agencies are called to protect and defend human rights and freedoms, regardless of their property status, origin, age, gender, etc.

Under the definition of human rights and freedoms should be understood as enshrined in law the possibility of physical existence and spiritual development of human. They are owned by everyone who lives on the territory of Ukraine, regardless of their legal status.

Analyzing the role of the police in ensuring and protecting human rights and freedoms, emphasis should be placed on such similar but not identical terms as "protection", "provision". As for the legal literature, these concepts are usually distinguished and there are reasons for such a distinction. Thus, the need to protect and safeguard constitutional rights and freedoms usually arises in case of their violation, the presence of certain obstacles to their use, conflict situations in their resolution and in other cases [2]. Thus, the protection of rights covers preventive measures applied in cases of violation of rights, and their protection is the rest of all legal measures after the offense. That is, the protection of rights and freedoms in a single mechanism of implementation functions as a certain defined independent stage with specific goals and objectives, carried out through coercive measures. This approach is positive because it aims to separate preventive measures from self-defense. As for the rest of the content of the concepts of protection and defense of the rights and freedoms of citizens, they coincide.

The activities of the police to protect human rights and freedoms have certain features that are determined by their powers. First of all, it should be noted that the activities of the police must be humane, impartial and clearly comply with the law.

The powers of the police to implement European human rights law are reflected in various areas of activity, including: public order, public safety, investigation, enforcement of judgments and decisions, etc. Particular attention should be paid to the form of citizen participation in ensuring their rights, and it is in the activities of public

organizations. In connection with the reform of law enforcement agencies, it can be said that constitutional provisions are the basis of the mechanism of administrative and legal regulation.

Such regulations apply not only to the freedoms of citizens. They may directly concern police officers exercising their competence in the field of internal affairs. It is important to note that the activities of the police are subject to the rules of international law, which, in turn, contain universal requirements for the activities of the police.

Finally, it is important to emphasize that law enforcement agencies in general and the national police in particular have a special role to play in implementing the administrative and legal mechanism for ensuring human and civil rights and freedoms. When applying police measures, it is important to understand that human rights are enshrined in legislation, which is guaranteed by enforcement mechanisms and protection procedures. Human rights are a rule guaranteed by appropriate security mechanisms and guarantees. Therefore, today requires from police officers a high moral and cultural level, appropriate level of education, thorough knowledge not only of national rules and their proper application at the national level, but also international legal documents relating to human and civil rights and freedoms in Ukraine.

REFERENCES:

1. Електронний ресурс: <https://zakon.rada.gov.ua/laws/show/254к/96-вр/print>
2. Небрат О.О. Адміністративно-правовий механізм забезпечення прав і свобод людини в діяльності національної поліції. URL: http://univd.edu.ua/general/publishing/konf/30_06_2017/pdf/30.pdf
3. Отчак Н.Я. Характеристика адміністративно-правового механізму діяльності національної поліції в сфері забезпечення прав і свобод громадян. URL: http://www.pap.in.ua/1_2019/67.pdf

*Науковий керівник: кандидат філософських наук,
доцент Ювковецька Юлія Олександрівна.*

Буличов Олександр
(Ірпінь, Україна)
ПРАВО
(Цивільне право)

НЕУСТОЙКА ЯК СПОСІБ ЗАБЕЗПЕЧЕННЯ ВИКОНАННЯ ЗОБОВ'ЯЗАНЬ В ЦИВІЛЬНОМУ ПРАВІ

На сьогодні взяті на себе зобов'язання, які недобросовісно виконуються стороною боржника, що в результаті сприяє негативним наслідкам для договірних сторін і що головніше несе за собою певні збитки зустрічається все частіше. Для досягнення поставленої мети стимулювання вчасного та повного виконання зобов'язання стороною боржника законодавством встановлено різноманітні способи забезпечення виконання договірних зобов'язань та міри цивільно-правової відповідальності, серед яких значне місце займає неустойка.

Питанню призначення неустойки у цивільному праві України було приділено увагу різних українських науковців, таких як М.І. Брагінський, В.В. Вітрянський, О.І. Гелевей, Д.О. Гришин, Ю.В. Долматова, Ю.Л. Єршов та інші.

Серед дослідників з приводу правової природи неустойки немає однотипної теоретичної думки і ця тематика підлягає дискусіям. Одні науковці вважають, що її форми (штраф і пеня) виступають різновидами штрафних санкцій, а також є видами юридичної відповідальності за невиконання або неналежне виконання зобов'язання, а інші трактують її сутність як спосіб забезпечення виконання зобов'язання. Наша думка співпадає з Цивільним Кодексом України, так як ми відносимо неустойку саме до одного із способів забезпечення зобов'язання.

У теорії цивільного права традиційно виділяють два різновиди неустойки: законну, яка встановлюється на підставі акта законодавства, та договірну, яка встановлюється у договорі, укладеному сторонами.

Неустойка являється способом забезпечення виконання зобов'язань з моменту укладення сторонами договору, який передбачає при невиконанні його умов застосування неустойки, або підписання договору, який забезпечується законною неустойкою, і до моменту порушення зобов'язання. При цьому вона виконує роль стимулятора для боржника, а у підозри на порушення зобов'язання неустойка виконує міру цивільно-правової відповідальності [1].

У Цивільному Кодексу України, де законодавцем у ч.1 ст. 549 зазначено визначення неустойки, а саме: «неустойкою (штрафом, пенею) є грошова сума або інше майно, які боржник повинен передати кредиторі в разі порушення боржником зобов'язання» [2]. Формами неустойки законодавчо визначено штраф та пеню, згідно з ЦК України «Штрафом є неустойка, що обчислюється у відсотка від суми неналежно виконаного зобов'язання. Пенею є неустойка, що обчислюється у відсотках від суми несвоєчасно виконаного грошового зобов'язання за кожен день прострочення виконання» [2].

Нами проаналізовано, що з кожним днем предмети стягнення неустойки збільшуються, але найчастіше стягується компенсація у вигляді грошової суми, що дає змогу кредитору реалізації своїх порушених прав на свій вибір. Беззаперечно, це підвищує дієвість компенсаційної функції неустойки як способу забезпечення виконання зобов'язання, так як у договірних сторін є право вибору на свій розсуд обрати собі зручний предмет, за допомогою якого сплачується неустойка, щоб в подальшому використати компенсаційні активи.

Варто зазначити, що серед відомих об'єктів цивільних правовідносин як неустойка можуть використовуватись лише матеріальні (майнові) об'єкти: рухомі речі, не вилучені та не обмежені в цивільному обігу, в тому числі цінні папери; результати робіт або послуг [2].

Сплата неустойки одночасно виконує подвійну компенсаційно-штрафну функцію, а саме відшкодування кредитору завданих збитків і при цьому ж покладання на боржника штрафних санкцій, що є дуже ефективним правовим інструментом.

У співвідношенні зі збитками, відповідно до чинного ЦК України, традиційно розрізняють чотири види неустойки: залікову, штрафну, виключну, альтернативну [2].

Залікова неустойка передбачає стягнення визначеної законом чи договором неустойки і, крім цього, відшкодування збитків у тій частині, які не покриваються неустойкою, що стягнута, тобто сума, що становить розмір неустойки, зараховується в рахунок відшкодування збитків. Штрафна неустойка надає можливість кредитору стягнути з боржника як заподіяні кредитору невиконанням зобов'язання збитки в повному обсязі, так і передбачену законом чи договором неустойку, чинний ЦК України віддає перевагу саме цьому виду [4].

Виключна неустойка широко застосовується саме як законна, є найнегативним варіантом для кредитора, так як захищає майнові інтереси не кредитора, а боржника, відповідальність якого в цьому випадку має обмежений характер. Альтернативна неустойка, для якої характерно є те, що кредитору надається право стягнути з боржника або визначену договором неустойку у вигляді штрафу чи пені, або заподіяні невиконанням договору збитки.

Отже, на нашу думку, неустойка має вагомое ефективне значення для регулювання договірних зобов'язань за участю як юридичних, так і фізичних осіб, вона виступає найбільш найпоширенішим і універсальним способом забезпечення виконання зобов'язань, відстоювання інтересів кредитора, але при цьому не застраховує у швидкому отриманні активів при відмові позичальника.

Література:

1. Дзера О.В. Договірне право України. Загальна частина: навч. посіб. Київ: Юрінком Інтер, 2013. 896 с.

2. Цивільний кодекс України від 01.01.2021р. № 435-IV. URL: <https://zakon.rada.gov.ua/> (дата звернення: 11.03.2020р.).

3. Кулібаба О.О. Неустойка як спосіб забезпечення виконання договірних зобов'язань. Юридичний науковий електронний журнал. 2020. № 4. 61-65 с.

4. Заверуха С. В. Значення штрафної та залікової неустойки в цивільному законодавстві. К.: Університетські наукові записки. 2013. №4 (48). 180-185 с.

*Науковий керівник: кандидат юридичних наук,
доцент Амеліна Анна Сергіївна*

Білан Софія
(Кременчук, Україна)

ПРАВО

(Історія держави та права)

ГРОМАДЯНСЬКЕ СУСПІЛЬСТВО В УКРАЇНІ

Поняття "громадянське суспільство" було введено ще до нашої ери давньогрецьким філософом Аристотелем. Під цим терміном він мав на увазі

співтовариства вільних і рівних громадян, пов'язаних між собою певною формою політичного устрою. У поширеному сучасному значенні громадянське суспільство позначає сукупність відносин у сфері економіки, культури та інших сферах, що розвиваються в рамках демократичного суспільства незалежно, автономно від держави. Громадянське суспільство передбачає існування широкого кола демократичних прав і свобод членів громадянського суспільства.

"Будова" громадянського суспільства відбувається різними об'єднаннями індивідів у певних громадянських інститутах. До інститутів громадянського суспільства відносять: певні громадські організації, різні професійні та творчі спілки, органи самоорганізації населення, організації роботодавців, благодійні і релігійні організації, недержавні засоби масової інформації та інші невідприємницькі товариства і установи, що були легалізовані відповідно до законодавства [1].

Головним є те, що такі інститути утворюються не державою, а самим суспільством, що свідчить про його самосвідомість й самоорганізацію. Така діяльність надає можливість роздобути авторитет і вплив думки громади на державно-владні інститути. А чим більший зв'язок між суспільством та владою, тим ближче ми знаходимося до мрії про ідеальну державу, яка турбується про кожного з нас.

Щодо України вчені стверджують, що процес формування громадянського суспільства перебуває тільки на початковому рівні, а майбутні перспективи проглядаються ще не чітко. Крім того, перебування в складі Російської імперії чи під радянським тоталітаризмом на протязі трьохсот років, де держава завжди пригнічувала різноманітні спільноти, викликало у громади велику недовіру до влади та держави. Значна частина населення і до тепер вбачає в державі корумповану силу, якій не слід довіряти.

Теорія громадянського суспільства базується на ідеї індивідуальної свободи громадян та відсутності втручання держави в життя громадянського суспільства. Відносини та взаємний вплив громадянського суспільства й держави є вирішальними у забезпеченні демократичного розвитку країни. Громадянське суспільство це не тільки елемент демократії в країні, а й основна умова її побудови, база прогресивного розвитку держави, ініціатор змін на краще.

Висновок, проблема громадянського суспільства завжди була і залишається провідною у політичній думці всього світу від античності і до наших днів.

Література:

2. Гончаренко Г. А. Громадський контроль за сектором безпеки: адміністративно-правові засади, суб'єкти та проблеми реалізації: Актуальні проблеми політики. 2020. Вип. 65 С.160-167.

Науковий керівник: Хиль Людмила Петрівна

Перевертайло Євгенія

(Кременчук, Україна)

ПРАВО

(Цивільне право)

ВДОСКОНАЛЕННЯ ЗАКОНОДАВСТВА У СФЕРІ ЗАХИСТУ ПРАВ ДИТИНИ

Права людини, як і права дитини, не стоять на місці, вони розвиваються разом з розвитком суспільства. Виховання дитини, турбота про його здоров'я і благополуччя - це трудомісткий процес, який вимагає від батьків та суспільства багато сил і терпіння. Як показує практика, навіть у благополучних сім'ях, де батьки відчують щирю любов і прихильність до своїх дітей, в виховному процесі можуть використовуватися такі форми впливу на дитину, як тілесні покарання, залякування, позбавлення дитини спілкування або прогулянки, а це і є форми жорстокого поводження з дітьми, одна з найбільш глобальних проблем в області захисту прав дітей.

Також під жорстоким ставленням розуміється образа, неухажне та недбале поводження, експлуатація, сексуальні зазіхання на дитину. Серйозним злочином вважається домашнє насильство. Співробітники навчальних закладів, медичних установ та свідомі громадяни зобов'язані повідомляти в соціальні служби про можливі випадки жорстокого поводження з дітьми. Навіть якщо є найменша підозра на випадок домашнього насильства, громадянин зобов'язаний повідомити про свої підозри в соціальну службу. Крім того, існує розвинена мережа некомерційних громадських організацій, які займаються проблемами дітей, в тому числі і відстеженням подібних випадків. Тому величезне значення має система захисту прав дитини, яка дозволяє відслідковувати і контролювати такі варіанти порушення.

Міжнародно-правовий захист прав дітей - це система міжнародних органів та процедур, які здійснюють захист дітей шляхом розробки міжнародних стандартів у галузі прав дитини і створення спеціальних механізмів контролю за дотриманням цих прав з боку держав і міжнародних організацій.

Права дітей закріплені у великій кількості міжнародних документах - Декларація прав дитини і Конвенція про права дитини, прийняті Генеральною Асамблеєю ООН. Держави-учасниці поважають і забезпечують всі права, передбачені цією Конвенцією, за кожною дитиною, яка перебуває в межах їх юрисдикції, без будь-якої дискримінації незалежно від раси, кольору шкіри, статі, мови, релігії, політичних або інших переконань, національного, етнічного або соціального походження, майнового стану, стану здоров'я і народження дитини, її батьків чи законних опікунів або яких-небудь інших обставин.

Держави-учасниці вживають всіх необхідних заходів для забезпечення захисту дитини від усіх форм дискримінації або покарання на підставі статусу, діяльності, висловлюваних поглядів чи переконань дитини, батьків дитини, законних опікунів чи інших членів сім'ї [1].

Сьогодні питання про права дитини стає все більш і більш актуальним. В даний час ускладнилося становище дітей. У всьому світі діти живуть в особливо важких умовах. Незаконна торгівля, контрабандне провезення, викрадення, економічна і сексуальна експлуатація, а також проблеми в галузі біоетики та зловживання, експлуатація та комерційне використання їх здоров'я є повсякденною реальністю, що оточує дітей у всіх регіонах світу. У всьому світі мільйони дітей зайняті працею, яка перешкоджає їх розвитку, а також позбавляє їх коштів для існування в майбутньому; багато з них залучені до найгірших форм дитячої праці, які завдають незворотний фізичний або психологічний шкоди, або загрожують їх життю.

У національному законодавстві країн - учасниць Конвенції містяться конкретні норми, що закріплюють права неповнолітніх і сприяють їх реалізації. Для реалізації права на освіту і відпочинок побудовано й оснащено обладнанням школи і дитячі майданчики, стадіони та інші установи культури, видано тиражі підручників. Також, для нормальної життя, дитина забезпечується послугами охорони здоров'я. Необхідні нові підходи до реалізації права дитини на повноцінне фізичне виховання, оздоровлення та заняття спортом, що забезпечують збільшення можливостей отримання спортивно-оздоровчих послуг за місцем навчання і проживання, стимулювання праці вчителів фізичної культури, тренерів-викладачів, а в кінцевому рахунку - поліпшення показників здоров'я дитячого населення.

Сьогодні можна виділити такі основні напрямки розвитку прав дитини:

- норми спрямовані на захист дітей проти сексуальної експлуатації;
- норми, спрямовані на охорону праці дітей;
- норми, спрямовані на захист прав дитини в області біоетики.

Висновок, таким чином практика показує, як важливо навчити дитину використовувати правові правила в реальному житті, допомогти подолати труднощі і не здійснювати правопорушень. Майбутнє кожної нації і людства в цілому потенційно залежить від підростаючого покоління, тому забезпечення прав дітей та їх правовий захист, безумовно, є складовою частиною міжнародного права в галузі прав людини.

Література:

2. Конвенція про права дитини (20 листопада 1989 року) редакція зі змінами, схваленими резолюцією 50/155 Генеральної Асамблеї ООН від 21 грудня 1995 року) Конвенцію ратифіковано Постановою ВР № 789-ХІІ від 27.02.91 Режим доступу: https://zakon.rada.gov.ua/laws/show/995_021#Text

Науковий керівник: Хиль Людмила Петрівна

*Цюприк Л.
(Дніпро, Україна)*

ПРАВО

(Конституційне право)

ДЕРЖАВНИЙ, НАЦІОНАЛЬНИЙ ТА НАРОДНИЙ СУВЕРЕНІТЕТИ

Проблема суверенітету була предметом багатоаспектного вивчення філософів, політологів, конституціоналістів, істориків та теоретиків права тощо. При цьому як у вітчизняній, так і зарубіжній літературі дискусії навколо поняття і змісту наукової категорії «суверенітету» тривають з моменту виникнення відповідної концепції. У фахових дослідженнях, присвячених цій проблематиці, висловлюються різні, не рідко досить суперечливі думки з приводу поняття і змісту суверенітету.

Серед вітчизняних дослідників цього феномену можна виділити М.О.Баймуратова, В. Г. Буткевича, В. А. Василенко, Ю. О. Волошина, А. З. Георгіцу, А. І. Дмитрієва та інших. Не зважаючи на підвищену увагу, інтерес та відповідно велику кількість праць учених фактично більшість питань, що стосуються державного суверенітету, залишаються спірними, не вирішеними та викликають багаточисельні дискусії. Усе це робить актуальним розгляд процесу формування й розвитку державного, народного та національного суверенітету, а також виникнення та еволюції уявлень і поглядів на нього як на особливе явище в житті політичного співтовариства [1].

Слово «суверенітет» походить від латинського «*suverenus*» (володар) і означає «повновладдя». В інших джерелах вказується, що даний термін походить від французького «*souveraineté*» - верховна влада. Володіючи суверенітетом, державна влада самотійно видає загальнообов'язкові для усіх членів суспільства правила поведінки, визначає і забезпечує єдиний правопорядок, права і обов'язки громадян, посадових осіб, державних, партійних, громадських органів та організацій.

Ідея народовладдя по суті виражає зміст суверенітету народу, відображеного у статті 5 Конституції України. Як зазначив Конституційний Суд України, принцип народного суверенітету означає, що «... влада Українського народу є первинною, єдиною і невідчужуваною, тобто органи державної влади та органи місцевого самоврядування здійснюють владу в Україні, що походить від народу» [2].

Водночас питання про суверенітет народу, як засвідчують сучасні дослідження, далеко не до кінця розв'язане. Слід уточнити співвідношення трьох споріднених понять та позначуваних ними явищ – народного суверенітету, державного суверенітету та національного суверенітету, які передбачають різних носіїв суверенітету – народ, державу інацію відповідно. Не претендуючи на остаточне розв'язання цієї фундаментальної проблеми, розглянемо основні підходи, запропоновані у літературі, та на їх основі запропонуємо певне розуміння цієї проблеми.

Отже, у сенсі організації держави два поняття – «національний суверенітет» (у сенсі Е. Сієсса) і «національний суверенітет» (суб'єктом якого виступає нація, що з утворенням національної держави перетворюється з етнічної у політичну, громадянську спільноту) – стають ідентичними [2].

Отже, суверенітет є історичною категорією. Він виник у часи абсолютизму та зберіг своє значення для сучасної держави. На основі цього можна зробити висновок, що державний суверенітет - це історично зумовлена політико-юридична властивість сучасної держави, що відображає її верховенство і рівень її самостійності у вирішенні внутрішніх питань та у взаємо відносинах з іншими державами і міжнародними організаціями [1].

Підсумовуючи викладене вище, необхідно наголосити на такому: державний суверенітет і територіальна цілісність виступають як фундаментальні національні інтереси України; державний суверенітет України розуміється як влада держави в межах її території; територіальна цілісність України – це недоторканність її території в межах її кордоніві заборона змінити будь-ким без згоди України [3]; державний суверенітет і територіальна цілісність України визначається як одна з характерних ознак, що утворюють зміст злочинів проти державного суверенітету і територіальної цілісності України.

Література:

1. Адамко М.І. Поняття та сутність державного суверенітету. Чернівецький національний університет імені Юрія Федьковича, Чернівці. 2014. URL: <http://www.lawreview.chnu.edu.ua/en/visnuku/st/628/11.pdf>

2. Ключковський Ю.Б. Суверенітет: держави, народу чи нації? Публічне право № 3 (11). 2015. URL: http://www.irbis-nbuv.gov.ua/cgi-bin/irbis_nbuv/cgiirbis_64.exe?I21DBN=LINK&P21DBN=UJRN&Z21ID=&S21REF=10&S21CNR=20&S21STN=1&S21FMT=ASP_meta&C21COM=S&2_S21P03=FILE=&2_S21STR=pp_2013_3_4

3. Носач А.В. Державний суверенітет і територіальна цілісність – фундаментальні національні інтереси України. Науковий вісник Дніпропетровського державного університету внутрішніх справ. № 3. 2019. URL: http://www.irbis-nbuv.gov.ua/cgi-bin/irbis_nbuv/cgiirbis_64.exe?I21DBN=LINK&P21DBN=UJRN&Z21ID=&S21REF=10&S21CNR=20&S21STN=1&S21FMT=ASP_meta&C21COM=S&2_S21P03=FILE=&2_S21STR=Nvdduvs_2019_3_39

Науковий керівник: кандидат юридичних наук, доцент Рибалкін А.О.

Черкас Олександр
(Дніпро, Україна)

ПРАВО

(Кримінально-процесуальне право)

ГОТУВАННЯ ДО КРИМІНАЛЬНОГО ПРАВОПОРУШЕННЯ

Кримінальне правопорушення, яке є явищем, притаманним соціальному життю людини, крім суттєвих характеристик, що є його особливостями та

складом, є й інші, пов'язані з його розвитком у часі, ситуацією його вчинення не однією особою, а група людей з правовими наслідками вчинення кількох злочинів однією особою.

Частина 1 ст. 14 Кримінального кодексу України дає таке визначення готуванню: готування до кримінального правопорушення - це пошук або пристосування засобів чи знарядь, пошук співучасників або змови для вчинення кримінального правопорушення, усунення перешкод та інше навмисне створення умов для вчинення кримінального правопорушення[1].

Підготовка до кримінального правопорушення - це початкова стадія вчинення кримінального правопорушення, один із видів незакінченого кримінального правопорушення. Готуючись до кримінального правопорушення, дії винного ще не спрямовані безпосередньо на об'єкт і не піддають його безпосередній небезпеці. Суб'єкт ще не вчинив діяння, що є необхідним свідченням складу кримінального правопорушення. З об'єктивної точки зору підготовка до кримінального правопорушення може виявлятися в різних діях, але спільне для всіх них полягає в тому, що всі вони передбачають створення умов для вчинення конкретного закінченого кримінального правопорушення. Однак воно не було завершено, воно припиняється з незалежних від винного причин[2].

З суб'єктивної сторони підготовка до кримінального правопорушення можлива лише з прямим умислом, тобто винний усвідомлює, що створює умови для вчинення певного кримінального правопорушення і хоче створити такі умови. У той же час він має намір не обмежуватися підготовкою до кримінального правопорушення, яке може бути повним і неповним, а вчинити такі дії, що призведуть до закінчення кримінального правопорушення, але він не реалізує свого наміру це зробити покласти край кримінальному правопорушенню з незалежних від нього причин.

Отже, готування визнається самостійним видом кримінального правопорушення лише тоді, коли злочинна діяльність особи була припинена до вчинення кримінального правопорушення, передбаченого Особливою частиною Кримінального кодексу, до якого вона готувалася. Таким чином, у структурі підготовки до кримінального правопорушення необхідно виділити готування як самостійний вид кримінального правопорушення та кримінальне правопорушення, передбачене Особливою частиною Кримінального кодексу, до якого особа готувалася.

Література:

1. Кримінальний кодекс України поточна редакція — Редакція від 30.12.2020 Електронний ресурс: <https://zakon.rada.gov.ua/laws/show/2341-14#Text>
2. Баулін Ю. В. Звільнення від кримінальної відповідальності. 2004. С.45.

Науковий керівник: старший викладач Савенко Вікторія Петрівна

Туманевич Катерина

(Ірпінь, Україна)

ПРАВО

(Цивільне право)

ПІДСТАВИ ВИНИКНЕННЯ, ЗМІНИ ТА ПРИПИНЕННЯ ЦИВІЛЬНИХ ПРАВОВІДНОСИН

Цивільні правовідносини виникають, змінюються або припиняються лише з настанням певних життєвих обставин, що враховуються законодавством. Такі обставини отримали назву юридичних фактів. Отже, серед фактів реальної дійсності юридичними фактами є лише ті, з якими норми права пов'язують виникнення, зміну або припинення цивільних правовідносин.

Юридичними фактами можуть бути різні життєві обставини, що належать як до сфери природи, так і до соціальної сфери життя. Юридичний факт характеризується двома чинниками: наявністю явищ зовнішнього світу і визнання їх державою юридичними фактами. Одні й ті самі факти можуть бути або не бути юридичними залежно від того, як до них ставиться держава в даний період [1]

Звичайно, законодавець не в змозі закріпити в нормах права повний перелік юридичних фактів. Цей перелік не є вичерпним. Тому в цивільному законодавстві передбачено правило, згідно з яким юридичні факти, не передбачені цивільним законодавством, спричиняють відповідні правові наслідки, якщо вони не суперечать загальним засадам і змісту цивільного законодавства.

Підстави виникнення цивільних прав та обов'язків у найбільш загальному вигляді визначені законодавцем за допомогою юридичної конструкції ст. 11 ЦК України. Частина 1 цієї статті містить правило про виникнення цивільних прав та обов'язків із дій осіб; ч. 2 конкретизує це положення і перелічує у невичерпний спосіб дії, які є, на думку законодавця, найбільш типовими та характерними для цивільного права підставами виникнення прав та обов'язків [2]

На роль загального правила, типової для сфери приватного права підстави виникнення цивільних прав та обов'язків висуваються дії осіб, серед яких перше місце цілком обґрунтовано посіли договори та інші правочини, друге — об'єкти інтелектуальної власності, делікти (заподіяння шкоди особі) та інші юридичні факти. У такий спосіб законодавець не тільки підкреслює невичерпне коло підстав виникнення цивільних прав та обов'язків, а й вперше уводить до правової норми таку відому в науці категорію, як «юридичний факт».

Підставою цивільних правовідносин може бути простий юридичний факт та складний юридичний факт або юридичний склад. Кожний з юридичних фактів, що входить до юридичного складу, може мати самостійне значення, але даний правовий наслідок може викликати тільки юридичний склад у цілому.

Юридичні склади поділяються на прості і складні. Прості юридичні склади являють собою сукупність фактів, які можуть накопичуватись у довільній послідовності, важливо лише, щоб у якийсь певний момент вони були в

наявності. Складні юридичні склади — це сукупність фактів, між якими існує сувора залежність. У цьому випадку юридичні факти повинні виникати в чітко визначеному порядку і бути в наявності в потрібний час [3]

Особливий різновид юридичних складів у механізмі цивільно-правового регулювання являють собою ті склади, обов'язковими елементом яких є такий юридичний факт, як державна реєстрація дії або події. Особлива роль таких юридичних складів полягає в тому, що вже саме існування юридичного факту у формі дії або події за відсутності факту їх державної реєстрації не спричинює цивільно-правових наслідків.

Юридичні факти поділяють на *правовстановлюючі, правозмінюючі, правоприпиняючі і правовідновлюючі*.

Із правовстановлюючим фактом норми цивільного законодавства пов'язують виникнення цивільних прав та обов'язків. Так, народження дитини, реєстрація юридичної особи, укладання договору, написання твору є фактами, що породжують права та обов'язки.

Правозмінюючі юридичні факти - це такі юридичні факти, настання яких зумовлює зміну цивільних правовідносин (зміна суб'єктного складу в зобов'язаннях шляхом поступки права чи переведення боргу).

З правоприпиняючими юридичними фактами цивільне законодавство пов'язує припинення цивільних правовідносин між суб'єктами. З правовідновлюючими юридичними фактами цивільне законодавство пов'язує відновлення прав та обов'язків, які суб'єкт цивільних правовідносин мав раніше, але з тих чи інших причин втратив. Такі юридичні факти не породжують нових правовідносин, а відновлюють у межах їх колишнього існування правовідносини, які раніше припинили існування (факт явки особи, яка раніше була визнана безвісно відсутньою) [4]

Отже, юридичні факти є досить численними. Зважаючи на їх індивідуальні особливості, юридичні факти можна класифікувати, що дасть змогу чіткіше усвідомити їх значення. Це сприяє правильному застосуванню цивільного законодавства суб'єктами цивільного права та правоохоронними органами.

Література:

1. Електронний архів (репозитарій) ДДУВС: Головна сторінка. URL: [http://er.dduvs.in.ua/bitstream/123456789/4967/1/ЦП%20\(ПРАКТИКУМ\).pdf](http://er.dduvs.in.ua/bitstream/123456789/4967/1/ЦП%20(ПРАКТИКУМ).pdf) (дата звернення: 12.03.2021).
2. Цивільне та сімейне право України : підручник. Київ: Прав. єдність, 2009. 968 с.
3. Цивільний кодекс України. Офіційний вебпортал парламенту України. URL: <https://zakon.rada.gov.ua/laws/show/435-15#Text> (дата звернення: 12.03.2021).
4. Шаповал О. Цивільне законодавство: науковий підхід. За підсумками Міжнародного цивілістичного форуму. Юридична газета. 2013. 21 трав. С. 12–13.

Науковий керівник: доцент Амеліна Анна Сергіївна

Охмак Александра

(Ірпінь, Україна)

ПРАВО

(Цивільне право)

ЮРИДИЧНА ОСОБА ЯК СУБ'ЄКТ ЦИВІЛЬНОГО ПРАВА

На сьогодні неможливо уявити сучасне суспільство без таких його учасників, як товариства, об'єднання громадян у різноманітні спілки, колективні утворення з метою досягнення суспільно корисного результату. Саме вони забезпечують в економічній сфері високу результативність людської діяльності. Правовою формою такого об'єднання осіб для участі в цивільному (економічному) обороті є юридична особа.

Перш за все, на нашу думку, діяльністю різноманітних юридичних осіб забезпечується функціонування господарської системи держави. Юридичні особи виконують найважливіші завдання економіки, забезпечуючи виконання робіт, надання послуг та розвиток сфер виробництва товарів. Неможливо собі уявити функціонування політичної системи та системи управління суспільства без діяльності юридичних осіб.

Конструкція юридичної особи дозволяє залучати необхідні ресурси шляхом поєднання можливостей кількох суб'єктів. Конституція України надає кожній особі право на підприємницьку діяльність [1]. Здійснення цього права особою можливе у формі приватного підприємництва, а також опосередковано – шляхом участі у юридичній особі. Надзвичайно важливою є частка опосередкованого здійснення підприємницької діяльності, враховуючи переваги, що надає конструкція юридичної особи, це підтверджується тим, що жодна сучасна держава не обходиться без використання його в своїй практиці.

Ми проаналізували, що згідно Цивільного кодексу України юридична особа – це колективне утворення, певним чином організований колектив людей (організація) створений і зареєстрований у встановленому законом порядку, що наділяється цивільною правоздатністю і дієздатністю, а також може бути позивачем та відповідачем у суді [2]. У цього колективу можуть бути різноманітними принципи формування, а саме: добровільне об'єднання громадян на основі членства в кооперативі, укладення трудових договорів (контрактів) робітниками і службовцями з адміністрацією державного підприємства, тощо. Але при цьому наявністю певної системи істотних соціальних взаємозв'язків її членів, внутрішньою структурною і функціональною диференціацією характеризується кожна організація.

Кожна юридична особа має своє майно, відокремлене, по-перше, від майна членів трудового колективу даної організації; по-друге, від майна держави чи автономного утворення, адміністративно-територіальної одиниці; по-третє, від майна інших організацій, в тому числі вищестоящих органів [3].

Кожна юридична особа має своє найменування (ім'я). Від свого імені вона набуває майнових і особистих немайнових прав і несе обов'язки, вступаючи в різноманітні цивільно-правові відносини з іншими організаціями та

громадянами. Інші особи можуть діяти від імені юридичної особи тільки за її згодою [2].

На нашу думку, зумовлює самостійну майнову відповідальність юридичної особи за своїми зобов'язаннями саме здатність організації від свого імені брати участь у цивільних правовідносинах, самостійно набувати майнових і особистих немайнових прав і нести обов'язки.

Юридична особа має здатність бути позивачем або відповідачем в суді, арбітражному чи третейському суді. Має широке коло участі господарських організацій в майнових і особистих немайнових відносинах, можливість покладення на них цивільно-правової відповідальності за порушення зобов'язань, заподіяння майнової шкоди іншим особам, а в наслідку спричиняють потребу в захисті порушених цивільних прав, результатом цього і є необхідність звернення з позовом до арбітражного чи третейського суду [2].

Відповідно до статті 80 Цивільного кодексу України юридичні особи утворюються в порядку, встановленому законодавством [2]. Виникнення юридичної особи неможливе без певних установчих документів, якими можуть бути: розпорядчий акт або статут (положення), або засновницький договір і статут, або протокол зборів тощо. Законодавством передбачається кілька способів виникнення юридичних осіб, а саме: розпорядчий, нормативно-явочний, дозвільний і договірний [3].

Юридична особа може припинити свою діяльність у результаті передання всього свого майна, прав та обов'язків іншим юридичним особам – правонаступникам (злиття, приєднання, поділу) або внаслідок ліквідації. Вона визнається такою, з дня внесення до Єдиного державного реєстру запису про її припинення діяльності у формі злиття, приєднання та поділу.

Отже, ми прийшли до такого висновку, що досить детально регулює порядок створення юридичних осіб саме законодавство. Воно встановлює особливості утворення окремих видів та загальні правила, що стосуються всіх видів юридичних осіб. Порядок утворення юридичних осіб регулюється Цивільним кодексом України [2], Господарським кодексом України [3] та рядом інших нормативних актів. Одним із основних положень щодо утворення юридичних осіб є вимога закону про її обов'язкову державну реєстрацію, тому що саме після реєстрації юридична особа набуває відповідного статусу. У результаті юридична особа як учасник цивільних правовідносин функціонує за певними законами, постійно удосконалюється у зв'язку із зміною соціально-економічного простору.

Література:

1. Конституція України від 01.01.2020р. № 254к/96-ВР. URL: <https://zakon.rada.gov.ua/> (дата звернення: 12.03.2020р.).
2. Цивільний кодекс України від 01.01.2021р. № 435-IV. URL: <https://zakon.rada.gov.ua/> (дата звернення: 12.03.2020р.).
3. Господарський кодекс України від 01.01.2021р. № 436-IV. URL: <https://zakon.rada.gov.ua/> (дата звернення: 12.03.2020р.).

4. Бірюков І.А. Цивільне право України. Договірні та недоговірні зобов'язання: навч. Посіб. Київ : Правова єдність, 2014. 224 с.

*Науковий керівник: кандидат юридичних наук,
доцент Амеліна Анна Сергіївна*

Вербицька А.О.
(Дніпро, Україна)

ПРАВО
(Конституційне право)

ЗАХОДИ ЩОДО ЗАПОБІГАННЯ ЗАБРУДНЕННЯ МОРЯ: ПРОБЛЕМИ ТА ШЛЯХИ ЇХ ВИРІШЕННЯ

Збереження морського середовища є одним із головних пріоритетів міжнародної спільноти, визнаним на рівні ООН та міжнародних міжурядових організацій. Раціонально організована взаємодія суспільства та природи передбачає як експлуатацію природних ресурсів, так і охорону природи.

Не дивлячись на те, що міжнародне співробітництво з питань захисту морського середовища від забруднення при надзвичайних ситуаціях спрямовано на охорону розумних приватних інтересів, при виникненні аварійних інцидентів на морі міжнародне право накладає на держави певні зобов'язання. Ці зобов'язання зумовлені необхідністю суворого застосування існуючих міжнародних документів (стандартів), що регулюють забезпечення безпеки на морі, і мають на меті збереження морського середовища. У зв'язку з цим, безсумнівно, особливе місце відводиться універсальним міжнародним договорам; при цьому, як правило, такого роду документи містять лише загальні норми. Більш детальне регулювання відповідних питань часто передбачено в регіональних договорах, спрямованих на боротьбу з надзвичайними забрудненнями на морі, а також національним законодавством кожної окремої країни [1].

Вигідне геополітичне положення України, яка знаходиться на перетині торгових шляхів між Європою і Азією, сприяє її розвитку як транзитної держави. За даними англійського інституту «Рендел» за коефіцієнтом транзитності, тобто, за розвиненістю усіх видів транспортних зв'язків і відповідної їм інфраструктури, Україна займає перше місце в Європі [2]. Слід зазначити, що збільшення вантажообігу морського флоту України вимагає розширення територій портів, залучення в експлуатацію нових ділянок узбережжя та прибережних акваторій, в тому числі цінних для рекреації та туризму.

Взагалі, забруднення морського середовища в Україні, як і в більшості країн світу, на теперішній час розглядається як одна із найважливіших економічних і соціальних проблем. На думку вчених, підвищена увага до питань екології пояснюється тим, що безвідповідальне та егоїстичне ставлення до моря призвело країни до межі екологічної катастрофи. Морське середовище

знаходиться у такому критичному стані, що його неблагополуччя уже відбивається на умовах життя і, отже, на здоров'ї людей [4].

Отже, вважаємо, що до основних заходів щодо запобігання забрудненню морського середовища слід віднести такі: спеціальні податки; обмеження або повну заборону діяльності, що тягне за собою забруднення морського середовища; зональні правила розміщення «брудних» виробництв виключно в тих регіонах, де вони завдають морському довкіллю мінімальний збиток, а також сприяння вивченню наслідків забруднення морського середовища і розробці нових методів виробництва, що дозволяють різко скоротити викид шкідливих побічних продуктів.

Вдосконалення чинного законодавства у сфері охорони морського середовища являє собою найважливіше завдання сучасної нормотворчої діяльності, юридичної науки і практики. При цьому слід відзначити, що екологічне законодавство по своїй структурі досить об'ємно, тому необхідною залишається його систематизація. Подібна систематична обробка нормативних правових актів, об'єднання окремих норм в єдину внутрішню узгоджену систему дозволяє виявити і ймовірні прогалини та протиріччя, і можливу неузгодженість законодавства у сфері охорони морського середовища від забруднення.

Література:

1. Сергійчик В. Заходи щодо запобігання забрудненню морського середовища, передбачені міжнародним та національним законодавством України: стаття// Національний юридичний журнал. 2015. № 7. С. 77-81.
2. Єлезаров О.П. Особливості міжнародно-правової регламентації захисту морського середовища/ О.П. Єлезаров// Юридична наука. – 2017. – № 2. – С. 205–210.
3. Короткий Т.Р. Історико-правовий аналіз імплементації міжнародно-правової заборони забруднення морського середовища в кримінальне законодавство України/ Актуальні проблеми держави і права: Зб. наук. праць. – 2010. – Вип. 55. – С. 659-668.
4. Іванський А.Й. Міжнародно-правове регулювання захисту світового океану від забруднення/ А.Й. Іванський, М. Сухопара// Сучасні питання економіки і права. - 2014. - Вип. 1. - С. 124-129.
5. Провідні науковці світу назвали 5 основних проблем Чорного моря - в Одесі закінчився міжнародний воркшоп щодо оцінки стану Світового океану : Офіційний сайт МОН України : Електронний ресурс. - Режим доступу <https://mon.gov.ua/ua/news/providni-naukovci-svitu-nazvali-5-osnovnih-problem-chornogo-morya-v-odesi-zakinchivsya-mizhнародnij-vorkshop-shodo-ocinki-stanu-svitovogo-okeanu>

*Науковий керівник: кандидат юридичних наук,
доцент Бахчев К.В.*

Кравчик Катерина

(Дніпро, Україна)

ПРАВО

(Кримінальне право та криминологія)

ОБ'ЄКТИВНА СТОРОНА КРИМІНАЛЬНОГО ПРАВОПОРУШЕННЯ

У кримінально-правовій літературі правильно звертається увага на те, що поділ в людській поведінці об'єктивного і суб'єктивного носить умовний характер і робиться лише в наукових і навчальних цілях для більш глибокого пізнання досліджуваного явища. Законодавчого визначення поняття «об'єктивна сторона» немає, воно зустрічається лише в науковій та навчальній літературі. У доктрині кримінального права, а також у навчальній літературі зустрічаються два схожих поняття: 1) об'єктивна сторона складу злочину і 2) об'єктивна сторона злочину. Дані поняття або ототожнюють, або протиставляють. Однак ні того, ні іншого робити не можна [2].

Так, об'єктивна сторона є зовнішній акт злочинної поведінки, що має місце в умовах конкретної обстановки в певному місці і в точний час. Даний акт виражається у вигляді дії або бездіяльності. Наявність суспільно небезпечного наслідки є обов'язковим для матеріальних складів кримінального правопорушення [3].

Сам безпосередньо хід (розвиток) кримінального правопорушення від дії/ бездіяльності до настання певних наслідків і є причинний зв'язок між дією/ бездіяльністю і злочинним результатом, яка теж є обов'язковою ознакою об'єктивної сторони в матеріальних складах кримінального правопорушення. Місце, час, спосіб, обстановка, знаряддя та засоби вчинення кримінального правопорушення факультативні ознаки об'єктивної сторони складу кримінального правопорушення.

Об'єктивна сторона складу злочину в якості обов'язкової ознаки завжди включає в себе характеристику суспільно небезпечного діяння [2]. Суспільно небезпечні наслідки цього діяння, причинний зв'язок між діянням і суспільно-небезпечним наслідком, а також місце, час, спосіб і обстановка вчинення діяння є факультативними ознаками, оскільки можуть і не використовуватися при описі в законі ознак об'єктивної боку конкретних складів злочинів [1].

Правосуддя є одним з найважливіших засобів захисту і відновлення порушених прав і свобод громадян. У нашому законодавстві міститься ряд норм, спрямованих на створення сприятливих умов для здійснення правосуддя. Мова йде не тільки про матеріальне забезпечення судової діяльності, професійну підготовку суддів, їх компетентності, незалежності та неупередженості, а й належне виконання судових постанов, забезпеченні порядку в суді, виконанні беруть участь в засіданні особами вимог суду [4]. В цілому нормативне регулювання в цій галузі відносин дозволяє вирішувати головні завдання, що стоять перед судом, проте не виключаємо можливості подальшого вдосконалення законодавства і правозастосовчої практики.

Наприкінці зазначимо, що завідомо неправдиве повідомлення про вчинення злочину являє собою неправдиве, тобто таке, що не відповідає дійсності, повідомлення про вчинення злочину, яке направляється до суду, прокурора, слідчого або до органу досудового розслідування. Об'єктивна сторона цього злочину характеризується органічною єдністю суспільно небезпечного діяння та способу його вчинення, дослідження яких становить не лише теоретичний інтерес, а й має важливе значення для правозастосовної практики, адже без з'ясування специфічних ознак, що характеризують об'єктивну сторону злочину, передбаченого ст. 383 КК України, стає неможливим забезпечення правильної кваліфікації вчиненого діяння та вирішення питань розмежування суміжних злочинів і відмежування аналізованого злочину від діянь, що не є кримінально караними [3].

на майнові відносини, що виникають, як правило, на основі трудової угоди або цивільно-правових угод».

Відсутність у особи фактичної можливості виконати зобов'язання виключає присвоєння (наприклад, майно викрадено або знищено), але не виключає шахрайство. Наприклад, коли особа не вживає належних дій, спрямованих на відновлення свого положення, і вдається довести, що у нього явно була відсутня можливість виконати зобов'язання (ще до передачі йому предмета злочину).

Література:

1. Кримінальне право України. Загальна частина: Підручник для студ. юр. вузів і факт./М.І. Бажанов, Ю.В. Баулін, В.І. Борисов та ін.; за ред. М.І. Бажанова, В.В. Сташиса, В.Я. Тація – Харків : Право, 2001. – 416с.
2. Пионтковский А.А. Объективная сторона состава преступления / Курс советского уголовного права. Т.2. – М.: Изд-во «Наука», 1970.– 470с.
3. Кудрявцев В.Н. Объективная сторона преступления: Советское уголовное право. Общая часть – М.: Изд-во Московского университета. 1974. – 510с.
4. Гришаев П.И. Объективная сторона преступления: [учебное пособие]/ Гришаев П.И./ Гельфер М.А., Гришаев П.И., Здравомыслов Б.В. – М. : ВЮЗИ, 1961. – 48с.

Науковий керівник: старший викладач Савенко Вікторія Петрівна.

Зіненко Д.Ю.
(Дніпро, Україна)
ПРАВО
(Адміністративне право)

АДМІНІСТРАТИВНІ СТЯГНЕННЯ: ОСОБЛИВОСТІ ТА ВИДИ

Поняття адміністративного стягнення є одним з основних в адміністративно-деліктного права. Якщо адміністративна відповідальність - це реакція держави на вчинений особою протиправне діяння, то адміністративне

стягнення є мірою такої відповідальності, засобом, що дозволяє «покарати особа» відповідно до громадської шкідливості і характером вчиненого правопорушення, а також характеристикою самої особи і сукупністю всіх пом'якшують і обтяжують його провину обставин[2]. Виходячи з цього, актуальним і практично значимим є питання визначення конкретного адміністративного стягнення накладається на обличчя за вчинене адміністративне правопорушення.

Можемо поділити адміністративні стягнення на такі види, як змішані, додаткові та основні. Звідси можемо зазначити, що в основі такого розподілу є нормативно закріплене правило, згідно якого саме за одне правопорушення може бути накладено основні, або додаткові стягнення. В якості основного адміністративного стягнення застосовуються попередження, штраф, виправні роботи і адміністративний арешт.

До змішаних стягненням відносяться позбавлення спеціального права, позбавлення права займатися певною діяльністю, а також депортація, які можуть застосовуватися як в якості основного, так і додаткового адміністративного стягнення.

В якості додаткового адміністративного стягнення застосовуються конфіскація та стягнення вартості. Додаткові адміністративні стягнення застосовуються у випадках, передбачених статтями Особливої частини КоАП, за винятком стягнення вартості [3].

Адміністративна відповідальність є результатом дії відповідної галузі законодавства - законодавства про адміністративну відповідальність, в який входять:

- КУпАП від 7 грудня 1984 року (набув чинності 1 червня 1985 г.);
- інші закони про адміністративні порушення (такі закони, до включення в КоАП, застосовуються безпосередньо);

КУпАП є основним нормативним актом, який регламентує адміністративну відповідальність. Про це свідчать норми чинного законодавства, які передбачають:

- по-перше, включення в КУпАП інших законів про адміністративну відповідальність;
- по-друге, встановлюється, що його положення поширюються і на адміністративні правопорушення, відповідальність за вчинення яких передбачена іншими законами (ст. 2 КУпАП, ст. 393 ЦК, Законом України «Про засади запобігання і протидії корупції», ст. 29 Закону України «Про приватизацію державного майна», ст. 43 Закону України «Про охорону праці» та ін.)[1].

Отже можемо зазначити що, чинне законодавство містить значну кількість нормативних документів, якими встановлюються різні правила і вимоги, за порушення яких КУпАП передбачає адміністративну відповідальність. Такі норми відшуковуються в: а) закони; б) актах, затверджених Кабінетом Міністрів

України; в) актах, прийнятих органами виконавчої влади; г) актах, прийнятих органами місцевого самоврядування.

Література:

1. Битяк Ю.П. Адміністративне право. Харків: Право, 2013. 656 с.
2. Коломоєц Т.О. Адміністративне право України: підручник. Київ: Істина, 2012. 528 с.
3. Старилова Ю.Н. Административная юстиция. Воронеж : Изд-во Воронеж. ун-та, 2004. Ч. 1–2.

*Науковий керівник: доктор юридичних наук,
професор Припутень Д.С.*

Шевцова П.В.
(Дніпро, Україна)

ПРАВО
(Конституційне право)

ВЛАСНІСТЬ ЯК ЕКОНОМІЧНА ТА ЮРИДИЧНА КАТЕГОРІЯ. ФЕНОМЕН ЕКОНОМІЧНОЇ ВЛАДИ

Актуальність теми дослідження зумовлена тим, що право власності в реаліях сучасності набуває найбільшого суспільного, економічного та юридичного значення. Власність формує економічну основу життя людини та знаходить власне втілення у суспільних відносинах з приводу матеріальних та інших благ. Власність як суспільне явище має власний еволюційний розвиток, що зумовлює логічно необхідність її аналізу з різних точок зору, зокрема, юридичної. Право власності є фундаментальним інститутом права, а безпосереднє право власності є юридичним виразом закріплення економічних відносин власності. Категорія власності є недостатньо проаналізованою з юридичної та філософської точки зору. Наукового відпрацювання потребує також питання існування власності у контексті теорії влади.

Серед сучасних вітчизняних та зарубіжних вчених особливої уваги потребують ті, чий дослідження спрямовані на право власності, її природу, генезу, проблемні аспекти існування та вплив на економіку України в контексті економічної влади. У цій сфері доцільно виділити Дж. Локка, Аристотеля, Платона, К. Маркса, Ф. Енгельса, М. Вебера, Г. Гегеля, О. Жук, Г. Терещук, Г. Коваленко, М. Галянтич, В. Ігнатенко, Р. Майданика, М. Бойко, Ю. Заїку, Я. Шевченко, В. Омелянова, В. Співак, М. Хазіна, О. Шнипко та ін.

Влада як комплексне соціальне явище не має єдиного уніфікованого визначення, бо є складним багатогранним поняттям. Одним з найпоширеніших понять є поняття влади як джерела привілеїв та доходів. Економічна влада у цьому розумінні є надзвичайно суперечливим та неоднозначним явищем. Наразі економічна теорія не винайшла власного концепту влади та, на жаль, наукові праці, що фактично присвячені систематичному дослідженню поняття "економічна влада", практично відсутні.

Окремим видом сучасної економічної влади є державна. У цьому сенсі йдеться про здійснення державою тих економічних функцій, що перебувають у залежності із загальнонаціональними інтересами у забезпеченні потреб прогресивного розвитку суспільно-державного виробництва. Матеріальною основою зазначеного виду економічної влади є державна власність та державні фінанси. Нажаль, зараз немає однозначних поглядів на широту владних функцій держави серед наукового кола [1].

Економічну владу як явище доцільно поділяти на владу держави, владу споживачів, корпоративну владу, внутрішньо фірмову владу, владу економічних коаліцій, фінансову владу, владу міжнародних агентів, неформальні інститути влади тощо. Сукупно інститути влади в контексті економічної системи створюють логічно сформовану цілісність — систему економічної влади [2].

Загальний сенс економічних відносин, що інтегрує усі три сфери економічних привілеїв – ресурси, власність, управління, є фундаментальною рисою економічної влади. Тому недоцільно вивчати економічну владу у відриві від цих привілеїв та її безпосередніх носіїв – держави, особистості, суспільства. Практично завжди існують їх взаємопереходи. Економічна влада, власність, ресурси, управління створюють базовий механізм руху економічних процесів і організують їх зміст. Зазначений вид влади витікає з володіння засобами виробництва. Власність у цьому сенсі займає ключову роль [3].

Наразі слід диференціювати типи економічної влади таким чином:

- Влада виробничої діяльності та інших привілеїв.
- Економічна влада роботодавців.
- Економічна влада, що спирається на володіння капіталом.
- Економічна влада, що логічно ґрунтується на веденні будь-якої господарської діяльності, майнових відносинах та безпосередньому праві на суспільні привілеї та майнові відносини, об'єктом яких виступають ресурси сумісного використання.

- Економічна влада окремих структур, чиї владні засоби дозволяють здійснювати планування та регулювання економіки країни, роздержавлення і приватизацію державної власності [4].

Власність та влада як категорії йдуть нерозривно. Феномен економічної влади є надзвичайно цікавим з точки зору економіки, політології, юридичної науки тощо. Отже, наукове відпрацювання цієї тематики є актуальним та важливим. Право власності є фундаментальним інститутом права, а безпосереднє право власності є юридичним виразом закріплення економічних відносин власності. Економічна влада зумовлює найважливіші суспільні відносини.

Література:

1. Політологія. Узагальнюючий підручник. Лекція 4. Політика як соціальне явище, 2010. URL: <http://politics.ellib.org.ua/pages-76.html>.
2. Сутність та основні типи економічної влади. Доповідь. 2010. URL: <http://ru.osvita.ua/vnz/reports/politolog/15467/>

3. Фрицький Ю. О. Теоретичні засади державної влади: автореф. дис... д-ра юрид. наук. Київ, 2009. 38 с.

4. Надання публічних послуг органами державної влади та оцінка їх якості: навч. посіб. / В.М. Сороко; НАДУ при Президентові України. Київ: НАДУ, 2008. 104 с.

*Науковий керівник: доктор юридичних наук,
доцент Голобутівський Р.З.*

Чумак О.

(Дніпро, Україна)

ПРАВО

(Конституційне право)

ДЕОНТОЛОГІЧНІ ОСНОВИ ПОЛІЦЕЙСЬКОЇ ДІЯЛЬНОСТІ: ПРАВОВА КУЛЬТУРА

Глибокі трансформаційні процеси, система реформ, що проходить держава – Україна, сприйняття суспільством традиційних європейських стандартів демократії та впровадження їх у всі сфери громадянського суспільства, що формується, вимагає від кожного її представника усвідомленого, відповідального ставлення та виконання конституційних обов'язків. Цей аспект особливо стосується осіб, які залучені до державницьких процесів побудови демократичної, правової соціальної держави. Мова йде, в першу чергу, про державних службовців, працівників правоохоронних структур, на яких покладається обов'язок сформувати належну систему державного управління, яка б забезпечила ефективну охорону та захист прав і основоположних свобод людини та громадянина [1].

Дослідженню питань правової культури, правосвідомості та моралі присвячені наукові праці таких вітчизняних і зарубіжних науковців, як: С. Алексєєв, П. Баранов, В. Васильєв, І. Гетьман-П'ятковська, О. Головкин, С. Сливка, М. Соколов, В. Темченко, К. Тепскотт та ін.

Незважаючи на наявність значної кількості наукових розробок, сьогодні питання професійної правосвідомості, правової культури та моралі у професійній діяльності працівників поліції України потребують подальшої розробки [2].

Але разом з цим, вирішення багатьох проблем, що виникають у сфері державного управління, значною мірою залежить й від правової культури кожного з членів громадянського суспільства, якості законодавства, інших правових явищ та й самої культури високопосадовців, що й зумовлює актуальність даної теми дослідження.

Мета поліцейської деонтології – дати працівникові поліції уявлення про алгоритмізовані стандарти поведінки в тій чи іншій ситуації під час здійснення ними своїх повноважень та виконання службових обов'язків. Норми

поліцейської деонтології утворюють нормативно-орієнтуєчий соціальний інститут [1].

Такі норми допомагають «молодому» поліцейському інтегруватися у професійну групу (колективи), оскільки вони є гарантом стабілізації системи «особистість – середовище». Крім того, ці норми допомагають розвитку професійних якостей, шляхом передачі цій особі усього позитивного досвіду, що був накопичений професійною групою до якої він належить, та всією поліцією в цілому [1].

Працівники Національної поліції перебувають у самій гушавині людських стосунків, вони не стоять над і поза суспільством. Від їхньої культури та моральних устоїв багато в чому залежить стабілізація суспільних відносин. У зв'язку з цим актуалізуються проблеми морального виховання працівників поліції, їхньої професійної моралі та службової етики. Ці проблеми в силу тієї ролі, котру відіграють правоохоронні органи у суспільстві, мають безпосереднє практичне значення, а тому дослідження суперечливого процесу становлення високо гуманістичних стосунків як серед працівників поліції, так і в їхньому спілкуванні з різними категоріями громадян, особливо актуальне [3].

Образ сучасного, гармонійного розвиненого працівника поліції має уособлювати високі морально-етичні якості, ідейну переконаність, освіченість, розвинену здатність мислити, емоційну досконалість. Зовнішнім виявом духовного багатства людини, її внутрішнього світу є культура поведінки, вміння поводитись з людьми. Насамперед такі якості, як ввічливість, витримка, тактовність, скромність, дисциплінованість, взаємоповага і взаємодопомога, мають бути властиві будь-якому працівникові національної поліції [3].

Професійна правова культура, правосвідомість та мораль, їх взаємозв'язок дозволяють поліцейським обирати правомірний варіант поведінки під час виконання ними своїх професійних обов'язків, орієнтуватися у складних екстремальних ситуаціях та вирішувати їх; неупереджено, рівно, тактовно, ввічливо ставитися до всіх категорій осіб. Правосвідомість та мораль у професійній діяльності поліцейського виступають певними внутрішніми регуляторами поведінки, які прийняті ними та формують їх морально-правову установку, попереджають виникнення та подальший розвиток такого явища, як професійна деформація.

Література:

1. Пендюра М.М., Старицька О.О. Поліцейська деонтологія: навч. посіб. Київ: ФОП Маслаков, 2020. 276 с.

2. Швець Д.В. взаємозв'язок і роль правосвідомості та моралі у професійній діяльності працівників поліції. *Науковий вісник Дніпропетровського державного університету внутрішніх справ. № 1. 2018.* URL: <https://journals.indexcopernicus.com/api/file/viewByFileId/468414.pdf>.

3. Прібиткова Н.О. Загальні положення службового етикету Національної Поліції України. *Науково-дослідна лабораторія з проблем протидії злочинності.* 2018. URL: – <https://DzRafswJTCImEGPJRLN7NqNLT4TjrXRS.pdf>.

4. Котелюх М.О. Модель формування професійної моралі майбутніх працівників поліції. *Педагогіка формування творчої особистості у вищій і загальноосвітній школах*. 2015. № 44 (97). с. 181-190.

*Науковий керівник: доктор юридичних наук,
доцент Савіщенко В.М.*

Шерстюкова Л.С.

(Дніпро, Україна)

ПРАВО

(Конституційне право)

ВЕРХОВЕНСТВО ПРАВА ЯК ОСНОВОПОЛОЖНИЙ ПРИНЦИП СУЧАСНОГО ПРАВОТВОРЕННЯ

Принцип верховенства права є однею з провідних засад конституційного ладу сучасної демократичної, правової держави. Він являє собою похідну всіх загальних засад права. Як ціннісний сплав ідей справедливості, рівності, свободи і гуманізму верховенство права формує відповідний образ правової системи і визначає ті умови, що дозволяють перетворити цей образ на реальність. Дотримання принципу верховенства права – загальноприйнята в усьому світі міра легітимності органів публічної влади.

На етапі демократичних перетворень в Україні відбувається трансформація усіх сфер суспільного життя, у зв'язку з чим зміст права набуває нового значення, що активізувало чисельні наукові дослідження у цьому напрямі.

Необхідність досліджень у цій сфері визначена у роботах вітчизняних науковців, зокрема: Ж. Дзейко, Є. Євграфова, В. Журавський, О. Зайчук, А. Колодій, О. Скакун, С. Шевчук та ін.

Метою будь-якого права є реалізація його соціальної цінності в житті людини, суспільства та держави [2]. Позиція більшості вчених полягає в тому, що розвиток доктринальних уявлень про зміст принципу верховенства права необхідно розглядати у тісному взаємозв'язку з особливостями розвитку національних правових систем, а також з урахуванням євроінтеграційних та глобалізаційних аспектів розуміння концепції та принципу верховенства права. Саме у такий спосіб і формується сучасне розуміння принципу верховенства права у європейській юридичній думці [3].

У правотворчості, таким чином, як і у законотворчості, повинні бути відображені основні ідеї природного права, в якому поєднані усі найважливіші людські цінності [2].

По-перше, в широкому значенні – як принцип правової організації державної влади у суспільстві, так би, мовити, у сенсі «верховенства права над державою». Саме так цей принцип тлумачиться за межами континентальної моделі правової держави за посередництвом англосовітської конструкції верховенства (панування) («Rule of law»). Як результат глобального «верховенство

права» основним змістом ототожнюється з континентальною «правовою державністю». По-друге, у вузькому розумінні, а саме у контексті співвідношення однорідних правових категорій - права та закону в системі регулювання суспільних відносин, їх ролі та місця в забезпеченні правопорядку, тобто у сенсі «верховенства права над законом». Саме на такий підхід орієнтує ст. 8 Конституції України, що закріплює визнання та дію принципу верховенства права і роз'яснює відповідно до цього його зміст: а) як найвищу юридичну силу Конституції України, яка передбачає, що закони та інші нормативно-правові акти приймаються на основі Конституції України й мають відповідати їй; б) як пряму дію норм Основного Закону країни, що передбачає гарантування звернення до суду для захисту конституційних прав та свобод людини і громадянина безпосередньо на підставі Конституції України [1]

Подальша розробка і втілення в суспільне життя принципу верховенства права – необхідна умова подальшої ефективної модернізації Української держави, та її правової системи. Головна мета органів державної влади – оптимізувати діяльність усіх сфер суспільного життя для підвищення рівня забезпечення прав і свобод людини і громадянина, а також цілісного розвитку державності. Зробити це можливо лише через зміцнення демократичної, соціальної та правової основ функціонування держави на основі верховенства права в умовах глобалізації [1].

Отже, здійснивши аналіз категорії «принцип верховенства права» вважаємо, що його слід розуміти в контексті правового принципу, сформованого під впливом глобалізаційних, міжнародних та європейських інтеграційних процесів, що покликані забезпечувати захист визначених прав, основних свобод та законних інтересів людини і громадянина в суспільстві у взаємовідносинах з органами державної влади, рівність усіх суб'єктів права перед законом, верховенство закону в системі актів законодавства країни [3].

Література:

1. Хаустова М.Г. Верховенство права – як основоположний принцип правової системи України в умовах модернізації. *Національний юридичний університет імені Ярослава Мудрого*. 2018. URL: <http://dspace.nlu.edu.ua/handle/123456789/9382>. (дата звернення: 08.12.2020).

2. Чепульченко Т.О. Верховенство права як основоположний принцип сучасного правотворення. *ВІСНИК НТУУ «КПІ». Політологія. Соціологія. Право. Випуск 2(14)*. 2014. – URL: <https://ela.kpi.ua/handle/123456789/3257>. (дата звернення: 08.12.2020).

3. Кархут О.Я. Принцип верховенства права у контексті євроінтеграції. *Право. Випуск 31'2016. Серія 18. Економіка і право*. 2016. URL: <http://enpuir.npu.edu.ua/handle/123456789/18972>. (дата звернення: 08.12.2020).

Науковий керівник: доктор юридичних наук,
професор Наливайко Л.Р.

Шкіль А.С.
(Дніпро, Україна)

ПРАВО

(Конституційне право)

ДІЯ НОРМАТИВНО – ПРАВОВОГО АКТУ

Нормативно-правові акти – це офіційні документи, які дозволяють основним органам, що приймають закони, приймати у формі та способі, передбачені законом, він встановлює правові норми для необмеженої кількості людей і призначений для багаторазового використання. Форма правових норм, прийнята уповноваженим законодавцем, подається державі на реєстрацію у формі, визначеній законом, та у порядку, встановленому законом. Конкретний час та характер інформації, що міститься в ній, включаючи інформацію, позначену як «для офіційного використання», «особливо важлива», "цілком секретна", «секретна» тощо, та інформація, прийнята в результаті експериментів.

Тобто державній реєстрації підлягають нормативно-правові акти будь-якого виду (постанови, накази, інструкції тощо), якщо в них є одна або більше норм, що: 1) мають міжвідомчий характер, тобто іншими словами, це обов'язки інших міністерств, адміністративних установ, органів управління та контролю економіки, а також підприємств, установ та організацій, які не входять до сфери управління відомств, що оприлюднюють закони та нормативні акти. На національну реєстрацію не подаються наступні дії: а) особистого характеру (відповідно до складу комітету, призначення на посаду та звільнення з посади, заохочення працівників тощо); б) за винятком затвердження нормативних актів, інструкцій та інших актів, що містять закони та нормативні акти, їх ефективність може бути усунена за допомогою однієї заяви; 2) оперативно-розпорядчого характеру; 3) якими доводяться до відома запрошення підприємства, установи та організації звернути увагу на рішення вищих підрозділів; 4) організувати та реалізувати рішення органів вищого рівня та їх міністерств, інших адміністративних установ та органів управління та контролю економіки, які не мають нових законів та положень; 5) нормативно-технічного характеру (державні стандарти, будівельні норми і правила, тарифно-кваліфікаційні довідники, форми звітності та інші). Подання правила державної реєстрації та кінцевий термін державної реєстрації [1].

Нормативно-правові акти, що подаються на національну реєстрацію, повинні відповідати законодавчим вимогам, пов'язаним з мовою та іншими законодавчими актами, узгоджуватися з раніше прийнятими актами та викладати відповідно до правопису та відповідності технічним нормам проектування.

Наступний зміст слід подати до національної реєстраційної агенції разом із нормативними законами та нормативними актами: 1) довести основу для оприлюднення нормативно-правових актів або окремих їх нормативних актів; 2) інформація про поточну поведінку питання, інформація про приведення його у відповідність до умов нормативно-правового акта, що подається на державну реєстрацію, та інформація про поведінку, термін дії якої минув, пов'язану з

прийняттям поведінки; 3)копії нормативно-правових актів, які були змінені або підтверджені як недійсні з умовами контролю та порівнянними формами; 4)інформація про те, що акція офіційно схвалена відповідним органом, незалежно від того, чи вимагає таке схвалення закон [2]; 5)оригінал та дві копії рішення Державної служби нагляду про затвердження проекту нормативно-правових актів. Оприлюднені нормативні закони використовуються для імплементації нормативних законів з вищими юридичними наслідками та застосовуються в адміністративних регіонах відповідних країн [3].

Отже, інші акти, які мають або можуть мати кодифікуючий характер, можуть бути частиною цих нормативних актів виконавчого органу. Ці пункти включають: норми поведінки, що включають правові норми, що визначають завдання, структури, можливості та форми діяльності національних установ; правила-процедурні норми, що визначають організаційну послідовність конкретної діяльності; інструкції-поведінку, що регулюються в рамках державної системи Адміністративні відносини, або контроль загальних процедур виконання певних завдань; Положення-норми, що регулюють організацію та діяльність.

Література:

1. Пушняк О. В. Ультраактивна дія в часі нормативно-правових актів. Державне будівництво та місцеве самоврядування : зб. наук. праць. Харків: Право, 2005. Вип. 9. с. 250

2. Матузов Н. І. Теорія держави й права: підручник. Москва: Юрист, 2004. 512 с.

3. Стецик Н. «З дня» чи «з дня, наступного за днем» офіційного опублікування: до проблеми визначеності моменту набрання чинності нормативно-правовими актами. *Вісник Львівського університету*. Серія «Юридична». 2016. Вип. 63.

*Науковий керівник: кандидат юридичних наук,
доцент Наливайко О.І.*

*Кравченко Алла
(Полтава, Україна)*

ПРАВО

(Конституційне право)

ПРАВОВА КУЛЬТУРА ЯК ОДИН ІЗ ЧИННИКІВ ДИНАМІЗАЦІЇ ТРАНСФОРМАЦІЙНИХ ПРОЦЕСІВ ДЕРЖАВОТВОРЕННЯ В УКРАЇНІ

На сьогоднішній день, сучасне українське суспільство знаходиться у стані радикальних змін соціального, політичного, економічного та культурного життя. На шляху нашої країни до якісно нового стану виникають серйозні труднощі, зумовлені складністю розбудови незалежної демократичної державності. У таких умовах відбуваються неминучі перетворення у системі правової свідомості та правової культури населення. У всіх сферах діяльності суспільства

головним орієнтиром проголошено людину та визнано пріоритет загальнолюдських цінностей. Як наслідок цього, одним із головних завдань національного виховання, є формування правової культури особистості. Адже, розбудова демократичного суспільства на основі укріплення законності та дотримання справедливого, але суворого, правопорядку, можлива лише за умови високої правової культури суспільства, яка виявляє значний вплив на усі сфери державної діяльності шляхом вироблення ціннісно-правової орієнтації особи в галузі законності, правотворчості та правозастосування. Правова культура є регулятором поведінки особи у суспільстві. За її допомоги здійснюється практична реалізація прав та свобод людини і громадянина. Однією із ознак, дійсно, демократичного суспільства, є повага особою закону, що можливо лише за наявності особистих переконань щодо його значимості та необхідності. Правова культура є неодмінною умовою динамізації трансформаційних процесів у напрямі формування в Україні правової держави і громадянського суспільства. Цілісність правової культури є важливою складовою здійснення суспільно-правової реформи у країні, утвердження верховенства права у всіх сферах соціального буття, різноманітних способів і форм реалізації правового статусу та прав особи, а її зрілий рівень, у суспільстві, де функціонують її ефективні механізми, є умовою для формування демократичних засад життєдіяльності. Правова культура є основою відтворення правового досвіду, розвитку інтелектуального та духовного потенціалу народу, утвердження цілісної системи світоглядно-ціннісних орієнтацій[1]. Вона створює умови, за яких розвиваються індивідуальні здібності людини, а здобутки людства стають внутрішнім багатством особистості. Завдяки цьому, досягається всебічний прояв та розвиток сутнісних сил особи, її життєвих сенсів та ціннісних орієнтацій[2].

Оскільки, правова культура є відображенням стану розвитку суспільства, то і її формування має відбуватися у відповідності до тих задач, які вирішує суспільство на відповідному етапі свого розвитку. З огляду на те, що Конституція визначила Україну демократичною, соціальною, правовою державою, де права людини визнаються як найвищі соціальні цінності, то і правове виховання, і правова політика у нашій державі, мають орієнтуватися на такі основоположні засади, де людині належить головне місце в їх ієрархічній будові. Успішність правотворчої діяльності, залежить, передовсім, від правової культури законодавця, його ставлення до своєї роботи та володінням мистецтвом творити закони. Потужний позитивний вплив правової культури на правову свідомість, світогляд та мислення правотворців, їх ціннісні правові установки, безпосередньо визначає характер законодавства та обумовлює його відповідність національному духу народу, потребам та інтересам людей [3].

Нажаль, саме у галузі політико-правової діяльності нашої держави, з часу утвердження її незалежності і по сьогодні, виникає значна кількість неузгодженостей, суперечок та проблем, які украй негативно впливають на стан правової свідомості населення. Тому, питання правового виховання особи та

піднесення правової культури суспільства набувають наразі особливого значення.

Література:

1. Скуратівський А.В. Взаємозв'язок правової культури і соціального буття в процесі суспільної трансформації/ А.В. Скуратівський. - Право України, 2004. - №1. – С. 118-121.
2. Басай В. Д., Зеліско Л.І. Правова культура майбутнього юриста/ В.Д. Басай, Л.І. Зеліско. - Право України, 2002. - №3. – С. 83-85.
3. Горбунова Л.М. Правова культура як фактор ефективного впливу на розвиток законодавства/ Л.М. Горбунова. - Правова держава: щорічник наук. пр. – К., 2007. – Вип. 18. – С. 25-33.

Золотар Олександра

(Суми, Україна)

ПРАВО

(Господарське право)

СИСТЕМА НАССР ЯК ОДИН ІЗ НАЙБІЛЬШ НАДІЙНИХ ЗАСОБІВ ЗАХИСТУ СПОЖИВАЧІВ ХАРЧОВИХ ПРОДУКТІВ: ЄВРОПЕЙСЬКИЙ ДОСВІД ТА ПРОБЛЕМИ ЗАПРОВАДЖЕННЯ В УКРАЇНІ

Важливим фактором розвитку підприємницької діяльності є ефективне використання наявних ресурсів. Особливо це стосується сфери харчування, проблематика якої гостро відчувається останніми роками. Неправильні підготовка, зберігання, транспортування харчових продуктів призводить до зменшення їх корисного строку зберігання чи робить їх непридатними до вживання. Наслідком вживання такої неякісної чи небезпечної продукції є різні захворювання. І в такому випадку страждає не лише покупець, виробник також нестиме відповідні наслідки для свого підприємства, в кращому випадку підприємство сплатить штраф. Іншою проблемою є розгалуженість етапів виробничого циклу продукції, коли кожен її елемент створює різний виробник. Натомість простежити кінцевий результат можливо, але досить складно.

Вирішити ряд проблем можливо за допомогою системи аналізу небезпечних факторів та контролю у критичних точках (НАССР) – система, яка ідентифікує, оцінює і контролює небезпечні фактори, що є визначальними для безпечності харчових продуктів. Впровадження програми передбачає обов'язковий контроль, підтверджений документально на всіх етапах виготовлення харчової продукції [1].

На сьогодні саме ця система позиціонується серед розвинених країн як універсальна методологія, що дозволяє досягти безпечного стану продуктів харчування. Так, протягом тривалого часу обов'язковою умовою для європейських виробників харчової продукції, що імпортується з інших країн є впровадження системи НАССР [2].

Для України, яка взяла напрямок на інтеграцію з Європейським союзом, ця проблема є терміною, особливо через різниці в стандартах якості. Розв'язання цієї проблеми дозволить залишатися конкурентоспроможними на внутрішньому та зовнішньому ринках та контролювати безпечність виготовленої продукції.

До 20 вересня 2019 року всі українські підприємства харчової галузі, а також постачальники та перевізники харчових продуктів, мали впровадити систему управління безпечністю харчування НАССР. Розробка, запровадження та приведення в дію програм-передумов належить операторам ринку. Вони зобов'язані розробити таку ефективну систему НАССР, що зможе визначати та зменшувати небезпечні фактори, які виникають у харчовому продукті [3].

Оператори ринку повинні охоплювати не лише захист продукції від небезпечних домішок, але й стан використаної сировини. Звертається увага також на стан приміщень, обладнання, на гігієну персоналу та стан робочих місць. Готову продукцію надалі потрібно правильно зберігати та транспортувати, також до обов'язків операторів належить відстеження правдивості маркування харчових продуктів та достовірності наявної інформації щодо продукції.

Маємо сподівання, що остаточне впровадження системи НАССР для України матиме великі переваги, серед яких:

- систематичне, на кожному етапі відстеження, виявлення та запобігання небезпечності факторів різного походження харчового продукту;
- зменшення ризиків через проведення систематичних перевірок;
- виявлення критичних точок через правильність досліджень операторів ринку;
- збільшення довіри споживачів, що спостерігається в країнах ЄС;
- виявлення ризиків на перших етапах призводить до зменшення витрат, які б виникли при виявленні порушень (штрафи, санкції);
- зменшення захворювань, що виникають при вживанні неякісних та небезпечних харчових продуктів;
- збільшення конкурентоспроможності та розширення кола клієнтів/партнерів та підвищить інвестиційну привабливість.

Отже, повне впровадження системи НАССР для України дозволить наблизитись до європейських стандартів якості продуктів харчування та продовольчої сировини, що сприятиме конкурентоспроможності українських підприємств та продукції, що ними виробляється на європейських ринках, а також підвищенню довіри споживачів такої продукції.

Література:

1. Закон України «Про основні принципи та вимоги до безпечності та якості харчових продуктів» № 421-IX від 20.12.2019 [Електронний ресурс]. – Режим доступу: <https://zakon.rada.gov.ua/laws/card/771/97-вр/find?text=haccp>
2. Регламент № 854/2004 Європейського Парламенту і Ради ЄС «Про встановлення особливих правил організації офіційного контролю над

продукцією тваринного походження, призначеною для споживання людиною в їжу» № 854 від 29.04.2004 [Електронний ресурс]. – Режим доступу: https://zakon.rada.gov.ua/go/994_a67

3. Наказ «Про затвердження Вимог щодо розробки, впровадження та застосування постійно діючих процедур, заснованих на принципах Системи управління безпечністю харчових продуктів (НАССР)» № 590 від 25.12.2015 [Електронний ресурс]. – Ресурс доступу: <https://zakon.rada.gov.ua/go/z1704-12>

*Науковий керівник: кандидат юридичних наук,
доцент Маланчук Тетяна Василівна*

*Кіяшко Роман
(Дніпро, Україна)
ПРАВО*

(Карне право та кримінологія)

ОСОБЛИВОСТІ ВИЗНАЧЕННЯ ОБ'ЄКТУ КРИМІНАЛЬНОГО ПРАВОПОРУШЕННЯ

Слід здійснити короткий аналіз концепцій щодо визначення об'єкта кримінального правопорушення у кримінальному праві. Така робота сприятиме правильному визначенню об'єкта ухилення від привозу за мобілізацією, оскільки на підставі цього буде взято одну з них за основу всього дослідження.

Таке концептуальне питання, як об'єкт кримінального правопорушення, не знайшло однозначного вирішення у кримінально-правовій теорії. Це стосується насамперед того, що саме визнається тим або іншим автором об'єктом кримінального правопорушення (суспільні відносини, цінності, блага, конкретні сфери життєдіяльності людей тощо) [1]. Беззаперечним є те, що об'єктом кримінального правопорушення завжди виступає те, чому кримінально караним діям завдається шкода або створюється загроза заподіяння такої шкоди [2].

У запропонованому розумінні об'єкт криміналістики розглядається як системне утворення з диференційованим числом елементів, що мають різний комплекс ознак і властивостей – якісних та кількісних. Елементами системи виступають: спосіб, механізм, обставини, знаряддя, обставини, мотив кримінальної діяльності; ідеальні та матеріальні сліди як результат взаємодії кримінального правопорушника з навколишнім середовищем в умовах вчинення кримінального правопорушення і поза ним; засоби і методи пізнання обставин, що утворюють кримінальне правопорушення; поведінка професійних та непрофесійних учасників кримінального провадження тощо. цей перелік можна продовжити, бо об'єкт пізнання криміналістики має складну структуру, яка компонується з численних взаємопов'язаних різнорідних елементів [4].

Під безпосереднім об'єктом посягання слід розуміти конкретні суспільні відносини, проти якої було спрямовано кримінальне правопорушення. У разі вчинення кримінального правопорушення проти особистості безпосереднім

об'єктом кримінального правопорушення буде життя, здоров'я, честь, гідність людини, а родовим об'єктом - особистість в цілому [2].

У реальному житті посягання проти одного об'єкта нерідко бувають пов'язані з неминучим створенням небезпеки іншому об'єкту. Ці кримінальні правопорушення називають двох об'єктними. На рівні безпосереднього об'єкта виділяють основний і додатковий об'єкт. Основний об'єкт визначає характер діяння, його спрямованість проти відповідного суспільних відносин і приналежності до тієї чи іншої групи кримінальних правопорушень в рамках глави Особливої частини.

Інтереси, що охороняються, можуть мати реальний характер – життя, здоров'я, недоторканність володіння – або ідеальний – честь, релігійні почуття, гідність тощо. Ці інтереси можуть належати окремій особі, фізичній чи юридичній, чи окремим спільнотам, що існують у державі, або всій сукупності суспільних факторів, всьому суспільству, або, нарешті, державі як юридично організованому цілому [3].

Правова охорона може стосуватись як самого інтересу, захищаючи його безпосередньо від руйнування, знищення чи зміни, або охорона може бути спрямована на юридичне відношення особи до такого блага – охорона можливості та свободи володіти, розпоряджатись чи користуватись таким благом чи інтересом [1].

Основний об'єкт слід розуміти як такі суспільні відносини, той інтерес, який законодавець, створюючи норму, намагався поставити під охорону кримінального закону в цьому випадку. Додаткові об'єкти і суспільні відносини, які, заслуговуючи у певному аспекті самостійної охорони, стосовно цілей і завдань створення цієї норми, захищаються кримінальним законом лише опосередковано, оскільки ці відносини обов'язково потрапляють в небезпеку спричинення шкоди під час вчинення посягання на основний безпосередній об'єкт [3].

Факультативний об'єкт – це такі суспільні відносини, які, потребуючи в інших випадках і самостійної кримінально-правової охорони, під час вчинення цього кримінального правопорушення може потрапити у небезпеку заподіяння шкоди, проте зовсім не обов'язково.

Література:

1. Бажанов М.І. Кримінальне право України: Загальна частина: Підручник для студентів юрид. спец. вищ. закладів освіти/ М.І. Бажанов, В.В. Сташис, В.Я. Тацій. – Київ – Харків: Юрінком Інтер – Право, 2002. – 416 с.
2. Борисов В. І. Родовий об'єкт кримінальне правопорушення проти безпеки виробництва /В. І. Борисов// Вісник Академії правових наук. – 1995. – № 3. – С. 144–152.
3. Гавриш С. Б. Кримінально-правова охорона довкілля України: Проблеми теорії і розвитку кримінального законодавства/ Гавриш С. Б. – Харків: Основа, 1994. – 634 с.

4. Кримінальний кодекс України від 05.04.2001 № 2341-III. [Електронний ресурс]. – Режим доступу: <http://zakon4.rada.gov.ua>.

Науковий керівник: старший викладач Савенко Вікторія Петрівна.

*Железна Ольга
(Кривий Ріг, Україна)*

ПРАВО

(Адміністративне і фінансове право)

ДИСЦИПЛІНАРНА ВІДПОВІДАЛЬНІСТЬ ДЕРЖАВНИХ СЛУЖБОВЦІВ

Державна служба займає особливе місце в адміністративному праві. На основі державної служби регулюються відносини з органами держави та надають адміністративні послуги. Правовою основою державної служби є Закон України «Про державну службу», який був ухвалений 10 грудня 2015 року, включно зі змінами попередніх років.

Відповідно до ч.1, ст. 1 Закону України «Про державну службу» поняття «Державна служба» ґрунтується як публічна, професійна, політично неупереджена діяльність із практичного виконання завдань і функцій держави. [1] Одними з основних ознаками і функцій державної служби є надання якісних адміністративних послуг, управління персоналом державних органів, здійснення державного нагляду за дотриманням законодавства.

Безпосереднім суб'єктом державної служби є державний службовець. Поняття «Державний службовець» у ч.2 ст.1 Закону України «Про державну службу» розтлумачують як - громадянин України, який займає посаду державної служби в органі державної влади, іншому державному органі, його апараті, одержує заробітну плату за рахунок коштів державного бюджету та здійснює встановлені для цієї посади повноваження, безпосередньо пов'язані з виконанням завдань і функцій такого державного органу, а також дотримується принципів державної служби. [1]

На думку Ю. П. Битяка, дисциплінарна відповідальність державних службовців, в силу специфіки державно-управлінської діяльності, яку вони здійснюють, підлягає регулюванню нормами адміністративного права. [2]

Притягнення державного службовця до дисциплінарної відповідальності можливе у випадках неналежного виконання службових обов'язків, визначених Законом України «Про державну службу» та іншими нормативно-правовими актами, порушення правил етичної поведінки та інше порушення службової дисципліни. А також можна додати до вище вказаного, що притягнення до дисциплінарної відповідальності можливе у раз порушення Присяги державного службовця, порушення етичної поведінки державних службовців, неповага до державних символів держави та її громадян, неналежне виконання та невиконання безпосередніх службових обов'язків. Підстави притягнення до дисциплінарної відповідальності прописані у ч.2 ст. 65 Закону України «Про державну службу».

Існують також винятки, коли державний службовець не може бути притягнутий до дисциплінарної відповідальності. Таким винятком є ситуація, якщо минуло шість місяців з моменту, коли керівник державної служби дізнався про вчинення дисциплінарного проступку, не враховуючи тимчасову непрацездатність особи або її відсутність з причини відпустки, або якщо минув рік з моменту вчинення проступку.

Спираючись на чинне законодавство, можемо стверджувати, що державна служба – є публічним інститутом для виконання завдань і функцій державними особами, які мають посади в органах держави. Дисциплінарна відповідальність є важливим засобом підвищення ефективності діяльності державних службовців, забезпечення прав і інтересів громадян та виконання службових обов'язків.

Література:

1. Закон України "Про державну службу" від 10.12.2015 р. №889-VIII
2. Битяк Ю.П. Державна служба в Україні: організаційно-правові засади: Монографія. – Харків: Право, 2005. – 304 с.

*Науковий керівник: доктор економічних наук,
доцент Котковський Володимир Станіславович*

*Мажара Владислав
(Дніпро, Україна)*

ПРАВО

(Карне право та кримінологія)

ПРИНЦИПИ КРИМІНАЛЬНОГО ПРАВА

Принципи кримінального права - це основні принципи, що спрямовують ідеї, визначають зміст і спрямованість кримінального права та кримінально-правової політики, як безпосередньо закріплені в нормах, спеціально їм присвячених, так і опосередковано зазначені в кримінальному праві та обов'язкові для законодавця, правоохоронних органів та громадян у боротьбі зі злочинністю[1].

Найглибші питання про принципи права, що відображають вихідні, основні ідеї галузі чи права в цілому та кодифікують загальні принципи механізму правового регулювання, розглядаються в теорії права. Для кримінального права галузеві принципи також бачать надзвичайно важливу роль, оскільки вони узагальнюють основні тенденції у розробці та впровадженні правових норм у галузі, що підлягає кримінальному праву.

Всі принципи кримінального права можна поділити на загальні та спеціальні. Загальні принципи притаманні не тільки кримінальному праву, однак також іншим галузям права. Це зокрема: правомірність, рівність людей перед законом, невідворотність відповідальності, принципи справедливості, гуманність і демократія [2].

Кримінальна відповідальність ґрунтується лише на суб'єктивній осудності. Об'єктивна розумність відкидається, оскільки вона не враховує, не передбачає участі в діях свідомості та волі особистості. Принцип вини передбачає нерозривний зв'язок між суб'єктивними та об'єктивними ознаками злочину. З одного боку, особа може бути притягнута до кримінальної відповідальності лише за ті бажання та наміри, які насправді втілюються в соціально небезпечні дії. З іншого боку, жодні вчинки, шкідливі для суспільства, та їх наслідки не можуть служити підставою для кримінальної відповідальності, якщо вони не визначаються психічним ставленням людини.

Принцип рівності громадян перед законом. Особа, яка вчинила злочин, підлягає кримінальній відповідальності незалежно від статі, раси, національності, мови, походження, майнового стану та становища, місця проживання, ставлення до релігії-переконань, членства в громадських об'єднаннях та інших обставин.

Відповідно до принципу гуманізму це все ще залишається актуальним, оскільки Закон про кримінальну відповідальність регулює найсуворіші примусові заходи з боку держави. У цьому контексті важливо, щоб застосування кримінально-правових норм характеризувалося гуманним підходом до винного.

Таким чином, важливість принципів кримінального права робить доцільним визначити їх законом в одній із перших статей кримінального закону.

Література:

1. Чередниченко Е.Е. Принципы уголовного законодательства: понятие, система, проблемы законодательной регламентации. 2007.С 192.
2. Гацелюк В.О. Реалізація принципу законності кримінального права України. Львів, 2005.С 20.

Науковий керівник: старший викладач Савенко Вікторія Петрівна

Морозова Вікторія
(Дніпро, Україна)
ПРАВО

(Кримінально-процесуальне право)

СКЛАД КРИМІНАЛЬНОГО ПРАВОПОРУШЕННЯ: ПОНЯТТЯ, ОЗНАКИ ТА ВИДИ

Виконання завдань кримінально-правової охорони найважливіших соціальних цінностей і благ забезпечується практикою застосування низки заходів кримінально-правового характеру. Серед них першорядна роль належить заходам кримінальної відповідальності, реалізація яких зумовлює настання для винної у вчиненні злочину особи різних за своєю суттю правових наслідків, як правило, негативного характеру.

Проте, незважаючи на особливу роль кримінальної відповідальності у справі протидії злочинності, вітчизняний законодавець не надає їй визначення. Ця обставина неминуче породжує різні еkleктичні доктринальні підходи щодо

розуміння цього феномену, що ускладнює визначення інших кримінально-правових явищ, варіанти яких не можуть бути надані без урахування сутності та змісту саме цього негативного кримінально-правового наслідку вчиненого злочину. Насамперед, це стосується звільнення від кримінальної відповідальності як антиподу кримінальної відповідальності, яка багатьма сучасними науковцями поділяється на різні види [2]. З огляду на властивість кримінальної відповідальності в наскрізному вигляді пронизувати більшість інститутів кримінального права, встановлення поняття, виокремлення ознак та визначення її видів із урахування уже наявних теоретичних підходів може сприяти не лише їхньому уточненню, але й конкретизації та розширенню, що є необхідним для подальшого розвитку наукових уявлень про цей правовий феномен [3].

Тепер що стосується заходів забезпечення кримінального провадження. Вистроєна система цих заходів у КПК України і порядок застосування і погодження цих заходів ставить під сумнів добропорядність слідчого і взагалі законність рішень, які він приймає. Такий висновок можна зробити із процедури їх обрання, бо знову всі свої дії він погоджує із процесуальним керівником і потім звертається до слідчого судді і отримує ухвалу. На нашу думку такі заходи забезпечення кримінального провадження як привід; тимчасовий доступ до речей і документів; тимчасове вилучення майна слідчий міг би виконувати самостійно без погодження із своїм процесуальним керівником і отриманням дозволу слідчого судді. Теж саме стосується і таких запобіжних заходів, як особисте зобов'язання та особиста порука [1].

Відмінною рисою таких діянь є те, що вони не тільки не є суспільно небезпечними, а більш того, суспільно корисні і тому не можуть тягнути стосовно осіб, які їх вчинили, ані кримінальних, ані жодних інших заходів впливу. Другу групу складають діяння, внаслідок яких приймається рішення про закриття кримінального провадження за відсутністю складу кримінального правопорушення: 1) вчинене особою діяння в силу малозначності не досягає того ступеня суспільної небезпеки, яка необхідна для визнання його злочином або кримінальним проступком; 2) особа добровільно відмовилась від доведення кримінального правопорушення до кінця, а вчинене діяння не містить складу іншого правопорушення; 3) у діянні відсутні ті чи інші елементи об'єкта і об'єктивної сторони кримінального правопорушення; 4) особа не має ознаки спеціального суб'єкта кримінального правопорушення; 5) в діянні відсутні такі ознаки повторності або систематичності, які дозволяють класифікувати вчинені діяння як кримінальні правопорушення [4]. Ці обставини характеризуються тим, що вони є соціально осуджуваними діями і тягнуть адміністративну або дисциплінарну відповідальність чи застосування заходів суспільного впливу [1].

О. В. Наден визначає предмет кримінально-правового регулювання як кримінальні правовідносини, які виникають з моменту вчинення кримінального правопорушення й існують до моменту реалізації кримінально-правової відповідальності за нього, якщо тільки держава з певних причин (звільнення від

такої відповідальності) не припинить їх раніш. Разом з тим у кримінально-правовій доктрині зазначається, що запобігання злочинам є одним із найважливіших завдань кримінально-правової політики, що одержало нормативне закріплення у ст. 1 КК України.

Кримінально-правова політика спрямована не тільки на забезпечення ретроспективної відповідальності, а й на формування у суспільній свідомості позитивної (перспективної) відповідальності, яка є усвідомленням особою відповідальності перед суспільством, переконливості у необхідності суворого додержання законів, неприпустимості вчинення злочинів і реалізації поведінки, заснованої на цій настанові [2]. Установлюючи коло кримінально-протиправних діянь, кримінально-правова політика впливає на свідомість громадян, виховує у них негативне ставлення до кримінального правопорушення як соціального явища, до особи, яка його вчинила.

Кримінально-правова політика регламентує види заохочення кримінально значущої поведінки (необхідна оборона, крайня необхідність, виконання наказу та ін.). На усвідомлення громадянами обов'язку перед суспільством, неприпустимість вчинення кримінального правопорушення спрямовані й ті норми Особливої частини КК України, які передбачають караність за кримінально-протиправну бездіяльність, що завдала істотної шкоди об'єкту кримінально-правової охорони [3].

З висловленого можна зробити висновок, що предметом кримінально-правового регулювання є не всі суспільні відносини, а лише певне їх коло, що можна віднести до соціально-правової сфери. Інакше кажучи, такі відносини є зразковими для сформованих реалій історичного розвитку суспільства, обрисовуються численними проявами, спроможні підлягати державно-правовому контролю, можуть бути об'єктивовані у нормах кримінального права та мають вольовий характер. Крім того, суспільні відносини, що складають предмет кримінально-правового регулювання, є відносинами, що: 1) поєднують у собі індивідуальні інтереси людини та громадянина, загальні інтереси суспільства, а також держави; 2) дозволяють реалізувати взаємні інтереси їх учасників, не обмежуючи інтереси та потреби інших суб'єктів; 3) враховують взаємну згоду дотримуватись встановлених правил; 4) вимагають не вчинювати діяння, передбачені Особливою частиною КК, що підкріплюється можливістю застосування засобів кримінальної відповідальності.

Література:

1. Андриенко В.А., Лесниченко И.П., Пудовочкин Ю.Е. Уголовная ответственность: понятие, проблемы реализации и половозрастная дифференциация: монография / под. ред. Ю. Е. Пудовочкина; с предислов. М. М. Бабаева. Москва: Юрлитинформ, 2006. 384 с.
2. Баулін Ю.В. Звільнення від кримінальної відповідальності: монографія. Київ: Атіка, 2004. 296 с.

3. Богатирьов І.Г., Савченко А.В. Кримінальна відповідальність як сучасна проблема кримінального права України. Підприємництво, господарство і право. 2016. № 2. С. 133–137.

4. Дудоров О.О., Хавронюк М.І. Кримінальне право: навчальний посібник / за заг. ред. М. І. Хавронюка. Київ: Ваіте, 2014. 944 с.

Науковий керівник : старший викладач Савенко Вікторія Петрівна

Некрасов Єгор
(Кривий Ріг, Україна)

ПРАВО

(Цивільне право)

ПРАВОВИЙ СТАТУС СУБ'ЄКТА СПАДКОВОГО ПРАВА

Виникнення права власності і розвиток шлюбно-сімейних відносин у суспільстві зумовили потребу відповіді на питання щодо долі майна, яке залишається після смерті людини. Принципове значення для будь-якого суспільства має конкретне вирішення питання про участь громадян у справедливому розподілі майнових благ і про долю таких благ після їхньої смерті. Правове регулювання спадкових відносин стосується інтересів будь-якого громадянина як потенційного спадкоємця і спадкодавця. Держава повинна створити таку систему цивільно-правових засобів, які б гарантували кожній фізичній особі право вільно розпоряджатися своїм майном на випадок смерті і право вільно набувати чи відмовлятися від спадщини [1].

Основоположними у спадковому праві є дослідження таких вчених-юристів: Б. С. Антімонова, К. О. Граве, М. В. Гордона, В. К. Дронікова, Д. І. Мейера, П. С. Нікітюка, К. П. Поб'єдоносцева, Й. О. Покровського, В. І. Синайського, В. І. Серебровського, С. Я. Фурси, Є. І. Фурси та ін.

Зміст правовідносин є необхідним елементом правовідносин спадкування за цивільним законодавством. Ці правовідносини мають юридичний та фактичний зміст. Фактичний зміст правовідносин становлять вольові дії (взаємодія) їхніх учасників, а юридичний зміст – суб'єктивні права та обов'язки учасників [4].

Правовий статус об'єкта охоплює не лише його матеріальні характеристики, а і наявність суб'єктивних прав та обов'язків, що можуть виникати стосовно нього. Отже, між об'єктом та суб'єктом може виникати суб'єктивний зв'язок, який відбивається на правовому статусі об'єкта у вигляді суб'єктивної можливості суб'єкта здійснювати певні права щодо об'єкта, що перебуває у пасивному стані.

Обов'язки, що виникають відповідно до закону, вважаються лише елементом спадкових правовідносин, такі як: охорона спадщини, здійснювана самим спадкоємцем без укладання договору з третьою особою; оплата послуг виконавця заповіту; відшкодування витрат на утримання, догляд, лікування та поховання спадкодавця. Адже саме законом встановлюються ці обов'язки, які

залежать лише від того, чи вступає спадкоємець у спадкові правовідносини. Важливою характеристикою обов'язків зазначається, що вони зовсім не вичерпуються особливим психічним станом зобов'язаної особи, а становлять особливий соціальний наслідок норми.

Іншим важливим елементом правового статусу суб'єкта спадкового права є права. Зазначеному елементу була приділена значна увага науковців, що досліджували питання як елементів спадкових правовідносин загалом, так і, власне, суб'єктів цих відносин.

Суб'єктами спадкових правовідносин є спадкодавець, спадкоємець, інші допоміжні суб'єкти, які: 1) сприяють отриманню та збереженню спадкового майна (нотаріуси, виконавці заповіту тощо); 2) мають майновий інтерес або отримують майнові права під час спадкування (кредитори, боржники спадкодавця, вигодонабувач) [2].

У ч. 1 ст. 1258 ЦК України закріплено, що спадкоємці за законом одержують право на спадкування почергово. У ст. 1261–1265 визначено черги спадкоємців. У наведених нормах держава чи територіальна громада чітко не визначені як спадкоємці. Така законодавча позиція надає можливість стверджувати, що відмінність правовідносин відумерлості спадщини від спадкових відносин полягає у відсутності такого суб'єкта, як спадкоємець. На зазначеній підставі робимо висновок, що територіальна громада у відносинах відумерлості спадщини виступає як правонаступник, а не спадкоємець. У ст. 1277 ЦК України зобов'язальним суб'єктом щодо подання заяви до суду є територіальна громада. Закріплення зобов'язання щодо процесуальних дій впливає з ч. 1 ст. 1277 ЦК України: орган місцевого самоврядування за місцем відкриття спадщини, а якщо до складу спадщини входить нерухоме майно – за його місцезнаходженням, зобов'язаний подати до суду заяву про визнання спадщини відумерлою, тобто орган місцевого самоврядування виступає зобов'язальним суб'єктом у правовідносинах визнання спадщини відумерлою. У такому випадку зобов'язання виникає з акта цивільного законодавства згідно з ч. 3 ст. 11 ЦК України [3].

Отже, існують законодавчі прогалини стосовно осіб, які не можуть бути спадкоємцями (негідні спадкоємці), також до кола суб'єктів спадкового права потрібно включити правонаступників, яким варто визнати державу (територіальну громаду) у випадку відумерлості спадщини. Таким чином, можна виділити таке коло суб'єктів спадкового права: спадкоємці, відказоодержувачі, кредитори і боржники спадкодавця, правонаступники.

Література:

1. Заїка Ю. О. Становлення і розвиток спадкового права в Україні : автореф. дис. на здобуття наук. ступеня д-ра юрид. наук : 12.00.03/ Ю. О. Заїка; Київський національний ун-т імені Тараса Шевченка. – К., 2007. – 33 с.

2. Кондратова А. М. Правовий статус суб'єктів спадкування за законодавством України/ А. М. Кондратова// Порівняльно-аналітичне право. – 2015. – № 2. – С. 99–101.

3. Нечаєва К. О. Відумерлість спадщини за цивільним законодавством України : дис. ... канд. юрид. наук : 12.00.03/ Нечаєва Кристина Олександрівна. – Івано-Франківськ, 2017. – 204 с.

4. Цивільне право України : підручник : у 2 т. – Т. I./ В. І. Борисова (кер. авт. кол.), Л. М. Баранова, Т. І. Бєгова та ін.; за заг. ред. В. І. Борисової, І. В. Спасибо-Фатєєвої, В. Л. Яроцького. – Харків : Право, 2011. – 656 с.

*Науковий керівник: кандидат юридичних наук,
доцент Устінова-Бойченко Ганна Миколаївна*

*Новікова Марія
(Дніпро, Україна)*

ПРАВО

(Кримінально-процесуальне право)

ЗВІЛЬНЕННЯ ВІД КРИМІНАЛЬНОЇ ВІДПОВІДАЛЬНОСТІ ПРАВОВІ ПІДСТАВИ ТА ПОРЯДОК

Звільнення особи від кримінальної відповідальності в системі протидії злочинності. Розвиток сучасної кримінально-правової думки, практика законотворення та застосування кримінального закону переконують у наявності двоєдиної тенденції у справі протидії злочинності. Перша з них продовжує класичну залежність між злочином і покаранням. Це стосується насамперед вчинення особливо тяжких і тяжких злочинів та їх кримінально-правових наслідків. Навряд чи людство здатне сьогодні запровадити іншу реакцію на вчинення таких злочинів, як застосування до винних кримінального покарання.

Друга тенденція полягає у певному відході від позицій класичної школи щодо жорсткого зв'язку злочину та його правового наслідку – покарання. У випадках вчинення нетяжких злочинів та злочинів середньої тяжкості суспільство нерідко зацікавлене врегулювати конфлікт, що виник, іншим шляхом, ніж застосування покарання. При цьому, звичайно, повинні бути дотримані права та законні інтереси потерпілої особи і суспільства [3].

Адже грань між особливо тяжкими і тяжкими злочинами насправді невизначена, суб'єктивна. Буває, що один і той же злочин при певній кон'юнктурі протягом одного-двох років визнається особливо тяжким, потім тяжким, а після - знову особливо тяжким. Різними є і злочини сексуального характеру відносно неповнолітніх [2]. Адже не можна ставити на один рівень такі різні злочини сексуального характеру, як зґвалтування малолітньої та експлібіціоністські дії в присутності малолітнього, зґвалтування сімнадцятирічної дівчини її дорослим педагогом і статеві зносини особи, ледь досягла шістнадцятирічного віку, з особою, свідомо не досягла шістнадцятирічного віку [4].

По-друге, ці положення пункту 12 суперечать положенням пункту 10 Концепції, про те, що «закон повинен передбачати гнучкі механізми, що дають можливість членам злочинних формувань для відмови від злочинної діяльності, натомість на пом'якшення або звільнення від відповідальності. При цьому

критеріями при такому пом'якшення або звільнення могли б бути співпраця зі слідством, викриття злочинної діяльності злочинних формувань та їх членів» [1].

Таким чином, особи, які вчинили злочини терористичного характеру або злочину, що носять ознаки екстремізму та інші особливо тяжкі злочини, але відмовилися від подальшої злочинної діяльності, які співпрацюють зі слідством і т.д., будуть обмануті у своїх очікуваннях, учасники організованих злочинних груп не стануть йти на компроміси зі слідством.

У цьому ж зв'язку очевидно настав час навести порядок і з використанням поняття заміни покарання, яка ні в якому своєму прояві (на більш м'який або більш суворий вид) не може виступати різновидом звільнення від відбування покарання [1]. При збереженні судимості і однаковому порядку її обчислення в тому і в іншому випадках із звільненням від відбування покарання засуджений умовно або безумовно, але повністю припиняє відчувати позбавлення і право обмежень, що становлять зміст кримінального покарання, від відбування якого він звільнений. При заміні покарання, яка за російським кримінальним законодавством може бути тільки безумовною, такі поневір'яння та право обмежень в меншому (при заміні на більш м'яке покарання) або більшому (при заміні на більш суворе покарання) обсязі завжди зберігаються і притаманні вони замінює покарання [2].

Оскільки сутністю відповідальності взагалі і кримінальної відповідальності, зокрема є обмеження прав і свобод осіб, винних у протиправній поведінці, думається, що й у випадку звільнення особи, скажімо, від покарання, відповідне обмеження все ж відбувається.

Держава засуджує протиправну поведінку особи, і на неї покладаються певні обов'язки, встановлюється іспитовий строк, протягом якого вона має їх виконувати, виникає судимість тощо. Та й після того, як судимість вже погашена, є відповідні негативні наслідки для осіб, які піддалися осуду держави. Вони торкаються можливості, зокрема, бути опікуном; враховуються при призначенні покарання у випадку вчинення нового злочину як обставина, що характеризує особу; враховується при вирішенні банком питання щодо можливості надання особі кредиту; при оформленні закордонних документів та віз тощо.

Отже, наявність обвинувального вироку суду, навіть у випадку звільнення від покарання чи від його відбування, є нічим іншим як формою реалізації кримінальної відповідальності, бо особа піддається державному осуду, який зачіпає сферу її прав і свобод. З урахуванням цього можна сказати, що кримінальна відповідальність являє собою вимушене зазнавання особою, винною у вчиненні злочину, державного осуду, та/або відповідних встановлених КК України обмежень [4].

З цього випливає, що у разі звільнення особи від кримінальної відповідальності до неї не застосовуються не лише відповідні обмеження, передбачені чинним законодавством, але вона не піддається і державному осуду.

Чи так це насправді? Щоб відповісти на вказане питання, варто встановити, коли саме кримінальна відповідальність починає реалізовуватися.

Наведені міркування є доволі логічними: немає передумови – заперечуйте щодо звільнення від кримінальної відповідальності у зв'язку із закінченням строків давності, і суд у разі, якщо будуть встановлені реабілітуючі підстави, ухвалить виправдувальний вирок у справі. Проте у реальному житті все значно складніше. Уявімо, що особа не вчиняла злочину, тобто немає підстави для відповідальності [5]. На етапі судового розгляду стає очевидним, що з моменту ймовірного вчинення особою правопорушення, на час розгляду справи у суді вже сплили назначені у КК України строки давності. Тобто на цей момент є вже недоцільним піддавати особу відповідними обмеженням.

Водночас неприпустимою є ситуація, коли правові наслідки для осіб, звільнених від кримінальної відповідальності, та засуджених, які були звільнені від покарання, є абсолютно ідентичними. А тому у випадку збереження інституту звільнення від кримінальної відповідальності правовий статус засуджених має бути переглянутий у бік збільшення переліку обмежень передусім у публічно-правовій сфері.

Література:

1. Великий тлумачний словник сучасної української мови (з дод. і допов.)/ авт.-уклад. В.Т. Бусел. – К.: Ірпінь: ВТФ «Перун», 2005. – С. 447.
2. Наден О.В. Спеціальні види звільнення особи від кримінальної відповідальності за злочини у сфері обігу наркотичних засобів, психотропних речовин, їх аналогів або прекурсорів : моногр/ О.В. Наден. – Х.: Право, 2003. – С. 34–35.
3. Детальніше див.: Сахнюк С. В. Загальна характеристика кримінальної відповідальності, як основної категорії кримінального права України/ С.В. Сахнюк// Юридичний журнал. – 2009. – № 11. – С. 71–79.
4. Житний О.О. Звільнення від кримінальної відповідальності у зв'язку з дійовим каяттям: автореф. дис. канд. юрид. наук: спец. 12.00.08 «Кримінальне право та кримінологія; кримінально-виконавче право»/ О.О. Житний. – Х., 2003. – С. 11.
5. Великий тлумачний словник сучасної української мови (з дод. і допов.)/ авт.-уклад. В. Т. Бусел. – К.: Ірпінь : ВТФ «Перун», 2005. – С. 483.

Науковий керівник: старший викладач Савенко Вікторія Петрівна.

Пархоменко Олексій

(Дніпро, Україна)

ПРАВО

(Карне право та кримінологія)

ПРИЧЕТНІСТЬ ДО КРИМІНАЛЬНОГО ПРАВОПОРУШЕННЯ

Причетність до злочину залишається однією з актуальних проблем кримінально-процесуального права. Вивчаючи чинне законодавство, можна

виділити, що причетність до кримінального правопорушення не має самостійності, відсутнє родове поняття. Існуючі кримінально-правові приписи не мають чітких підстав до чітких підстав для притягнення до відповідальності всіх осіб причетних до правопорушення. З цього маємо, що існують проблеми у кваліфікації правопорушень, що зумовлює появлення небезпечних діянь поза правовою діяльністю. Доцільно створити теоретичні засади закріплення причетності до кримінального правопорушення як окрему ланку кримінального права та встановлення підстав для притягнення до кримінальної відповідальності усіх причетних до кримінального правопорушення.

А. А. Піонтовський стверджував, що причетністю є діяння, яке вчинене у зв'язку з вчиненням виконавцем злочину, але при цьому не є однією з причин його вчинення[1].

Г. І. Баймурзін розуміє причетність до кримінального правопорушення як суспільно небезпечну діяльність осіб[2].

Проте з цим твердженням не можна погоджуватись, це зумовлено тим, що причетність є не в повному обсязі діянням, оскільки дві форми, а саме потурання і не повідомлення про злочин, відносяться більше як бездіяльність.

Причетність до кримінального правопорушення – це умисне або необережне протиправне діяння(дія або бездіяльність) без ознак співучасті, що пов'язане з основним(попереднім) правопорушенням, яке не сприяє та не обумовлює його вчинення[3].

Органи досудового слідства мають досить скудне положення через несвоєчасне виявлення та розкриття правопорушень, викликане суспільно небезпечною причетністю, що в свою чергу створює умови для вчинення правопорушень.

На підставі досягнень теорії кримінального права та чинного кримінального кодексу (ч. 6 і 7 ст. 27 КК України), слід відрізнити три види причетності до злочину: 1) заздалегідь не обіцяне приховування злочину; 2) неповідомлення про злочин; 3) потурання злочину. М. І. Мельник виділяє ще один вид причетності до злочину – заздалегідь необіцяне сприяння учасникам злочинних організацій (ст. 256 КК України) [4].

Більшість авторів схилені до поняття причетності охоплює три види злочинної діяльності: приховування, недонесення, потурання.

На сьогоднішній день в чинному законодавстві не визначено відповідальність за недонесення, також потурання не несе за собою наслідків. Приховування злочину, особа несе відповідальність за заздалегідь не обіцяне приховування лише тяжких або особливо тяжких злочинів за ст. 396 КК України[5].

Кримінально-правовий інститут причетності до кримінального правопорушення вирізняють як сукупність правових норм, які закріплені у рамках окремого розділу Загальної частини КК України.

З вище сказаного можна сказати, що існує проблема виокремлення причетності до кримінального правопорушення, вона створює багато проблеми

для правоохоронних органів та сферу для створення злочинності. Через відсутність чітких визначень причетності та відповідальності за це, можна створити доповнення до Загальної частини КК України «Причетність до злочину», та впровадити відповідальність за причетність до кримінального правопорушення.

Література:

1. Пионтовский А.А. Советское уголовное право [Текст]/ А.А. Пионтовский. – [изд. третье, испр. и дополн.]. – М. – Л., 1929. 1. Общая часть. – 372 с.

2. Баймурзин Г. И. Ответственность за прикосновенность к преступлению по советскому уголовному праву [Текст]: дис. канд. юрид. наук: 12.00.08 “Уголовное право и криминология; уголовно-исполнительное право”. Москва, 1966. – 279 с.

3. Абакіна-Пілявська Л. М. Інститут причетності до злочину в кримінальному праві України/ - Режим допуску: <https://core.ac.uk/download/pdf/50593781.pdf>.

4. Мельник М. І, Клименко В. А. Кримінальне право України [Текст]/ М. І. Мельник, В. А. Клименко. Загальна частина. Київ 2008. – 376 с.

5. Кримінальний кодекс України (Відомості Верховної Ради України (ВВР), 2001, №25-26, ст.131)/ - Режим доступу: <https://zakon.rada.gov.ua/laws/show/2341-14#Text>

Науковий керівник: старший викладач Савенко Вікторія Петрівна

Філімонов Владислав

(Дніпро, Україна)

ПРАВО

(Кримінальне право та криминологія)

СУБ'ЄКТИВНА СТОРОНА КРИМІНАЛЬНОГО ПРАВОПОРУШЕННЯ

Одним з найважливіших елементів змісту кримінального правопорушення є суб'єктивна сторона. Можна сказати, що вона відображає внутрішній зміст кримінального правопорушення, що виражається в психічних процесах та відбуваються у свідомості людини, під час вчинення протиправних дій. Іншими словами, це психічне ставлення суб'єкта кримінального правопорушення до здійснюваного ним соціально безпрецедентного діяння, а також ставлення до наслідків, що настають внаслідок його протиправної поведінки. Важливість саме цього елемента кримінального правопорушення відіграє важливу роль, і вміння правильно визначити суб'єктивну сторону є обов'язковим для кожного, хто здійснює діяльність, пов'язану з розслідуванням кримінальних правопорушень або судовим процесом, оскільки від наявності чи відсутності цього елемента залежатиме буде особа притягнута до відповідальності.

Суб'єктивна сторона будь-якого злочину складається з таких елементів, як вина, мотив, мета та емоційний стан. При цьому обов'язковою ознакою

суб'єктивної сторони кримінального правопорушення є лише вина, а інші (мотив, мета та емоційний стан) визнаються факультативними ознаками. [1]

Значення суб'єктивної сторони кримінального правопорушення полягає в тому, що воно, будучи елементом кримінального правопорушення, є «частиною» підстави кримінальної відповідальності і, відповідно, завдяки йому можна відрізнити протиправну поведінку від не протиправної. Крім того, суб'єктивна сторона сприяє розмежуванню пов'язаних складових кримінальних правопорушень, які за своїми об'єктивними характеристиками збігаються. Також зміст суб'єктивної сторони визначає ступінь соціальної небезпеки як діяння, так і предмета злочину, а отже, в кінцевому рахунку впливає на характер відповідальності, вид та розмір покарання. Крім того, слід зазначити, що встановлення таких складових суб'єктивної сторони, як мотив та мета кримінального правопорушення, може не мати відношення до відповідальності особи, однак впливає на превентивні (запобіжні) заходи, служить основою для правоохоронних органів. [2]

На думку М. І. Бажанова, В.В. Сташиса, В.Я. суб'єктивна сторона злочину - це внутрішня сторона злочину, тобто психічна діяльність людини, яка відображає ставлення її свідомості та волі до суспільно небезпечного діяння, вчиненого ним, та до його наслідків. [3]

Насамперед суб'єктивна сторона передбачає наявність суб'єкта. Суб'єкт - це людина, яка має свій світогляд, своє бачення певних речей і в результаті формує власне уявлення про те, що правильно і неправильно. На мою думку, саме тут починають формуватися думки, які в майбутньому можуть стати наміром, необережністю, мотивом, метою. Ознайомившись із поглядами вчених на суб'єктивну сторону, можна зробити висновок, що суб'єктивна сторона - це внутрішнє (психічне) ставлення людини до певних дій, що відображається у бажанні та усвідомленні певних наслідків і як результат у діях, які призвести до настання відповідальності. Щодо ознак суб'єктивної сторони, можна сказати, що вчені солідарні, що основними ознаками є вина, мотив і мета. Щодо емоційного стану, можна додати, що емоції часто контролюють людей, і за певних обставин людина може зробити те, чого раніше ніколи б не вирішила, тому я думаю, що емоційний стан також може бути включений у ознаки.

Безперечним є факт, що значення суб'єктивної сторони кримінального правопорушення є досить великим, а належне його розслідування та правильне встановлення є обов'язковим при розслідуванні будь-якого кримінального правопорушення.

Література:

1. Гуцуляк М.Я. Поняття, зміст та ознаки суб'єктивної сторони складу злочину. Матеріали Міжнародної науково-практичної Інтернетконференції «Політика в сфері боротьби зі злочинністю». Івано-Франківськ. 2014. С.57–60.

2. Брич Л.П. Значення ознак суб'єктивної сторони у розмежуванні суміжних складів злочинів. Науковий вісник Львівського державного університету внутрішніх справ. 2012. №3. С. 333 -352

3. Бажанов М.І. Кримінальне право України. Загальна частина М.І.Бажанов, В.В. Сташис, В.Я. Тацій. –К.: Юрінком Інтер, 2005. – 480 с

Науковий керівник: старший викладач Савенко Вікторія Петрівна

*Лопасва Олена
Дегтярьова Марія
(Дніпро, Україна)*

ПРАВО

(Адміністративне право)

УДОСКОНАЛЕННЯ ВОГНЕВОЇ ПІДГОТОВКИ ПОЛІЦЕЙСЬКИХ

В останні роки служби поліцейськими в органах внутрішніх справ спостерігається збільшення кількості злочинів із застосуванням вогнепальної зброї, саме тому працівники поліції повинні удосконалювати як знання матеріальної частини зброї, так і порядок правил використання та застосування вогнепальної зброї, а також правил поводження зі зброєю. Метою цієї роботи є визначення основних методів удосконалення тактико-спеціальної, вогневої, фізичної та психологічної підготовки поліцейських та вказати на основні їх проблеми.

За статистикою, у 2020 році простежується найбільш неконтрольована ситуація з незаконним поширенням вогнепальної зброї, внаслідок чого відбувається криміналізація суспільства. Як наслідок, зростає рівень небезпеки суспільства, що призводить до недовіри співробітникам органів внутрішніх справ.

Не слід викреслювати вивчення психології під час практичних занять з вогневої підготовки, адже для багатьох починаючих стрільців постріл є певним кроком через своє хвилювання. У багатьох він не лише через гучний звук чи страх пострілу, а через усвідомлення великої сили вогнепальної зброї та наслідки її можливого використання.

Слід розуміти, що початковий етап вивчення вогневої підготовки завершується не тоді, коли кожен постріл є влучним, а коли до стрільця надходить розуміння та контроль власних дій, аналіз його помилок.

Отже, для якісного удосконалення навичок з вогневої підготовки потрібно :

1. Високий рівень мотивації курсантів та правоохоронців.
2. Стабільність програми навчання з дисциплін кафедри тактико-спеціальної підготовки.
3. Достатня кількість годин в розкладі не лише для практичних занять, а й теоретичних.
4. Підвищення рівня пріоритетності дисципліни.
5. Впровадження практичних занять не лише з викладачами, але й з представниками різних підрозділів Національної поліції України.

Проаналізувавши дану інформацію слід зазначити, що система підготовки фахівців на досить непоганому рівні, але зі зміною рівня кримінальної злочинності із застосуванням вогнепальної зброї проти працівників поліції, слід удосконалювати практичні навички поліцейських та підвищити усвідомленість курсантів, щодо необхідності вивчення дисципліни вогнева підготовка.

Література:

1. Головацький О. О. Службова підготовка поліцейських в умовах реформування системи МВС України: теоретико-правовий аспект Південноукр. правн. часопис. – 2017. – № 3. — С. 138-141. ULR: <http://www.sulj.oduvs.od.ua/archive/2017/3/35>

2. Закон України «Про Національну поліцію».

3. Жданов І. В. Мотиваційна складова професіоналізму працівників органів внутрішніх справ Вісник Національного університету внутрішніх справ. – 2004. – № 28. – С. 351-35

Омельченко Анна

(Суми, Україна)

ПРАВО

(Господарське право)

МАРКУВАННЯ ХАРЧОВИХ ПРОДУКТІВ: НОРМИ ЄС ТА ПРОБЛЕМИ ІМПЛЕМЕНТАЦІЇ В УКРАЇНІ

Забезпечення споживачів достовірною інформацією про продукти харчування є невід'ємною частиною правового регулювання відносин, що виникають на ринку споживчих товарів. Інтеграція України до європейського економічного співтовариства неможлива без потужної нормативно-правової бази у сфері інформування споживачів товарів, та контролю за її дотриманням.

Свого часу Проект Закону України «Про інформацію для споживачів щодо харчових продуктів» (далі – проект Закону) було розроблено відповідно до пункту 3 «Заходи, які застосовуються щодо маркування» розділу II «Маркування та інформація про харчові продукти» Всеохоплюючої стратегії імплементації Глави IV (Санітарні та фітосанітарні заходи) Розділу IV “Торгівля і питання, пов’язані з торгівлею” Угоди про асоціацію між Україною, з однієї сторони, та Європейським Союзом, Європейським Співтовариством з атомної енергії і їхніми державами-членами (далі – Угоди), з іншої сторони, схваленої розпорядженням Кабінету Міністрів України від 24 лютого 2016 р. № 228-р [1].

У серпні 2019 року Закон України «Про інформацію для споживачів щодо харчових продуктів» № 2639-VIII від 06.12.2018 року було введено в дію[2]. Даний закон суттєво наблизив українське законодавство у галузі захисту прав споживачів до рівня європейських норм.

Закон дозволяє забезпечити високий рівень захисту здоров'я та інтересів споживачів шляхом надання всієї необхідної інформації для здійснення споживачами свідомого вибору харчових продуктів. Також закон передбачає

відповідальність операторів ринку харчових продуктів, що відповідають за достовірність інформації про харчові продукти та за введення споживачів в оману.

Зокрема, Законом встановлено:

- правові та організаційні засади надання споживачам інформації про харчові продукти з метою забезпечення високого рівня захисту здоров'я громадян та задоволення їх соціальних та економічних інтересів;
- загальні принципи та вимоги щодо інформації про харчові продукти, зокрема стосовно маркування харчових продуктів, а також обов'язки операторів ринку з доведення цієї інформації до інших операторів ринку та до споживачів [1].

Порівнявши європейські норми маркування, які зазначені в Регламенті європейського парламенту і ради (ЄС) «Про надання споживачам інформації про харчові продукти»[4], та норми, які діяли до початку імплементації в Україні норм ЄС, можна зробити наступні висновки.

Європейське маркування зосереджене на інформуванні кожного громадянина шляхом забезпечення високого рівня захисту споживачів у частині інформації про харчові продукти з урахуванням неоднакового сприйняття такої інформації різними споживачами та їхніх потреб у такій інформації [4]. Підтвердженням, цього виступає, наприклад, інформація про всі можливі алергени, при маркуванні продуктів харчування

Українські норми маркування мали загальний характер та, на відміну від європейських, не мають і на сьогодні чітко вираженої спрямованості на забезпечення споживачів здоровим та корисним харчуванням.

Вважаємо, що на даному етапі імплементації європейських норм щодо маркування харчових продуктів в українське законодавство однією з проблем є відсутність належного контролю з боку відповідних органів, що призводить до неможливості повною мірою гарантувати споживачам забезпечення їх права на достовірну інформацію про товар та дотримання інших норм маркування харчових продуктів.

Література:

1. Пояснювальна записка до проекту Закону України «Про інформацію для споживачів щодо харчових продуктів» - [Електронний ресурс]. – Режим доступу:<http://w1.c1.rada.gov.ua/pls/zweb2/webproc34?id=&pf3511=64171&pf35401=458036>
2. Закон України «Про інформацію для споживачів щодо харчових продуктів» № 2639-VIII від 06.12.2018р [Електронний ресурс]. – Режим доступу:<https://zakon.rada.gov.ua/laws/show/2639-19#Text>
3. Розпорядження «Про схвалення Всеохоплюючої стратегії імплементації Глави IV (Санітарні та фітосанітарні заходи) Розділу IV “Торгівля і питання, пов'язані з торгівлею” Угоди про асоціацію між Україною, з однієї сторони, та Європейським Союзом, Європейським Співтовариством з атомної енергії і їхніми державами-членами, з іншої сторони» від 24 лютого 2016 р. №

228-р [Електронний ресурс]. – Режим доступу: <https://zakon.rada.gov.ua/laws/show/228-2016-%D1%80#n10>

4. Регламент європейського парламенту і ради(ЄС) № 1169/2011 від 25 жовтня 2011 року «Про надання споживачам інформації про харчові продукти» [Електронний ресурс]. – Режим доступу: https://zakon.rada.gov.ua/laws/show/984_008-11#Text

*Науковий керівник: кандидат юридичних наук, доцент
Маланчук Тетяна Василівна*

*Шірнал Юлія
(Кривий Ріг, Україна)*

ПРАВО

(Адміністративне і фінансове право)

КАМЕРАЛІСТИКА ЯК ОСНОВА СУЧАСНОГО АДМІНІСТРАТИВНОГО ПРАВА

Адміністративне право як наука вперше з'явилося в західній Європі приблизно у ХІХ столітті. Проте слід також пам'ятати про його витоки, а саме камералістику, адже саме вона є основоположницею поліцейського, а згодом, адміністративного права.

Найбільш вагомий вклад у вивчення процесу становлення та розвитку адміністративного права, дослідженню історико-правових аспектів теорії вітчизняного адміністративного права присвятили свої праці А.Б. Авер'янов, Ю.П. Битяк, А.О. Селіванов, О.Ф. Андрійко, А.С. Васильєв, О.І. Харитонова, М. Бунге, О.М. Бандурка, А.І. Берлач, В.М. Гаращук, Є.Д. Додін, Р.А. Калюжний, Л.В. Коваль, Т.О. Коломоець, Д.М. Лук'янець, Н.Р. Нижник, Г.О. Пономаренко, М.М. Тищенко та інші.

Прийнято вважати, що базою для зародження адміністративного права стала наука «камералістика», яка зародилась в ХVІІ ст. в Німеччині та Австрії.

Камералістика – це комплексна наука про фінанси, господарство, управління та поліцейську діяльність. Дана дефініція утворена від німецької і перекладається як «наука державного управління», її історія починається з ХVІ століття у таких країнах, як Австрія, Німеччина, Швеція [1].

Камералістика у загальному розумінні являла собою спеціальний цикл адміністративних та економічних дисциплін, які викладалися в європейських середньовічних університетах, а також з 2-ї половини ХІХ ст. – в університетах Росії. Своє найменування вона отримала від камеральних управлінь, що створювалися в середні віки князями, герцогами і королями, які мали велике власне господарство. Для підготовки чиновників і управляючих господарством великих феодалів на факультетах університетів і шкіл викладалися науки, що мали назву камеральних [2].

Камеральна діяльність мала на меті збільшення статків володаря, отримання максимально можливих прибутків. Підвищена потреба у грошових

ресурсах для утримання двору, властительства, чиновників та військових відіграли визначальну роль у становленні наукових знань і уявлень камералістики.

М. Оссе (1506-1557) показав у своєму політичному заповіті (заповіті від 1556 р.) зразок уряду і управління територіальної держави епохи часів Реставрації. Г. Обрехт (1547-1612) у творі «П'ять різних секретів політики при визначенні на службу, змісті і збільшенні хорошої поліції» (1617 р.) склав проект загальної програми управління, в якій в якості предмета управління вперше були визначені суспільні відносини і взаємини людини з державою, правлінськими органами, поліцейськими установами. Камеральна наука виробила власні методи дослідження управління та його структурну організацію [2].

Подальший розвиток камералістики супроводжується диференціацією, виокремленням окремих дисциплін. Так, для формування в подальшому самостійної науки адміністративного права великого значення набуло виокремлення з камералістики науки поліцейського права (або поліцейської науки). Основними представниками поліцейської науки на той час були Н. Деламар, І.-Г. фон Юсті (1717-1771) та Й. фон Зонненфельс [3].

Камеральні науки склалися з трьохосновних блоків: політичного блоку, економічної та фінансової політики. Завдання камералістики – вироблення рекомендацій управлінського характеру щодо різних галузей управління. З першої половини ХІХ ст. вона стала обов'язковим предметом і в університетах. З другої половини ХІХ ст., зокрема в Німеччині, почалась активна розробка адміністративного права – як німецького, так й інших держав. Число праць з адміністративного права сягнуло десятків. Так, у Франції адміністративним правом вважали політико-юридичну науку, що вивчає питання державного управління. Деякі французькі вчені включали адміністративне право до державного права. У Німеччині адміністративне право одні вчені називали поліцейським правом, інші – правом внутрішнього управління.

Наука адміністративного права кінця ХІХ-початку ХХ ст. у широкому розумінні включала вчення про всю сукупність юридичних норм, які визначали діяльність адміністративних органів. З предмета дослідження вилучалися норми про державний устрій, судову діяльність, судочинство. До системи цієї науки відносили військове управління, міжнародне, фінансове, церковне та внутрішнє управління.[4].

Таким чином, камералістика, безсумнівно, стала підґрунтям для розвитку адміністративного права. Камералістика як дефініція була вперше застосована в ХVІ в Австрії, а згодом набула поширення по всій Західній Європі. Камералістика є наукою про фінанси, господарство, управління та поліцейську діяльність. Камералістика пережила досить велику кількість метаморфоз. Політична, фінансова, економічна – політики, поліцейське право, і лише згодом перетворилася в адміністративне право.

Література:

1. Мельник Р.С., Бевзенко В.М. Загальне адміністративне право:

Навчальний посібник. К.: Ваіте, 2014. 376 с.

2. Курс адміністративного права України: підручник / за ред. О. В. Кузьменко. 3-тє вид., допов. К.: ЮрінкомІнтер. 2018. 904 с.

3. Панасюк Р.П. Розвиток камерального права в Україні (теоретико-методологічний аспект). *Судова апеляція*. 2017. № 1. С. 21-27.

4. Авер'янов В.Б. Адміністративне право України. Академічний курс: підруч.: У двох томах: Том 1. Загальна частина / Ред. колегія: В. Б. Авер'янов (голова). К., 2004. С. 3-5.

*Науковий керівник: доктор економічних наук,
доцент Котковський Володимир Станіславович*

Кадала Віталій
(Кривий Ріг, Україна)

ПРАВО

(Адміністративне і фінансове право)

ПРОБЛЕМИ ТА ПЕРСПЕКТИВИ РОЗВИТКУ ВІТЧИЗНЯНОГО СТРАХОВОГО РИНКУ

Страхова діяльність в Україні зазнає суттєвих змін через назрілу необхідність підвищення її якісних параметрів та зупинення або уповільнення падіння доходів її компаній. Так, протягом 2019 року з страхового ринку пішло 48 страхових компаній (з яких сім — страхових компаній «life» і 41 — «non-life»), що становить 17,1 % від кількості станом на кінець 2018 року. Протягом чотирьох років із 2016-го кількість страхових компаній в Україні зменшилась на 97 установ [1].

Аналіз сучасного стану страхового ринку виявив низку невирішених питань, що стримують його розвиток, а саме: недосконале, застаріле законодавство, що не відповідає міжнародним та європейським вимогам; низький рівень капіталізації, платоспроможності та ліквідності переважної кількості страховиків; недосконалість бізнес-моделей страхових компаній; низький рівень конкуренції серед страховиків; недостатність українського досвіду правового регулювання банкрутства і процедури санації; недостатній рівень захисту інтересів страхувальників з боку Державної комісії з регулювання ринків фінансових послуг та чисельна кількість випадків шахрайства з боку страхових компаній.

Враховуючи вищевикладене назріла нагальна потреба проведення процедур удосконалення нормативно-законодавчих регуляторів, які здатні покращити ситуацію на ринку страхових послуг.

Як показують дослідження в Україні протягом досить тривалого періоду функції з регулювання страхового ринку належали Державній комісії з регулювання ринків фінансових послуг України. Проте, починаючи з вересня 2019 року, було підписано Закон України від 12.09.2019 № 79-ІХ «Про внесення

змін до деяких законодавчих актів України щодо удосконалення функцій щодо державного регулювання ринків фінансових послуг»[2].

У відповідності з появою ухваленого Закону України було передбачено так званий «спліт», а саме ліквідацію з 1 липня 2020 року Національної комісії з регулювання ринків фінансових послуг і передання Національному банку функції регулятора ринку небанківських фінансових послуг фінансового сектору, а саме страхових, лізингових, факторингових компаній, кредитних спілок, ломбардів та інших фінансових компаній, тим самим перетворюючи Національний банк у мегарегулятора.

Ми поділяємо точку зору В.І. Рудевської та О.В. Погорілої [3] стосовно того, що на відміну від інших країн, де потреба зміни системи регулювання страхових ринків була обумовлена підвищеними ризиками системи, в Україні створення мегарегулятора було обумовлено здебільшого прагненням підвищити ефективність чинної фінансової системи. Саме створення єдиного наглядового органу було націлене перш за все: на підвищення ефективності виконання функцій щодо забезпечення стабільності фінансового ринку за рахунок великих повноважень регулятора і комплексного охоплення нагляду; гарантію рівних конкурентних умов для всіх учасників фінансового ринку; полегшення процедурних моментів для фінансових інститутів, що пропонують продукти на різних сегментах ринку; спрощення і підвищення ефективності взаємодії на міжнародному рівні.

На думку науковців та фахівців практиків посилення регуляторних вимог, з одного боку, сприятиме створенню прозорого страхового ринку і виведенню недобросовісних страховиків, а з другого — може викликати незворотні процеси стагнації сектору через неспроможність компаній відповідати вимогам, особливо за сучасних умов роботи. Разом з тим, стає зрозумілим, що ефективне функціонування мегарегулятора в Україні є можливим, але для цього потрібно здійснити низку заходів, здебільшого правового характеру, і за умови впровадження регулятором збалансованої та поступової політики змін.

В свою чергу, О. І. Барановський [4] звертає увагу на те, що через мегарегулятор Національний банк України має на меті запровадити нагляд за ринковою поведінкою і розробити відповідні інструменти, покликані забезпечити захист прав споживачів послуг страхових компаній. Найбільші зміни страхової діяльності стосуються підвищення вимог до прозорості структури власності, дотримання законодавства про фінансовий моніторинг і формування чіткого бачення власної стратегії розвитку.

За результатами проведених досліджень можна зробити ряд висновків. По-перше, існує низка проблем, котрі негативно впливають на діяльність страхового ринку. По-друге, втручання законодавця в процес вирішення існуючих проблем сприятиме покращенню не лише стану сучасного страхового ринку, а й підвищить рівень його захищеності в майбутньому.

Література:

1. Нацкомфінпослуг: офіційний сайт URL: <https://www.nfp.gov.ua>.

2. Про внесення змін до деяких законодавчих актів України щодо удосконалення функцій із державного регулювання ринків фінансових послуг: Закон України від 12.09.2019 № 79-IX. URL: <https://zakon.rada.gov.ua/laws/show/79-20>.

3. Рудевська В.І. Особливості державного регулювання страхового ринку України у трансформаційних умовах/ В. І., Рудевська, О.В. Погоріла.// Вісник університету банківської справи. - 2020. - № 1 (37). - С.42-53.

4. Барановський О.І. Регулювання функціональних і структурних трансформаційних процесів у фінансовому секторі/ О.І. Барановський// Фінансово-кредитна діяльність: проблеми теорії та практики. - 2020. - Т. 1. № 32. - С. 292—306.

Зибіна Анастасія
(Дніпро, Україна)

ПРАВО

(Конституційне право)

ЗАСОБИ ПРОТИДІЇ ТА ЗАПОБІГАННЯ КОРУПЦІЇ

Громадяни України виділяють однією з пріоритетних проблем, разом із низькою зарплатою та низьким рівнем соціального захисту, проблему корупції в усіх гілках влади, наголошуючи на виконавчій та судовій владі. Для більшості, корупція є обмежувачим фактором забезпечення прав і свобод, гарантованих українською конституцією, вона порушує принципи рівності всіх перед законом та соціальної справедливості, це фактор, який замінює закон і встановлює власні правила в суспільстві. За таких умов втрачається віра у верховенство закону, державу та органи влади, що діють від імені цієї держави і повинні забезпечити законні права її громадян.

Антикорупційна політика є дуже важливим аспектом, оскільки вона являє собою низку послідовних заходів, реалізованих державою та суспільством в цілому, за допомогою яких реалізується суспільний інтерес щодо припинення корупції [3]. Це знайшло своє відображення у законодавстві, розробці та застосуванні загальних принципів та механізмів боротьби з корупцією, узагальненні досвіду антикорупційної діяльності та науковому підході до вирішення проблеми.

Змістом правової основи державної антикорупційної політики можна назвати: Конституцію України; закони України та інші нормативні акти, що встановлюють заходи щодо запобігання та боротьби з корупцією, припинення та відповідальності за корупційні правопорушення; загальновизнані принципи та норми міжнародного права, міжнародні договори про запобігання та боротьбу з корупцією.

Складовою частиною правової основи антикорупційної політики є загальновизнані принципи й норми міжнародного права, а також міжнародні договори (угоди) із запобігання і протидії корупції. Відтак, державна

антикорупційна політика повинна повністю відповідати міжнародно-правовим стандартам, визначеним конвенціями ООН та Ради Європи з протидії корупції, а також іншими міжнародними документами. Положення щодо запобігання і протидії корупції знаходять своє відображення у міжнародних договорах [1]. Основними з них є багатосторонні міжнародні договори: Кримінальна конвенція про боротьбу з корупцією від 27 січня 1999 р. та Додатковий протокол до неї від 15 травня 2003 р., Конвенція ООН проти корупції від 31 жовтня 2003 р., Цивільна конвенція про боротьбу з корупцією від 04 листопада 1999 р., Конвенція ООН проти транснаціональної організованої злочинності від 15 листопада 2000 р. (виходячи зі змісту конвенції, транснаціональна організована злочинність включає в себе також корупцію), Конвенція про відмивання, пошук, арешт та конфіскацію доходів, отриманих злочинним шляхом, від 1990 р., Угода про співробітництво між урядами держав-учасниць ГУАМ у сфері боротьби з тероризмом, організованою злочинністю та іншими небезпечними видами злочинів від 20 липня 2002 р., яка передбачає співробітництво у боротьбі у тому числі й зі злочинами, пов'язаними з корупцією.

Загалом, протидія корупції можлива за наявності певних. Зокрема, до них можна віднести: розробка та впровадження антикорупційного законодавства та активне його застосування державними органами; підтримка антикорупційних заходів держави громадянським суспільством. Кожна із цих складових відіграє у справі протидії корупції свою особливу роль. Основними принципами стратегії є наступні: верховенство права та пріоритет прав людини і громадянина; спрямованість антикорупційної політики та координація діяльності органів влади при її здійсненні; регулярний аналіз корупційних ризиків; впровадження антикорупційної експертизи нормативно-правових актів та їх проектів; спільні зусилля та забезпечення ефективної взаємодії на центральному та регіональному рівні між органами виконавчої влади, їх територіальними підрозділами, іншими державними органами, органами місцевого самоврядування, підприємствами, установами та організаціями, громадськими об'єднаннями у реалізації державної антикорупційної політики; впровадження у національне законодавство міжнародного досвіду провідних країн світу та пропозицій міжнародних організацій у галузі антикорупційної політики; взаємодія інститутів громадянського суспільства з державними органами у сфері формування та реалізації державної антикорупційної політики; відкритість та обізнаність громадськості щодо здійснення заходів щодо запобігання та боротьби з корупцією [2].

Отже, корупція дійсно є надзвичайно деструктивним явищем для суспільства і держави, яке, на жаль, має потужний вплив на розвиток антиправових суспільних відносин. Однак, мінімізація її негативних наслідків та перешкоджання подальшому розвитку можлива за умови ефективної взаємодії держави та інститутів громадянського суспільства.

Література:

1. Скрипничук В.М., Білоцький О.В. Закон України «Про засади запобігання і протидії корупції»: тестові завдання, відповіді та коментар. К.: Нічлава, 2012. Ст. 80.

2. Татарикова Д.А., Василенко А.І., Пархоменко М.М. Антикоруційне законодавство, його діяльність та реалії. Режим доступу: <http://ea.donntu.edu.ua:8080/jsrui/bitstream/123456789/6131/1/Татарикова%20Д.А.,%20Василенко%20А.И.%20Пархоменко%20М.М..pdf>.

3. Чурсін В. П. Корупція в Україні як перешкода впровадженню належного врядування. *Теорія та практика державного управління*. Вип. 4. 2010. Ст. 171-179.

Науковий керівник: доктор юридичних наук, професор Наливайко Л.Р.

*Кльова Валерія
(Дніпро, Україна)*

ПРАВО

(Адміністративне і фінансове право)

АДМІНІСТРАТИВНА ВІДПОВІДАЛЬНІСТЬ: ПОНЯТТЯ ТА ОЗНАКИ

Інститут адміністративної відповідальності є одним із найважливіших інститутів адміністративного права, який є засобом захисту громадської безпеки та громадського порядку і якому властиві усі характерні риси юридичної відповідальності. Це один із найбільш дієвих правових засобів у боротьбі із суспільно-небезпечними, протиправними діяннями – адміністративними правопорушеннями.

Даному інституту було присвячено чимало наукових праць таких вчених, як: Коломієць Т., Печуляк В., Потапова С., Колпаков В., Авер'янов В., Зуй В., Додін Є., Комзюк А., Тищенко М., Банчук О., Дембіцька С., Ківалов С., Шемчушенко Ю., Коваль Л., Марчук В., та інші.

Правовою підставою для застосування адміністративної відповідальності слугує юридичний факт скоєння адміністративного проступку, тобто наявність у діях правопорушника складу адміністративного делікту. Аналізуючи адміністративні проступки взагалі, науковці пропонують розуміти під ними протиправні, винні (навмисні або необережні) з невеликим ступенем суспільної небезпеки діяння (дії чи бездіяльності), що посягають на права і свободи громадян, права і законні інтереси юридичних осіб, власність, громадський порядок і громадську безпеку [4].

На думку деяких авторів, адміністративна відповідальність – це відносини, які виникають між органами виконавчої влади та фізичними чи юридичними особами з приводу вчинення останніми протиправних діянь та полягають у застосуванні передбачених в адміністративному порядку законом стягнень». У цьому визначенні зводиться поняття адміністративної відповідальності до відносин органів виконавчої влади та фізичних чи юридичних осіб, не згадуються суди і органи місцевого самоврядування [6]. Існує інша подібна

думка, щодо цієї відповідальності притягують уповноважені органи виконавчої влади та їхні посадові особи і лише в окремих випадках – суди [7]. А такі науковці, як Л. Бородін та В. Круглов зазначають, що адміністративна відповідальність може бути реалізована лише за наявності трьох взаємопов'язаних складників [1]: вчинення дій, що порушують встановлену Кодексом про адміністративні правопорушення або іншими нормативними актами заборону; порушення, розслідування, розгляд справи й ухвалення рішення про застосування до особи, яка скоїла протиправну дію, санкції, передбаченої Кодексом про адміністративні правопорушення або іншими нормативними актами, чи про звільнення від неї; виконання прийнятого рішення. Наведені визначення спрямовані на дослідження окремих аспектів [2]. Тому, на наш погляд, найбільш повно розкриває сутність адміністративної відповідальності наступне визначення. Адміністративна відповідальність – це застосування до осіб, які вчинили шкідливі, суспільно-небезпечні діяння, що тягнуть для цих осіб негативні наслідки майнового, особистісного та іншого характеру і накладаються уповноваженими на те органами чи їх посадовими особами на підставах і у порядку, встановлених чинним законодавством [3].

Специфічною рисою, що виокремлює адміністративну відповідальність з-поміж інших інструментів адміністративно-правового захисту публічних інтересів, є наявність функції покарання; якщо розглянуті раніше адміністративний контроль і судові оскарження спрямовані передусім на попередження (припинення) правопорушень і відновлення законного стану речей, то адміністративна відповідальність передбачає також застосування адміністративних стягнень [5].

Отже, відповідно до проведеного нами аналізу, можна стверджувати, що поняття адміністративної відповідальності є досить складним явищем з характерними для нього як загальними так і спеціальними ознаками. У чинному законодавстві не міститься точного визначення адміністративної відповідальності, що може спричинити виникнення певних правових прогалів, тому дослідження цього питання потребує більшої уваги.

Література:

1. Бородін І. Л., Бортник В. А. Адміністративна відповідальність: навч. посіб. Київ: ДП Вид. дім «Персонал», 2011. 136 с.
2. Бородін Л. І., Круглов В. А. До питання про дефініцію «Адміністративна відповідальність». Юридичний вісник. 2012. № 1 (22). С. 39–44.
3. Заяць Р. Я. Поняття та ознаки адміністративної відповідальності. Наукові записки Львівського університету бізнесу та права. 2012. Вип. 8. С. 17–20.
4. Золотухіна Л. О. Застосування заходів адміністративної відповідальності як гарантія захисту публічного інтересу. Держава та регіони. Серія: Право, 2019 р. № 3 (65). С. 159–166.

5. Козюренко Р.С. Заходи адміністративної відповідальності за вчинені правопорушення: поняття та класифікація. Вісник Національного університету «Львівська політехніка». Юридичні науки. 2016. № 845. С. 94–98.

6. Коломієць Т.О. Структура адміністративної відповідальності: сучасний доктринальний погляд. Підприємництво, господарство і право. 2002. № 4. С. 65–66.

7. Комарницька І. Інститут адміністративної відповідальності: проблеми та перспективи розвитку. Вісник Національного університету "Львівська політехніка". Юридичні науки. 2018. Вип. 18. С. 165-170.

Науковий керівник: доктор юридичних наук, професор Наливайко Л.Р.

Савенко Вікторія

Масько Іван

(Дніпро, Україна)

ПРАВО

(Кримінальне право)

ОСОБЛИВОСТІ ЗВІЛЬНЕННЯ ВІД КРИМІНАЛЬНОЇ ВІДПОВІДАЛЬНОСТІ

Звільнення від кримінальної відповідальності є одним з провідних інститутів кримінального права. Інститут звільнення від кримінальної відповідальності є формою реагування держави на скоєне кримінальне правопорушення, а також альтернативою покаранню та звільненню від цього покарання. Використання інституту звільнення від кримінальної відповідальності має на меті виховання особи, яка вчинила небезпечне діяння з соціальної точки зору, шляхом виявлення позитивної посткримінальної поведінки.

Звільнення від кримінальної відповідальності - відмова держави засудити особу до примусу у вигляді покарання регулюється законом. Відповідно до Кримінального кодексу звільнення від кримінальної відповідальності та звільнення від покарання, його здійснення здійснюється самостійно, ізольованими установами.

Кримінальний кодекс передбачає застосування до особи, яка вчинила небезпечне діяння з соціальної точки зору, не лише покарання, а й кримінально-виховні заходи. Зв'язок кримінальної відповідальності характеризується трьома ознаками:

1. Відмова засудити осіб, які вчинили кримінальне правопорушення.
2. Відмова застосувати покарання винної особи.
3. Без засудження, тобто особа не має судимості.

Відповідно до статті 287 Кримінально-процесуального кодексу, у клопотанні прокурора про звільнення, яке надсилається до суду, повинні бути вказані реальні обставини кримінального правопорушення, його кваліфікація з певними статтями законодавчої бази. Від покарання звільняється лише особа,

яка вчинила суспільно небезпечний вчинок, вона має худе тіло, характерне для певного кримінального правопорушення. Таким чином, ми маємо на увазі: дію чи бездіяльність, хоча формально та містять ознаки будь-якої дії, передбаченої Кримінальним кодексом, але через свою незначність не становить суспільної небезпеки (частина 11 статті 11), та обставини, що виключають вчинення кримінального правопорушення (статті 36-43), вчинення соціально небезпечного діяння божевільним (стаття 19, частина 2) та особою, яка не досягла віку, в якому вона може бути притягнута до кримінальної відповідальності (стаття 22), підготовка до незначного правопорушення (стаття 14, частина 2) добровільна відмова у випадку незакінченого правопорушення. (Ст. 17). Слід також зазначити, що якщо особа не підлягає кримінальній відповідальності (ч. 7 ст. 7, ч. 2 ст. 385, ч. 2 ст. 396 КК), стосовно застосування закону про кримінальну відповідальність, він не скасовує кримінальну незаконність (однією з причин є закриття кримінального провадження - набрання чинності законом про усунення кримінальної відповідальності за вчинене особою діяння - п. 4 ч. 1 ст. 284 КПК); оскільки, як і не притягнення до відповідальності осіб, що користуються імунітетом, згідно з якими законодавець встановив особливий порядок кримінального переслідування [1].

У той же час у юридичній та кримінальній науці існує кілька способів звільнити себе від кримінальної відповідальності. Маючи справу з положеннями Кримінального кодексу України (далі - Кримінальний кодекс), ми дотримуємось видів звільнення, передбачених зазначеним кодексом, розділених загалом та конкретно.

До загальних належать статті 44-49 Кримінального кодексу, які зосереджені в загальній частині згаданого кодексу, яка регулює умови, за яких особа, яка вчинила кримінальне правопорушення, має право на звільнення від відповідальності. Отже, мистецтво. 44 Кримінального кодексу України зосереджується на порядку та правових засадах, на яких особа має право бути звільненою від кримінальної відповідальності, а також наголошує, що це можливо лише в суді. Наступні сторінки посилаються на конкретні обставини звільнення, до яких належать: примирення з жертвою; збереження фактичного покаяння злочинця; враховуючи зміни в ситуації, а також строк позовної давності [3].

Як зазначалося вище, звільнення від кримінальної відповідальності здійснюється судом. Першою ознакою концепції звільнення від кримінальної відповідальності є відмова у засудженні особи, яка вчинила кримінальне правопорушення, тобто покарання призначається судом, що виражає негативну оцінку стану злочинного діяння та призначає відповідне покарання. Коли людина звільняється від кримінальної відповідальності, вона звільняється від покарання та розстрілу. Однак специфікою звільнення від кримінальної відповідальності є саме звільнення особи, яка вчинила злочин, від негативної оцінки факту державою у формі вироку суду [2].

Підсумовуючи зазначене, ті проблемні питання, котрі виникають у процесі звільнення від самої кримінальної відповідальності та застосування спеціальних видів звільнення від відповідальності, трапляються часто, тому потребують від себе конкретики з боку законодавства. Сама судова практика формує свій погляд стосовно вирішення вказаних питань, що вимагає від себе більш детального висвітлення. Умови, відповідно до яких можуть вчинюватися наступні дії у вигляді звільнення від кримінальної відповідальності.

Література:

1. Електронний ресурс. Режим доступу: <https://zakon.rada.gov.ua/laws/show/vb001700-05>
2. Ковітіді О.Ф.; Коржановський М.Й. Науковий коментар Кримінального кодексу України. - К.: Атіка, Академія, Ельга-Н, 2001. - 656 с.;
3. Кримінальний кодекс України № 2341-III, від 27.10.2020, URL: <https://zakon.rada.gov.ua/laws/show/2341-14#Text>

Гузенко Олена
(Кривий Ріг, Україна)
ПРАВО

(Адміністративне і фінансове право)

СТРАХОВА ДІЯЛЬНІСТЬ В УКРАЇНІ: ЗАКОНОДАВЧИЙ АСПЕКТ

На даний час в Україні законодавча площина, яка регулює діяльність страхової діяльності зазнає суттєві зміни. Проблеми, які торкнулися фінансово – економічного сектору країни взагалі негативно вплинули на розвиток страхової діяльності. За останній період страхова діяльність демонструє тенденцію до зниження, що призводить до падіння доходів на двох ключових рівнях, а саме на рівні країни за результатами оподаткування та на рівні страхових організацій, котрі втрачають прибуток. Отже постає питання вдосконалення нормативно – правових регуляторів, котрі мають сприяти виправленню ситуації, яка склалася на ринку страхових послуг.

В Україні законодавче регламентування страхової діяльності представлено міжнародним, національним та внутрішнім рівнем. Кожен з них має свою специфіку та представлено нормативно – законодавчими актами, котрі висувають не лише вимоги до проведення страхової діяльності, а перш за все розкривають правила та принципи її адаптації. Так, на міжнародному рівні страхова діяльність в Україні регулюється Директивами Європейського Союзу (встановлення єдиних принципів оцінки фінансового стану страхових організацій; єдиного порядку формування страхових резервних фондів; нормативів співвідношення між активами й зобов'язаннями страхової організації; форм та строків надання бухгалтерської і статистичної звітності та) та Проектом «Solvency», котрий розкрив вимоги до фінансових ресурсів страхових компаній, розміру їх капіталу, корпоративних процесів, систем контролю та звітності. Зокрема, змінено вимоги до платоспроможності

страховика з метою підвищення їх надійності та захисту страхувальників відповідно до Директиви 2009/138/ЄС Європейського парламенту та Ради від 25 листопада 2009 року «Про початок і ведення діяльності у сфері страхування і перестраховування включаючи платоспроможність II» [1]. Дана Директива була впроваджена 28 країнами – членами Європейського Союзу.

Проведенні дослідження показують, що основою регулювання страхової діяльності в Україні на національному рівні виступають:

- кодифіковані акти (Цивільний кодекс України, Господарський Кодекс України, Податковий кодекс України);
- закони (Закон України «Про страхування», Закон України «Про фінансові послуги та державне регулювання ринків фінансових послуг»);
- підзаконні акти (постанови, розпорядження, накази).

За своїм змістом кодифіковані акти визначають основні правила та особливості регламентації страхової діяльності в Україні, а саме:

1. Цивільному кодексі України[2] передбачає правове регламентування страхових відносин в частині фінансового забезпечення і управління діяльністю страхової компанії.

2. Господарський кодекс України[3] регулює фінансову діяльність суб'єктів господарювання та страхування у сфері господарювання.

3. Податковий кодекс України [4]забезпечує правовий аспект управління фінансами в частині особливостей оподаткування страхової діяльності.

На думку фахівців та науковців , які переймаються проблемами законодавчого забезпечення страхової діяльності головним правовим регулятором визнано Закон України «Про страхування»[5]. Головним надбанням законодавчого акту вважається встановлення основних принципів регулювання страхової діяльності в державі та створення реальних передумов для здійснення заходів, що забезпечують захист майнових інтересів усіх учасників страхових відносин.

Наступним рівнем нормативно – законодавчого регулювання страхової діяльності в Україні виступає внутрішньо страховий, який представлено організаційно - розпорядчими документами страхових компаній. До їх складу включено поточні та оперативні фінансові плани з розгорнутою характеристикою страхових компаній щодо видів доходів і витрат та їх звітність, а також внутрішні документи страховика, що засвідчують факт проведення контролю.

Починаючи з вересня 2019 року, розпочався процес докорінних змін регулювання страхової діяльності в Україні разом із підписанням Закону України від 12.09.2019 № 79-IX «Про внесення змін до деяких законодавчих актів України щодо удосконалення функцій щодо державного регулювання ринків фінансових послуг»[6].

Таким чином, нормативно – законодавче регламентування господарської страхової діяльності в Україні представлено міжнародним, національним та внутрішньо страховим рівнем. Кожен з них представлений чітко окресленим

змістом, в основу якого покладено вимоги щодо проведення даного виду діяльності в Україні.

Література:

1. Про Концепцію адаптації законодавства України до законодавства Європейського Союзу: Постанова КМУ від 16.08.1999, № 1496. URL: <http://zakon5.rada.gov.ua/laws/show/1496-99-%D0%BF>
2. Цивільний кодекс України : Закон України від 16 січня 2003 р. № 435-IV .URL: <https://zakon.rada.gov.ua/laws/show/435-15> .
3. Господарський кодекс України: Закон України від 16 січня 2003 р. № 436-IV URL: <https://zakon.rada.gov.ua/laws/show/436-15>.
4. Податковий кодекс України: Закон України від 02 грудня 2010 р. № 2755-IV. URL: <https://zakon.rada.gov.ua/laws/show/2755-17>.
5. Про страхування: Закон України від 07.03.1996 № 85/96-ВР. URL: <https://zakon.rada.gov.ua/laws/show/85/96-%D0%B2%D1%80> .
6. Про внесення змін до деяких законодавчих актів України щодо удосконалення функцій із державного регулювання ринків фінансових послуг: Закон України від 12.09.2019 № 79-IX. URL: <https://zakon.rada.gov.ua/laws/show/79-20>

*Смаль Поліна
(Дніпро, Україна)*

ПРАВО

(Кримінально-процесуальне право)

ЩИРЕ (ДІЙОВЕ) КАЯТТЯ У КРИМІНАЛЬНОМУ ПРАВІ

Поява у чинному законодавстві про кримінальну відповідальність нових норм потребує розгляду питань, які, як це може здатися на перший погляд, вже давно не є проблемними. Так, введення в інститут звільнення від кримінальної відповідальності у зв'язку із дійовим каяттям (ст.45 Кримінального кодексу України – далі КК), вимагає звернути увагу на таку обставину, як щире каяття особи, що вчинила злочин. Згідно із ст.45 КК воно є умовою вказаного в ній виду звільнення від кримінальної відповідальності.

Глибину каяття, його ступінь, самоосуд за помилковий вчинок, неправильну дію визначити дуже важко. «До оцінки результатів спостереження за поведінкою підозрюваного, обвинуваченого, підсудного на попередньому розслідуванні і в суді слід у кожному окремому випадку ставитися вельми обережно і критично [4]. Треба враховувати, що деякі обвинувачені, підсудні, володіючи акторськими здібностями, можуть непогано «зіграти на публіку», зобразивши вельми натурально відчуття жалю і провини, фактично і не збираючись каятися в скоєному. Інші, навпаки, каючись у вчиненому злочині, зовні цього не проявляють, оскільки за складом характеру є людьми мовчазними і скупими на емоції». На працівників правоохоронних органів лягає завдання об'єктивно довести, що дійсно мало місце каяття [2].

Поняття щирого каяття криміналісти зазвичай пов'язують із визнанням особою, що вчинила злочин, своєї вини, засудженням нею вчиненого діяння, готовністю вдатися до позитивної післязлочинної поведінки, понести покарання. До цього, як правило, зводяться його визначення: «внутрішнє моральне засудження обвинуваченим свого вчинку», «певний психологічний стан, в якому людина визнає недопустимість вчиненого, розуміє ступінь своєї відповідальності, готова не лише понести покарання за вчинене, але й вжити заходів до відшкодування завданої шкоди або спонукати до цього інших осіб», «щире, відверте визнання своєї провини й бажання виправитися», «щире й добровільне визнання вини, яке сприяє повному розкриттю злочину, встановленню співучасників, прагнення до усунення заподіяної шкоди, засудження й розуміння суспільної небезпечності вчиненого», «особа визнає свою вину за усіма пунктами висунутого проти неї обвинувачення, дає правдиві свідчення, щиро жалкує про вчинене, негативно оцінює злочин, співчуває потерпілому, демонструє готовність понести заслужене покарання» тощо [1].

При визначенні місця дійового каяття в системі кримінального права уявляється необхідним надати відповідь на два ключові питання: 1) які ж елементи (ознаки, умови) становлять собою зміст дійового каяття; 2) в межах застосування яких саме кримінально-правових наслідків вчинення злочину вони мають юридичне значення. Спробуємо надати відповідь на означені питання [2].

Не ставлячи за ціль на цьому етапі формування вичерпного та всеохоплюючого визначення поняття дійового каяття, яке б відповідало всім умовам застосування кримінального закону, зробимо спробу висловити певні судження з приводу його змісту, які можуть бути покладені в основу подальшої наукової розробки [3].

Об'єктивним показником щирого каяття вважається післязлочинна поведінка особи. Так, в рекомендаціях щодо встановлення і оцінки розглядуваної ознаки містяться вказівки на необхідність детального дослідження правдивості й повноти свідчень особи, співставлення свідчень і поведінки особи на різних етапах слідства та в суді, встановлення ступеня активності позитивної післязлочинної поведінки (допомога в розкритті злочину, усунення негативних наслідків злочину, визнання вини), її причин тощо [1].

Кримінально-правова політика України на сучасному етапі характеризується, зокрема, пом'якшенням кримінально-правової репресії стосовно осіб, які вчиняють злочини невеликої тяжкості. Із набуттям чинності новим Кримінальним кодексом України інститут звільнення від кримінальної відповідальності вітчизняного кримінального права збагатився низкою нових положень. Однією з новел є норма про звільнення від кримінальної відповідальності у зв'язку з дійовим каяттям, згідно з якою «особа, яка вперше вчинила злочин невеликої тяжкості, звільняється від кримінальної відповідальності, якщо вона після вчинення злочину щиро покалася, активно сприяла розкриттю злочину і повністю відшкодувала завдані нею збитки або усунула заподіяну шкоду» (ст. 45 КК) [1]. Таким чином, щире каяття є

обов'язковим елементом дійового каяття як підстави звільнення особи від кримінальної відповідальності. Це в свою чергу, ставить питання про співвідношення цих понять: щирого каяття та дійового каяття.

З урахуванням висловлених науковцями зауважень з приводу недостатньо продуманого підходу до визначення переліку корупційних злочинів, вказаних у ст. 45 КК України, перспективними в цьому напрямі дослідження є обмеження при вирішенні питань звільнення від кримінальної відповідальності та звільнення від покарання з випробуванням або ж умовно-дострокового звільнення осіб, які вчинили корупційні злочини.

Слід зазначити, що на сучасному етапі розвитку психологічної й правової науки існує безліч дискусій про умови дійового каяття, особливо про такий елемент як щире розкаяння. Практичне встановлення даної, юридично значимої умови, є вкрай складним, оскільки визначальним в її пізнанні вважається з'ясування переживань, емоцій, почуттів людини. Тому введення в ст. 45 КК зазначеної суб'єктивної умови є переоцінкою законодавцем реальних можливостей практики, наслідком чого є підвищення ризику допущення помилок і порушень закону і виражає пропозицію про виключення щирого розкаяння з переліку умов дійового каяття із заміною його іншою умовою – повним визнанням провини.

Література:

1. Житний О.О. Звільнення від кримінальної відповідальності у зв'язку з дійовим каяттям: дис. канд. юрид. наук: 12.00.08 / Національна академія внутрішніх справ. Харків, 2003. 211 с.

2. Баулін Ю. В. Звільнення від кримінальної відповідальності: монографія. Київ : Атіка, 2004. 296 с.

3. Григор'єва М. Є. Звільнення особи від кримінальної відповідальності у зв'язку з її дійовим каяттям: дис. канд. юрид. наук: 12.00.08/ Національна юридична академія України ім. Ярослава Мудрого. Харків, 2007. 204 с.

4. Григор'єва М. Є. Звільнення особи від кримінальної відповідальності у зв'язку з її дійовим каяттям: автореф. дис. канд. юрид. наук: 12.00.08. Харків, 2007. 20 с.

Науковий керівник : старший викладач Савенко Вікторія Петрівна.

*Альошина Марія
(Дніпро , Україна)*

ПРАВО

(Кримінально-процесуальне право)

КЛАСИФІКАЦІЯ КРИМІНАЛЬНИХ ПРОВОПОРУШЕНЬ

Таким чином, парламентарі зробили перший крок до кардинальної зміни кримінального законодавства, загалом схваливши один із численних підходів до розуміння кримінальних проступків як різновиду кримінально протиправних діянь.

Виходячи з викладених вище положень, зазначимо, що систему суб'єктів запобігання злочинності складають юридичні і фізичні особи, які відповідно до своїх повноважень здійснюють передбачені законом заходи у сфері протидії злочинності. До кола цих суб'єктів відносяться законодавчий орган, органи виконавчої і судової влади, органи державного управління, культурно-виховні та навчальні заклади, підприємства, установи і організації, що функціонують у різних сферах соціальної життєдіяльності, їх трудові колективи, громадські організації і товариства, охоронні установи, сім'я, громадяни [1].

Як впливає з пояснювальної записки до «Кодексу Га льярдона», його творці міркують дуже «утилітарно» – зміни в нормативній диференціації кримінальних правопорушень вони розглядають не як автономний розвиток національної кримінально-правової системи, а як відображення цілей кримінальноправової політики на відповідному історичному етапі. Відмовляючись від інституту кримінальних проступків сьогодні, іспанський законодавець водночас зберігає в тексті кримінального закону поняття «кримінальне правопорушення», тим самим залишаючи собі «шлях до відступу» – можливість у майбутньому відносно безболісно «реанімувати» вищевказаний інститут [3].

Між тим слід констатувати, що зазначена система існує лише теоретично, на законодавчому рівні вона не створена. Очевидно, що в практичній площині така система має характеризуватися багатогранністю виконуваних завдань із забезпечення безпеки, запобігання, припинення, розкриття і розслідування злочинів, з одного боку, а також розподілом цих завдань між суб'єктами різних рівнів, тобто ієрархічною побудовою [3].

На наш погляд, кримінальне законодавство взагалі не потребує запровадження кримінальних проступків. Для вирішення завдань гуманізації кримінальної юстиції можна було б переглянути типові санкції злочинів невеликої тяжкості (в частині вилучення покарання у виді позбавлення волі). Що ж до системного узгодження кримінального і кримінального процесуального законодавства, то тут можна використати, наприклад, пропозицію, викладену у Висновку на законопроект № 7279-д, стосовно заміни в тексті КПК термінів «кримінальне правопорушення» та «кримінальні проступки» на «злочини» та «злочини невеликої тяжкості» відповідно. У такому разі відпаде необхідність внесення величезної кількості змін до КК України [1].

На сучасному етапі розвитку суспільства інформація перетворилася на один з найважливіших ресурсів, а обліки та інформаційні системи (далі — ІС) стали необхідним інструментарієм майже в усіх сферах людської діяльності, у тому числі й під час розслідування кримінальних правопорушень. Ця діяльність за змістом є процесом пошуку, дослідження та використання інформації, за допомогою якої формується уявлення про об'єкт пізнання. Від кількості та якості інформації, її доступності для працівників органів досудового розслідування, оперативних підрозділів, які проводять слідчі (розшукові) дії, тобто від рівня їх інформаційної забезпеченості залежить ефективність цієї діяльності [2].

Зазвичай у криміналістиці під інформацією розуміють фактичні дані або відомості, які перебувають у безпосередньому причинно-наслідковому зв'язку з подією кримінального правопорушення та характеризують спосіб його вчинення, осіб, які його вчинили, предмети і речі злочинного посягання тощо. Ця інформація є криміналістично значущою, а її джерелами є ідеальні та матеріальні сліди кримінальних правопорушень, тобто всі об'єкти, що їх утворюють.

Поділ поняття, внаслідок якого знаходять його види, завжди здійснюється на основі конкретної родової ознаки, змінюваність якої веде до утворення нових видових понять. Основою поділу може бути не кожна ознака, а лише та, що є суттєвою. Очевидно, що цю суттєву ознаку має бути закладено у визначення поняття юридичної відповідальності, і вона має характеризувати власне цю відповідальність [2].

То що ж є ознакою, на підставі якої родові поняття «юридична відповідальність» поділяють на види? Не в кожному підручнику є відповідь на це запитання, адже коли вживають словосполучення «галузевий поділ», «галузєва ознака», «галузєва належність», зовсім не очевидно, яку саме ознаку юридичної відповідальності обрано за класифікаційний критерій, яким чином певна галузь права стає ознакою відповідальності [1].

Враховуючи все вищесказане, безсумнівно, запровадження нової класифікації кримінальних правопорушень за ступенем тяжкості – є важливою частиною реформування кримінального законодавства України до вимог реалій життя суспільства. Тобто гуманізація кримінальної відповідальності та спрощення процедури притягнення до кримінальної відповідальності цілком необхідна, однак, зміни до кримінального законодавства, що стосуються можливості затримання осіб за вчинення кримінальних проступків та повернення органів дізнання у кримінальний процес, залишають багато відкритих запитань для всіх учасників кримінального провадження.

Дані питання класифікації кримінальних правопорушень за ступенем тяжкості, потребують подальших детальних наукових досліджень, прийняття нових та вдосконалення раніше прийнятих та чинних нормативно-правових актів.

Література:

1. Кримінальне право України. Загальна частина: Підручник для студ. юр. вузів і факт./М.І. Бажанов, Ю.В. Баулін, В.І. Борисов та ін.; за ред. М.І. Бажанова, В.В. Сташиса, В.Я. Тація – Харків : Право, 2001. – 416с.
2. Пионтковский А.А. Объективная сторона состава преступления / Курс советского уголовного права. Т.2. – М. : Изд-во «Наука», 1970.– 470с.
3. Кудрявцев В.Н. Объективная сторона преступления: Советское уголовное право. Общая часть – М. : Изд-во Московского университета. 1974. – 510с.

4. Гришаев П.И. Объективная сторона преступления: [учебное пособие]/ Гришаев П.И./ Гельфер М.А., Гришаев П.И., Здравомыслов Б.В. – М. : ВЮЗИ, 1961. – 48с.

Науковий керівник : старший викладач Савенко Вікторія Петрівна

Рубан Анна
(Дніпро, Україна)
ПРАВО

ПРОБЛЕМИ МІЖНАРОДНОЇ БЕЗПЕКИ В СУЧАСНОМУ СВІТІ

В сучасному світі забезпечення міжнародної безпеки є одним з найважливіших завдань кожної держави та її громадянина. Серед сучасних проблем міжнародної безпеки можна виділити багато факторів, а саме: глобалізація, сепаратизм, зброя масового ураження, екологічна криза, голод, тероризм, демографічні проблеми, епідемії, організована злочинність, релігійні конфлікти та багато інших. Всі ці проблеми існували і раніше, але зараз, коли світ став взаємозалежним, вони стали швидко поширюватись та набувати універсального характеру, що становить реальну загрозу не лише міжнародній безпеці, а й регіональній. Кожен з цих факторів несе неабиякі наслідки для суспільства.

Але, найбільшу загрозу середовищу, на нашу думку, становить зброя масового ураження. Застосування її спроможне знищувати великі території та нести за собою значні втрати та збитки, які є не відновлювальними. У зв'язку з цим особливо необхідно приділяти увагу так званим державам, які не схильні підкорятись нормам міжнародної безпеки або дотримуватись принципів міжнародного права, в яких існують передумови для створення власної зброї масового ураження, які не контролюються з боку міжнародної гуманітарної спільноти. Для вирішення даної проблеми необхідно зміцнювати режими контролю нерозповсюдження даної зброї, оскільки вона більшою мірою являється засобом політичного тиску або досягнення певних цілей держави.

Також в сучасному світі важливе місце серед міжнародної безпеки посідають такі фактори як: тероризм, організовані злочинні групи та сепаратизм, які на жаль є в кожній країні світу. Вони виникають не лише в реальному середовищі, а й у віртуальному. Які є досить небезпечними та катастрофічними для суспільства. Завдяки тероризму, сепаратизму та організованим злочинним групам, в країнах швидко та в великих масштабах відбуваються резонансні злочини особливої жорстокості та цинізму.

Ще одна глобальна проблема світу, яка є досить масштабною зараз – внутрішньодержавні конфлікти, які переростають у війни з використанням зброї. Саме в такій ситуації держави, що потерпають від війн, сподіваються на підтримку світової спільноти та міжнародних правозахисних організацій, які мають можливість впливати на процес врегулювання цього питання. Дані проблеми вимагають солідарних соціальних, політичних, військових зусиль.

Проблеми війни або окупації гальмують розвиток держав, негативно впливають на економіку, оскільки весь бюджет держави спрямовується на забезпечення оборони та ліквідацію заподіяних збитків.

Підсумовуючи вищевикладене, можемо зробити висновок, що через такі міжнародні проблемам як глобалізація, сепаратизм, зброя масового ураження, екологічна криза, голод, тероризм, демографічні проблеми, епідемії, організована злочинність, релігійні конфлікти та багато інших виникають катастрофічні наслідки для світу. Для вирішення таких проблем кожна держава має вжити заходи, для забезпечення надійної системи загальної міжнародної безпеки та захисту її від нових загроз. Для цього кожній державі необхідно посилити співпрацю у сфері безпеки та економічного співробітництва.

Література:

1. Нурієва Е.Г. Деякі актуальні проблеми міжнародної безпеки/ Нурієва Е.Г. //Право: Теорія і Практика: журнал. – М.: 2013, № 03

2. Даник Ю.Г. Актуальні питання розвитку міжнародної безпеки Електронний ресурс. Режим доступу: <http://www.kbuara.kharkov.ua/e-book/apdu/2008-2/doc/4/01.pdf>

Науковий керівник: кандидат філософських наук, доцент Стояцька Г.М.

Аксютіна Анастасія

(Дніпро, Україна)

ПРАВО

(Історія держави та права)

ПРИВАТНЕ ТА ПУБЛІЧНЕ РИМСЬКЕ ПРАВО

Лінія поділу на приватне і публічне право залежить від засад побудови суспільства, а отже, рухлива. І в наш час вона не стоїть на місці, маючи в багатьох державах тенденцію ще більш поширити сферу публічно-правову за рахунок приватноправової.

Доля цих двох галузей римського права склалася неоднаково. Римське публічне право не пережило Римської держави, від нього залишилися лише деякі терміни. І, — навпаки, римське приватне право, як уже було зазначено, пережило епоху свого створення і вийшло далеко за межі Риму. Воно відіграло значну роль у розвитку цивільного права в середні віки та в Новий час і лягло в основу законодавства багатьох західноєвропейських країн шляхом прямого запозичення або прийняття його принципів [1].

Публічне право — це така правова сфера, в основі якої лежать державні інтереси, тобто сама побудова і діяльність держави як публічної влади, регламентація діяльності державного апарату, посадових осіб, державної служби, переслідування правопорушників, карна та адміністративна відповідальність тощо — інститути, що побудовані у вертикальній площині, на засадах влади і підпорядкування, на принципах субординації. Ось чому для

публічного права характерним є специфічний юридичний порядок, порядок «влади — підпорядкування», відповідно до якого особи, що мають владу, мають право визначати поведінку інших осіб. Уся система владно-примусових установ силою примусу забезпечує повну і точну реалізацію приписів влади, а всі інші особи мають їм підкорятися. Звідси — і всі інші принципи публічного права: різниця правового статусу осіб; ієрархічність становища і різний обсяг владних повноважень урядовців; наявність спеціальної «відомчої» юрисдикції; відсутність орієнтації на вирішення спірних питань незалежним судом.

З урахуванням вищезазначеного, можна визначити публічне право як сукупність правових норм, що складають особливу функціонально-структурну систему, яка з метою врегулювання і захисту суспільних інтересів за допомогою розпоряджень переважно імперативного характеру регламентує відносини за участю держави, а також між суб'єктами, які є фігурантами держави або перебувають у відносинах влади і підпорядкування.

Приватне право можна визначити як сукупність правил і норм, що стосуються визначення статусу і захисту інтересів окремих осіб, які не є фігурантами держави, не перебувають у відносинах влади — підпорядкування щодо одне одного, рівноправно і вільно встановлюють собі права й обов'язки у відносинах, а також виникають з їх ініціативи.

Система римського приватного права складалася з трьох складових:

- *jus civile* - цивільне право;
- *jus gentium* - право народів;
- *jus praetorium* - преторське право.

Терміном *jus civile*, насамперед позначали споконвічне національне давньоримське право, яке поширювало свою дію тільки на римських громадян - квіритів. Тому це право називають ще квіритським правом. Зрозуміло, що воно не могло протягом довгого часу задовольняти потреби тогочасного суспільства, яке бурхливо розвивалося. *Jus civile* неспроможне було регулювати майнові відносини між римськими громадянами, з одного боку, та іноземцями (так званими переґринами), які приїжджали до Риму, - з іншого. А тим часом потреба в цьому зростала, оскільки римляни вели жваву торгівлю зі своїми сусідами [2, с. 127].

Проте надання прав переґринам досягалося не шляхом поширення на них норм, які споконвічно регламентували приватні права римських громадян. Відбувалося це шляхом створення нової системи права, яка регулювала відносини римлян і неримлян, так званого *jus gentium* - права народів. Велика заслуга в його створенні належить переґринському претору, який у своїй практичній діяльності спирався на місцеве право переґринів, тобто підкорених Римом сусідніх народів. Нерідко *jus gentium* перевершувало римське цивільне право і воно довело свою життєвість та придатність для регулювання обороту в нових умовах. Можна стверджувати, що *jus gentium* вміщувало все значне і прогресивне, що виробив стародавній світ у галузі правових інститутів, пов'язаних з торгівлею. І тому воно вигідно відрізнялося від *jus civile* більшою

рухливістю, відсутністю обтяжливого формалізму та національної обмеженості, властивих римському цивільному праву. Сприймаючи все краще з правової культури сусідніх держав, право народів було прогресивнішим і доступнішим для простих людей, воно відповідало вимогам часу й чутливо реагувало на зміни в суспільстві [3, с. 67].

Таким чином, розподіл права на публічне і приватне є не просто класифікаційним розмежуванням, це — якісно різні сфери правового регулювання. З перших стадій (ступенів) розвитку цивілізації право так і розвивається у складі двох порівняно самостійних сфер — публічного і приватного права. При цьому якість права в цілому визначається розвитком кожної з них. Недоліки у цьому відношенні, й тим паче недооцінка якоїсь із сфер, призводять до деформації всієї правової системи, її однобічності.

Незважаючи на всі складнощі, поділ римського права на публічне і приватне виявився настільки вдалим, що навіть тепер він зберігся в багатьох країнах світу.

Література:

1. Галанза П.Н. Государство и право Древнего Рима П.Н. Галанза. М., 1993. 124 с.
2. Дождев Д.В. Римское частное право: Учебник для вузов Д.В. Дождев. М.: Издат. ИНФА. М. Норма, 1996. 704 с.
3. Косарев А.И. Римское право А.И.Косарев. М.: Юрид. Лит., 1986. 192 с.

Кіш Віктор

(Ужгород, Україна)

СУЧАСНІ ІНФОРМАЦІЙНІ ТЕХНОЛОГІЇ

(Програмне забезпечення)

ДО ВИЗНАЧЕННЯ СУТНОСТІ ПОРТАЛУ

Одним із суттєвих факторів, що впливають на сучасне суспільство, можна назвати інформаційні технології. «Всесвітнє павутинне» - World Wide Web отримало широке розповсюдження та стало основним джерелом оперативної та достовірної інформації для мільйонів людей.

В Україні активно розвиваються некомерційні науково-освітні мережі, такі як Українська науково-освітня телекомунікаційна мережа УРАН, АМОД та ін. У них накопичуються великі обсяги інформації, організуються портали. А.М. Тихонов и О.Д. Іванніков дають наступне визначення порталу: «Портал - це мережевий вузол або комплекс вузлів, підключених до Інтернету по високошвидкісних каналах, що володіє розвиненим користувацьким інтерфейсом та надаючи єдиний з концептуальної та змістовної точки зору доступ до широкого спектру інформаційних ресурсів та послуг, орієнтованих на визначену аудиторію» [1]. Найбільш часто зустрічаються корпоративні портали, основним завданням яких є надання легким способом публікації інформації та

організації доступу до неї. Управління накопиченою інформацією та забезпеченням доступу до неї представляють суттєві труднощі.

Типовим підходом для організації доступу до інформаційного масиву є створення пошукових сервісів. Однак такий підхід недостатньо ефективний і вимагає від користувача серйозних тимчасових витрат для отримання дійсно необхідної інформації. У якості засобів підвищення ефективності пошуку інформації в порталі деякі дослідники пропонують використовувати онтології. З точки зору штучного інтелекту онтологія - це формально представлені на базі концептуалізації знання. Концептуалізація передбачає опис багатьох об'єктів та понять (концептів), знань про них та зв'язків між ними.

Проблема полягає в тому, що при поганій структурі веб-сайту не допомагають навіть дуже розвинені пошукові системи. Для підвищення ефективності роботи порталів необхідно мати можливість автоматизованого створення та підтримки користування інформаційною та навігаційною структурою сайтів. Ці структури визначають спосіб впорядкування інформації на порталі. Традиційні методи розробки та супроводу сайтів вимагають від їх власників серйозних затрат при внесенні змін у ці структури.

Сам процес створення сайтів і порталів є достатньо трудомістким. Зарубіжні дослідники намагалися приєднати онтології в процесі розробки сайтів. Запропоновані ними підходи базуються на онтології предметної області, під яку розробляється веб-сайт. У ході розробки відбувається створення ряду моделей, враховуючи відносини в конкретній галузі, з подальшим їх перетворенням у конкретну структуру сайту. Вагомим недоліком такого підходу є необхідність повторної розробки сайту при зміні старого або додавання нової предметної галузі. Це неприпустимо в порталах, оскільки вони орієнтуються на широку аудиторію та в ході роботи користувачі повинні мати можливість змінити та додати нові предметні області, тим самим розширюючи портал.

Портали та сайти призначені для задоволення потреб широкого кола людей. Власне, що в такій ситуації для доступу до інформації використовується велика кількість пристроїв, що мають різні технічні характеристики. Додаткові проблеми виникають за рахунок повсюдного введення нових мобільних пристроїв, що мають можливості для роботи з Internet. Перед розробниками сайтів виникла нелегка задача догодити всім користувачам. На даний момент ця задача вирішується лише шляхом орієнтації на деякого узагальненого користувача. Дизайн сайту розробляється з урахуванням найбільш розповсюдженого дозволу екрану пристроїв відображення. Однак розмір екрану - це лише частина проблем. Швидкість доступу, формат презентації контенту, співвідношення графіки та тексту на веб-сторінці також слід врахувати.

Об'єднання доступу до великого обсягу інформації вимагає наявності ефективних засобів фільтрації інформації. Користувач повинен отримати лише той вміст, який його дійсно цікавить. Для цього потрібно розробити можливість описати моделі користувачів, за допомогою яких можна здійснити фільтрацію контенту.

Актуальність проблеми заключається в необхідності автоматизації процесів створення та супроводу порталів, організації їх навігаційних структур, забезпечення адаптації презентацій порталу з врахуванням потреб користувачів.

Література:

1. Подобуев Андрей Геннадиевич. Онтологические модели в автоматизированном проектировании корпоративных порталов: дис.на соискание уч.степени канд. техн. наук: 05.13.12 «Системы автоматизации проектирования (техические системы)» / Подобуев Андрей Геннадиевич. – Рязань, 2007.- 148 с.

*Науковий керівник: кандидат педагогічних наук
доцент Канюк Олександра Любомирівна*

Павлюк Л.

Юрова Т.

(Київ, Україна)

СУЧАСНІ ІНФОРМАЦІЙНІ ТЕХНОЛОГІЇ

(Комп'ютерна інженерія)

УДОСКОНАЛЕННЯ НАВЧАЛЬНОГО ПРОЦЕСУ ПРИ ВИВЧЕННІ СУЧАСНИХ МІКРО-КОНТРОЛЕРІВ

Завдяки ускладненню сучасних апаратних і програмних засобів комп'ютерних систем виникає проблема, яка пов'язана з основним протиріччям навчальних закладів передвищої фахової освіти – між об'ємом необхідних знань і часом на їх практичне застосування. У зв'язку з наведеним необхідно шукати нові шляхи для підвищення якості навчання, в тому числі за рахунок впровадження активних методів навчання.

Використання обчислювальної техніки для автоматичного управління різноманітними технологічними процесами є головна особливість технічного розвитку сучасного суспільства. Швидкі темпи розвитку цифрових методів обробки інформації поширюють розробку та впровадження в практику обчислень та управління виробництвом мікропроцесорних засобів (персональних комп'ютерів та відповідного периферійного обладнання) обробки інформації. Обробка інформації дозволяє покращити характеристики технічного процесу і вигідна у будь якому випадку [1]. Управління технічним процесом суттєво відрізняється від звичайної обробки даних, так як здійснюється в режимі реального часу. Для цієї задачі використовуються комп'ютери, які виконують дві основних функції: контролюють параметри технічного процесу та ініціюють відповідні сигнали для наступного керування.

Всі ці труднощі призводять до того, що створювати системи керування повинні фахівці у галузі комп'ютерних технологій, які в повній мірі при створенні систем управління використовують сучасні досягнення мікропроцесорної техніки. Частково ця проблема може бути розв'язана шляхом надання майбутнім фахівцям в промислових технологіях основних знань з

методів опису технологічних об'єктів мовою фахівців з комп'ютерних технологій.

Для ознайомлення студентів з подібними методами опису технічних об'єктів в коледжі введено курс «Мікропроцесорна техніка». З метою кращого опанування курсу та надання студентам практичних навичок у використанні теоретичного матеріалу на базі коледжу та завдяки співпраці коледжу та фірми KLINKMANN – Україна створено лабораторію з п'ятьма лабораторними стендами, які виконані на базі одно кристального програмованого логічного контролера серії Unitronics Vision 1210TM/1040TM з кольоровою панеллю.

Розроблений лабораторний практикум полегшує засвоєння студентами курсу мікропроцесорної техніки, принципів та методів побудови мікропроцесорних систем управління нескладними технологічними процесами, а також використання для цієї мети серійних мікропроцесорних контролерів, програмування мікропроцесорних контролерів з використанням технологічних мов програмування, навичок використання сучасних прикладних програм в стандартних програмних середовищах.

Зважаючи на наведене, для підвищення якості навчального процесу з урахуванням часових обмежень пропонується активно впроваджувати в послідовність вивчення студентами курсу мікропроцесорної техніки лабораторний практикум.

Література:

1. Методичні вказівки до лабораторних робіт з курсу «Мікропроцесорна техніка» [Електронний ресурс]/ укладачі: О.Г. Дьяков, Є.О. Іштван. – Електрон. дані. – Х.: ХДУХТ, 2016 . – 26 с.

Станько Андрій

(Тернопіль, Україна)

СУЧАСНІ ІНФОРМАЦІЙНІ ТЕХНОЛОГІЇ

(Комп'ютерна інженерія)

РОЗУМНЕ МІСТО ЯК РЕАЛІЗАЦІЯ КІБЕРФІЗИЧНОЇ СИСТЕМИ В УМОВАХ УРБАНІЗАЦІЇ

З розвитком інформаційних та комунікаційних технологій міграція населення у міські райони зростає. Урбанізація стає глобальним явищем, тому розвиток розумних міст в таких умовах неминучий. Кіберфізичні системи (КФС) підтримують нашу повсякденну діяльність. КФС стає все більш важливим для розумних міст. Розумні міста можна розглядати як масштабну реалізацію КФС.

Завдяки технологічним досягненням у сфері комунікацій та обчислювальної техніки міграція людей зростає. Рушіями такої міграції є отримання кращого комфорту, освіти, охорони здоров'я та працевлаштування.

Згідно з доповіддю ООН, населення світу у найближчі 30 років збільшиться на 2 мільярди осіб - із 7,7 мільярда станом на 2019 рік та 7,9 мільярда станом на 2021 рік до 9,7 мільярда у 2050 році. [1]. У 2000 р. Близько 47 відсотків

населення світу проживало в міських районах, у 2018 році частка зросла до 55 відсотків. [2]. В мегаполісах проживає щонайменше 2,59 мільярда людей, що еквівалентно третині світового населення. Кількість людей, що мешкають у мегаполісах, у 2035 р. зросте до 3,47 млрд., що становить 39% від загальної кількості населення світу та 62,5% міського населення світу. [3].

«Розумне місто» визначається як місто, яке функціонує шляхом інтеграції інформаційних та комунікаційних технологій (ІКТ), інфраструктури та інтелектуальних пристроїв для забезпечення сталого розвитку. Міста стають «розумними», щоб забезпечити економічну життєздатність та комфорт, як наслідок розвиток «розумних міст» неминучий.

Кіберфізичні системи (КФС) - це інноваційні системи з інтеграцією обчислювальних та фізичних систем. Компонентами КФС є зв'язок, управління та обчислення. КФС та ІоТ підтримують нашу повсякденну діяльність. КФС дозволяють пристроям збирати та обробляти дані.

Сучасні «розумні міста» - це масштабна інтеграція КФС, де давачі фіксують кібер- та фізичні компоненти. Обробка інформації робить КФС ключовим компонентом. «Розумне місто» - це інтеграція технологічної платформи та інфраструктури міста для вирішення наступних викликів [4].

- 1) Мобільність та урбанізм
- 2) Охорона здоров'я
- 3) Безпека
- 4) Міські мережі (вода, електроенергія, відходи)
- 5) Е-урядування
- 6) Економіка (Туризм, промисловість, підприємництво)
- 7) Освіта

Існуючі ІКТ-рішення, зважаючи на мінливі динамічні та різномірні системи, самостійно не можуть запропонувати комплексний підхід до вирішення викликів у побудові «розумного міста». Проте у складі КФС інформаційні та комунікаційні технології запропонують необхідні інструменти та механізми, що підтримують зміни у фізичних системах, що у свою чергу допомагає екосистемам «розумного міста».

Модель розумного міста базується на таких елементах: «Розумна» економіка, «розумні» люди, «розумний» спосіб життя, «розумне» середовище.

Розробка та реалізація проектів розумного міста передбачає використання наступних технологій: великі дані та хмарні обчислення, архітектуру, орієнтовану на обслуговування (SOA), мережі та ІоТ.

Переваги КФС у розумному місті: постачальники послуг надаватимуть розширені послуги громадянам, модернізація комунальної мережі, покращення доступність та зручність використання фізичних інфраструктур.

Проблеми для КФС та розумного міста: великі та складні мережі, обмежені ресурси та бюджетні обмеження, атаки та питання безпеки, надійність та управління даними, стабільна робота у реальному часі.

Інфраструктура ІКТ є основою розумного міста. КФС підтримує відкритість та необхідну координацію ІКТ. Параметри розумного міста, програми КФС та ефекти використання КФС наведені в Таблиці 1.

Завдяки розвитку нових технологій, таких як великі дані, IoT та хмарних обчислень, що призвело до створення розумних міст. Розвиток розумних міст неминучий. Розумні міста можна розглядати як масштабну реалізацію КФС.

Концепція розвитку таких міст лише на початку втілення в Україні, а реалізовані елементи «розумного міста» є неупорядкованими та не пов'язаними. Бюрократичні процедури і нестабільна економічна ситуація в Україні уповільнюють ініціювання цифрових рішень. Враховуючи кількість технологій і темпи їх розвитку у світі, трансформація міст повинна відбуватися постійно. Щоб розвивати технології «розумного міста», владі, підприємствам та громадським організаціям необхідно аналізувати відкриті дані, ухвалювати ефективні рішення, створювати стратегії інновацій для покращення життя містян та раціонального використання ресурсів.

Таблиця 1

Ефекти використання КФС у «розумному місті»

Параметри розумного міста	Застосування КФС	Ефекти
Управління	Е-управління та Е-демократія	Якісні та ефективні послуги громадянам
Безпека	Координація обладнання спостереження	Покращення якості життя та зменшення кількості злочинів
Міські послуги	Технології інтелектуальної мережі	Менше споживання палива
Мобільність	Е-мобільність за допомогою GPS	Зменшення заторів, шуму, викиду газу

Література:

1. World Population Prospects 2019: Highlights [Internet]. 2019. Available from: <https://www.un.org>
2. Population Division of the United Nations Department of Economic and Social Affairs.[Internet]. 2020. Available from: <https://www.un.org>
3. Global State of Metropolis 2020 – Population Data Booklet.[Internet]. 2020. Available from: <https://unhabitat.org/>
4. Jabbar Akhil «Cyber Physical Systems for Smart Cities Development» International Journal of Engineering & Technology 7(4):36-38 2018

Гаврилюк Яна

(Київ, Україна)

СУЧАСНІ ІНФОРМАЦІЙНІ ТЕХНОЛОГІЇ

(Інформаційна безпека)

ІДЕНТИФІКАЦІЯ ТА ЗАХИСТ ОБ'ЄКТІВ КРИТИЧНОЇ ІНФОРМАЦІЙНОЇ ІНФРАСТРУКТУРИ

Сьогодні рівень та ефективність інформаційно-комунікаційних систем все більше визначає потенційні можливості розвитку сучасного суспільства. Інформаційна складова в умовах розвитку суспільства стає дедалі більш вагомю та однією з найбільш важливіших елементів забезпечення національної безпеки. Власне тому питання забезпечення інформаційної безпеки в сучасному інформаційному суспільстві є першочерговими у порядку денному в системі управління національною безпекою державою. Матеріальна основа інформаційної інфраструктури кожної держави складається із засобів створення, пошуку, збору, прийому, поширення, зберігання, автоматизованої обробки та захисту інформації.

Стабільність розвитку цивілізованих країн залежить від стабільного функціонування об'єктів інфраструктури держави, які не в останню чергу потребують забезпечення захисту. До таких об'єктів відносяться важливі для життєдіяльності держави, які отримали назву об'єкти критичної інфраструктури.

Закон України «Про основні засади забезпечення кібербезпеки України» використовує термін «Критично важливі об'єкти інфраструктури», визначаючи їх як юридичні особи, діяльність яких безпосередньо пов'язана з технологічними процесами та/або наданням послуг, що мають велике значення для економіки та промисловості, функціонування суспільства та безпеки населення, виведення з ладу або порушення функціонування яких може справити негативний вплив на стан національної безпеки і оборони України, навколишнього природного середовища, заподіяти майнову шкоду та/або становити загрозу для життя і здоров'я людей.

Цей Закон також надає взаємопов'язане визначення об'єкт критичної інформаційної інфраструктури: комунікаційна або технологічна система об'єкта критичної інфраструктури, кібератака на яку безпосередньо вплине на стале функціонування такого об'єкта критичної інфраструктури [1].

Аналізуючи досвід розвинених країн в питанні механізмів захисту критичної інфраструктури та ідентифікації елементів, можемо констатувати, що провідні країни світу оприлюднили власні стратегії, які використовуючи різні методи, ідентифікують критичні інфраструктури своїх держав. Різні національні інтереси в залежності від рівня розвитку держави та регіону є головним бар'єром загальної стандартизації в сфері захисту критичної інфраструктури. Але серед усіх стратегій різних держав світу прослідковується ключова позиція критичної інфраструктури – безпека громадян, суспільства та держави.

Згідно з Директивою Європейської Комісії кожна держава ідентифікує елементи критичної інфраструктури за наступними факторами, характеристиками, критеріями та ознаками:

- масштаб (географічно охоплена територія, на якій втрата хоча б одного з елементів критичної інфраструктури завдає серйозної шкоди);
- вплив на населення (кількість загиблих, постраждалих, осіб, які зазнали значних травм, а також число евакуйованого населення);
- економічна шкода (розмір прямих і непрямих економічних втрат, вплив на ВВП);
- екологічна шкода (вплив на навколишнє природне середовище та населення);
- взаємозв'язок з іншими елементами критичної інфраструктури;
- політичний ефект (втрата впевненості у дієздатності влади);
- тривалість впливу (як саме і коли проявляться наслідки, пов'язані з відмовою чи втратою об'єктів критичної інфраструктури).

Об'єкти інформаційної інфраструктури займають особливе місце в системі критичної інфраструктури держави. Їх ефективний захист є необхідним елементом забезпечення національної безпеки. До них слід віднести інформаційні системи та комп'ютерні мережі: сектора безпеки і оборони; органів місцевого самоврядування та державної влади; підприємства: енергетичні, хімічні, телекомунікаційні, транспортні, банківської системи та житлово-комунального господарства.

Враховуючи усі інформаційні компоненти можемо констатувати, що кожному об'єкту критичної інфраструктури необхідно:

- фізичний захист (захист від фізичного ураження);
- захист від кібератак та загроз;
- радіоелектронний захист (захисті від електромагнітного імпульсу та радіоелектронного подавлення);
- захист обслуговуючого персоналу (захист від інформаційно-психологічного впливу).

Література:

1. Порядок формування переліку інформаційно-телекомунікаційних систем об'єктів критичної інфраструктури держави: Постанова : [Електронний ресурс]. – Режим доступу: <https://zakon.rada.gov.ua/laws/show/563-2016-%D0%BF#n10>

Науковий керівник: старший викладач Гоц О.В.

Герман Ігор

(Львів, Україна)

СУЧАСНІ ІНФОРМАЦІЙНІ ТЕХНОЛОГІЇ

(Комп'ютерна інженерія)

ІНДУСТРІЯ 4.0

Індустрія 4.0 належить до нового етапу Промислової революції, який в основному зосереджується на взаємозв'язку, автоматизації, машинному навчанні та даних у режимі реального часу. Індустрія 4.0, яка охоплює інтернет речей та інтелектуальне виробництво, взаємодіє на фізичному виробництві та операціях за допомогою розумних цифрових технологій, машинного навчання та великих даних, щоб створити більш цілісну та краще пов'язану екосистему для компаній, які зосереджені на виробництві та управлінні ланцюгами постачання. Хоча кожна компанія та організація, що працюють сьогодні, відрізняються, вони всі стикаються із загальним викликом - необхідністю зв'язку та доступу до аналітичних даних у реальному часі між процесами, партнерами, продуктами та людьми.

Індустрія 4.0 охоплює весь життєвий цикл продукції та ланцюжок постачання - проектування, продаж, запаси, планування, якість, інжиніринг та обслуговування споживачів та клієнтів. Кожен ділиться поінформованими, сучасними, відповідними поглядами на виробничі та бізнес-процеси, а також набагато багатшою та своєчасною аналітикою.

Відповідаючи на виклик, більшість урядів ЄС визначили Індустрію 4.0. пріоритетом, прийнявши широкомасштабну політику для підвищення продуктивності, конкурентоспроможності та вдосконалення високотехнологічних навичок своєї робочої сили. В ЄС першопроходьцями стали наступні країни: Німеччина, Великобританія, Італія, Швеція, Франція, Нідерланди та Іспанія. Політика Індустрії 4.0. часто єдина у своїх цілях, вона відрізняється між собою розробкою політики, підходами до фінансування та стратегіями реалізації. Національні органи влади знають про політику своїх колег, але відсутня більш систематизована співпраця та обмін передовими практиками.

Україна теж розвивається, у 2018 році в країні створена Національна стратегія Індустрії 4.0., але вона не прийнята урядом й виконується силами бізнес-спільноти. До головних стратегічних ініціатив та напрям розвитку є наступний[3]:

1. Інституціоналізація розвитку промислових хайтек-сегментів на рівні держави
2. Створення інноваційної екосистеми промислових хайтек
3. Прискорення кластеризації у сфері 4.0 як на регіональному, так і національному рівнях.
4. Повномасштабна дигіталізація ключових секторів промисловості, енергетики та інфраструктури
5. Максимальна інтеграція інновацій 4.0 в стратегії оборонного комплексу та безпеки країни
6. Запуск експортних програм для промислових хайтек-секторів
7. Інтернаціоналізація та інтеграція у світовий простір 4.0

Україні потрібно реалізовувати свій потенціал та думати про майбутнє, інакше наша країна впаде як стовпи на Шулявському мості, в Києві. Нам

потрібно думати не тільки про дизайн, має бути інженерія з моделюванням всіх складних процесів і впливів зовнішніх факторів.

Потрібно розуміти, що в контексті 4.0 ми говоримо про комплекс факторів, які допомагають розвивати сучасне виробництво. Суть не тільки в іншому оподаткуванні чи умовах залучення інвестицій, не тільки про техно-парки, але й про культуру інновацій, розвитку та співпраці

Література:

1. Електронний ресурс. Режим доступу: https://ec.europa.eu/growth/tools-databases/dem/monitor/sites/default/files/DTM_Policy%20initiative%20comparison%20v1.pdf

2. Електронний ресурс. Режим доступу: <https://www.i-scoop.eu/industry-4-0/>

3. Електронний ресурс. Режим доступу: <https://industry4-0-ukraine.com.ua/2019/01/02/ukrainska-strategiya-industrii-4-0-7-napriankiv-rozvitku/>

*Науковий керівник: кандидат технічних наук,
доцент Марікуца Уляна Богданівна*

Мічурін Ігор

(Харків, Україна)

СУЧАСНІ ІНФОРМАЦІЙНІ ТЕХНОЛОГІЇ

(Програмне забезпечення)

ЗАСТОСУВАННЯ СИСТЕМ ІЗ ШТУЧНИМ ІНТЕЛЕКТОМ В СІЛЬСЬКОМУ ГОСПОДАРСТВІ

Сьогодні одним з головних завдань Організації Об'єднаних Націй є досягнення цілей сталого розвитку, метою яких є боротьба з бідністю, захист планети та забезпечення миру і процвітання для людей у світі. Важливим для виконання зазначених цілей є розвиток сільського господарства у багатьох країнах світу. Застосування систем зі штучним інтелектом дозволить підвищити ефективність діяльності у цій галузі, автоматизувати повсякденні задачі, спростити процеси управління. Усе це сприятиме досягненню цілей сталого розвитку у світі [1].

Одним із напрямів розвитку сільського господарства є прецизійне землеробство, метою якого є підвищення ефективності сільськогосподарської діяльності за рахунок використання новітніх технологій для спостереження за станом культур. Застосування штучного інтелекту у цьому напрямі дозволить забезпечити оптимальну ефективність засівання, поливання та збирання врожаю, на ранній стадії виявляти хвороби рослин та інші проблеми. Також дозволить організувати годування худоби за графіком. У цілому – оптимізувати витрати на сільське господарство та збільшити продуктивність праці у ньому. Прикладами діяльності у цьому напрямі є використання роботів, оснащених штучним інтелектом, від компанії Blue River tech [2] та різних

безпілотних апаратів, серед них найбільш популярним є комбайни CR та мультикоптери для облегшення роботи та моніторингу сільськогосподарських полів. Застосування штучного інтелекту спрощує виконання аналізу отримання інформації від різних датчиків, камер та безпілотних апаратів і дозволяє на основі цих даних надавати рекомендації фермерам, що своєю чергою надає змогу, враховуючи їх, підвищити врожайність та якість продуктів. Наприклад, Microsoft FarmBeats [3] – це застосунок для фермерів, який дозволяє збирати великі обсяги даних та аналізувати їх за допомогою використання технологій штучного інтелекту, на основі чого можна створювати індивідуальне рішення для конкретного фермерського господарства.

Ще одним з напрямів є використання інформації про погоду як складової для побудови складних рішень сільського господарства, спрямованого на забезпечення та спрощення управління життєдіяльністю сільськогосподарськими культурами, а також постачання необхідних складових для забезпечення «якісного життя рослин», за рахунок чого підвищується їх врожайності та витривалість. У рамках цього напрямку можна виділити програмне забезпечення (ПЗ) фірми Descartes Labs [4], яке дозволяє фермерам слідкувати за потребами (елементами живлення, поливом), здоров'ям (проблем з сільськогосподарськими культурами) врожаю та прогнозувати його обсяг й надавати поради щодо дій, спрямованих на його підвищення.

У ході дослідження були проаналізовані існуючі засоби автоматизації повсякденних задач в сільському господарстві. З урахуванням вище зазначеного, можна зробити висновок, що використання систем зі штучним інтелектом у сільському господарстві дозволяє підвищити ефективність діяльності в ньому за рахунок автоматизації повсякденних задач. Також слід зазначити, що зараз у світі розвиваються та впроваджуються проекти, пов'язані із запровадженням технологій штучного інтелекту у сільськогосподарську діяльність. Усе це, своєю чергою, дозволить пришвидшити досягнення цілей сталого розвитку ООН у світі. Отримані результати дозволять продовжити роботу з аналізу систем зі штучним інтелектом у сільському господарстві та виконання більш детального їх аналізу стосовно їх функціональних можливостей. Усе це дозволить знайти необхідні елементи вдосконалення процесу управління та на їх основі сформулювати нові результати [5].

Література:

1. Цілі сталого розвитку. ПРООН в Україні. URL: <https://www.ua.undp.org/content/ukraine/uk/home/sustainable-development-goals.html> (дата звернення: 11.03.2021).
2. Welcome - Blue River Technology. URL: <http://www.bluerivertechnology.com/> (date of access: 11.03.2021).
3. FarmBeats: AI, Edge & IoT for Agriculture - Microsoft Research. Microsoft Research. URL: <https://www.microsoft.com/en-us/research/project/farmbeats-iot-agriculture/> (date of access: 11.03.2021).

4. Platform - Descartes Labs. Descartes Labs. URL: <https://www.descarteslabs.com/> (date of access: 11.03.2021).

5. Використання можливостей штучного інтелекту на користь Землі. PwC. URL: <https://www.pwc.com/ua/uk/survey/2018/ai-for-the-earth.html> (дата звернення: 11.03.2021).

*Науковий керівник: кандидат технічних наук,
доцент Груздо Ірина Володимирівна*

Пилипчук Володимир

(Вінниця, Україна)

СУЧАСНІ ІНФОРМАЦІЙНІ ТЕХНОЛОГІЇ

(Комп'ютерна інженерія)

ПРИЛАД ДЛЯ КЕРУВАННЯ НАСОСОМ

В даній роботі розглянуто принципи побудови ввімкнення насоса за допомогою пристрою побудованого на стандартних мікросхемах цифрової логіки. Його принцип роботи полягає у тому, що коли датчик видає якийсь конкретний 4-х розрядний код, то насос буде вмикатись, або вимикатись в залежності від того який код буде на виході датчика (в даному випадку якщо він буде видавати «1100» то насос буде вмикатись, а якщо «0011», то вимикатись). Даний прилад (рис. 1) побудований за допомогою тактового генератора, лічильника імпульсів, лог. елемента АБО та мультиплексора [1].

На рисунку 1 можна побачити, що на даний момент вихідний код з лічильника є «1100», а отже на виході лог. 1. (тому що, коли при виході з лічильника, який виступає в ролі датчика вологості подається код «1100», то наш насос повинен вмикатись). Також це добре видно на часових діаграмах наведених на рисунку 2.

Перші 4 діаграми, це коди які видає лічильник. Він видає коди від 0000 до 1111 [1-3]. А нижня, це вихідний сигнал всього приладу. На рисунку 2 можна побачити, що саме при коді 1100 на вихід подається логічна одиниця.

Тактовий генератор потрібен для генерації електричних тактових імпульсів заданої частоти (в моєму випадку 100 Гц) прямокутної форми по якому працює лічильник, а він в свою чергу виконує роль датчика, перебираючи всі можливі варіанти 4-х розрядного коду. Всі 4-х розрядні коди передаються на адресні входи в мультиплексора, який перевіряє коди, і залежно від того чи вони співпадають, видає на вихід нуль або одиницю [1-3]. На рисунку видно що на четвертий вхід мультиплексора «D3» подається лог. 0, а на тринадцятий вхід «D12» подається лог.1. Слід зазначити що кожний вхід мультиплексора відповідає своїй комбінації, в даному випадку, чотирьохрозрядного двійкового коду. Наприклад вхід «D0» відповідає коду «0000», а тому ж входу «D3» відповідає код «0011». Відповідно, входу «D12» відповідає код «1100». Логічний елемент АБО потрібен для реалізації примусового ввімкнення насоса.



Рис.1. Схема пристрою в програмі Multisim 12



Рис.2. Часові діаграми роботи пристрою

Отже, прилад достатньо корисний та нескладний в розумінні принципу роботи цифрової логіки для увімкнення насоса в залежності від кодів, які будуть видаватися датчиками.

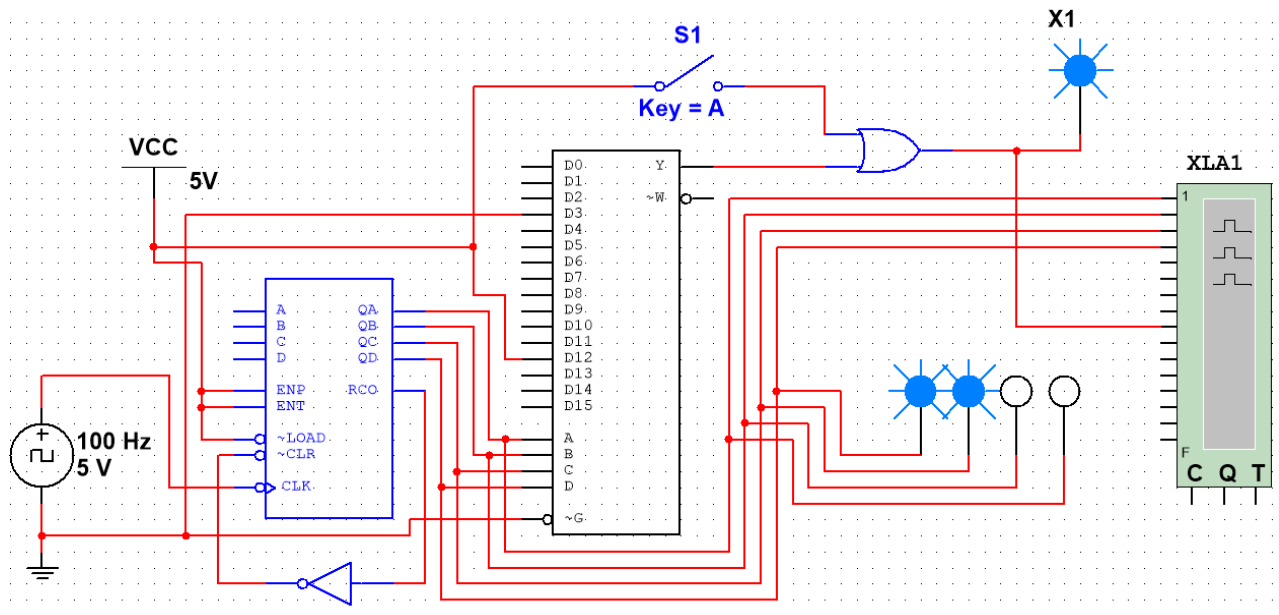
Література:

5. Лорія М. Г. Цифрова схемотехніка. Навчальний посібник. / М. Г. Лорія, П. Й. Єлісеєв, О. Б. Целіщев. – Сєверодонецьк: Вид-во Східноукр. нац. ун-ту імені Володимира Дал, 2016. – 280 с.

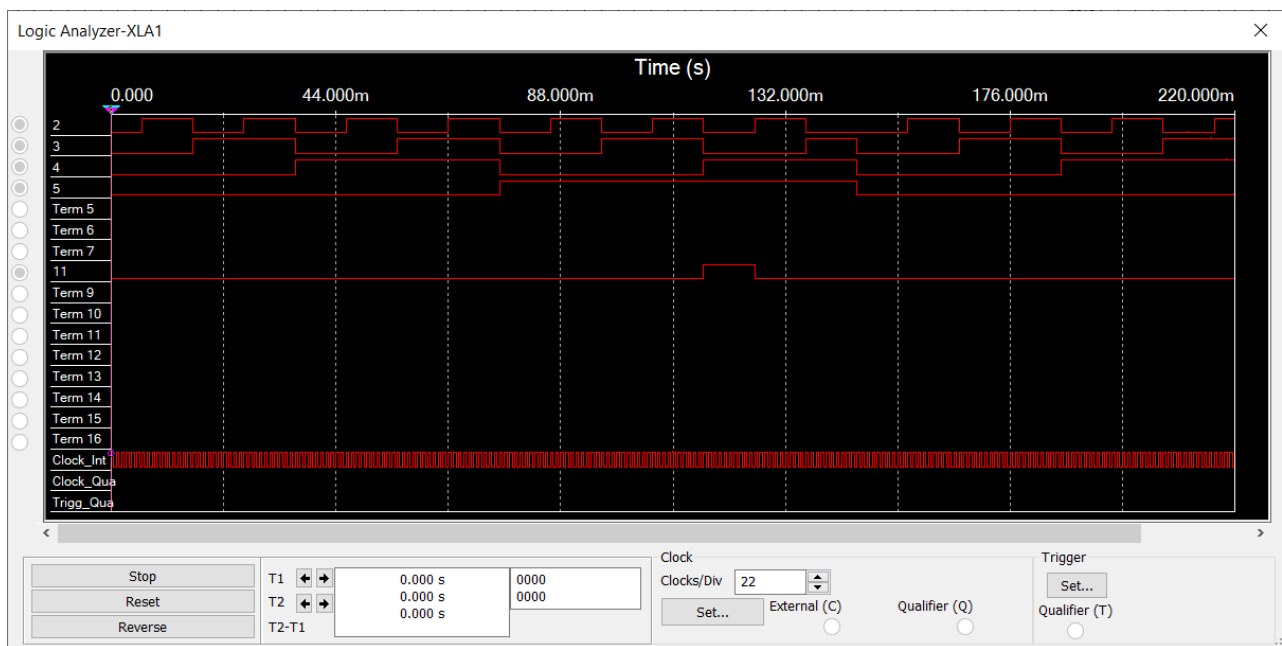
6. Макаренко В. В. Цифрова та імпульсна схемотехніка. Моделювання та аналіз. Електронний навчальний посібник / В.В. Макаренко, В.М. Співак, – К.: НТУУ "КПІ", 2015. – 314 с.

7. Рябенський В.М. Схемотехніка: Пристрої цифрової електроніки. Електронний підручник для вищих навчальних закладів/ В.М. Рябенський, В. Я. Жуйков, Ю. С. Ямненко, А. В. Заграничний. – К.: КПІ, 2016. – 399 с.

Науковий керівник: кандидат технічних наук Тромсюк В. Д.

*Василевський Дмитро
(Київ, Україна)*

СУЧАСНІ ІНФОРМАЦІЙНІ ТЕХНОЛОГІЇ

ВИКОРИСТАННЯ ТЕСТІВ В ОСВІТНІЙ ПРАКТИЦІ

Історико-педагогічний аналіз використання тестів в освітній практиці доводить, що набутий світовий і вітчизняний досвід упровадження навчального тестування дає можливість підвищити об'єктивність оцінювання рівня знань і вмінь суб'єкта освіти, вимогливого до її якості на всіх етапах навчального процесу.

Установлено, що тестова форма контролю відрізняється від традиційних за такими показниками [1; 2]:

1. Зміст тесту піддається чіткому плануванню. На стадії розроблення тесту проходить відбір змісту, який необхідно перевірити, планується форма завдань, їх кількість і розташування. Змістовий план тесту аналізується експертами.

2. Форма завдань. У тестах форма завдань стандартизована – за формою запису відповідей.

3. Наявність статичних характеристик тестових завдань. Заздалегідь відомо, яка складність пропонованого завдання, чи буде воно однаково виконуватися слабкими і сильними респондентами чи ні (здатність диференціювати).

4. Наявність спеціальних шкал, які співвіднесені зі стандартизованими нормами, для підбиття результатів тестування.

5. Наявність оцінок точності вимірювання (помилки вимірювання). За допомогою статистичних методів можна оцінити помилку вимірювання, а за результатами оцінки – прийняти або не прийняти результати тестування

Залежно від дидактичної мети використовують різні види контролю за навчанням: діагностичний, поточний, повторний, тематичний, рубіжний підсумковий.

Напередодні вивчення теми викладач може застосувати діагностичний вид контролю. Він дозволяє перевірити й оцінити залишкові знання. Поточний контроль знань має на меті визначити недоліки у знаннях студентів і визначити способи їх усунення, стимулювати інтерес студентів до предмета та їх активність у пізнанні. Тематичний пов'язаний з перевіркою рівня знань, умінь і навичок в обсязі розділу чи теми конкретної навчальної дисципліни. Рубіжний (тематичний, модульний, блоковий) контроль знань є показником якості вивчення окремих розділів, тем і пов'язаних з цим пізнавальних,

методичних, психологічних і організаційних якостей студентів. Він застосовується з метою оптимальної регуляції процесу навчання студентів. Підсумковий контроль має своїм завданням з'ясувати рівень засвоєння навчального матеріалу в кінці семестру або після завершення вивчення дисципліни.

Виходячи із зазначеного вище, викладач має володіти повним спектром різноманітних методів контролю й оцінювання навчальної діяльності студентів, оптимально та творчо підходити до їх використання залежно від дидактичної мети, змісту навчального матеріалу, рівня навченості студентів і їх інтелектуального розвитку. Разом із тим дослідження й використання альтернативних засобів навчально-контрольної діяльності дозволяє викладачеві оптимізувати освітній процес, формувати у студентів мотивацію аудиторного та самостійного навчання.

Таким чином, на сучасному етапі одним із пріоритетних завдань системи вищої освіти є створення ефективних електронних освітніх ресурсів, інноваційний характер яких надав би можливість максимально використовувати дидактичний потенціал в освітньому процесі. У поєднанні з іншими видами перевірки використання тестових завдань з комп'ютерною підтримкою є досить ефективним інструментом, що стимулює підготовку до занять і підвищує мотивацію до вивчення предмета. Усний контроль можна замінити комп'ютерним під час проведення підсумкових занять, контрольних робіт, іспитів тощо. Підготовка завдань для комп'ютерного тестування передбачає знання дидактичних і методологічних основ тестового контролю та вміння використовувати спеціальне програмне забезпечення. Без використання програми «Розробники тестів» можна конструювати тести і проводити безпосереднє тестування з допомогою електронних таблиць MS Excel. Створення тестів, оцінювання їх результатів у MS Excel здійснюється завдяки використанню групи логічних функцій. Для електронного тестового контролю активно використовують спеціальні програми-тестери, серед яких Test-W, MyTest. Ці програми мають широкі можливості щодо налаштування параметрів тесту (критеріїв оцінювання, порядку, форм тестових завдань, часу, обмежень тощо). Таким чином, на нашу думку, комп'ютерне тестування є ефективним за умови раціонального використання комп'ютерних технологій у навчальному процесі на етапі вивчення нового матеріалу, самопідготовки з дотриманням дидактичних і методологічних вимог до конструювання самих тестових питань.

Література:

1. Канівець Т. М. Основи педагогічного оцінювання: навч.-метод. посіб./ Т.М. Канівець. – Ніжин: Видавець П.П. Лисенко М. М., 2012. – 102 с.
2. Конструювання тестів. Курс лекцій: навч. пос./ Л.О. Кухар, В.П. Сергієнко. – Луцьк, 2010. – 182 с.

Науковий керівник: викладач Беседіна Марія Олександрівна

Тромсюк Володимир
(Вінниця, Україна)
СУЧАСНІ ІНФОРМАЦІЙНІ ТЕХНОЛОГІЇ
(Комп'ютерна інженерія)

ДОСЛІДЖЕННЯ АЦП І ЦАП У MULTISIM 12

У системах управління різними процесами беруть участь аналогові і цифрові пристрої для їх взаємодії потрібно спеціальні перетворювачі. Аналогові пристрої використовують для знімання первинної інформації з датчиків системи управління приводами, механізмами, мікрофонів в звукових системах. Управління процесами відповідно до заданих алгоритмів, передачу інформації в сучасних цифрових системах зв'язку виконують цифрові пристрої [1-3]. Після цифрової обробки сигналів і їх прийому потрібне зворотне перетворення в аналогову форму для включення двигунів постійного або змінного струму і відтворення звукових сигналів в динаміках, наприклад у смартфонах. Взаємодію між аналоговою частиною системи і цифровою забезпечують цифро-аналогові перетворювачі (ЦАП) та аналого-цифрові перетворювачі (АЦП) [1-3].

Для коректного відтворення сигналу після аналого-цифрового перетворення, частота дискретизації (F_d), згідно теореми Котельникова [1-2], має бути строго в 2 рази більше за максимальну частоту вхідного (F_{max}), тобто:

$$F_d > 2F_{max}$$

Для перевірки принципів роботи АЦП і ЦАП наведено на рисунку 1 дослідження подвійного перетворення. При цьому частота вхідного сигналу $F_{max} = 1$ кГц, частота дискретизації $F_d = 4$ кГц. Результати роботи такого подвійного перетворення можна побачити на рисунку 2. Перша синусоїда – вхідний сигнал, друга синусоїда – результат перетворення (відновлення вхідного сигналу). Як видно, відтворений сигнал, не є точною копією вхідного сигналу навіть при $F_d = 4F_{max}$.



Рис. 1. Дослідження подвійного перетворення АЦП-ЦАП

При цьому такий результуючий сигнал (рис. 2) можна за допомогою фільтрів зробити максимально подібним до вхідної синусоїди. Якщо частота

дискретизації буде рівно в 2 рази більшою або буде набувати менших значень, то вхідний сигнал уже не вийде відновити, що і видно на рисунку 3.

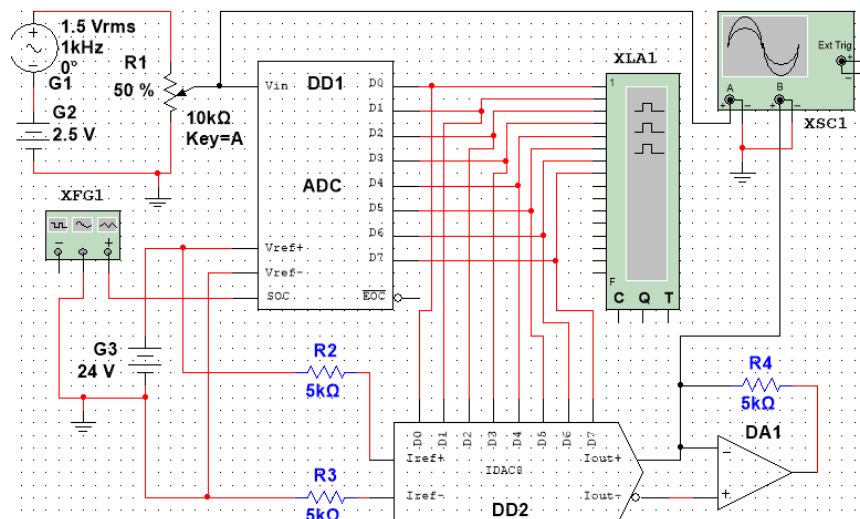

Рис.2. Осцилограми роботи схеми перетворення АЦП-ЦАП, $F_d = 4$ кГц



Рис.3. Осцилограми роботи схеми перетворення АЦП-ЦАП, $F_d = 2$ кГц

Дослідження АЦП і ЦАП показує закономірності їх роботи і виявляє проблеми, які виникають під час їх проектування для реальних систем.

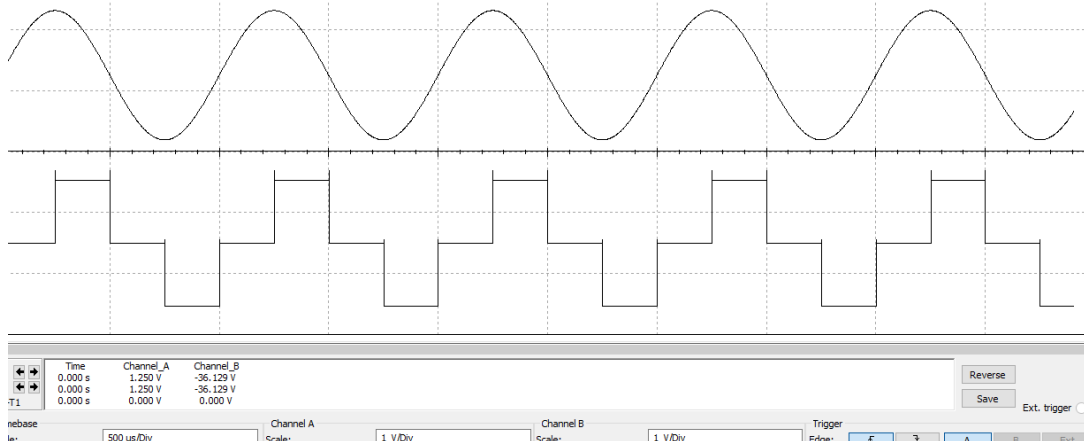
Наведена схема дослідження (рис. 1) прямого і зворотного перетворення (АЦП-ЦАП) наочно показує, як важливо вірно підібрати частоту дискретизації. Якщо не дотримуватися теореми Котельникова, то перетворений аналоговий сигнал не вийде відновити. Але і вибирати занадто велику частоту дискретизації не доцільно, оскільки це зменшує швидкість перетворення і зростає апаратна складність побудованих систем.

Література:

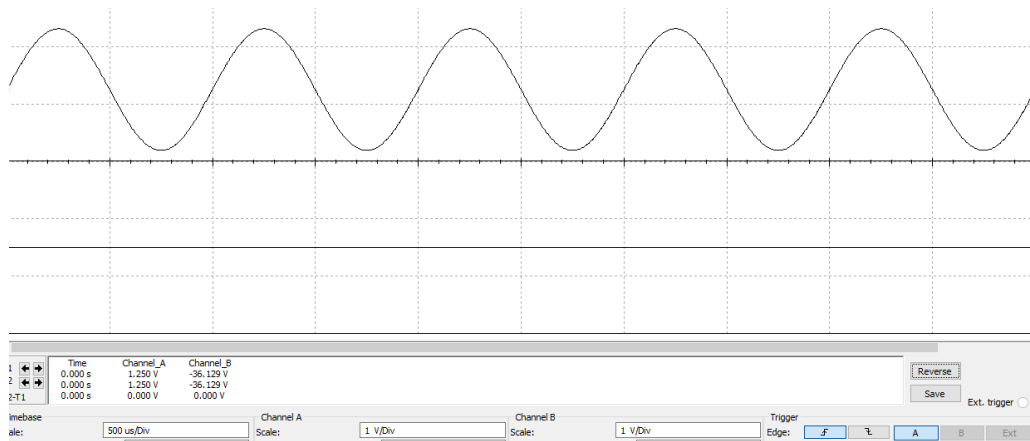
1. Алехин В.А. Електроніка і схемотехніка. – М.: МИРЭА, 2016. – 338с.
2. Онанченко Є. Л. Методичні вказівки до виконання лабораторних робіт «Дослідження роботи ЦАП і АЦП». / Є. Л. Онанченко, І. Є. Бражник. – Суми: Сумський державний університет, 2012. – 30 с.
3. Тромсюк В. Д. Дослідження функціональних властивостей АЦП і ЦАП. Сучасні педагогічні технології та інноваційні методики навчання в підготовці фахівців у закладах фахової передвищої освіти: досвід, проблеми,

перспективи: матер. Всеукр. наук.-метод. конф. (Вінниця, 23-24 квіт. 2020р.)
Випуск № 2 (7). – Вінниця: ФОП Рогальська І. О., 2020. – С. 327-332.

Харченко Олександр

(Київ, Україна)

СУЧАСНІ ІНФОРМАЦІЙНІ ТЕХНОЛОГІЇ

(Обчислювальна техніка та програмування)

ВПРОВАДЖЕННЯ МЕТОДІВ КОМП'ЮТЕРНОГО ЗОРУ НА РАННІХ ЕТАПАХ ПРОЦЕСУ ФОТОГРАМЕТРІЇ ДЛЯ ПІДВИЩЕННЯ ДЕТАЛІЗАЦІЇ

Досягнення фотограметрії та комп'ютерного зору призвели до розробки підходів Структура із руху (Structure from Motion — SfM) і багатовіконного стерео (Multi-view stereo — MVS), які зазнали надзвичайної еволюції протягом багатьох років. SfM полягає в процесі оцінки позицій камери, що представлені у вигляді послідовності 2D зображень та використовуються для реконструкції трьохмірної геометрії сцени. MVS загальний термін, під яким об'єднується група технік, що використовують стерео відповідність як свій основний механізм, задіючи більше двох зображень. Поєднання SfM, MVS і методів комп'ютерного зору пропонує автоматизований процес для генерації тривимірної хмари точок.

Метою даної роботи є презентація нового алгоритму автоматичної оцінки зображень і визначення точок підвищеної деталізації. Представлений алгоритм покликаний зменшити обсяги ручної роботи, необхідної для отримання кращого результату.

MVS алгоритм вимагає додаткової інформації, щоб вдало вирішити проблему реконструкції об'єкту і правильно розмістити камери. Зокрема, він вимагає, щоб кожне вхідне зображення мало відповідну модель камери, яка повністю описує, як співставити тривимірну точку у світі, двовимірному пікселю у відповідному зображенні. Найчастіше використовують модель камери-обскура для представлення моделі камери. Вона повністю описується матрицею проекції камери 3×4 , визначеною в певному масштабі [2].

Для визначення зовнішньої орієнтації зображень необхідно:

1. набір зображень;
2. піксельні координати чотирьох копланарних наземних пунктів орієнтації, виміряних на одному зображенні. Передбачається, що орієнтаційні пункти також видимі на другому зображенні.
3. внутрішня орієнтація зображень разом з розміром пікселів або з фокусною відстанню, які майже завжди доступні у метаданих зображення;

SfM алгоритм приймає набір зображень, а як результат повертає параметри камери для кожного зображення, і набір треків, — пар відповідних тривимірних координат і двомірних пікселів на зображенні. Більшість SfM алгоритмів мають подібну логіку:

- 1) визначити особливі точки на кожному вхідному зображенні;

- 2) знайти відповідні точки між парами зображень;
- 3) побудова двомірних треків з відповідностей;
- 4) вирішення SfM моделі з двомірними треками;
- 5) уточнення SfM моделі використовуючи вирішення проблеми налаштування набору (bundle adjustment problem) [2].

Для підвищення ефективності алгоритму, індекси, відповідають порядковому номеру, починаючи із зображення на якому були виміряні пункти орієнтації і закінчуючи останнім з набору.

Визначення спільних точок на зображеннях виконується на першому етапі алгоритму. Подальший пошук відповідностей відбувається виключно на парі зображень, для того, щоб скоротити час обробки і мінімізувати навантаження. Для прискорення процесу всі зображення попередньо піддаються зменшенню роздільної здатності. На цьому етапі особливі точки визначені на одному зображенні порівнюються з особливими точками на всіх інших зображеннях, використовуючи критерії мінімальної евклідової відстані між їх дескрипторами. Відповідності відкидаються, якщо відстань між дескрипторами відповідних точок знаходиться вище максимальної допустимої межі [1]. Вихідними даними цього етапу є кількість збігів особливих точок між кожною парою зображень, які визначають, чи пересікаються зображення взагалі.

Наступним етапом в алгоритмі фотограмметрії мусить бути оцінка зовнішньої орієнтації в парах зображень, але отримавши набір зображень з визначеними точками перетину між кожним з них, можемо реалізувати обробку зображень методами комп'ютерного зору, а саме виявленням об'єктів (object detection). Такий підхід дозволить встановити певний регіон на зображеннях де знаходиться головний об'єкт фотограмметрії, встановити певні елементи на цьому об'єкті, які потребують підвищеної деталізації, і у разі необхідності запустити попередній етап визначення особливих точок ще раз, вже з певними уточненнями.

Таким чином, вихідними даними попередніх етапів буде набір пар зображень з певною кількістю перетинів між кожним з них і набір координат пікселів, що уточнюють місця підвищеної деталізації.

Література:

1. Styliani Verykokou. A photogrammetry-based structure from motion algorithm using robust iterative bundle adjustment techniques/ Styliani Verykokou, Charalabos Ioannidis. – National Technical University of Athens, Greece ,2018. – 8 с.
2. Yasutaka Furukawa. Multi-View Stereo: A Tutorial. – Foundations and TrendsR in Computer Graphics and Vision, vol. 9, no. 1-2/ Yasutaka Furukawa, Carlos Hernández. – United States, 2013. – 148 с.

*Науковий керівник: доктор технічних наук,
професор Бородавка Євгеній Володимирович*

Харченко Поліна

(Харків, Україна)

СУЧАСНІ ІНФОРМАЦІЙНІ ТЕХНОЛОГІЇ

(Програмне забезпечення)

СУЧАСНІ РОЗРОБКИ УКРАЇНСЬКИХ ПРОГРАМІСТІВ

Наше життя наповнене інноваційними технологіями, і кожен день їх стає тільки більше. Якщо 20 років тому сам факт існування портативного пристрою для зв'язку крізь кілометрові відстані був приголомшливим, то вже сьогодні якщо телефон не може бути водночас кредитною карткою, GPS-навігатором та програвачем відео й аудіофайлів, він нікого не цікавить та, скоріш за все, опиниться на звалищі. Програмне забезпечення – одна з областей комп'ютерних наук, що розвивається найшвидше, адже має чималий попит у сучасних користувачів. І Україна аж ніяк не пасе задніх у цій галузі.

Дослідження з цієї теми вже були здійснені, зокрема О. Шелестом, Я. Кутовим і І. Самоходським [1], І. Бабічем [2] та іншими, але ІТ-сфера, а саме галузь програмного забезпечення розвивається так швидко, що дослідження дворічної давності вже неможна назвати «сучасними».

Коли йде мова про українські стартапи на думку приходить Grammarly. І це не без причини, адже він був оцінений в 1 млрд доларів США у 2019 році, що зробило його одним з найдорожчих стартапів року.

Grammarly – сервіс, що допомагає писати тексти англійською мовою. Стартап створили троє киян: Олексій Шевченко, Максим Литвин та Дмитро Лідер. Усе почалося з ідеї Шевченка й Литвина розробити онлайн-сервіс, який би перевіряв твори і реферати студентів на плагіат. На початку 2000-х років співзасновники навчалися в Міжнародному християнському університеті і бачили, як студенти іноді завантажують чужі твори і видають за свої. Викладачі часто про це навіть не здогадувалися. Варто зазначити, що викладання в університеті велося повністю англійською мовою.

Так у 2004 році Шевченко і Литвин створили сервіс MyDropbox, який перевіряв твори на плагіат. Він привернув увагу багатьох світових університетів. У 2007 році сервісом на платній основі користувалися 800 навчальних закладів і 2 млн студентів. Усі роботи студентів обов'язково "проганяли" через MyDropbox. У 2007 році технологію придбала компанія Blackboard, яка на той час була світовим лідером серед освітніх платформ. Згідно з умовами угоди Максим Литвин повинен був два роки пропрацювати у компанії та забезпечити інтеграцію систем, а Олексій Шевченко не мав у цей час займатися схожим за концепцією бізнесом.

Перечекавши цей термін, Шевченко, Литвин і Лідер у 2009 році заснували Grammarly. Стартовим капіталом стали гроші від продажу MyDropbox. З часом вони зрозуміли, що процес продажів університетам часто відбувається занадто довго, і вирішили продавати продукт індивідуальним клієнтам. Їхньою ідеєю було створення сервісу який допомагатиме спілкуватися англійською мовою

ефективніше, де б ця комунікація не відбувалася — від професійного до повсякденного листування.

Протягом наступних десяти років стартап Grammarly постійно розширював можливості свого онлайн-сервісу. Нині він працює на основі штучного інтелекту і здатен аналізувати складні аспекти мови та спілкування.

Іншим цікавим стартапом-розробкою українських програмістів є GitLab, оцінений у тому ж 2019 році ще дорожче, ніж Grammarly – у майже 3 млрд. доларів США. GitLab – це opensource-рішення для хостингу git-репозиторіїв. Зараз рішеннями стартапу користується близько 100 000 організацій.

Першу версію платформи в 2011 році зробив Дмитро Запорожець, співзасновник Gitlab і нинішній технічний директор. Він працював програмістом в консалтинговій фірмі в Україні і хотів створити відмінну платформу для обміну кодами для 200 працівників його компанії. Найкращі варіанти такої платформи керівництво компанії вважало занадто дорогими, тому він побудував для себе нову платформу.

Новина про безкоштовне інструменті з відкритим вихідним кодом швидко поширилася завдяки посту на Hacker News. Це веб-сайт бізнес-інкубатора стартапів Y-Combinator. Інші розробники, включаючи Сібранда, нідерландського підприємця, почали доповнювати його. У 2012 році Сібранд відправив лист Запорожцю. «Привіт, я збираюся відкрити компанію і використовувати GitLab, – писав він. – Спасибі за проект! Але на ньому ти нічого не заробиш. Сподіваюся, у тебе все одно все буде добре ».

Рік по тому Запорожець звільнився зі своєї роботи і приєднався до Сібранда на постійній основі. Вони працювали окремо: один в Нідерландах, інший в Україні. Офіційно відкрилися в 2014 році, а в 2015-му їх прийняли в Y-Combinator. У Сан-Франциско вони пройшли прискорений курс з продажу, маркетингу, фінансів та підбору кадрів. Вони засвоїли відоме і наполегливе твердження бізнес-інкубатора про те, що продукти потрібно запускати відразу, неважливо, в якому вони стані.

А для того щоб «відполірувати» продукт, потрібно прислухатися до відгуків клієнтів. Наприклад, 22 числа кожного місяця GitLab викладає нові функціональні можливості, навіть якщо вони не готові. У червні 2017 одну з найбільших платформ для обміну кодами GitHub купила Microsoft за \$ 7,5 млрд. Деякі користувачі стали обурюватися через перспективу корпоративного контролю і перейшли до GitLab, який, таким чином, отримав 200 тис. Кодових проектів. Кількість замовлень у них зросла в сім разів.

Підбиваючи підсумки, можемо впевнено сказати, що Україна не просто «не пасе задніх» у розвитку програмного забезпечення, навпаки вона є однією із головних рушійних сил його розвитку. Маючи такі геніальні уми та вмюючи розповсюдити їх винаходи та розробки, наша держава надійно закріпиться на лідируючих позиціях у цій галузі, що рухає весь світ у майбутнє.

Література:

1. Олександр Шелест, Ярослав Кутувий, Ігор Самоходський Розвиток української ІТ-індустрії, 2018. – 68 с.

2. Бабіч Ігор Розробка програмного забезпечення прогнозування розвитку промисловості України, 2015. – 5 с.

*Аджемський Сергій
Кононенко Ганна
Бадюк Сергій
Подольський Ростислав
(Дніпро, Україна)
ТЕХНІЧНІ НАУКИ
(Металургія)*

ДОСЛІДЖЕННЯ МІКРОСТРУКТУРИ ЗРАЗКІВ ЗІ СТАЛІ AISI 316L З КОНТРОЛЬОВАНИМ ДЕФЕКТОМ ІНТЕРФЕРНЦІЇ

Адитивне виробництво - це перспективний сучасний напрям, який відкриває нові можливості для створення металовиробів складної форми найрізноманітнішого призначення [1]. Дана технологія дозволяє пошарово будувати деталь за допомогою локального плавлення металевого порошку променем лазера.

Основними проблемами забезпечення високої якості виробів за допомогою SLM-технології є пористість, гаряче розтріскування, анізотропія, шорсткість поверхні, забезпечення необхідної мікроструктури синтезованого матеріалу [2].

Об'єктом дослідження були виготовлені зразки (рис. 1, а) зі сталі мартенситного класу AISI 316L з контрольованим дефектом у вигляді локального перегріву в результаті, який візуально проявляється кольорами мінливості (рис. 1, б, в), які утворюються під час друку. Зразки симетрично обернені, у формі рівнобічної трапеції з основами 20 та 5 мм, висотою 10 мм та товщиною 5 мм. Зразки виготовлялись за однаковими режимами при потужності 130 Вт, швидкості 1000 мм/с та відстанню між треками 0,07 мм, для утворення контрольованого дефекту були змінені параметри друку границі зразка: потужність - 120 Вт, швидкість - 1050 мм/с та відстань між треками - 0,02 мм. Друк зразків проводився на 3D принтері Alfa-280 виробництва компанії ТОВ «АЛТ Україна» [3]. Дослідження мікроструктури проводилась на оптичних мікроскопах Olympus Токуо та CarlZeiss AxioVert 200M mat після травлення у реактиві $\text{HCl} + \text{HNO}_3$. Був проведений контроль шорсткості поверхні за допомогою прибору BioBase.

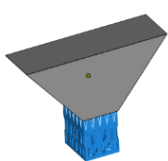

а

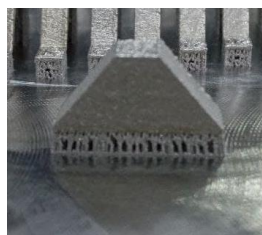
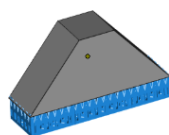

б

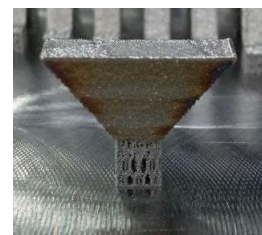

в

Рис. 1. Зовнішні вигляд зразків: а - в робочому просторі Materialise, б – зразок 1, в – зразок 2.

Дослідження мікроструктури основного тіла зразка показали, що щільність складає 99,73% структура – мартенсит (рис. 2).



Рис. 2. Мікроструктура досліджених зразків, x50

На підставі зіставлення результатів візуально-оптичного контролю та мікроструктурного аналізу встановлені ділянки сильного витравлювання, що відповідають областям локального перегріву, які характеризуються градієнтом мінливості помаранчевого кольору.

Металографічні дослідження показали, що конфігурація треків в області збільшення перерізу зразків більш рівномірна. Шорсткість похилих граней зразка 1 складає 6,1 - 6,5 мкм, а зразка 2 дорівнює 4,7-5,3 мкм (при $\lambda=0,25\text{мм}$). На підставі даного дослідження були побудовані схеми розподілу зон з різним ступенем рівновісності треків, рівномірності структури (рис. 3).



Рис. 3. Схема впливу геометрії на рівновісність треків, рівномірність структури.

Висновки:

1. Побудовані схеми впливу геометрії на рівновісність треків та рівномірність структури. Встановлено, що щільність треків та зразка більш рівномірна в центральній області.

2. На підставі візуально-оптичного контролю та мікроструктурного аналізу зразків з контрольованим дефектом встановлені області, схильні до перегріву, що утворюють ефект інтерференції (помаранчевого кольору) на границях зразків. Для зразка у вигляді трапеції з широкою основою знизу – це нижня грань, для зразка у вигляді трапеції з широкою основою зверху – це бічні похилі грані.

Література:

1. Adjamskiy S.; Kononenko G.; Podolskiy R. (2020) Mechanical properties of heat-resistant superalloy Inconel 718 obtained by selective laser melting and heat treatment under different load directions. Scientific Journal of TNTU (Tern.), vol 99, no 3, pp. 75–85.

2. Аджамский С. В., Кононенко А. А., Подольский Р. В.. Исследование влияния режимов SLM-процесса на качество в области контура изделий. Міжнародна конференція «Університетська наука - 2020». – 2020. – №1. – С. 157–158.

3. Аджамский С. В., Кононенко А. А., Подольский Р. В. Симуляция влияния остаточных напряжений и параметров SLM-технологии на формирование области границ изделия из жаропрочного никелевого сплава INCONEL 718. Матеріали міжнародної науково-технічної конференції «Інформаційні технології в металургії та машинобудуванні». Днепр, 2020, С. 4–6.

*Балака Максим
Ходневич Микола
Тетерятник Олександр
(Київ, Україна)
ТЕХНІЧНІ НАУКИ
(Машинознавство)*

ПРОБЛЕМИ ВИКОРИСТАННЯ ПАЛИВНО-МАСТИЛЬНИХ МАТЕРІАЛІВ У ДВИГУНАХ ВНУТРІШНЬОГО ЗГОРЯННЯ

Підвищення значимості паливно-мастильних матеріалів, коли проблеми їх якості та ефективного використання набули міжгалузевого значення щодо збільшення надійності та економічності роботи транспортних засобів, призвело до створення такої науки як хімотологія. Цей напрям науки і техніки пов'язано з вивченням експлуатаційних властивостей моторних палив, олив, мастил та технічних рідин, а також з їх раціональним використанням у техніці.

Труднощі використання палив та олив у двигунах внутрішнього згорання (ДВЗ) можна поділити на первинні та вторинні. Первинні виникають в процесі створення або вдосконалення двигунів, коли одночасно розробляються технічні вимоги до якості паливно-мастильних матеріалів, а вторинні – при експлуатації двигунів [1]. В першому випадку хімотологічні проблеми розглядаються за триланковою системою: ДВЗ – паливо – олива (рис. 1, а), а в другому випадку – за чотириланковою системою: ДВЗ – паливо – олива – експлуатація (рис. 1, б).

Зауважимо, що в обох випадках ефективно використання палива та оливи може бути досягнуто різними шляхами: в результаті вивчення їх якості для створення більш досконалої конструкції ДВЗ і підвищення експлуатаційних показників; завдяки модернізації ДВЗ з метою використання більш вигідних за вартістю і якістю сортів палива та оливи; при одночасному врахуванні якості і вартості палива, оливи та модернізації ДВЗ.

У хімотології двигун, паливо, олива та експлуатація розглядаються як складові чотириланкової системи, що відображає якісний взаємозв'язок між її ланками. Однак ефективність роботи двигуна у конкретних умовах експлуатації залежить не тільки від його конструктивних і технологічних особливостей, але й значною мірою від того, наскільки вдало підібрано паливо та оливу.



Рис. 1. Хімотологічні триланкова (а) і чотириланкова (б) системи

Якість паливно-мастильних матеріалів може бути причиною збільшення безвідмовності, довговічності та економічності роботи двигуна, проте і служити основою для внесення конструктивних змін до нього. Між якістю палива та оливи теж є взаємозв'язок. Завдяки якості оливи можуть бути усунені недоліки та дефекти, що виникають у двигуні через якість палива, і навпаки. Так дизелі, які працюють на паливі з вмістом сірки більше 0,2%, мають заправлятися оливою, що містить антиокисні присадки [2]. Інший приклад – при переведенні середньооберткових дизелів з дизельного палива на залишкове (дешевше, але важче за фракційним складом) відбувається підвищення зношування циліндро-поршневої групи, підгоряння фасок клапанів, закоксування форсунок та утворення вуглецевих відкладень у турбокомпресорах. Для уникнення вказаних недоліків, слід змінити хімічний склад металів деталей, конструкцію форсунок, режим роботи ДВЗ, а також застосовувати оливу більш вищої якості.

Серед важливих практичних завдань хімотології транспортних засобів на сучасному етапі розвитку можна виділити наступні:

- удосконалення конструкції двигунів та їх окремих систем з метою підвищення безвідмовності, довговічності та економічності роботи;
- розробка нових видів і сортів палив та олив з одночасним збільшенням їх ресурсу, в тому числі з альтернативних джерел енергії [3];
- встановлення оптимальних вимог до якості палив та олив згідно з тенденціями розвитку транспорту, нафтопереробної та хімічної промисловості;
- розробка методів та засобів для зниження негативного впливу палива та олив на навколишнє природне середовище [4].

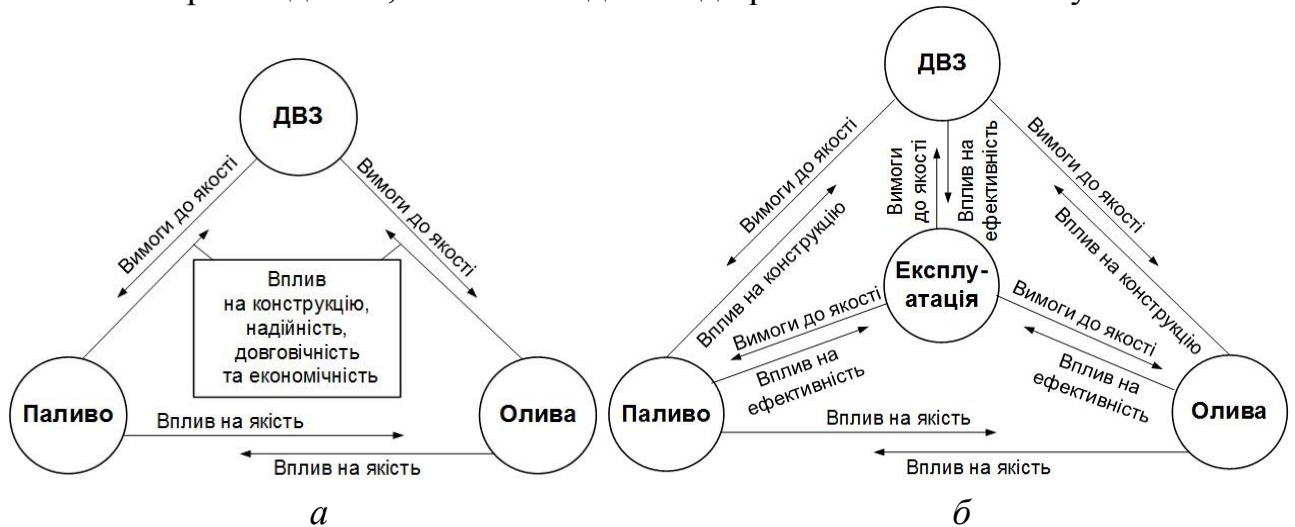
Література:

1. Бойченко А.В. Особенности хранения и применения моторных топлив/ А.В. Бойченко, Н.Н. Ходневич, М. Н. Балака// Проблемы функционирования систем транспорта: материалы Междунар. науч.-техн. конф., 5–7 дек. 2018 г. – Тюмень: ТИУ, 2019. – Т.1. – С. 252–256.

2. Балака М.М. Застосування присадок для поліпшення процесу згоряння моторних палив/ М.М. Балака// Новітні технології розвитку автомобільного транспорту: Міжнар. наук.-практ. конф., 16–19 жовт. 2018р.: Тези доп. – Харків: ХНАДУ, 2018. – С.73–74.

3. Слободчиков В.В. Моторні палива з альтернативних енергетичних ресурсів/ В.В. Слободчиков, М.М. Балака// Современные инновационные технологии подготовки инженерных кадров для горной промышленности и транспорта 2015: материалы Междунар. науч.-техн. конф., 21–22 мая 2015 г. – Днепропетровск, 2015. – С.250–254.

4. Балака М.Н. Выброс вредных веществ с отработавшими газами двигателей внутреннего сгорания/ М.Н. Балака, В.В. Слободчиков, Г.А. Аржаев// Транспортные и транспортно-технологические системы: материалы Междунар. науч.-техн. конф., 16 апр. 2014г. – Тюмень: ТюмГНГУ, 2014. – С.18–22.

Воденнікова Ольга
(Запоріжжя, Україна)
ТЕХНІЧНІ НАУКИ
(Металургія)

ДОСЛІДЖЕННЯ ЗАХИСНО-ЗМЦНЮЮЧОГО АЛЮМІНІДНОГО ПОКРИТТЯ АРМАТУРНОЇ СТАЛІ

Сучасний рівень розвитку науково-технічного процесу, зокрема в галузі створення надійних конструкційних матеріалів для будівельних металоконструкцій, являє швидкозростаючі вимоги до розробки нових матеріалів, що поєднують високу експлуатаційну надійність і міцності при підвищеній корозійній стійкості [1].

В процесі осадження алюмінію з іонного розплаву при поверхневому шарі сталі формується композиційний шар на основі інтерметалідних з'єднань систем Fe-Al, твердих розчинів Fe і Al, а також оксидної поверхневої плівки на основі Al₂O₃ [2]. Інтерметаліди системи FeAl (FeAl, FeAl₃, Fe₃Al, FeAl₆, Fe₂Al₅, Fe₃Al₂) мають унікальними хіміко-механічними характеристиками.

Металографічний аналіз зразків арматурної сталі марки 10ГТ з алюмінідним покриттям виконаний в поперечному перерізі на растровому електронному мікроскопі РЕМ-106 з енергодисперсійним мікроаналізом показав, що поверхневий шар рівний, суцільний, глибина дифузії алюмінію складає 180 ÷ 200мкм (рис. 1).

Структура поверхневого шару має п'ять фазових складових. Зовнішній шар складається з алюмінію (≈50 мкм) з незначними по протяжності оксидними складовими у вигляді плівки (≈2 ÷ 3 мкм). За зовнішнім шаром в глибині зразка,

сформована протяжна дифузійна зона глибиною до 200 мкм. У свою чергу дифузійна зона неоднорідна і складається з окремих шарів. Фазовий склад цих шарів обумовлений концентрацією Al в Fe, що в свою чергу відповідає інтерметалідним складовим системи Fe-Al. Ідентифікація цих складових, відповідна до певної концентрації алюмінію і заліза за глибиною дифузійного шару (рис.2) показав, що в процесі електролітичного осадження алюмінію утворені інтерметаліди $FeAl_3$, Fe_2Al_5 , Fe_3Al .



Рис.1. Мікроструктура сталі з алюмінідним покриттям, * 40



Рис. 2. Ренгенограмм алюмінідного покриття: (нижня лінія-алюміній, верхня лінія-залізо)

Інтерметаліди Fe_3Al_3 (40,7% Fe), найбільш протяжні в дифузійному шарі, мають мікротвердість до 7000 МПа і межу міцності при розтягуванні 1500 МПа. Поряд з підвищеними характеристиками міцності ці інтерметаліди володіють сильно вираженою корозійною стійкістю [3], щодозволяє значно підняти стійкість металу до впливу агресивних середовищ. За інтерметалідом $FeAl_3$ спостерігаються шари з Fe_3Al далі Fe_2Al_5 . Визначення міцності (межміцності на розрив і вигин) проводили на розривній машині Р-10. Експериментальні характеристики зразків з покриттям і без нього представлені в табл. 1.

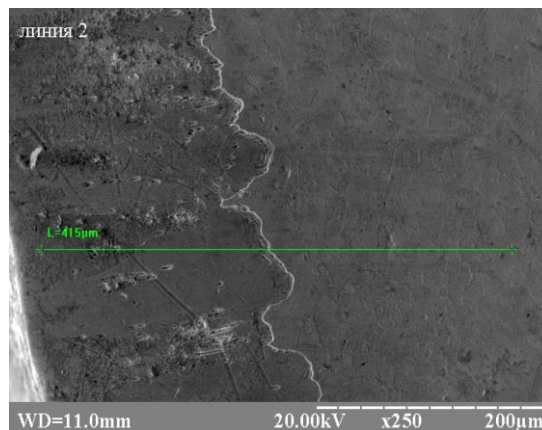
З даних табл. 1 випливає, що межа плинності зразків з покриттям збільшується на 11,7%, а межа міцності - на 13,9%. Випробування на вигин

проводилися у відповідність з ДСТУ ISO 7438:2005. Зразки діаметром 10 мм вигиналися до кута 90 градусів на базі вигину 90 мм. Згинальний момент складав 18,5 кН × см для зразків без покриття і 20,9 кН × см для зразків з покриттям. Для зразків з покриттям вигинає момент збільшився майже на 13%. На всіх зразках з покриттями були відсутні злами, а також видимі розшарування і тріщини. Отже, алюмінідні покриття мають гарантовану міцність і високу адгезію зі сталлю марки 10ГТ.

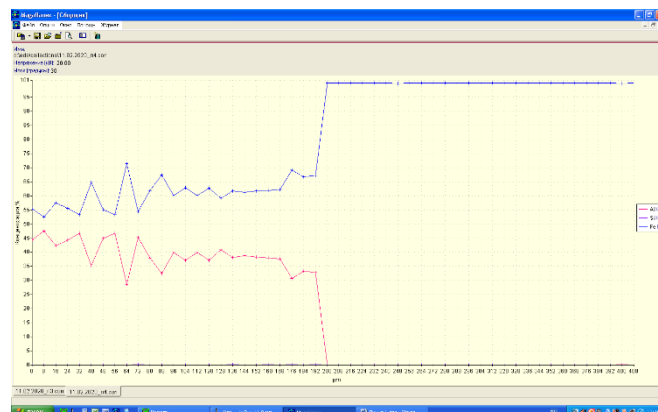
Таблиця 1

Механічні характеристики сталі 10ГТ

№ п/п	Вид зразків	Діаметр, мм	Довжина, мм	Межа текучості, МПа	Межа міцності, МПа	Відносне подовження, %	Відносне звуження, %
1	Без покриття	10±0,1	50,0	283±2	422±6	21,4 ±0,2	22,8 ±1
2	З покриттям	10,3±0,2	50,0	316±2	481±8	16,4 ±0,3	17,3 ±0,3

Оцінка корозійної стійкості проводилася в режимі електрохімічного окислення в електроліті з концентрацією 200 г / л сірчаної кислоти в дистильованій воді. Швидкість окислення зразків без покриття склала в межах 7,6 ... 10,4 × 10⁻⁶ г / (з × мм²), а зразків з покриттями 7,1 ... 8,2 × 10⁻⁶ г / (з × мм²).

Запропоноване композиційне алюмінідне покриття може надійно підвищити терміни експлуатації сталі, при цьому характеристики міцності металу підвищуються.

Література:

1. Кайдриков Р. А., Виноградова С. С. Питтинговая коррозия металлов и многослойны систем (исследование, моделирование, прогнозирование, мониторинг). Вестник Казанского технологического университета, 2010. №4.213–227с.
2. Реформатская, И. И. Влияние структурообразующих факторов на коррозионно-электрохимическое поведение железа и нержавеющей сталей // Рос.хим. ж. (Ж. Рос. хим. об-ва им. Д.И. Менделеева). – 2008. – Т. LII. – № 5. – С. 16-24.
3. Экилик, В. В. Теория коррозии и защиты металлов [Текст] / В. В Экилик. - Ростов-на Дону: РГУ, 2004.-67с

Воденнікова Оксана
(Запоріжжя, Україна)
ТЕХНІЧНІ НАУКИ
(Металургія)

**ВИКОРИСТАННЯ АДИТИВНИХ ТЕХНОЛОГІЙ ПРИ
ВИРОБНИЦТВІ СПЛАВУ INCONEL 718**

Широкого застосування адитивні технології знайшли при виробництві жароміцного нікелевого сплаву Inconel 718 (IN 718), який використовується в газових турбінах, реактивних двигунах, ядерних реакторах, посудинах високого тиску завдяки високій стабільності його механічних властивостей при підвищених температурах (до 800 °C) [1].

Можливість створення якісних виробів зі сплаву Inconel 718 методом селективного лазерного плавлення (SLM) на установці виробництва ТОВ «Additive Laser Technology of Ukraine» розглянута у роботі [2]. В роботі [3] було проведено комплексне дослідження процесу SLM сплаву Inconel 718, зокрема представлено результати дослідження морфології, гранулометричного складу, структури і фазового складу порошку нікелевого сплаву, отриманого газовою атомізацією розплаву. Дослідженням мікроструктури сплаву Inconel 718, виготовленого методом SLM, займалися також у роботі [4]. Показано, що множинні цикли нагрівання та охолодження при виготовленні утворили складну мікрогетерогену структуру, при цьому хімічний аналіз показав на високу однорідність. В дослідженнях [5] наведено вплив технології виготовлення металевих порошків на структуру та властивості деталей, отриманих методом SLM. Порошки сплаву Inconel 718 були отримані методом газової атомізації розплаву інертним газом і відцентровим плазменним розпиленням пруткової заготовки, що швидко обертається.

Можливість виготовлення складнопрофільних деталей, зокрема турбінної лопатки, з заданою структурою зі сплаву Inconel 718 методом селективного лазерного спікання (SLS) шляхом варіювання технологічних параметрів процесу описана в роботі [6]. Питанню дослідження структури та фазового складу сплаву Inconel 718, отриманого методом 3D-принтингу з подальшою термообробкою, присвячена робота [7]. Дослідженнями механічних властивостей та структуроутворення сплаву Inconel 718, виготовленого методом SLS або аргоновим, або азотним газом із попередньо сплавленого порошку займалися в роботі [8]. Автори роботи [9] приділили увагу порівняльному аналізу механічних властивостей сплаву Inconel 718, отримано методом SLS, зі властивостями кованого та литого матеріалу. У роботі [10] запропоновано новий спосіб формування «запрограмованих» механічних властивостей в заданих елементах деталі шляхом управління мікроструктурою сплавів при адитивному виробництві. Авторами роботи [11] приведено дослідження механічних властивостей та структури сплаву Inconel 718, отриманого методом SLS. Оптимізація режимів пошарового лазерного спікання з наступною термообробкою виробів [12] дозволяє досягти в матеріалі готового виробу механічної міцності, порівнянної з міцністю матеріалів, одержуваних за традиційними технологіями.

Література:

1. ASM Metals HandBook V. 2. Properties and Selection: Nonferrous Alloys and Special-Purpose Materials. ASM International. –2002. –3470 p.
2. Аджамский С. В. Реализация SLM - технологии для изготовления

образцов из жаропрочного сплава Inconel 718, применяемого в авиационно-космической технике/ С.В. Аджамский// Авиационно-космическая техника и технология. – 2019. – № 2. – С. 69–75.

3. Суфияров В. Ш. Селективное лазерное плавление жаропрочного никелевого сплава/ В.Ш. Суфияров, А.А. Попович, Е.В. Борисов, И.А. Полозов// Цветные металлы. – 2015. – №1(865). – 79–84.

4. Мухтарова К.Ш. Микроструктура и фазовый состав никелевого сплава Inconel 718, изготовленного селективным лазерным плавлением/ К.Ш. Мухтарова, Р.В. Шахов// Кайбышевские чтения: сб. докладов I межвуз. молодежной науч. школы-конф. (25 апреля 2018 г, Уфа). – 2018. – С. 53–59.

5. Педаш А.А. Влияние технологий изготовления металлических порошков на структуру и свойства деталей, полученных селективным лазерным плавлением/ Педаш А.А., Ключихин В.В., Лысенко Н.А. [и др.]/ Вестник двигателестроения. – 2019. – № 2. – С. 31–39.

6. Борисов В. Е. Формирование заданной структуры турбинной лопатки из жаропрочного никелевого сплава методом селективного лазерного плавления: дис. на соиск. учен. степ. канд. техн. наук: 05.16.01/ Борисов В. Е.; ФГАОУВО «Санкт-Петербургский политехнический университет Петра Великого». – Санкт-Петербург. – 2017. – 152 с.

7. Mostafa A. Structure, Texture and Phases in 3D Printed IN718 Alloy Subjected to Ho-mogenization and HIP Treatments/ Mostafa A., Rubio I.P., Brailovski V. [et al.]// Metals. – 2017. – Vol. 7. – 196 p.

8. Amato K. N. Microstructures and mechanical behavior of Inconel 718 fabricated by selective laser melting/ Amato K.N., Gaytan S.M., Murr L.E. [et al.] // Acta Materialia. – 2012. – Vol. 60 (5). – pp. 2229–2239.

9. Trosch T. Microstructure and mechanical properties of selective laser melted Inconel 718 compared to forging and casting / T. Trosch, J.Strobner, R. Volkl, U. Glatzel// Materials Letters. –2016. – Vol. 164. – pp. 428–431.

10. Попович В. А. Формирование заданных свойств функционально-градиентного сплава Inconel 718 с использованием аддитивных технологий / Попович В. А., Борисов Е. В., Суфияров В. Ш. [и др.] // Металловедение и термическая обработка. – 2018. – №11(761). – С. 14– 22.

11. Коваль М. О. Дослідження механічних властивостей та структури сплаву IN718, отриманого методом 3D-принтингу/ М.О. Коваль, О.С. Воденнікова// Авіаційно-космічна техніка і технологія. – 2020. – №3(163). – С. 21–29.

12. Грязнов М.Ю. Физико-механические свойства и структура сплава Inconel 718, полученного по технологии послойного лазерного сплавления/ М.Ю. Грязнов, С.В. Шотин, В.Н. Чувильдеев// Вестник Нижегородского государственного университета им. Н.И. Лобачевского. – 2014. – №4(1). – С. 46–51.



Рис. 2. 3D-модель завихрителю для потреб камери згорання двигуна літаку

Встановлено, що процес 3D-друку деталей авіаційного призначення характеризуються меншими числом технологічних операцій (зменшуються витрати на оснащення і додаткову механічну обробку) та спрощується прототипування виробів. Вирощений за допомогою 3D-друку завихритель для потреб камери згорання двигуна літаку (рис. 3) володіє на 15-20% меншою масою в порівнянні з його металевим аналогом.

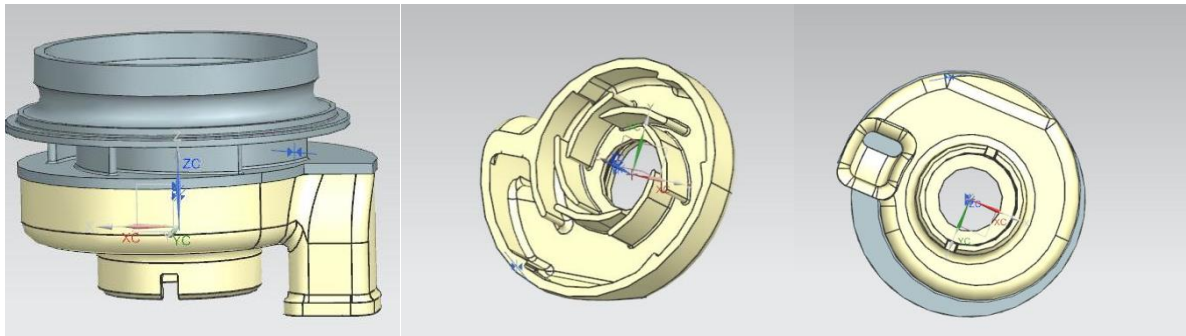

Рис. 3. Завихритель для потреб камери згорання двигуна літаку, вирощений за допомогою технології SLS зі сплаву Inconel 718

Література:

1. Магеррамова Л. А. Перспективы применения аддитивных технологий для создания деталей и узлов авиационных газотурбинных двигателей и прямоточных воздушно-реактивных двигателей/ Магеррамова Л.А., Ножницкий Ю.А., Волков С.А. [и др.]// Вестник Самарского университета. Аэрокосмическая техника, технологии и машиностроение. – 2019. –Т 18. – №3. – С. 81–98.
2. Каблов Е. Н. Аддитивные технологии – доминанта национальной технологической инициативы/ Е. Н. Каблов// Интеллект и технологии. –2015. – №2 (11). – С. 52–55.
3. Аджамский С. В. Использование SLM-технологии в деталях и узлах авиационно-космического назначения/ С.В. Аджамский, А.А. Кононенко, Р.В. Подольский //Молоді вчені 2020 – від теорії до практики: збірник матеріалів XI Всеукраїнської конференції молодих вчених. Секція 1 «Металургія, машинобудування, металообробка» (12 березня 2020 р., Дніпро). Дніпро:

НМетАУ, ІнІФН. – 2020. – С. 6–8.

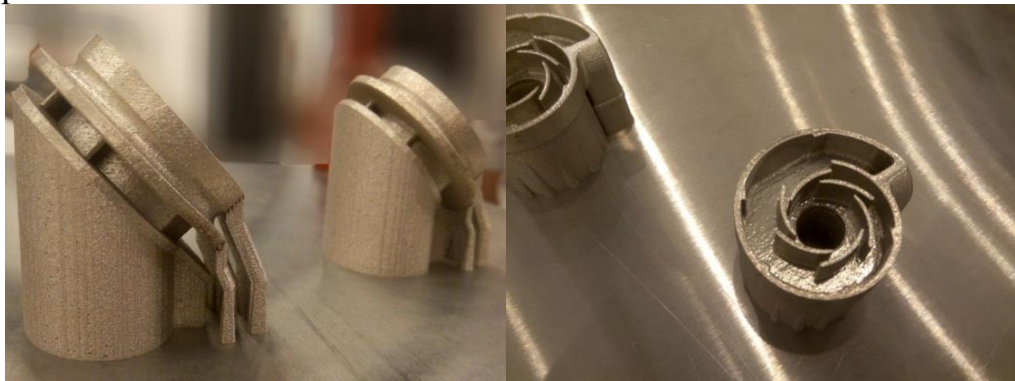
4. Yuan H. Effect of the δ phase on the hot deformation behavior of Inconel 718/ H. Yuan, W. C. Liu// Mater. Sci. Eng.: A. – 2005. – Vol. 408. – No. 1–2. – P. 281–289.

5. Розенберг В.М. Основы жаропрочности металлических материалов: монография/ В. М. Розенберг. – М.: Металлургия, 1973. – 324 с.

Воденнікова Оксана
(Запоріжжя, Україна)
ТЕХНІЧНІ НАУКИ
(Металургія)

СУЧАСНІ АСПЕКТИ РАДІОАКТИВНОСТІ ШИХТИ ТА ПРОДУКТІВ ПЛАВКИ МЕТАЛУРГІЙНОГО ВИРОБНИЦТВА

На сьогодні перед суспільством постає проблема негативної екологічної дії радіації на навколишнє середовище, що зумовлено невідпинним зростанням кількості радіоактивних речовин як природного, так і техногенного походження [1]. В металургійній галузі актуальним питанням залишається проблематика радіоактивності шихтових матеріалів та продуктів їх переробки (плавки). Так замірюванню радіоактивності підлягають як залізородні матеріали (залізна руда, агломерат, окатиші), кокс, вапняк, так і продукти доменного виробництва (чавун, шлак та пил, що уловлюється) [2].

Радіоактивність мінеральних видів сировини визначається вмістом в них радіоактивних елементів – членів радіоактивного ряду $^{238}_{92}U$, $^{235}_{92}U$, $^{232}_{90}Th$ та радіоактивного ізотопу калію $^{40}_{19}K$. Серед вивердженої горно-металургійної сировини (руди) найбільшою радіоактивністю володіють його кислі види, які вміщують $U=3,5 \cdot 10^{-4}\%$ та $Th=1,8 \cdot 10^{-3}\%$, а найменшою - ультраосновні ($U=3,0 \cdot 10^{-7}\%$, $Th=5 \cdot 10^{-7}\%$) [3].

Результати дослідження радіоактивності бурого шламу, в який радіонукліди потрапляють з пластовими водами при транспортуванні та переробці нафти, показують, що питома ефективність радіоактивності шламу не перевищує 1500 Бк/кг, що дозволяє на розміщення відходів без спеціального дозволу [4].

У роботі [5] проаналізовано радіоактивність матеріалів глиноземного виробництва та приведено основні відомості про вміст радіоактивних металів у бокситах та червоному шламі. Показано, що червоний шлам характеризуються підвищеною радіоактивністю, яка була успадкована від бокситів, та обумовленою присутністю торію та урану. Зазначено, що так як радіоактивні елементи в процесі Байера практично повністю переходять в червоний шлам, то їх концентрація в червоному шламі вище, ніж в вихідному бокситі.

Дослідження можливості утилізації радіоактивно забрудненого металу шляхом його плавлення в металургійних печах представлені в роботі [6].

Показано, що критерієм оцінки радіаційної безпеки металу є потужність дози гамма-випромінювання на його поверхні.

Згідно доробкам [7] запропонований спосіб переробки радіоактивно забрудненого металу, технічним результатом якого є підвищення коефіцієнтів дезактивації при реалізації одностадійного процесу дезактивації, а також зниження обсягу кінцевих цементованих відходів, зниження трудомісткості, енергоємності процесу, можливість отримання металу, готового для повторного використання або утилізації звичайного переплаву, зменшення кількості вторинних радіоактивних відходів.

Серед способів переробки радіоактивних відходів слід відмітити роботу [8], в якій запропоновано використовувати електрохімічну дезактивацію у водному розчині сірчаної кислоти (15-20 г/л).

З використанням даних радіоактивності природних радіонуклідів $^{226}_{88}\text{Ra}$, $^{226}_{88}\text{Ra}$ та ізоотопу $^{40}_{19}\text{K}$ у роботі [9] запропоновано методику визначення хімічного складу та кількості силікатної основи гетерогенних пічних шлаків виплавки феросиліцію та визначено ступінь концентрування зазначених радіонуклідів в шлаковій фазі. Ефективна активність шлаку була розрахована за формулою $A_{\text{еф}} = A_{\text{Ra}} + 1,3A_{\text{Th}} + 0,086A_{\text{K}}$ та досягала значення 700-1000 Бк/кг.

Література:

1. Іванов Є. А. Радіоекологічні дослідження: навч. посібн. / Є. А. Іванов. – Львів: Видавничий центр ЛНУ ім. І. Франка, 2004. – 149 с.
2. Гасик М. И. Природная радиоактивность шихтовых материалов и продуктов плавки ферросплавов/ Гасик М. И., Коваль А. В., Гаврилов В. А. [и др.]. Актуальные проблемы и перспективы электрометаллургического производства: теория и технология, эффективность использования минерально-сырьевых ресурсов, экология, экономические аспекты развития внутреннего и внешнего рынков: материалы междунар. науч.-практ. конф., посвящённой 100-летию ГметАУ и 75-летию кафедры электрометаллургии (30.06–02.07.1999, Днепропетровск). – Днепропетровск: Системные технологии, 1999. – С. 427–433.
3. Штрюбель Г. Минералогический словарь; пер. с нем./ Г. Штрюбель, З.Х. Циммер. – Москва: Недра, 1987. – 494 с.
4. Парфенов Г.В. Исследование радиоактивности бурого шлама/ Г.В. Парфенов, Ю. В. Сивков// Естественные и технические науки. – 2014. –№2(70). – С. 309–310.
5. Kolobov G. A. Problems of atomic science and technology/ G.A. Kolobov, A.G. Kirichenko, O.S. Vodennikova, V.O. Panova// Series Physics of Radiation Effect and Radiation Materials Science. – 2020. – Vol. 4 (128). – pp. 33–39.
6. Balakin V. Technology of recycling radioactively contaminated metal by the method of melting/ V. Balakin, V. Mashinistov, O. Galkin, K. Bilan// Eastern-European Journal of Enterprise Technologies. –2016. – Vol. 4(5(82)). – pp. 31–37.
7. Изобретение №216.013.6F61. Способ переработки радиоактивно

загрязнённых металлов/ В.И. Перегуда, С.М. Ефименко, И.Н. Ложников, В. А. Доильницын, В.Л. Бусырев, А.В. Федоров, А.А. Акатов, Ю.С. Коряковский; № охранного документа 0002560083; 20.08.2015.

8. Пат. 2560083 РФ, МКИ G 21F9/ 00. Способ переработки радиоактивно загрязненных металлов/ В.И. Перегуда, С.М. Ефименко, И.Н. Ложников, В.А. Доильницын, В.Л. Бусырев, А.В. Федоров, А.А. Акатов, Ю.С. Коряковский; заявитель и патентообладатель ОАО «Концерн «Росэнергоатом». – № 2014100514; заявл. 09.01.2014; опубл. 20.08.2015, Бюл. № 23.– 9 с.

9. Зубов В. Л. Теорія і технологія виробництва феросиліцію в потужних рудо відновних електропечах : автореф. дис. ... д-ра. техн. наук : 05.16.02 – Металургія чорних металів /Зубов Вячеслав Леонідович; Національна металургійна академія України. – Дніпропетровськ, 2004. – 34 с.

Пальонко Максим
(Рівне, Україна)
ТЕХНІЧНІ НАУКИ
(Будівництво)

РЕГІОНАЛЬНЕ БУДІВНИЦТВО: СУЧАСНІ ТЕНДЕНЦІЇ

Будівельна галузь є невід'ємною частиною господарського комплексу країни, індикатором зростання чи занепаду економіки. Вона тісно пов'язана з іншими галузями, їхнім розвитком за рахунок будови виробничих потужностей, складських та офісних приміщень, логістичних та інженерних мереж. Стан та перспективи подальшої динаміки в діяльності підприємств, що належать до цієї галузі, є актуальним напрямом дослідження в умовах трансформаційних процесів, що відбуваються в Україні [1].

Тенденції сучасного вітчизняного будівництва України досліджували такі науковці, як Бібік Н.В., Соха І.Ю., Сорокіна Л.В. та інші.

У сфері розвитку сучасного будівництва, в тому числі і регіонального, визначають такі тенденції: редевелопмент занедбаних промислових зон; популяризація передмість; відповідність новим будівельним нормам; оригінальні архітектурні концепти; дизайнерська обробка місць загального користування; ергономічні планування [4].

Тренд на редевелопмент міських локацій, де раніше розташовувалися промислові будівлі і підприємства, запозичений із Західної Європи. Саме там вперше почали перепрофілювати занедбані склади, фабрики під сучасні квартали, арт-галереї та бізнес-кластери. Реновація важлива для міського середовища, оскільки покращує архітектурний вигляд району, зменшує маятникову міграцію городян, сприяє розвитку транспортної та комерційної інфраструктури.

Популяризація передмість – забудовники змінюють географію попиту, і все більше інвесторів розглядають передмістя не як компромісний варіант, а гідну альтернативу.

Відповідність новим будівельним нормам. У квітні 2018 року уряд затвердив нові Державні будівельні норми (ДБН). Новий документ став не просто редакцією старого, а однією з перших спроб Мінрегіону переглянути правила міської забудови і комплексно підійти до формування нової житлової середовища.

Оригінальні архітектурні концепти. Будувати однакові блокові будинки в 2020 році вважається поганим тоном навіть в економ-класі. Динамічні фасади, химерні форми будівель, асиметричне скління і вертикальне озеленення – так забудовники намагаються урізноманітнити свої проекти, зробити їх конкурентними і впізнаваними. У 2020 році як і раніше популярними залишаються скандинавський стиль, конструктивізм і фьюжн.

Дизайнерська обробка місць загального користування. У 2020 році вхідні групи, схожі на лобі дорогих готелів, все впевненіше переходять з бізнес- і преміум-класу в популярний і доступний «комфорт». Забудовники передбачають стійки для консьєржів, облаштовують зони очікування м'якими меблями, оформляють холи дизайнерськими предметами інтер'єру. Така увага до деталей цінують інвестори, які вважають за краще не просто купувати нерухомість, а й пишатися своїм новим будинком.

Ергономічні планування. Великі нефункціональні передпокої, крихітні кухні і прохідні кімнати поступово стають частиною історії. Ергономічність і комфорт – головні орієнтири, якими керуються архітектори при створенні планувань. Так, просторі кухні-вітальні перетворюють однокімнатні квартири в повноцінні приміщення, а спеціальні ніші можна використовувати для облаштування вбиральні.

Дерево надалі залишається одним із найпопулярніших будівельних матеріалів. Сучасні технології будівництва дають змогу зводити будь-які дерев'яні конструкції – від круглих до трикутних проектів, від традиційної класики до футуристичного хай-теку та провідного мінімалізму [2, с. 3].

Важливим напрямом розвитку регіонального будівельного комплексу є державна підтримка галузі. Зокрема, на Рівненщині зростанню обсягів житлового будівництва сприяє реалізація державних житлових програм: програма «Власний дім» для підтримки індивідуальних сільських забудовників; програма забезпечення житлом молодих сімей; програма будівництва доступного житла; програма 83 здешевлення вартості іпотечних кредитів для забезпечення доступним житлом громадян, які потребують поліпшення житлових умов [3, с. 67].

Література:

1. Кулікова Л.В. Сучасні тенденції розвитку будівельних підприємств. *Інвестиції: практика та досвід*. 2017. №8. С.52-57.

2. Нові тенденції у будівництві <https://wonder-wood.com.ua/post/novi-tendencii-u-budivnictvi>

3. Стратегія розвитку Рівненської області на період до 2027 року, затверджена Рішенням Рівненської обласної ради від 13 березня 2020 року №1618 <https://www.minregion.gov.ua/wp-content/uploads/2020/05/strategiya-rozvytku-rivnenskoji-oblasti-na-period-do-2027-roku-.pdf>

4. Тренди в новобудовах 2020 року: тенденції в будівництві і архітектурі <https://azuz.org.ua/press/trendy-v-novobudovah-2020-roku-tendentsiyi-v-budivnytstvi-i-arhitekturi/>

*Науковий керівник: доктор педагогічних наук, доцент
Кристончук Тетяна Євгенівна*

Рязанцев Роман

(Бар, Україна)

ТЕХНІЧНІ НАУКИ

(Машинознавство)

УДОСКОНАЛЕННЯ СИСТЕМИ ТЕХНІЧНОГО ОБСЛУГОВУВАННЯ І РЕМОНТУ МАШИН

Будь-яка машина, незалежно від виробника, в процесі експлуатації змінює свій первісний технічний стан, внаслідок чого погіршуються її техніко-експлуатаційні якості, знижується працездатність. Підтримка машин в справному (працездатному) стані вимагає своєчасного проведення заходів які забезпечують підтримання та відновлення, а також утримання регламентованих техніко – економічних показників машини у встановлених межах.

Комплекс таких заходів передбачає система технічного обслуговування і ремонту (ТО і Р) машин [1]. Вона є одним з найважливіших факторів підвищення рівня технічної експлуатації. Всі існуючі системи технічного обслуговування і ремонту машин є інтеграцію взаємопов'язаних підсистем, об'єднаних єдиною метою. Узгоджена робота таких підсистем є сутність організації і управління роботою системи в цілому.

Існуюча практика забезпечення працездатності машин показує, що найбільш відомими є дві системи їх ТО і Р: планово-попереджувальна і за технічним станом. Планово-попереджувальна система становила основу Положень про ТО і Р машин, що діяли ще в ХХ столітті. Але така система ТО і Р поступово втрачає своє централізоване управління, загальну фінансову структуру і структуру постачання.

Інша система, за технічним станом, являє основу зарубіжної практики проведення ТО і Р машин. Провівши порівняльний аналіз цих двох систем, можна зробити висновок, що мета зарубіжної системи технічного обслуговування і ремонту машин така ж, як і вітчизняної системи - це управління технічним станом машин протягом усього терміну їх експлуатації.

Досягнення цієї мети значною мірою пов'язано з необхідністю вдосконалення діючої системи ТО і Р, яка на сьогодні не виключає можливість появи відмов машин у міжпрофілактичний період, що приводить до невиправданих витрат на обслуговування; а також з ефективним її управлінням, котре повинно базуватися на чіткому контролі процесів зміни стану машин.

Найдосконалішою системою ТО і Р машин потрібно вважати таку, яка найповніше забезпечує зв'язок процесів зміни технічного стану машин (тобто процесів зміни діагностичних параметрів) і процесів відновлення [2].

Однак засоби досягнення цієї мети відрізняються між собою. Підвищення ефективності вітчизняної системи ТО і ремонту може бути досягнута технічними, організаційними засобами і способами. Так, контроль процесів зміни діагностичних параметрів машин не можливий без широкого впровадження діагностичного обладнання, як стаціонарних діагностичних стендів, що використовуються на спеціалізованих постах діагностування, так і бортових засобів самодіагностики машин, які почали широко впроваджуватися в їх різноманітних сучасних конструкціях [3].

Отже наразі важливою задачею є дослідження інтенсивності проходження змін у системі ТО і Р з урахуванням якісного складу парку машин, подальшим удосконаленням їх конструкцій, збільшенням надійності їх вузлів та агрегатів, широкого впровадження бортової комп'ютерної діагностики, яка дає можливість швидко та точно визначати і контролювати процеси зміни їх технічного стану, а це в свою чергу дозволить призначати конкретну (оптимальну) періодичність та зміст технічних впливів.

Встановлення оптимальних режимів технічних впливів є складовою частиною проблеми надійності та потребує для вирішення та розвитку статистичних і теоретично – ймовірнісних засобів досліджень [4].

Досягнення поставленої мети вимагає вирішення наступних задач:

- дослідження еволюції системи ТО і Р машин за період її існування;
- дослідження процесів розвитку і функціонування систем ТО і Р машин у провідних країнах світу;
- аналіз вимог до системи ТО і Р машин на даному етапі та спрогнозувати їх формування в майбутньому;
- дослідження процесу надання послуг з ТО і Р сучасним машинам з врахуванням їх конструкції та використання сучасних засобів діагностування, зокрема бортової комп'ютерної діагностики їх технічного стану;
- створення математичної моделі зв'язку рівня надійності машин, удосконалення їх конструкції і наявності вмонтованих засобів комп'ютерної самодіагностики з характеристиками потреб в послугах з ТО і Р;
- визначення раціональної структури сервісу та пріоритетні напрямки його розвитку, шляхом оцінки існуючих та прогнозованих показників якісних та кількісних потреб в послугах з ТО і Р парку машин.

Література:

1. Положення про технічне обслуговування і ремонт дорожніх транспортних засобів автомобільного транспорту: затверджено Міністерством транспорту України 30.03.98. Державний департамент автомобільного транспорту. - К.; Міністерство транспорту України. 1998 – 17 с.

2. Кузнєцов Е.С. Управление техническими системами. Учебное пособие. - М.: МАДИ (ГТУ), 2003. - 247 с.

3. Сметана С. О., та ін. Вплив особливостей конструкції сучасних автомобілів на систему технічного обслуговування. Вісник СНУ ім. Володимира Даля – 2010 – № 6 (148) – 222-225с.

4. Маньшин Г.Г. Управление режимами профилактик сложных систем. Мн., «Наука и техника», 1976, 256 с.

Герасимик-Чернова Тетяна

(Любешів, Україна)

ТЕХНІЧНІ НАУКИ

(Будівництво)

СУЧАСНІ ВИКЛИКИ РИНКУ — НАВІСНІ ВЕНТИЛЬОВАНІ ФАСАДИ

Із метою економії тепло-, електроенергії, відповідно до вимог Національної програми енергозбереження, в Україні необхідно провести утеплення житлових і громадських будівель. Це дозволить значно зменшити витрати на опалення й знизити викиди в атмосферу продуктів горіння, що позитивно вплине на стан довкілля. Заходи з теплоізоляції будівель забезпечують різноманітність й архітектурно-естетичну виразність фасадів, подовження терміну експлуатації огорожуючих конструкцій.

Навісні вентилязовані фасади (НВФ) — один з найбільш розвинених сегментів ринку зовнішніх систем теплоізоляції будівель. Серед драйверів його росту — підвищення тарифів на опалення для населення та на енергоносії для підприємств.

Вентильований фасад – сучасне рішення для будь-якого випадку реконструкції фасаду. Він не тільки приховає недоліки стін будівлі, а й надає їм додаткове утеплення і підвищить захисні властивості.

Конструкції навісних фасадів ефективно вирішують завдання енергозбереження, і до того ж існують десятки різних матеріалів різноманітного кольору і фактури, які підійдуть саме конкретній будівлі.

Навісні фасади з повітряним зазором – це складна конструкція, що складається з матеріалів із різними фізичними властивостями. Вентильовані фасади складаються з металевого каркаса, жорстко прикріплюватися до несучої стіни, утеплювача, повітряного зазору та захисно-декоративного облицювання. Для виготовлення каркасу застосовуються системи профілів і кронштейнів зі сталі. Для виготовлення навісних вентиляваних фасадів використовуються матеріали високої якості – облицювальні панелі сайдинг, панелі «Фасад» і фасадні касети. Використання панелей «Фасад» або фасадних касет дозволяє

повністю виключити появу сольових розводів в цокольній частині будівель, а також реалізовувати більш складні геометричні рішення в дизайні вентилязованих фасадів. Кріплення вентилязованих фасадів, здійснюється за допомогою профільної системи, яка дозволяє використовувати панелі різної величини і форми, що розширює можливості зовнішнього оформлення будівель.

До конструкції вентилязованого фасаду пред'являються особливі вимоги:

- висока ступінь стійкості до впливу вітрових навантажень;
- достатня міцність при дії навантаження від ваги облицювання;
 - антикорозійна стійкість; – певна рухливість вузлів для витримування статичних (власна вага конструкції, включаючи вагу панелей і утеплювача) і динамічних (вітер, температурні перепади і т.д.) навантажень;
 - можливість вирівнювання стін; – легкість і висока швидкість монтажу.

Зручність системи полягає ще й у тому, що фасади можна встановлювати в будь-яку пору року. Використовуваний матеріал не старіє, не втрачає свої властивості під дією атмосферних явищ. Завдяки вентиляційному каналу в пристрої фасаду, волога не накопичується в масиві будівлі, а виводиться в вентилявану зону, що не дозволяє загнитися шару утеплювача. Теплоізоляційний матеріал у свою чергу перекриває незадовільні шви і забезпечує збереження тепла безперервно по всій площі фасадів. Взимку фасад зберігає тепло, а влітку не дозволяє будівлі перегріватися.

Основні технічні та експлуатаційні характеристики навісних вентилязованих фасадів:

- тривалий час зберігається презентабельність будівлі;
- збільшується термін експлуатації самої будівлі;
- можливість ремонту фасаду або заміни їх окремих частин без руйнування конструкції зовнішніх стін;
 - можливість зміни архітектурного вигляду фасадів шляхом варіювання облицювальних матеріалів, форматів і кольорів;
 - невеликі витрати при обслуговуванні;
 - забезпечується здоровий клімат приміщення через безперешкодну дифузію водяної пари (будівля «дихає»);
 - найкращий звукозахист будівлі;
 - невелика вага системи, особливо порівняно з обробкою керамогранітом або фіброцементними плитами;
 - пожежна безпека;
 - фасадна технологія підходить як для новобудов, так і для будівель вже перебувають у тривалій експлуатації;
 - з економічної та екологічної точки зору – це єдиний правильний теплозахист і захист від погодних зовнішніх умов.

Навісні фасади чудово сполучаються з покрівлею, цоколем, вікнами і вітражами через спеціальні вузли. Для захисту утеплювача від можливого проникнення вологи застосовується спеціальна паропроникна плівка, яка дозволяє водяним парам безперешкодно виходити з шарів конструкції. При

цьому робочий діапазон температур починається з мінус 50°C до +80°C при високому рівні сонячної радіації і великій теплопоглинальній здібності облицювального матеріалу. Тому при спільному їх використанні в конструкціях вентиляованих фасадів передбачаються технічні рішення, що компенсують різну реакцію матеріалів на зміну температури і запобігають виникненню додаткових напружень, деформацій і руйнувань.

Література:

1. Шаповал С. В. Конспект лекцій з курсу «Сучасні будівельні матеріали і технології» / С. В. Шаповал, А. А. Баранова ; Харків. нац. ун-т міськ. госп-ва ім. О. М. Бекетова – Харків : ХНУМГ ім. О. М. Бекетова, 2017. – 97 с.

2. Жван В. Д. Технологія будівельного виробництва в житловокомунальному господарстві : навч. посібник / В. Д. Жван; Харків. нац. акад. міськ. госп-ва. – Харків : ХНАМГ, 2010. – 316 с.

Богінська Людмила
(Суми, Україна)
ТЕХНІЧНІ НАУКИ
(Будівництво)

УПРАВЛІННЯ БУДІВЕЛЬНИМ ВИРОБНИЦТВОМ

Будівництво - одна з провідних галузей народного господарства. Йому належить видатна роль в практичному здійсненні завдань, пов'язаних з розвитком економіки країни. Сучасне капітальне будівництво - складний, комплексний процес. У ньому, крім будівельників, беруть участь численні колективи проектних організацій, служб замовника. На кожному будівельному майданчику спільно з генпідрядною організацією працюють десятки спеціалізованих субпідрядних підрозділів. І цей процес поділу праці інтенсивно продовжується [1].

Значення терміну «управління будівництвом» розуміється по-різному. На наш погляд, принципова відмінність управління будівництвом від більш традиційних методів ведення робіт полягає в економії часу і коштів замовників, а також скорочення ризиків за рахунок більшої гнучкості і контролю за будівництвом ще зі стадії проекту. Професійний процес управління дозволяє досягти оптимізації робіт і підвищення рентабельності проекту.

У контексті традиційної схеми ведення будівництва з використанням стандартних положень і умов договору замовник і його команда мають мало можливостей для впливу на послідовність і терміни виконання робіт, оскільки обов'язком генерального підрядника, як правило, є завершення робіт до зазначеного терміну. В умовах управління будівництвом у замовника і його команди є можливість безпосередньо впливати на тривалість і послідовність робіт. Вони можуть відбирати підрядників по пакетам робіт з наявними ресурсами для прискорення робіт, в разі якщо буде спостерігатися відставання від загального графіка виконання робіт. Будівельний процес стає все більш

складним у міру того, як збільшуються масштаби та технічна складність проектів. Оскільки управління будівництвом пов'язує інтереси реалізації будівельного проекту з інтересами замовника, замовник має можливість приймати більш обдумані і своєчасні рішення в процесі реалізації проекту [2].

Метод управління будівництвом об'єднує досвід, знання, творчий підхід і технічні навички команд з проектування та реалізації об'єкта, дозволяючи значно підвищити якість послуг, що надаються замовникам. Забезпечується повний контроль і відповідність вимогам. Проектні та будівельні роботи, які реалізуються в атмосфері співпраці при відсутності будь-якої конфронтації, можуть мати різне значення для різних людей, проте для замовників вони означають одну просту річ: успішність проекту. Розвиток ринкових відносин в будівельній галузі, зростання конкуренції на ринку будівельних робіт вимагають від будівельного підприємства пошуку ефективних методів управління виробничо-господарською діяльністю, підвищення конкурентоспроможності та збереження фінансової стійкості. У підвищенні ефективності діяльності будівельного підприємства велике значення належить управлінню первинними виробничими ланками, такими як будівельні ділянки, об'єкти, бригади і, отже, об'єктивно необхідне проведення систематичного, глибокого і всебічного внутрішньовиробничого управлінського аналізу [3].

Література:

1. Серов В.М. Організація й керування в будівництві: учеб. посібник для студ. высш. учеб. закладів/ В.М. Серов, Н.А. Нестерова, А.В. Серов. – М.: Видавничий центр «Академія», 2016. - 432 с.
2. Кузьмін О.Є. Управління витратами на підприємства: навч. посібник/ О.Є. Кузьмін, О.Г. Мельник, У.І. Когут. - Львів: Видавництво Львівської політехніки, 2014. - 244 с.
3. Павлов А.С. Економіка будівництва. У 2 т.: підручник і практикум для бакалавріата і магістратури/ А.С. Павлов. М, 2015.

Руднєва Ірина
(Київ, Україна)
ТЕХНІЧНІ НАУКИ
(Будівництво)

ОСНОВИ ВПРОВАДЖЕННЯ LEAN – ТЕХНОЛОГІЙ, ЯК ІННОВАЦІЙНОГО ПІДХОДУ, ПРИ ПРОЕКТУВАННІ, БУДІВНИЦТВІ ТА РЕКОНСТРУКЦІЇ БУДІВЕЛЬ І СПОРУД

Будівельна галузь України наразі потребує підвищення рівня продуктивності, для чого компанії повинні використовувати належні методи для зменшення своїх втрат і підвищення рівня ефективності, з метою виживання у конкурентних умовах існуючого ділового середовища. Одним із підходів до покращення ситуації є використання «lean-management» в будівельній галузі, що є результатом бажання власників будівельного бізнесу оптимізувати витрати,

підвищити ефективність організаційно-технологічних процесів, а також отримати реальний прибуток. Завдяки цьому можна істотно скоротити перевитрати коштів за проектами, а також терміни їх виконання до 30%, а часом і більше.

В останній час значна кількість робіт вчених присвячені питанню впровадження ощадливого будівництва. Пол Акерс [1, с. 12]] визначає Lean, як спосіб мислення, який демонструє два основоположні принципи: усунення відходів (втрат) та постійне вдосконалення. Акерс виділив вісім видів втрат в процесі будь-якого виробництва [1]: 1) дефекти, 2) надвиробництво, 3) час очікування, 4) невикористані можливості працівника, 5) транспортування, 6) надлишковий запас, 7) марний рух, 8) надмірна переробка. Для компанії важливо ідентифікувати та усунути ці втрати.

Термін «lean», або «ощадливе виробництво» був придуманий дослідницькою групою Toyota (Toyota Production System), щоб відобразити усунення всіх видів втрат і протиставити це з масовими формами виробництва.

Незважаючи на те, що значна кількість досліджень присвячена питанню lean-менеджменту, недостатньо вивченими залишаються питання впровадження lean-процесів в сфері будівництва.

Відомо, що при складанні графіка робіт, плануванні проекту, участі у тендерах, всюди, для конкурентоспроможності компанії, необхідно враховувати мінімально-можливий, який не завжди об'єктивно враховується, реальний час виконання проекту будівництва. Все це викликає необхідність підвищувати ефективність використання робочого часу працівника, що, в підсумку, впливає також і на прибуток підприємства.

Ощадливе будівництво є результатом застосування нової організаційно-технологічної форми будівельного виробництва. Покращення на рівні технологічних процесів, стандартизуючи їх, є інструментами, які роблять поліпшення на рівні проекту більш успішними і дозволяють таким поліпшенням бути стійкими. При правильному застосуванні принципів можна домогтися значного підвищення безпеки, якості та ефективності на рівні розробки проекту.

Ощадливе будівництво пропонує реальні переваги підрядникам, проектувальникам, власникам, та, взагалі, всім стейкхолдерам, коли воно належним чином впроваджується та практикується. Цими перевагами є коротший графік, зменшення втрат, розширена співпраця, підвищення задоволеності клієнтів тощо. Однак багатьом будівельним компаніям ще належить здійснити перехід до lean-будівництва. Найбільшими перешкодами на шляху повного прийняття lean-культури є наступне: невизначеність з вихідними даними, залучення виробників матеріалів на останніх етапах проектування, відсутність системного аналізу та обґрунтування оптимального рішення в результаті проробки різних варіантів, відсутність прорахунку підсумкової вартості життєвого циклу будівлі, що будується або реконструюється, з урахуванням капітальних та операційних витрат, відсутність міждисциплінарної взаємодії, дефекти і переробки, непотрібні переміщення механізмів та

матеріалів, а також непунктуальність субпідрядників та виїзних польових підрядних бригад.

Висновки. Оскільки продуктивність будівництва часто не ефективна, а очікування власників зростають, зараз час переходити до «ощадливого управління» об'єктами будівництва. Однак будівельна галузь потребує значних змін.

Покращення на рівні технологічних процесів, стандартизуючи їх, вірне використання стратегії Lean та відповідна реалізація в процесі будівництва, безумовно, надасть будівельним компаніям прибуток. Дуже вагомим фактором в цьому є, зокрема, відповідна підготовка студентів закладами вищої освіти.

Безумовно, впровадження системи ошадливого виробництва - це тема найближчого майбутнього. Впровадження lean-підходу зробить процес будівництва та реконструкції динамічним і більш пристосованим до стрімкого розвитку науки і техніки.

Література:

1. Akers, Paul. 2 Second Lean: How to Grow People and Build a Lean Culture. Washington: FastCap Press. – 2016. – 158 с. [Електронний ресурс] – режим доступу: https://paulakers.net/wp-content/uploads/dlm_uploads/2015/12/2SL-3rd-20170403.pdf

2. Lean Construction Implementation: Case Study. Devin J Merker. , California Polytechnic State University, San Luis Obispo. [Електронний ресурс] – Режим доступу: URL: <https://digitalcommons.calpoly.edu/cmosp/210>

Кісельов Єгор
(Запоріжжя, Україна)
ТЕХНІЧНІ НАУКИ
(Радіотехніка)

АНАЛІЗ ВЛАСТИВОСТЕЙ КОМБІНОВАНОГО ТРАНЗИСТОРА З ДВОМА ЗАСЛОНАМИ

Одним із шляхів розвитку елементної бази сучасної радіоелектронної апаратури є функціональна інтеграція різних активних напівпровідникових приладів, що надає можливість покращувати якість пристроїв, які розробляються на цій основі. У [1] було розроблено біполярний транзистор, керування яким здійснюється за допомогою струму бази і потенціалів двох заслонів. Тому актуальним є дослідження фізико – електричних процес у структурі такого комбінованого приладу.

Для цього було проведено двовимірне фізико-топологічне моделювання двозаслонного транзистора у програмному середовищі Academy 2D з розподілом концентрацій легуючих домішок, що наведено на рис. 1 а.



Рис. 1. Розподіл концентрацій легуючих домішок (а) і струму (б) у двозаслонном транзисторі

Результати досліджень показують, що у активному режимі під дією потенціалів заслонів змінюється розподіл струму у базі транзистора (рис. 1 б) завдяки утворенні додаткових провідних каналів. Це дозволить підвищити крутість передавальних характеристик приладу з 0,02 См до 0,05 См (рис. 2) у порівнянні з однозатворним варіантом.

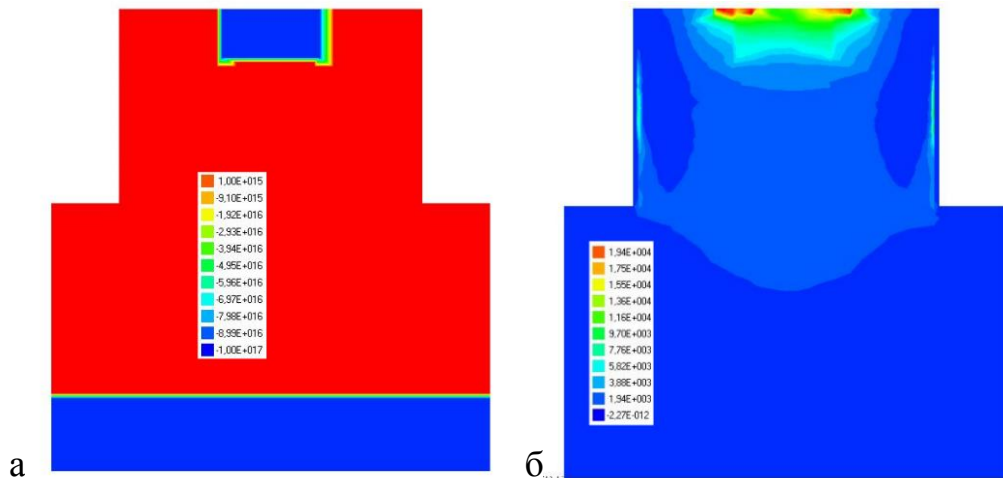

Рис. 2. Порівняння передавальних характеристик двозаслонного і однозаслонного комбінованих транзисторів

Таким чином, встановлено, що двозаслонна структура комбінованого транзистора характеризується покращеними характеристиками і може бути використана у основі керованого приладу тетродного типу.

Література:

1. Киселев Е.Н., Костенко В.Л. Моделирование характеристик комбинированной транзисторной структуры/ Е.Н. Киселев, В.Л. Костенко// Сб. науч. трудов ЗГИА – Запорожье: ЗГИА – 1998. – С. 352–357.

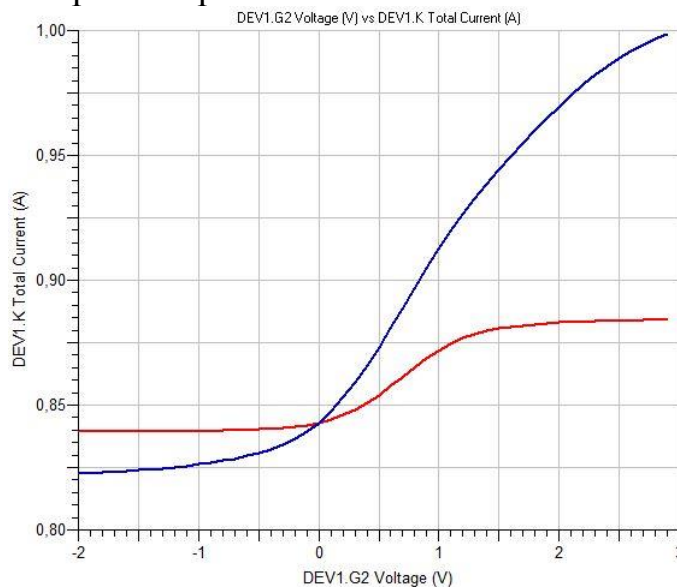
Дворко Олексій
Київ, Україна
ТЕХНІЧНІ НАУКИ
(Будівництво)

ОЦІНКА ЕФЕКТИВНОСТІ ФУНКЦІОНУВАННЯ НЕРЕГУЛЬОВАНИХ ПЕРЕТИНІВ НА ВУЛИЧНО-ДОРОЖНІЙ МЕРЕЖІ МІСТА

Підвищення ефективності роботи нерегульованих перетинів на вулично-дорожній мережі (ВДМ) міста є частиною проблеми оцінки ефективності роботи ВДМ. При цьому загальноприйнятого поняття «ефективності роботи ВДМ міста» немає. Виділяють декілька напрямків, за якими визначаються відповідні часткові показники ефективності її роботи [1]:

- підвищення швидкості руху транспортних засобів (ТЗ);
- підвищення безпеки учасників руху;
- створення комфортних умов для всіх учасників руху – автотранспорт, пішоходи, велосипедисти і громадський транспорт;
- мінімізація транзитного руху транспорту через міську ВДМ.

Оцінка стану ВДМ є початковою і обов'язковою складовою містобудівного проектування [2, 3], зокрема в Україні [4]:

- генеральний план міста;
- комплексна транспортна схема міста;
- проект детального плану територій (ДПТ);
- комплексна схема організації дорожнього руху (КСОДР);
- проект організації дорожнього руху (ОДР).

Проте в Україні досі немає загальної методики оцінки роботи ВДМ, яка була би включена до нормативних документів та посібників з проектування елементів інфраструктури.

У світовій практиці проектування та оцінки роботи елементів міських ВДМ виникло два підходи. Перший полягає у використанні часткових критеріїв при розв'язанні задач, пов'язаних з проектуванням ВДМ та організації дорожнього руху на них. Питаннями класифікації показників роботи нерегульованого перетину в цьому напрямку займалися такі вчені, як В.Е. Peterson [5] та Ю.Д. Шелков [6]. Згідно роботи [5] для нерегульованих перетинів та пішохідних переходів виділяються такі показники їх функціонування:

Таблиця 1

Критерії оцінки стану ОДР на окремих елементах ВДМ

Фрагмент ВДМ	Критерії оцінки ефективності роботи
Нерегульований перетин	Пропускна здатність; довжина черги; частка транспортних засобів, що зупинились; середня затримка; сумарна затримка
Нерегульований пішохідний перехід	Середня затримка пішохода; розмір черги (територія, зайнята пішоходами)

Інший підхід до оцінки роботи ВДМ міста, що полягає у використанні інтегрального критерію функціонування, сформувався передусім, у США та Німеччині. Таким критерієм є рівень обслуговування (*level of service – LOS*). За

Михайловим А.Ю. [2] розвинута система показників LOS дозволяє розглядати ВДМ міста як систему масового обслуговування і звести оцінку її роботи до таких критеріїв:

- рівень обслуговування – показник якості обслуговування заявок;
- пропускна здатність – максимальна кількість заявок, які може обслужити мережа.

На сьогодні можна говорити про систему показників рівня обслуговування. У передостанньому виданні американського Highway Capacity Manual 2010, HCM-2016, а також їх німецького аналога HBS запропоновані показники LOS для всіх елементів ВДМ. Таким чином, умови руху ТЗ, пішоходів, велосипедистів та громадського транспорту можна оцінювати на різних елементах ВДМ одним критерієм – показником рівня обслуговування.

Література:

1. Степанчук О.В. Сутність ефективності функціонування вулично-дорожньої мережі міст. – Київ, НАУ. Проблеми розвитку міського середовища, Вип. 1(15), 2016. – 50 ст. URL: <https://er.nau.edu.ua/bitstream/NAU/37811/1/2016%281%29.pdf> (дата звернення: 13.03.2021).
2. Михайлов А.Ю., Головных И.М. Современные тенденции проектирования и реконструкции улично-дорожных сетей городов. – Новосибирск: Наука – 2004 – 256 с.
3. Трофимов А.В. Оценка условий организации дорожного движения на базе системы показателей уровней обслуживания (Level of service) – Интеллектуальный потенциал XXI века: ступени развития, №22. – И.: НИ ИГТУ, 2014 г. – 161 ст.
4. ДБН А.2.2-3-2014 Склад та зміст проектної документації на будівництво. Київ, Мінрегіон України, 2014 – 33 ст.
5. Peterson В.Е. Calculation of capacity, queue length and delay in traffic facilities //Traffic Eng. and Contr., 1977. – Vol.18. – N 6. – P. 310 – 312.
6. Шелков Ю.Д., Шештокас В.В. Методический подход к оценке работоспособности городской улично-дорожной сети //Тр. ВНИИБД МВД СССР. – М., 1979. – Вып.4. – С.20 – 23.

***Науковий керівник:** кандидат технічних наук,
професор Осетрін Микола Миколайович*

***Кузик Антон**
(Дніпро, Україна)
ТЕХНІЧНІ НАУКИ
(Будівництво)*

АРХІТЕКТУРА ЯПОНІЇ

Поширеною характеристикою японської архітектури, а насправді, усіх візуальних мистецтв Японії - є розуміння природного світу, як джерела

духовного просвітництва та повчального дзеркала людських емоцій. Союз з природним був і елементом японської архітектури. Довгі веранди та кілька розсувних панелей, відкривали постійні перспективи на природу - хоча природа часто була ретельно влаштована та виготовлена, а не дика і справжня.

Історія Японії, як держави ділиться на епохи, кожна з яких включає в себе декілька періодів. Кожен період має свої риси, не тільки в плані політичному чи економічному, а також і культурному. В цій статі я хочу розповісти про ключові періоди розвитку архітектури із різних епох існування країни.

Період Асука ознаменувався сильним впливом китайської та корейської культур на розвиток японської. Особливо це відбилося в сфері архітектури. Основними конструктивними елементами того періоду були черепиця, камінь та деревина криптомерії (японський кедр). Конструкції спиралися на вертикальні дерев'яні стовпи, що були закріплені на готових кам'яних підставах.

Період Камакура. Період був один із воєвничих в історії Японії. Нові архітектурні стилі виникли з порожнечі, створеної внаслідок руйнувань війн. Визначною фігурою того часу був монах Шуньбубу Чоген, який доклав багато зусиль відродженню релігійного мистецтва та архітектури країни.

Токугава, або Едо, Період. Архітектурні розробки відображали основні тенденції, виявлені в інших аспектах візуального мистецтва. Аристократичне відродження та вибухова демонстрація, мали досить різні перспективи. Японська середньовічна архітектура була порівнянна із середньовічною європейською на той час, через поширеність замків, але була набагато простішою, ніж її європейська колега. Після цього періоду японська архітектура почала застосовувати більше західних впливів. Деревина залишалась найкращим будівельним матеріалом. У багатьох японських будинках використовували рухомі екрани (сёдзі) та розсувні двері (фусума). Поширений у традиційних та сучасних японських будинках, Genken відноситься до невеликої частини плану поверху, де є впалий простір між вхідними дверима для розміщення взуття та рештою будинку. Традиційно навколо будинку буде проходити дерев'яна веранда (яка називається ангава).



Рис.1. Замок Хімедзі

Приклад «традиційної» японської архітектури можна вважати Замок Хімедзі. Хімедзі - побудований Акамацу Норімуруою в 1333 р., Перебудований

Акамацу Саданорі в 1349 р. Найбільший замок в Японії і зразок традиційної японської архітектури замку (рисунок 1). Цей витвір японської архітектури був внесений до світової спадщини ЮНЕСКО.

Модерний період. Сучасний період Японії визначається таким, що починається з Реставрації Мейдзі в 1868 р. І продовжується донині. Японська архітектура останньої чверті 19 століття, чудова швидким засвоєнням західних архітектурних форм та структурних технологій, необхідних для досягнення результатів, чужих традиційній японській чуттєвості. Великі громадські будівлі будували вже не з дерева, а з армованої цегли, іноді облицьованої каменем, у європейських стилях. Сталевий залізобетон був введений у період Тайше, дозволяючи збільшити внутрішні простори. В рамках загального прагнення уряду Мейдзі швидко імпортувати західних спеціалістів, щоб вони працювали як практики, так і інструктори.

Музей Хокі, Тіба - за проектом Ніккена Секкея, завершений у 2010 році, перший в Японії музей реалістичного живопису. Його колекції включають близько 480 робіт, як художників, що починають шлях до майстрів мистецтва.



Рис. 2. Музей Хокі, Тіба

Архітектура Японії розвивається і до сьогодні. Так як Японія одна із технологічно розвинених держав, її рішення в напрямку будівництва можуть дивувати нас. Навіть сьогодні на вулицях Токіо ви можете бачити ординарні рішення японських архітекторів. Тому я ставлю перед собою ціль продовжити вивчати архітектуру «країни, де сходить Сонце».

Література:

- | | | |
|---|-------|----------|
| 1. Електронний ресурс. | Режим | доступу: |
| https://uk.wikipedia.org/wiki/Архітектура_Японії | | |
| 2. Електронний ресурс. | Режим | доступу: |
| https://ru.wikipedia.org/wiki/Период_Асука | | |
| 3. Електронний ресурс. | Режим | доступу: |
| https://ru.wikipedia.org/wiki/Период_Камакура | | |
| 4. Електронний ресурс. | Режим | доступу: |
| https://ru.wikipedia.org/wiki/Период_Эдо | | |

5. Електронний ресурс. Режим доступу: <https://www.architectureanddesign.com.au/features/list/japanese-architecture-and-buildings>

6. Електронний ресурс. Режим доступу: <https://www.britannica.com/art/Japanese-architecture/The-modern-period>

Науковий керівник: старший викладач Литвин Олена Єгорівна

Буйницький Максим

(Вінниця, Україна)

ТЕХНІЧНІ НАУКИ

(Радіотехніка)

ДОСЛІДЖЕННЯ ЦИФРО-АНАЛОГОВИХ ПЕРЕТВОРЮВАЧІВ НА ОСНОВІ ЛІЧИЛЬНИКА І МАТРИЦІ R-2R

Розрізняють дві форми подання інформації – аналогову (неперервну) і цифрову (переривчасту). Аналогова форма подання інформації характеризує неперервний процес і може змінюватися у будь-який момент часу і теоретично на будь-яку величину. Цифровий (дискретний) сигнал може змінюватися лише в певні моменти часу і набувати лише заздалегідь обумовлених значень [1, 2].

У електронних системах однаково широко використовується обробка інформації, яка представлена як в аналоговій, так і в цифровій формі. Пояснюється це тим, що початкова інформація найчастіше є фізичною величиною і має, як правило, аналоговий характер. Обробку цієї самої інформації зручніше проводити у цифровій формі [1].

Використання отриманих після цифрової обробки результатів також у більшості випадків вимагає їх аналогового представлення.

Цифро-аналоговий перетворювач (ЦАП) призначений для перетворення числа у вигляді коду у напругу або струм, пропорційний значенню цифрового коду. ЦАП може перетворювати на аналоговий сигнал тільки сигнали певного двійкового коду – вагового коду [2].

Отже, будь-яка система, що використовує цифрові методи обробки інформації, повинна містити пристрої взаємного перетворення аналогових і цифрових сигналів. Роль таких пристроїв виконують аналого-цифрові і цифро-аналогові перетворювачі.

В даній роботі проведено дослідження схеми ЦАП на основі лічильника, який імітує 4-хрозрядний двійковий код і матриці R-2R (рис. 1).

Наведена схема дозволяє виконувати дослідження роботи ЦАП для перетворення 4-х розрядних двійкових кодів у сходинову функцію, як показано на рисунку 2. Сходинова функція це вихід матриці R-2R – перший графік і прямокутні імпульси це вихідний сигнал з генератора часових імпульсів, який на практиці може бути реалізований, як мультівібратор на основі логічних елементів І-НЕ..



Рис. 1. Схема ЦАП на основі лічильника і матриці R-2R

Отже наведена схема (рисунок 1) наочно дозволяє продемонструвати роботу ЦАП на матриці R-2R. Наведена схема досить проста для моделювання і для побудови лабораторного макету на основі 4-розрядного двійкового лічильника і матриці R-2R, яка складається з 5 резисторів по 2 кОм і 4 резисторів по 1 кОм.

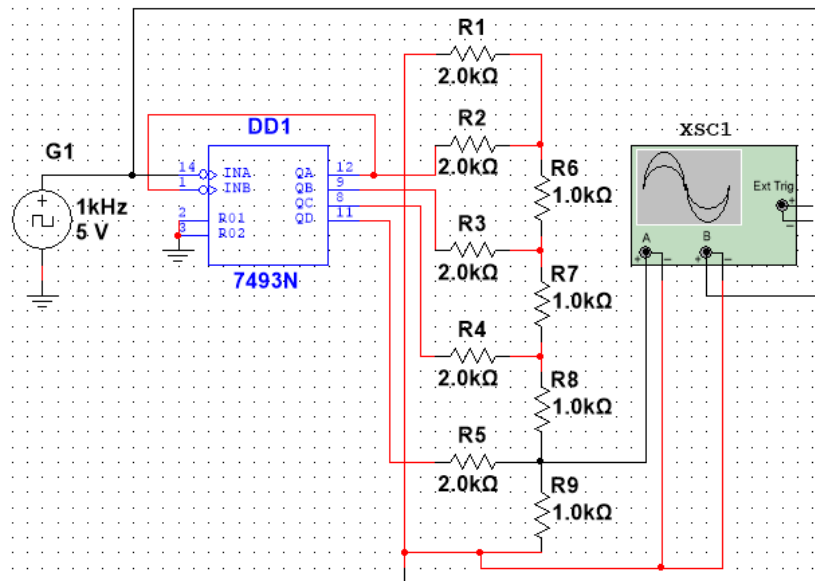

Рис. 2. Осцилограми роботи схеми ЦАП на основі лічильника і матриці R-2R

Література:

4. Новацький А.О. Моделювання ЦП, комп'ютерна електроніка лабораторний практикум – К.: КПІ, 2018. – 415 с.

5. Тромсюк В. Д. Дослідження функціональних властивостей АЦП і ЦАП. Сучасні педагогічні технології та інноваційні методики навчання в підготовці фахівців у закладах фахової передвищої освіти: досвід, проблеми, перспективи: матер. Всеукр. наук.-метод. конф. (Вінниця, 23-24 квіт. 2020р.) Випуск № 2 (7). – Вінниця: ФОП Рогальська І. О., 2020. – С. 327-332.

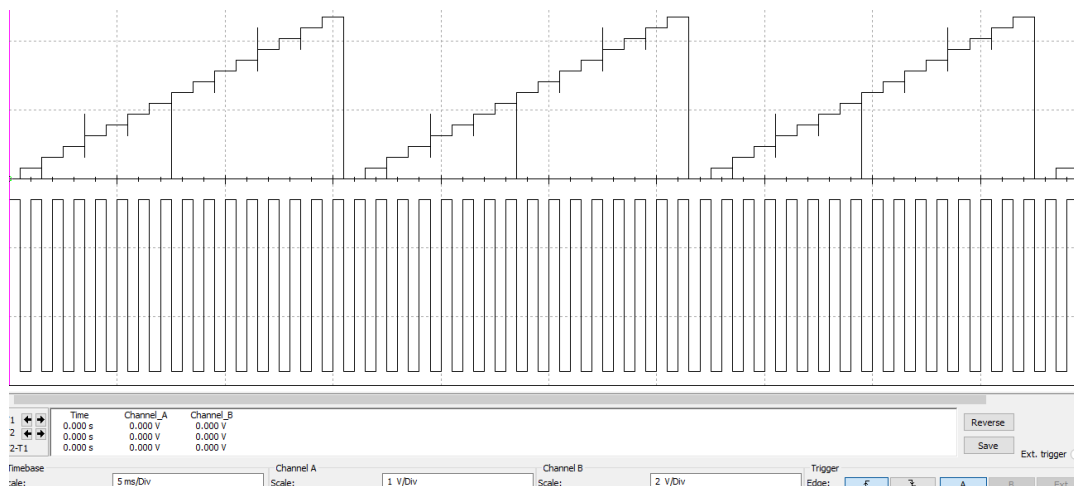
Науковий керівник: кандидат технічних наук Тромсюк В. Д.

*Костенюк Олександр
Тетерятни Олександр
Довбня Руслан
(Київ, Україна)
ТЕХНІЧНІ НАУКИ
(Машинознавство)*

ПІДВИЩЕННЯ ЕФЕКТИВНОСТІ РОЗПУШУВАЛЬНОГО ОБЛАДНАННЯ

Аналіз виконання земляних робіт дозволяє зробити висновок, що одним із найбільш ефективних способів розробки міцних (скельних і мерзлих) ґрунтів є їх пошарове розпушення навісними розпушниками на базі потужних гусеничних тракторів. Технологія проведення підготовчих робіт таким способом відрізняється від інших високою продуктивністю, малими енергоємністю і собівартістю розробки ґрунту при відносній простоті і невеликій металоємкості робочого обладнання [1, 3]. Застосування гусеничних розпушників як окремих машин у загальному технологічному процесі забезпечує роботу землерийних і землерийно-транспортних машин протягом всього року в будь-яких кліматичних зонах. Промерзання ґрунтів на глибину 1...1,2 м, незважаючи на відносно теплий клімат України, зумовлює актуальність застосування такого класу техніки, особливо при проведенні масштабних земляних робіт.

Однією із проблем, які негативно впливають на роботу розпушників, є самовільна зміна глибини різання. Це обумовлено тим, що при роботі гострим наконечником зуб розпушника затягується в ґрунтовий масив, а при наявності на наконечнику площадки зносу – виштовхується із масиву [2]. При цьому розпушник вивіщується відносно однієї із крайніх точок його бази. Ця проблема призводить до погіршення умов зчеплення гусениць з ґрунтом і стійкості трактора. Крім того, збільшення глибини різання при затягуванні зуба призводить до зростання опорів ґрунту різанню, що може навіть унеможливити роботу машини. До того ж це призводить до збільшення втомлюваності оператора машини, що впливає на зниження продуктивності розпушника [4].

Одним із шляхів вирішення проблеми є розробка конструкції навіски розпушника, в якій передбачено можливість пересування стійки зуба уздовж подовжньої осі трактора. Завдяки цьому забезпечується зміна плеча дії затягуючого зусилля відносно точки вивішування трактора. При відповідних співвідношеннях між цим плечем і глибиною різання з урахуванням тягових можливостей базового трактора і міцності ґрунту можна досягти рівності нулю моментів всіх сил відносно точки вивішування. Виконання цієї умови забезпечить стабілізацію глибини різання.

Значення плеча сили l нормального опору ґрунту різанню, при якому буде відсутнє затягування або виштовхування зуба розпушника можна знайти з рівності моментів відносно точки А (рис.1). При цьому глибина різання є невідомою величиною, від якої також залежать значення дотичної та нормальної

складових сил опорів ґрунту різанню \bar{R}_P і \bar{R}_N . Для знаходження цих параметрів використовується рівняння тягового балансу розпушника.



Рис. 1. Розрахункова схема розпушувального обладнання

Оптимальними умовами роботи розпушника є такі, коли вся сила тяги трактора T реалізується на подолання сумарного опору.

Для перевірки умови нормальної роботи розпушника за зчепленням гусеничного рушія з ґрунтом розраховується сила тяги базового трактора. При виконанні умови $P_{зч} \geq T$ забезпечується нормальна робота розпушника.

Тобто, провівши відповідні обрахунки, є можливість визначити для кожного конкретного ґрунту оптимальне значення плеча сили l нормального опору ґрунту різанню, яке буде забезпечувати незмінність глибини різання. Порівняння режимів роботи розпушника з економічної точки зору (для оптимізації швидкості руху та вибору необхідної передачі базової машини) визначається його продуктивність.

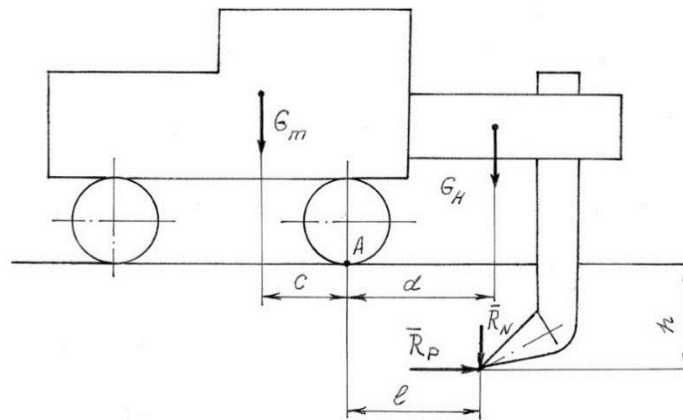
Література:

1. Машини для земляних робіт: Навчальний посібник/ Хмара Л.А., Кравець С.В., Нічке В.В., Назаров Л.В., Скоблюк М.П., Нікітін В.Г. Під загальною редакцією проф. Хмари Л.А. та проф. Кравця С.В. Рівне-Днепропетровськ-Харків. 2010. – 551 с.
2. Горбатюк Є.В. Обґрунтування конструктивних особливостей низькоенергоємних динамічних робочих органів та навісок землерийних машин/ Є.В. Горбатюк, М.О. Пристайло, О.А. Тетерятник// Зб. "Гірничі, будівельні, шляхові та меліоративні машини", вип.85. Респ. межвід. науково-технічн. Збірник. Київ, 2015, С. 97-105– С. 73–74.
3. Фомин А.В. Повышение эффективности гусеничных рыхлителей путём ограничения износа наконечников: Автореф. дис. канд. техн. наук. – К.: 1986, 21 с.
4. Пелевін Л.Є. Прогнозування ефективності землерийних машин/ Л.Є. Пелевін, Є.В. Горбатюк, В.О. Волянчук// Сучасні інформаційні та інноваційні

технології на транспорті (MINTT-2019): матеріали XI Міжнар. наук.-практ. конф., 28–30 трав. 2019 р. Херсон: ХДМА, 2019. С. 402–406.

Агафонов Олексій

(Миколаїв, Україна)

Нестеренко Тетяна

(Запоріжжя, Україна)

ТЕХНІЧНІ НАУКИ

(Металургія)

ТЕХНОЛОГІЧНІ ОСОБЛИВОСТІ ЗНЕВОДНЕННЯ ГІДРОКСИДУ АЛЮМІНІЮ

Реагенти в системі промивання фільтрів поширено використовують у чорній металургії, в промисловій практиці новітніх глиноземних підприємств використовують фільтри (дискові, тарільчасті та ін.), в яких гостра пара (під тиском 0,6 МПа) подається на поверхню кеку без додавання будь-яких реагентів. Тому дослідження особливостей технології зневоднення гідроксиду алюмінію, що надходить на кальцинацію, є актуальним завданням.

Чистота вихідного гідроксиду алюмінію визначає чистоту та якість товарного глинозему. Для зниження вологості продукційного гідроксиду алюмінію, зменшення витрати палива під час кальцинації, стабілізації роботи вузла фільтрування, підвищення продуктивності печей кальцинації і якості глинозему шляхом поліпшення відмивання гідроксиду алюмінію (зменшений вміст луку, що відмивається) та зниження витрати води на промивання сучасні глиноземні підприємства використовують зневоднювачі. Як зневоднювальні реагенти застосовують синтетичні поверхнево-активні речовини. Для зниження вологості кеку на стадії фільтрування та зневоднення в умовах діючого виробництва запропоновано застосовувати зневоднювальний реагент Nalko 85488, який є сумішшю нейногенних поверхнево активних речовин.

Для визначення оптимальної витрати реагенту Nalko 85488 під час розпилення на поверхню кеку проведено декілька етапів дослідження зі зміненням кількості реагенту від мінімальної кількості 10 г/т глинозему до максимальної 80 г/т глинозему з кроком 10 г/т. При кожному режимі, в тому числі й холостому, знімалися показання технологічних параметрів фільтра і відбиралися три проби гідрату алюмінію. У гідратах алюмінію визначалася масова частка вологи та отмивного луку (рис. 1).

З наведених даних випливає, що при збільшенні дозування від 0 до 40 г/т Al_2O_3 з кроком 10 г/т відбувалося помітне зниження вмісту вологи. При збільшенні дозування реагенту Nalko 85488 до 50, 60, 70 і 80 г/т вміст вологи істотно не змінювався. Встановлено, що при продуктивності фільтра 59,4–64 т/год відфільтрованого гідроксиду алюмінію (гідрату) оптимальне дозування зневоднювального реагенту Nalko 85488 становить 40 г/т Al_2O_3 .



Рис. 1. Вплив дозування зневоднювача Nalko 85488 на вологість гідроксиду алюмінію за різної продуктивності фільтра за гідратом

Для замінення зневоднювача Nalko 85488 дешевшим реагентом POLYPAV-C16 (EO), виготовленим ТДВ «Пологівський хімічний завод «Коагулянт», на барабанному фільтрі виконано промислові випробування оцінюванням вологості гідроксиду алюмінію (рис. 2).

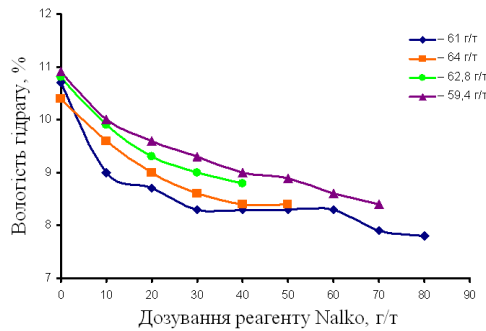

Рис. 2. Впливу дозування зневоднювача POLYPAV-C16 на вологість гідроксиду алюмінію при різних за складом гідратах

Під час обробки зневоднювачем POLYPAV-C16 із дозуванням 50 г/т Al_2O_3 гідрату №1 з нормальним фракційним складом (вміст фракції < 5 мкм – 3, 3%, < 20 мкм – 7,4 %, < 45 мкм – 31,4 %) вологість відфільтрованого гідрату знижується до 8,0 %, що на 2 % нижча за вологості вихідного гідрату. При обробці зневоднювачем POLYPAV-C16 дрібнішого гідрату №2 з фракційним складом (вміст фракції < 5 мкм – 4,9 %, < 20 мкм – 12,3%, < 45 мкм – 37,8 %) із дозуванням 50 г/т Al_2O_3 , вологість відфільтрованого гідрату знижується до 8,8 %, що на 1,8 % менша за вологості вихідного гідрату.

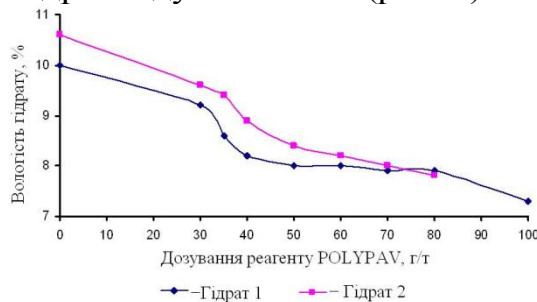

Рис. 3. Порівняння впливу зневоднювачів Nalko 85488 і POLYPAV-C16 на вологість гідроксиду алюмінію при різній продуктивності за гідратом

Виконано порівняння показників фільтрування по черзі на одному і тому самому фільтрі із застосуванням зневоднювачів Nalko 85488 і POLYPAV-C16 (рис. 3). З урахуванням припустимої похибки аналізу, однакова вологість в відфільтрованому гідраті 8,8–8,9 % отримана при дозуванні 50 г/т Al_2O_3 реагенту POLYPAV-C16 і при дозуванні 40 г/т Al_2O_3 реагенту Nalko 85488.

Експериментально встановлено, що при середньому гранулометричному складі гідрату алюмінію і продуктивності по вологому гідрату близько 61 т/год масова частка вологи в гідраті на порівняльному етапі склала 10,8 %, а при використанні реагентів вологість 8,8 %, тобто на 2 % менша.

Висновки. Підтверджено доцільність та економічність використання зневоднювальних реагентів Nalko 85488 і POLYPAV-C16 для зневоднення гідроксиду алюмінію, що надходить на кальцинацію.

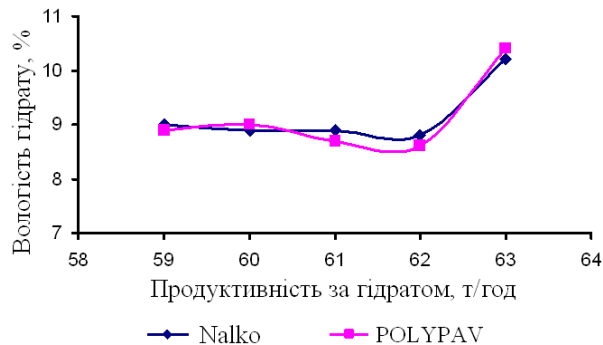
Науковий керівник: кандидат технічних наук Нестеренко Тетяна Миколаївна

Лотошников Олександр

(Миколаїв, Україна)

Нестеренко Тетяна

(Запоріжжя, Україна)

ТЕХНІЧНІ НАУКИ

(Металургія)

ТЕХНОЛОГІЧНІ ОСОБЛИВОСТІ ЗГУЩЕННЯ ЧЕРВОНИХ ШЛАМІВ ІЗ ВИКОРИСТАННЯМ ФЛОКУЛЯНТІВ

Залежно від складу вихідних бокситів і технології виробництва кожної тонни глинозему супроводжується утворенням близько 0,9-1,5 т червоного шламу у вигляді твердої або пастоподібної суміші відходів [1, с. 843]. Основними компонентами шламів є оксиди алюмінію, заліза, титану, силіцію, натрію, кальцію, волога, леткі. Між частинками шламу утримується значна кількість алюмінатного розчину, який після згушення потрібно вимивати з осаду. Мимовільне осадження частинок шламу залежно від їх розміру під дією сили тяжіння відбувається дуже повільно або майже не відбувається. Прискорення процесу агрегації частинок шламу на глиноземних підприємствах здійснюють додаванням до шламової пульпи спеціальних добавок – коагулянтів, флокулянтів. Тому вдосконалення технології згушення червоних шламів є актуальним завданням для багатьох глиноземних підприємств.

Процес згушення досліджено на пульпах червоних шламів, що утворюються в автоклавних батареях під час переробки гайянських бокситів, гвінейських бокситів «Кіндія» і «Діан-Діан». Як реагенти для згушення використовували флокулянт НА-3000 та новий флокулянт виробництва компанії «Shandong Hansol Chemical Co., Ltd» марки НА-L88. Для приготування 1,55 %-ого розчину нового флокулянта використовували суміш підшламової води, конденсату і розчину стабілізації [2, с. 27]. Періодично відбирали та аналізували

проби промивних вод на вміст натрієвого лугу. Вміст Na_2O у промивних водах під час дослідження змінювався в межах від 5 г/л до 20 г/л.

Під час випробування контролювали такі параметри технологічного процесу: добова витрата 100 %-го флокулянта, годинна витрата розведеної пульпи, навантаження на привід кожного згущувача, вміст твердої фази і щільність шламу зі згущувачів, висота підйому гребків, на вміст Fe_2O_3 у зливи зі згущувачів та ін. Результати виміру щільності шламу, витрати флокулянта і розведеної пульпи на згущувач наведено на рис.1 для флокулянта НХ-3000, на рис.2 – для флокулянта НА-L88.



Рис.1. Реєстрація щільності шламу за показаннями щільноміра (а) і витрати флокулянта НХ-3000 та розбавленої пульпи (б) на згущувач



Рис.2. Реєстрація щільності шламу за показаннями щільноміра (а) і витрати флокулянта НА-L88 та розбавленої пульпи (б) на згущувач

Напівпромисловими дослідженнями встановлено, що технологічні показники процесу згущення пульпи червоного шламу (щільність шламу, навантаження на привід кожного згущувача, прозорість зливів зі згущувачів та ін.) при використанні обох флокулянтів приблизно однакові. Незначні відмінності можуть бути пов'язані зі змінами виду бокситу, що переробляють.

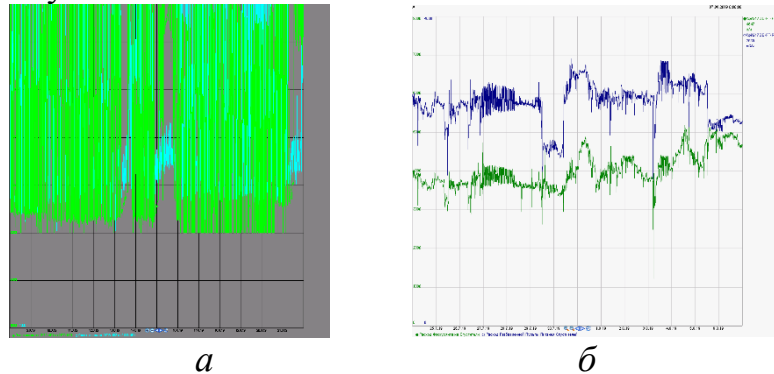
При рівних значеннях величини потоків і кількості червоного шламу, що надходить на згущення, витрати флокулянтів НХ-3000 і НА-L88 на 1 т шламу знаходяться практично на одному рівні: 0,300 кг та 0,285 кг відповідно. Проте новий флокулянт дозволяє більш повно відокремити шламову частину від розчинної із шламової пульпи. Оскільки в'язкість, плинність та деякі інші

фізичні властивості синтетичного флокулянта НА-L88 істотно відрізняються від властивостей флокулянта НХ-3000, існуюча установка не забезпечує приготування та дозування розчину нового флокулянта НА-L88. Тому для приготування та дозування розчину цього флокулянта потрібно замінити існуючу установку на нову і внести зміни в конструкцію окремих вузлів установки та розташування баків.

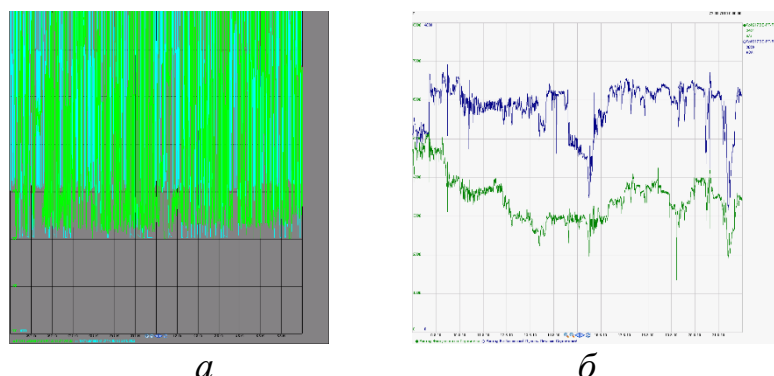
Висновки. Встановлено оптимальні витрати флокулянтів НХ-3000 і НА-L88. Використання нового флокулянта дозволяє більш повно відокремити шламову частину від розчинної із пульпи червоного шламу.

Література:

1. Обзор мировой практики переработки красных шламов. Часть 1. Пирометаллургические способы / Д. В. Зиновеев и др. *Изв. вузов. Черная металлургия.* Москва, 2018. Т. 61. № 11. С.843–858.

2. Лотошников О. О., Нестеренко Т. М. Дослідження можливості використання нового флокулянта для згущення червоного шламу. *Металургія як основа сучасної промисловості* : матеріали XXIV наук.-техн. конф. студентів, магістрантів, аспірантів, молодих вчених та викладачів, м.Запоріжжя, 26-29 лист. 2019 р. Запоріжжя : П ЗНУ, 2019. С. 27–28.

Науковий керівник: кандидат технічних наук Нестеренко Тетяна Миколаївна

Неженцев Олексій

(Київ, Україна)

ТЕХНІЧНІ НАУКИ

(Машинознавство)

ВИЗНАЧЕННЯ ВПЛИВУ ШВИДКОСТІ ПЕРЕСУВАННЯ МОСТОВОГО КРАНА НА ДИНАМІЧНІ НАВАНТАЖЕННЯ І ВТРАТИ ЕНЕРГІЇ

Вплив швидкості пересування крана на динамічні навантаження та втрати енергії розглянуто на прикладі мостового крана вантажопідйомністю 20 т. Виконано аналіз процесів розгону та переміщення крана на відстань 30 м з різними номінальними швидкостями, які залежать від передаточного числа редуктора u_m .

Мостовий кран представлено тримасовою розрахунковою схемою, рух якої описується системою нелінійних диференціальних рівнянь [1]. За результатами інтегрування вказаних рівнянь чисельним методом Рунге-Кутта були побудовані графіки залежностей горизонтальних динамічних навантажень, що діють на металоконструкцію крана P_m^{\max} і вантаж $P_{гр}^{\max}$, від передаточного числа редуктора u_m з параметричного ряду: 9,80; 12,64; 16,30; 19,88; 24,90; 32,42 (рис. 1).

З рис. 1 видно, що при переміщенні крана на відстань 30 м зі зменшеним передаточним числом u_m (тобто при підвищеній номінальній швидкості крана) максимальні значення горизонтальних динамічних навантажень, що діють на

металоконструкцію крана P_M^{\max} і вантаж $P_{гр}^{\max}$, зменшуються (див. рис. 1). У той же час, при підвищенні номінальної швидкості крана V збільшується час розгону t_p , зменшується загальна тривалість переміщення крана t_{Σ} та зростають втрати енергії ΔE (див. рис. 2).



Рис. 1. Графіки зміни навантажень P_M^{\max} і $P_{гр}^{\max}$ від передаточного числа u_M



Рис. 2. Графіки зміни ΔE , t_p і t_{Σ} від номінальної швидкості крана V

З графіків на рис. 1, 2 випливає, що суттєво зменшити втрати енергії при переміщенні вантажу можна шляхом зміни номінальної швидкості пересування крана за рахунок різного передаточного числа u_M механізму пересування. Збільшення передаточного числа u_M , тобто зниження швидкості крана V , призводить до зменшення втрат енергії ΔE більше ніж у чотири рази. Але при цьому зростають динамічні навантаження P_M^{\max} і $P_{гр}^{\max}$. Крім того, підвищення передаточного числа u_M з 9,80 до 32,42 знижує швидкість крана в стільки ж разів (з 2,67 до 0,81 м/с), а величину приведеної до ходових коліс сили приводу - у стільки ж разів збільшує (з 19,17 до 62,68 кН). В той же час тривалість переміщення крана t_{Σ} на 30 м зростає майже в два рази (з 19 до 36 с).

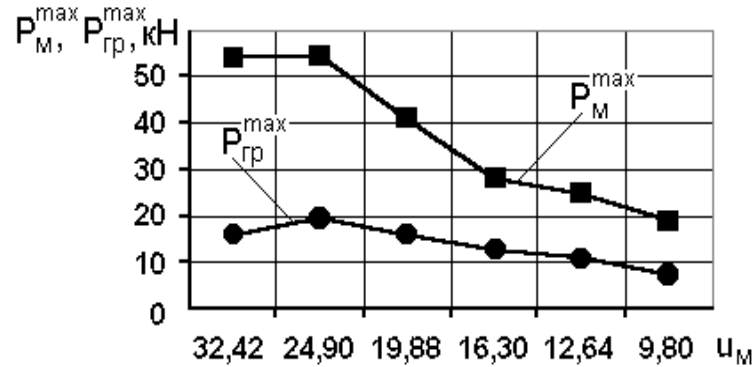
Висновки:

- вирішення завдання зниження динамічних навантажень і втрат енергії мостових кранів необхідно здійснювати з використанням математичних

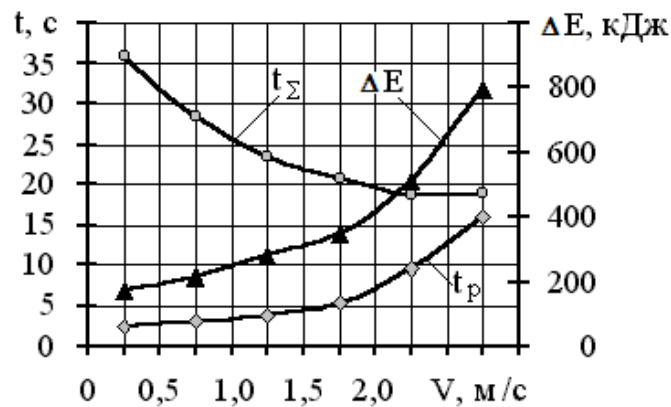
моделей, що враховують всі основні параметри електромеханічної системи «привід - металоконструкція - вантаж». Це дозволить підвищити точність розрахунків динамічних навантажень на 13-24%, а втрат енергії при пересуванні мостових кранів до 25%;

- мостові крани, що виготовляються в даний час, мають номінальні швидкості, що не забезпечують оптимальне енергоспоживання, тому доцільно при проектуванні кранів (особливо важкого режиму роботи А6 - А7) встановлювати значення номінальних швидкостей з урахуванням втрат енергії, динамічних навантажень і часу пересування крана.

Література:

1. Неженцев О.Б. Зниження динамічних навантажень при гальмуванні мостового крана шляхом оптимізації механічної характеристики електроприводу / О.Б. Неженцев / Вісник Національного технічного ун-ту України «Київський політехнічний інститут». Серія Машинобудування. – К., 2015, Вип. №3(75). – С. 151 – 158.

Шпирко Олександр
(Вінниця, Україна)
ТЕХНІЧНІ НАУКИ
(Радіотехніка)

МОДЕРНІЗАЦІЯ СТАРИХ МАТРИЦЬ НА ТЕЛЕВІЗОР ФОРМАТУ ТЕЛЕБАЧЕННЯ DVB-T2

Іноколи виникає необхідність встановити в дома два телевізора або більше, а грошей не вистачає на покупку нового телевізора. Щоб не витратити гроші можна переобладнати свій старий монітор або матрицю від поламаного ноутбука і зробити із нього телевізор. Для цього необхідно купити або самостійно спаяти скалер із функцією T2 і замінити його в моніторі. Скалер це мозок матриці, що керує нею, є мікропроцесором, оптимізованим під виконання конкретних задач для приймання і відтворення цифрових відеосигналів [1].

Проте не можна обрати перший ліпший і встановити його на матрицю. Перш за все необхідно розібрати матрицю щоб добратись до наклейки із інформацією про матрицю, що зображено на рисунку 1.



Рис. 1. Приклад наклейки на матриці, де вказаний її тип

Як можна помітити із фото (рис. 1) тип матриці LTN170X2-LO2. Все що знаходиться після тире нас не цікавить, тому при пошуку інформації пишемо в пошуковій системі необхідно «LTN170X2 data sheet».

В процесі можна буде знайти детальну характеристику матриці проте важливими є такі параметри: розширення матриці, кількість біт каналів, кількість контактів, напруга живлення, напруга логіки керування, тип підсвітки. Обраний скалер повинен задовольняти ці умови [1-3].

Для Установки скалера на матрицю перш за все необхідно зняти захисну кришку, що додає жорсткості всій конструкції. Знявши її можна буде помітити шлейф, що призначений для підсвітки, який потрібно буде від'єднати (може бути не у всіх матрицях). Після цього необхідно від'єднати скалер. Новий скалер ми підключаємо до матриці та до кнопок для керування монітором, також до цього входу підключається інфрачервоний приймач за допомогою якого можна буде користуватись пультом.

Як вже говорилось до матриці скалер підключається через LVDS-провід. Перший провід має бути червоного кольору, він відповідає за живлення, всі інші проводи почергово відповідають за сигнал та землю [2-3]. На скалер перший контакт помічається точкою на самих контактах, також стрілкою на платі. На самій матриці перший контакт буде від правою сторони.

При підключенні плати керування джерелом світла матриці також потрібно зберегти полярність. З протилежної сторони плати знаходиться написи призначення кожного контакту. Таким же способом підключаються кнопки керування та ІЧ- датчик. Після цього необхідно підключити живлення від блоку живлення монітора [3].

Після підключення всього необхідно правильно встановити всі перемички. Перш за все встановлюється перемичка що відповідає напругі керування матрицею. На зворотному боці скалера є інформація, про дозвіл і бітність. Бітність буває 6-bit і 8-bit, візуально роз'єми 6-ти і 8-ми бітові розрізняються за кількістю контактів [2-3]. Тепер можна виставити напругу живлення самої матриці. Перемички що відповідають за живлення повинні знаходитися біля роз'ємів живлення та керування у лівому куті, перемички що відповідають за настройки монітора на платі виглядають як лінійка перемичок і кожна пара підписана як певна літера.

Наступний крок і останній крок це прошивка. Для цього необхідно підключити флешку із прошивкою до USB входу, вмикаємо комп'ютер та вмикаємо матрицю. Необхідно обрати мову, регіон та знайти пункт автонастойка. Файл прошивки можна буде скачати в інтернеті, проте потрібно бути уважним і скачати прошивку до свого скалера а не до іншого. Для того щоб скачати правильну прошивку необхідно ввести назву скалера зі словом «прошивка» або «firmware». Для прошивки потрібно просто вставити флешку із файлом і подати живлення на скалер.

Отже, на сьогодні є багато можливостей виготовлення телевізора стандарту DVB-T2, якщо є старі матриці моніторів або ноутбуків. Такий варіант

є досить дешевим і легко реалізується технічно. Також дозволяє використовувати старі матриці яких є досить багато на ринку за невелику ціну.

Література:

1. Шпирко О.А. Модернізація старих моніторів та матриць ноутбуків на телевізор формату телебачення DVB-T2. Новітні технології сучасного суспільства (НТСС-2020): I міжнародна науково-практична конференція (м. Чернігів, 17 грудня 2020 р.): тези доповідей. – Чернігів: НУ "Чернігівська політехніка", 2020. – С 121-122.

2. Зинкевич А. В. Технологии цифрового телевизионного вещания. Учебное пособие. – Хабаровск: ТОГУ, 2019. – 102 с.

3. Як вибрати універсальний скалер для матриці. URL: <https://langeron.net.ua/novini/jak-vibrati-universalnij-skaler-dlja-matritsi/>

***Науковий керівник:** кандидат технічних наук Тромсюк В. Д.*